

دفترچه راهنمای مالک خودرو

از شما به خاطر انتخاب BMW سپاسگزاریم.

هر چه بیشتر با خودروی خود آشنا شوید، می‌توانید کنترل بیشتری روی جاده داشته باشید. به همین دلیل ما اکیدا توصیه می‌کنیم که:

قبل از استفاده از BMW جدید خود، این دفترچه راهنما را مطالعه کنید. همچنین از دفترچه راهنمای یکپارچه مالک در خودرو خودتان استفاده کنید. این دفترچه حاوی اطلاعات مهمی در مورد کار با خودرو است و برای استفاده کامل از ویژگی‌های فنی موجود در BMW، به شما کمک خواهد کرد. همچنین، این دفترچه شامل اطلاعات طراحی شده برای افزایش کارکرد اطمینان عملکرد و ایمنی جاده است و به حفظ ارزش BMW شما کمک می‌کند.

همه به روزرسانی‌های انجام شده بعد از مهلت این مقاله را می‌توان در ضمیمه نسخه چاپی دفترچه راهنمای مالک یافت.

اطلاعات تکمیلی در بروشورهای دیگری که در داخل خودرو قرار داده شده است، موجود می‌باشد.

برای شما سفر ایمن و لذت بخشی را آرزو می‌کنیم.

BMW

دفترچه راهنمای مالک در بسیاری از کشورها به صورت یک برنامه موبایل در دسترس می‌باشد.

اطلاعات بیشتر روی اینترنت:

www.bmw.com/bmw_drivers_guide

فهرست

۶ اطلاعات

جابجایی خودرو

سوخت گیری	۲۵۰
سوخت	۲۵۲
چرخ ها و تایر	۲۵۴
محفظه موتور	۲۷۱
روغن موتور	۲۷۳
مایع خنک کننده	۲۷۷
نگهداری	۲۷۹
تعویض قطعات	۲۸۱
سیستم کمکی از کار افتادن خودرو	۲۸۶
نگهداری و مراقبت	۲۹۱

در یک نگاه

اتاق خودرو	۱۴
وضعیت غیر فعال (Idle)، وضعیت آماده به کار و وضعیت آماده برای رانندگی	۱۹
iDrive	۲۱
BMW Gesture Control	۳۰
سیستم فرمان صوتی	۳۳
BMW Touch Command	۳۶
تنظیمات عمومی	۳۸
دفترچه راهنمای یکپارچه مالک در خودرو	۴۹

مراجع

اطلاعات فنی	۲۹۸
ضمیمه	۳۰۱
قانون حمایت از حقوق مصرف کنندگان خودرو	۳۰۲
آیین نامه اجرایی قانون حمایت از حقوق مصرف کنندگان خودرو	۳۰۷
لیست تماس با نمایندگی های مجاز خدمات پس از فروش پرشیا خودرو	۳۱۰

کنترل ها

باز کردن و بستن	۵۴
تنظیم کردن	۷۶
حمل و نقل ایمن کودکان	۹۳
رانندگی	۹۷
صفحات نمایش	۱۱۳
چراغ ها	۱۲۹
ایمنی	۱۳۶
سیستم های کنترل پایداری رانندگی	۱۶۳
سیستم های کمکی راننده	۱۶۸
راحتی رانندگی	۲۰۰
تهویه مطبوع	۲۰۳
تجهیزات داخلی خودرو	۲۱۵
محفظه های نگهداری اشیاء	۲۲۵
صندوق عقب	۲۵۶

توصیه های رانندگی

مواردی که باید در هنگام رانندگی به خاطر داشته باشید	۲۳۴
بارگیری	۲۳۷
ذخیره سوخت	۲۴۰

اطلاعات

استفاده از این دفترچه راهنمای مالک

علائم و نمادها

راهنمایی

سریع ترین راه برای یافتن اطلاعات در مورد یک موضوع خاص، استفاده از فهرست می باشد. مرور کلی و اولیه روی وسیله نقلیه در فصل اول انجام می شود.

علائم در دفترچه راهنمای مالک

⚠ نشان دهنده اقدامات احتیاطی ای است که باید جهت اجتناب از احتمال صدمه شخصی و آسیب جدی به خودرو، با دقت از آنها پیروی شود.

▶ انتهای یک مورد اطلاعاتی خاص را نشان می دهد.

⚙ به معیارهایی اشاره دارد که برای حفاظت از محیط زیست باید در نظر گرفته شوند.

"..." متون صفحه نمایش را در خودرو را مشخص می کند که برای انتخاب کارکرد مورد استفاده قرار می گیرند.

«...» دستورالعمل های شفاهی برای استفاده از سیستم فرمان صوتی.

«...» پاسخ های ایجاد شده توسط سیستم فرمان صوتی را مشخص می کند.

اقدامات

اقداماتی که باید انجام شوند، به صورت فهرست شماره دار ارائه می شوند. اقدامات باید به ترتیبی که تعریف شده انجام شوند.

۱. اقدام کنترلی اول.

۲. اقدام کنترلی دوم.

فهرست ها

فهرست های بدون ترتیب اجباری یا احتمالات جایگزین به صورت فهرستی با نقاط گلوله ای ارائه می شوند.

◀ احتمال اول.

◀ احتمال دوم.

علائم روی قطعات و مجموعه های خودرو

ⓘ نشان می دهد که شما باید به بخش مرتبط این دفترچه راهنمای مالک برای اطلاعات در مورد یک بخش یا مجموعه خاص مراجعه کنید.

به روز رسانی های انجام شده بعد از زمان ویرایش

همه به روز رسانی های انجام شده بعد از زمان ویرایش را می توان در ضمیمه نسخه چاپی دفترچه راهنمای مالک خودرو یافت.

دفترچه راهنمای کاربر برای مسیریابی، سرگرمی،

ارتباطات

دفترچه راهنمای مالک برای مسیریابی، سرگرمی و ارتباطات به صورت کتاب چاپی در مرکز خدمات شما موجود می باشد. موضوعات مسیریابی، سرگرمی و ارتباطات را می توان دوباره روی صفحه نمایش از طریق دفترچه راهنمای یکپارچه مالک و در نرم افزار Driver's guide BMW مطالعه کرد.

سایر منابع اطلاعات

مرکز خدمات مجاز یا هر مرکز خدمات یا تعمیرگاه واجد شرایط دیگر برای پاسخگویی به سوالات بیشتر شما در هر زمانی آماده خواهد بود.

اطلاعات در مورد BMW، برای مثال در مورد تکنولوژی آن، روی سایت اینترنتی www.bmw.com موجود است.

برنامه Driver's guide BMW

دفترچه راهنمای مالک در بسیاری از کشورها به صورت برنامه تلفن همراه موجود است. اطلاعات بیشتر در اینترنت:

www.bmw.com/bmw_drivers_guide

ویژگی ها و آپشن های خودرو

این دفترچه راهنما همه مدل ها، تجهیزات استاندارد، انتخابی و مخصوص یک کشور، که در سری این مدل ارائه شده است، تشریح می کند. بنابراین، در این دفترچه راهنما، ما ویژگی ها را که مثلاً به دلیل ویژگی های انتخاب شده یا ورژن خاص یک کشور در خودروی شما موجود نیست را نیز تشریح می کنیم. این موضوع برای کارکرد و سیستم های مربوط به ایمنی نیز به کار می رود.

قوانین کشوری و قابل کاربرد مربوط به این موضوع باید در هنگام استفاده از ویژگی ها و سیستم های مربوطه مورد توجه قرار گیرند. در مورد آپشن ها و تجهیزاتی که در این کتاب راهنما تشریح نشده اند، به کتابچه های راهنمای تکمیلی مالک رجوع کنید. در خودروهای با فرمان سمت راست، برخی کنترل ها متفاوت از آنچه در تصاویر نشان داده شده است تنظیم شده اند.

ایمنی خودرو

گارانتی

خودروی شما به صورت پیش فرض براساس شرایط کاری و الزامات ثبتی کشوری که اولین بار به آنجا تحویل داده می شود و اصطلاحاً آن را homologation می نامند، تنظیم شده است. در صورتی که شما قصد استفاده از خودرو در کشور دیگری را دارید، نیاز است تا وسیله نقلیه خود را بر اساس شرایط کاری در کشور ثانویه تنظیم نمایید و الزامات مورد نیاز را مد نظر قرار دهید. در صورتی که خودروی شما در کشور ثانویه با الزامات خودرو در کشور مبدا تطابق نداشته باشد، شما قادر به استفاده از گارانتی خودرو در آن کشور نخواهید بود. برای اطلاعات بیشتر در مورد گارانتی خودرو می توانید به واحد گارانتی شرکت پرشیا خودرو مراجعه نمایید.

نگهداری و تعمیرات

تکنولوژی پیشرفته خودرو که به معنی استفاده از مواد مدرن و وسایل الکترونیکی با بازده بالا می باشد، آن را نیازمند نگهداری مناسب و تعمیرات کرده است. تولید کننده خودرو به شما توصیه می کند تا وظیفه نگهداری و تعمیر BMW را به مراکز خدمات رسانی واسطه BMW بسپارید. در صورتی که شما تمایل دارید از مراکز خدمات رسانی دیگری استفاده کنید، BMW به شما توصیه می کند مراکز را انتخاب نمایید که کار تعمیر و نگهداری از خودرو را بر اساس استانداردهای شرکت BMW انجام می دهند. و همچنین از پرسنل مجرب و کارآمد استفاده می کنند. این مراکز در این دفترچه راهنما با عنوان "مراکز دیگر واجد شرایط برای خدمات رسانی" نام برده می شوند. در صورتی که نگهداری و تعمیر دستگاه به صورت نامناسب و غیر حرفه ای انجام شود، احتمال خرابی و هم چنین خطر امنیتی در خودرو وجود خواهد داشت.

قطعات و تجهیزات جانبی

BMW پیشنهاد می کند از قطعات و تجهیزات جانبی که مورد تایید BMW می باشد، استفاده نمایید. قطعات و لوازم جانبی مورد تایید و همچنین راهنمای نصب،

وضعیت دفترچه راهنمای مالک

اطلاعات اساسی

سازنده خودروی شما سیاست توسعه پایدار را دنبال می کند که تضمین می کند خودروی ما همواره دارای بالاترین استانداردهای کیفیت و ایمنی می باشد. بنابراین در موارد نادر، ویژگی های تشریح شده در این دفترچه راهنما ممکن است با ویژگی هایی که در خودروی شما وجود دارد متفاوت باشد.

به روز رسانی های انجام شده بعد از زمان ویرایش

همه به روز رسانی های انجام شده بعد از زمان ویرایش را می توان در ضمیمه نسخه چاپی دفترچه راهنمای مالک خودرو یافت.

استفاده و نگهداری از آن ها در مراکز خدمات دهی BMW موجود است.

قطعات و لوازم جانبی BMW قبلا از نظر امنیت و تناسب با خودرو های BMW توسط شرکت BMW آزمایش شده است. گارانتی تنها شامل قطعات و لوازم جانبی اصلی BMW خواهد شد.

BMW در مورد استفاده از قطعات ساخته شده توسط سازنده دیگر و یا قطعات خودروهای دیگر در BMW تضمینی ارائه نداده و پیش بینی نمی کند که امنیت خودرو به خطر می افتد یا خیر. حتی اگر قطعه های استفاده شده استانداردهای مورد نیاز را داشته باشد. بنابراین، BMW استفاده از قطعات غیراصل را توصیه نکرده و هیچ مسئولیتی در مورد استفاده صحیح در قبال آن قبول نخواهد کرد.

خودرو شما، وابسته به شرایط خاص کشور و قاره شما طراحی شده است. این امر با دقت و بررسی جزئیات انجام شده است تا لذت رانندگی - رعایت شرایط - حاصل شود. چنانچه مایل به رانندگی به خودروتان در کشور دیگری هستید، ممکن است خودروی شما به شرایط و ملزومات دیگری نیاز پیدا کند. شما همچنین میبایست محدودیت های گارانتی و یا استثنائات آن از قبیل کشور یا منطقه آگاه باشید. در چنین مواردی برای اطلاعات بیشتر، لطفا با امور مشتریان تماس حاصل فرمایید.

ملاحظات گارانتی

جهت حفظ گارانتی به مندرجات دفترچه گارانتی مراجعه شود.

شرایط عمومی گارانتی

محدوده گارانتی برای عیوبی است که ناشی از اشکالات تولید در خودرو باشد که مدت آن برحسب زمان و کیلومتر بر روی کارت گارانتی خودرو ذکر شده است. شرکت پرشیا خودرو برآورده شدن تعهدات گارانتی را منوط به رعایت موارد درج شده در این کتابچه و کارت گارانتی می داند. در صورت رعایت این موارد، نمایندگی های مجاز خدمات پس از فروش می بایست ایراد بوجود آمده را بدون اخذ هیچگونه هزینه ای از مشتری به صورت رایگان برای ایشان برطرف نماید. پاره ای از این موارد عبارتند از:

مراجعه به نمایندگی های مجاز شرکت پرشیا خودرو و استفاده از قطعات اصلی در همه موارد تعمیرات و

تنظیمات، جهت حفظ گارانتی و اطمینان از صحت انجام آنها، الزامیست.

کلیه اقلام مورد نیاز خودرو (اعم از غیر مصرفی و مصرفی مانند سیالات، روانکارها و...) می بایست توسط شرکت پرشیا خودرو تهیه و توسط نمایندگان مجاز خدمات پس از فروش شرکت تعویض و یا تعمیر گردد.

تحویل کارت گارانتی به اولین مالک به منزله اطلاع کامل مالک/ مشتری از شرایط مندرج در کارت گارانتی و دفترچه راهنمای گارانتی و سرویس می باشد و شرکت پرشیا خودرو هیچ گونه مسئولیتی در قبال اطلاع رسانی و تحویل کارت گارانتی به مالکین بعدی خودرو ندارد.

انجام خدمات گارانتی در صورتی امکان پذیر است که خودرو در زمان تعمیر تحت پوشش گارانتی باشد. عدم انجام هریک از سرویس های دوره ای در زمان و کیلومتر مقرر، مندرج در دفترچه گارانتی موجب ابطال گارانتی میگردد.

انجام هرگونه سرویس دوره ای و یا تعمیرات خارج از مجموعه نمایندگی های مجاز خدمات پس از فروش پرشیا خودرو (اعم از سرویس روغن ولنت).

هرگونه تغییر و یا تعمیر غیر مجاز در بدنه، شاسی و سیستم های تعلیق، انتقال قدرت، مکانیکی، جلوبندی، اگزوز و الکترونیکی.

دستکاری یا جدا کردن کیلومتر شمار خودرو، به غیر از مواردی که توسط نمایندگی مجاز صورت می پذیرد.

نصب هرگونه تجهیزات و آپشن های تایید نشده توسط شرکت پرشیا خودرو و یا اصلاحات صورت گرفته توسط شرکت های تایید نشده.

هرگونه خسارت وارده به خودرو بر اثر استفاده نادرست و یا غیر متعارف.

مواردی که تحت پوشش گارانتی نمی باشند:

هر اشکال و ایرادی که به علت استفاده ناصحیح و غیرمتعارف، بی دقتی و یا سانحه باشد.

خرابی ها و ضایعاتی که ناشی از عدم استفاده قطعات اصلی یا استفاده از روغن ها و مواد مصرفی به غیر از موارد اعلامی BMW و توصیه شده توسط شرکت پرشیا خودرو باشد.

نصب هرگونه وسیله تزئینی یا اضافی که در استاندارد

- ◀ شرکت BMW و شرکت پرشیا خودرو نباشد و یا خارج از شبکه نمایندگی های خدمات پس از فروش شرکت پرشیا خودرو تهیه و نصب شده باشند.
- ◀ قطعاتی که به طور عادی مصرفی بوده و یا در معرض استهلاک قرار دارند و یا در سرویس های ادواری مورد نیاز خواهند بود که شامل: بنزین، سر ریز کردن و یا تعویض انواع سیالات (مانند مایع شیشه شوی، گاز کولر و مایع خنک کننده موتور) روغن ها و روانکارها (مانند روغن موتور، ترمز، فرمان هیدرولیک، گیربکس، دیفرانسیل و کلاچ) کلیه فیلترها، لنت ترمز، تسمه ها، شمع ها، دیسک ترمز، صفحه کلاچ، لاستیک ها، شیشه ها، تیغه های برف پاک کن و لامپها می باشند.
- ◀ بازدیدها، تنظیمات و چک کردن ها، سرویس های ادواری، تمیزکاری شستشو و روغن کاری، استفاده از دستگاه عیب یاب، بالانس چرخ، رگلاژ درب ها، تنظیم ترمز دستی، شستشوی ائزکتور سیستم سوخت رسانی، تنظیم زوایای چرخها و آچارکشی.
- ◀ صدماتی که به علت عدم استفاده از خودرو برای مدت طولانی به آن وارد می شود مانند: خسارت ناشی از روغن موتوری که به دلیل عدم روشن شدن موتور برای مدت طولانی به آن وارد می گردد، خالی شدن باتری و یا هرگونه آسیب (اعم از طبیعی یا غیر طبیعی) به رنگ و بدنه به دلیل عدم استفاده طولانی مدت از خودرو.
- ◀ خسارت وارد به خودرو به دلیل عدم سرویس و نگهداری صحیح، عدم مراجعه به موقع برای سرویس های ادواری، عدم استفاده از سوخت مناسب و روغن ها و روانکارهای تایید شده توسط شرکت پرشیا خودرو.
- ◀ خسارت وارد به خودرو ناشی از حوادث طبیعی و غیر طبیعی مانند باران اسیدی، تگرگ، سیل، طوفان، نمک، آتش سوزی، سرقت، زلزله، تصادف و دیگر سوانح.
- ◀ آسیب دیدگی ناشی از حمل بار غیر مجاز و زیاد، استفاده ناصحیح از خودرو) کم بودن سوخت، مایعات، روان کارها و روانسازها) و همچنین جابجایی نامناسب خودرو.
- ◀ هرگونه آسیب و خسارت به خودرو که در اثر عدم توجه به علائم هشداردهنده و یا عدم رعایت دستورالعمل های نگهداری در خودرو پدیدار گردد مانند عدم توجه به علامت هشدار تعویض.
- ◀ روغن موتور که نتیجه آن خرابی موتور خودرو خواهد بود.
- ◀ کلیه قطعات تزئینی داخلی اعم از روکش صندلی و فرمان، زه های کرومی و استیل و قطعات دکوراتیو، لاستیک های دور درب و شیشه ها و سانروف، خرابی و زدگی قطعات آپکاری شده و رنگ شده، پوشیدگی قطعات پلاستیکی، لوازم داخلی و تودوزی تحت شرایط عادی یا در اثر نور.
- ◀ خسارات مستقیم یا اتفاقی، مانند هزینه های سوخت، تلفن، سفر، بارگیری نامناسب، ضرر شخصی یا تجاری و ضررهایی که در نتیجه عدم امکان استفاده از خودرو پیش آید.
- ◀ هرگونه آسیب دیدگی رنگ بدنه خودرو یا شیشه ها اعم از خراشیدگی فرو رفتگی، و یا آسیب های ناشی از حمل و نقل، فضولات پرندگان، عناصر جاده (مانند شن، ماسه، سنگریزه، گرد و غبار) ریخته شدن مواد شیمیایی و نظایر آنها.
- ◀ در صورت وجود هرگونه سوال و پرسشی در خصوص گارانتی خودرو و شرایط آن می توانید با آدرس ایمیل warranty@persiakhodro.ir مکاتبه نمایید.

حافظه اطلاعات

- بسیاری از قطعات الکترونیکی در خودروی شما به حافظه های اطلاعاتی ای مجهز شده اند که اطلاعات فنی در مورد شرایط خودرو، رویدادها و عیوب را به طور موقتی یا دائمی ذخیره می کنند. این اطلاعات فنی عموماً وضعیت یک قطعه، یک واحد، یک سیستم یا محیط را ثبت می کنند:
- ◀ حالت عملیاتی قطعات سیستم، برای مثال سطح پر شدن
- ◀ پیام های وضعیت برای خودرو و قطعات معین آن، مثلاً سرعت گردش چرخ/سرعت موتور، کاهش سرعت، شتاب عرضی.
- ◀ اختلال ها و عیوب در قطعات مهم سیستم، مانند چراغ ها و ترمزها.
- ◀ پاسخ های خودرو به شرایط خاص مانند عمل کردن کیسه هوا یا درگیر شدن سیستم کنترل پایداری.
- ◀ شرایط محیطی مانند دما.
- ماهیت این اطلاعات کاملاً فنی است و برای تشخیص و تصحیح عیوب و بهینه کردن کارکردهای خودرو مورد استفاده قرار می گیرد.

جنسیت، سن و محل تصادف ثبت نمی گردد. با این حال، سایر طرفین، مانند سازمان های اجرای قانون، می توانند داده های EDR را با انواع داده های تعیین هویت که به طور معمول در حین ارزیابی یک تصادف کسب می شوند، ترکیب کنند.

برای خواندن اطلاعات ثبت شده توسط یک EDR، تجهیزات خاص لازم است و دستیابی به خودرو یا EDR مورد نیاز است. علاوه بر سازنده خودرو، سایر طرفین مانند سازمان های اجرای قانون، که دارای تجهیزات خاص هستند، اگر به خودرو یا EDR دسترسی داشته باشند می توانند اطلاعات را بخوانند.

شماره شناسایی خودرو



شماره شناسایی خودرو را می توان در محفظه موتور یافت. شماره شناسایی خود را می توان در پشت شیشه جلو خودرو نیز یافت.

نمودارهای حرکت در طول مسیرهای پیچیده شده را نمی توان از این اطلاعات ایجاد کرد. هنگامی که ارائه خدمات مانند خدمات تعمیرات، فرایندهای خدماتی، مطالبات گارانتی و تضمین کیفیت مورد استفاده قرار می گیرد، این اطلاعات فنی را می توان از حافظه های رویداد و عیوب توسط کارمندان مرکز خدماتی مجاز یا هر مرکز خدمات یا تعمیرگاه واجد شرایط دیگر مانند سازنده، با استفاده از ابزارهای تشخیصی خاص خواند. شما می توانید اطلاعات بیشتر را در صورت نیاز در آنجا کسب کنید. بعد از این که یک خطا تصحیح شد، اطلاعات در حافظه خطا پاک می شوند یا به طور مداوم بازنویسی می شوند.

وقتی از خودرو استفاده می کنید، شرایطی وجود دارد که در آن، می توانید این اطلاعات فنی را در صورت ترکیب با سایر اطلاعات مانند گزارش یک تصادف، آسیب به خودرو، گزارش های شاهد عینی - احتمالاً به کمک یک متخصص - به افراد مرتبط اعلام نمایید.

کارکردهای بیشتری که طبق قرارداد با مشتری مورد توافق قرار گرفته اند - مانند تعیین محل خودرو در مواقع اضطراری - شما می توانید اطلاعات معین خودرو را از آن منتقل نمایید.

ثبت کننده اطلاعات رویداد (EDR)

این خودرو به یک ثبت کننده اطلاعات رویداد (EDR) مجهز است. هدف اصلی یک EDR ثبت داده ها در یک تصادف معین یا سایر شرایط مانند به کار افتادن کیسه هوا یا برخورد به مانعی در جاده است که به فهم چگونگی کار سیستم های خودرو کمک می کند. EDR برای ثبت اطلاعات مربوط به دینامیک و سیستم های ایمنی خودرو برای یک دوره زمانی کوتاه، معمولاً ۳۰ ثانیه یا کمتر، طراحی شده است.

EDR در این خودرو برای ثبت داده های زیر طراحی شده است:

- < چه سیستم های متنوعی در خودروی شما کار می کنند.
- < کمربندهای ایمنی راننده و مسافران بسته شده اند یا خیر.
- < راننده پدال گاز و یا ترمز را تا چه حدی فشار می دهد.
- < خودرو با چه سرعتی حرکت می کند.

این اطلاعات می تواند به فراهم کردن فهم بهتر در مورد شرایطی که در آن تصادفات و صدمات رخ می دهد، کمک کند.

داده های EDR توسط خودروی شما فقط در صورتی که تصادف مهمی رخ دهد ثبت می شود. تحت شرایط عادی هیچ اطلاعاتی ثبت نمی شود و هیچگونه اطلاعات شخصی مانند نام،





در یک نگاه

این بررسی ها در مورد دکمه ها، سویچ ها و صفحات نمایش با هدف آشنایی شما با خودرویتان انجام می شود. همچنین شما سریعاً با مفاهیم کنترل ها و آپشن های موجود، آشنا می شوید.

اتاق خودرو





ویژگی ها و آپشن های خودرو



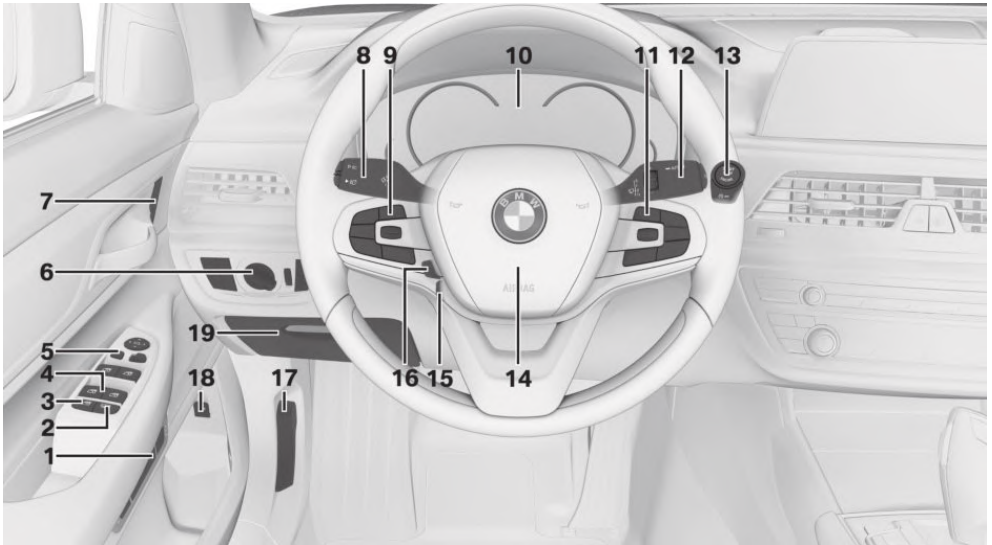

نیست، تشریح می کند. این موضوع برای کارکردها و سیستم های مربوط به ایمنی نیز اعمال می شود. مقررات قابل کاربرد و خاص یک کشور باید در هنگام استفاده از ویژگی ها و سیستم های مربوطه مورد توجه قرار گیرد.

این فصل همه ویژگی های استاندارد، انتخابی و مخصوص یک کشور را که با این سری ارائه می شود، تشریح می کند. همچنین ویژگی هایی را که لزوماً در خودرو شما برای مثال به دلیل آپشن های انتخاب شده یا ورژن های کشور مبدا موجود

همه چیز درباره فرمان



- ۳ سوئیچ ایمنی برای پنجره ها و آفتابگیرهای
غلتنکی - صفحه ۷۱ 
- ۴ پنجره برقی - صفحه ۷۰ 
- ۵ کارکرد آینه بغل - صفحه ۸۵
- ۶ چراغ ها 
- دید در شب - صفحه ۱۴۷ 





- ۱ ویژگی های راحتی صندلی
کارکرد جنتلمن - صفحه ۷۸ 
- حافظه صندلی، آینه و فرمان - صفحه ۸۷ 
- کارکرد ماساژ - صفحه ۸۸ 
- ۲ آفتابگیر غلتنکی در شیشه عقب - صفحه ۷۲ 



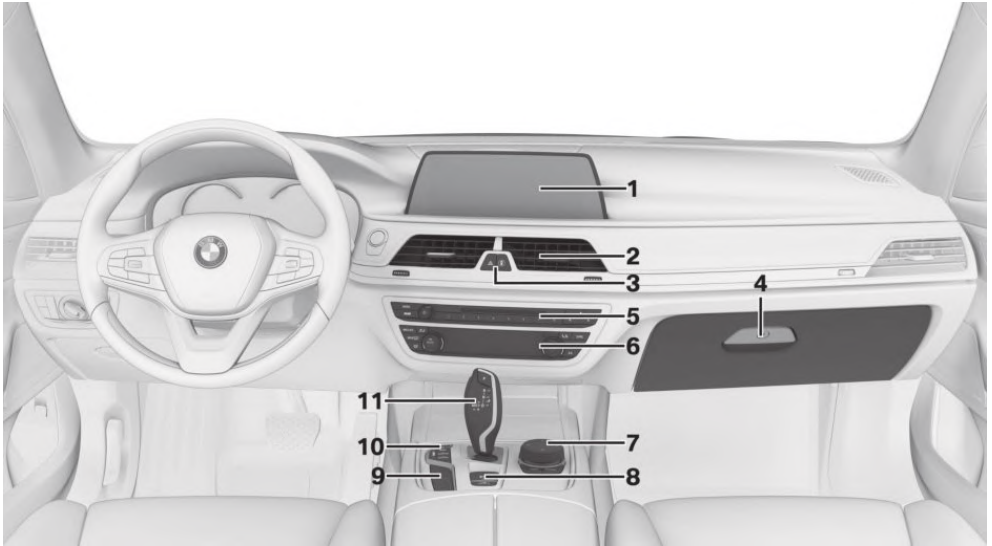



۹	دکمه های روی فرمان، سمت چپ	چراغ های خاموش	
	کروز کنترل روشن/ خاموش - صفحه ۱۷۵	کنترل اتوماتیک چراغ های جلو - صفحه ۱۳۰	
	اکتیو کروز کنترل روشن/ خاموش	چراغ های روشن در طول روز - صفحه ۱۳۱	
	صفحه ۱۶۸	چراغ های پارک - صفحه ۱۲۹	
	تنظیم سرعت - صفحه ۱۶۸ و ۱۷۵	کنترل اتوماتیک چراغ های جلو - صفحه ۱۳۰	
	توقف یا فرخوانی کروز کنترل - صفحه ۱۶۸	سیستم Adaptive Light - صفحه ۱۳۱	
	و ۱۷۵	سیستم کمکی نور بالا - صفحه ۱۳۲	
	فاصله را افزایش دهید - صفحه ۱۶۸	نور پایین - صفحه ۱۲۹	
	فاصله را کاهش دهید - صفحه ۱۶۸	تنظیم نور صفحه آمپر - صفحه ۱۳۳	
	با سیستم کمکی فرمان و مسیر:	چراغ پارک سمت راست - صفحه ۱۳۰	
	تنظیم سرعت - صفحه ۱۶۸	چراغ پارک سمت چپ - صفحه ۱۳۰	
	سیستم کمکی کنترل فرمان و مسیر		
	روشن/خاموش - صفحه ۱۶۸		
	راکر سویچ کروز کنترل - صفحه ۱۶۸ و ۱۷۵		
۱۰	صفحه آمپر - صفحه ۱۱۳	سیستم قفل مرکزی	۷
	دکمه های روی فرمان، سمت راست	باز کردن - صفحه ۶۳	
	منبع سرگرمی	قفل کردن - صفحه ۶۳	
	صدا	اهرم پشت فرمان، سمت چپ	۸
	سیستم فرمان صوتی - صفحه ۳۳	چراغ راهنما - صفحه ۱۰۳	
	تلفن	نور بالا، فلشر چراغ جلو - صفحه ۱۰۳	
	کلید چرخشی برای لیست های انتخاب - صفحه ۱۲۱	سیستم کمکی نور بالا - صفحه ۱۲۲	
		کامپیوتر On-board - صفحه ۱۲۲	

- | | | |
|----|--|--|
| ۱۲ | اهرم های پشت فرمان، سمت راست |  |
| ۱۳ | برف پاک کن - صفحه ۱۰۳ |  |
| ۱۴ | بوق |  |
| ۱۵ | گرماکن فرمان - صفحه ۸۷ |  |
| ۱۶ | تنظیم فرمان - صفحه ۸۷ |  |
| ۱۷ | باز کردن درب موتور - صفحه ۲۷۲ |  |
| ۱۸ | باز کردن/ بستن درب صندوق عقب
صفحه ۶۴ |  |
| ۱۹ | جعبه داشبورد - صفحه ۲۲۶ |  |
| ۱۲ | سنسور باران - صفحه ۱۰۴ |  |
| ۱۳ | شستن شیشه جلو و چراغ های جلو
صفحه ۱۰۵ |  |
| ۱۲ | Start/Stop موتور |  |
| ۱۳ | کارکرد اتوماتیک Start/Stop |  |

همه چیز در مورد کنسول وسط



- | | | |
|----|----------------------------|---|
| ۱ | صفحه نمایش - صفحه ۲۱ |  |
| ۲ | دریچه فن - صفحه ۲۰۶ |  |
| ۳ | سیستم هشدار خطر - صفحه ۲۸۶ |  |
| ۴ | ایمنی هوشمند - صفحه ۱۳۹ |  |
| ۵ | آنتن NFC - صفحه ۴۳ |  |
| ۶ | | |
| ۷ | | |
| ۸ | | |
| ۹ | | |
| ۱۰ | | |
| ۱۱ | | |

کنترل پایین آمدن از تپه HDC صفحه ۱۶۵		جعبه داشبورد - صفحه ۲۲۵	۴
سیستم تعلیق بادی - صفحه ۲۰۰		رادیو	۵
کنترل دینامیک رانندگی - صفحه ۱۱۰		چند رسانه ای	۶
		تهویه مطبوع اتوماتیک - صفحه ۲۰۳	۶
		کنترلر با دکمه ها - صفحه ۲۲	۷
		ترمز دستی - صفحه ۱۰۰	۸
کنترل پایداری دینامیکی DSC صفحه ۱۶۳		ترمز دستی اتوماتیک - صفحه ۱۰۱	۸
اهرم سردنده گیربکس استپترونیک - صفحه ۱۰۶		کنترل فاصله پارک PDC - صفحه ۱۸۰	۹
		بدون دید فراگیر: دوربین دید عقب صفحه ۱۸۴	۹
		دید فراگیر - صفحه ۱۸۷	۹
		هشدار ترافیک متقاطع - صفحه ۱۹۷	۹
		سیستم کمکی پارک کردن - صفحه ۱۹۳	۹
		دید فراگیر: دید پانوراما - صفحه ۱۸۷	۹

همه چیز درباره سقف

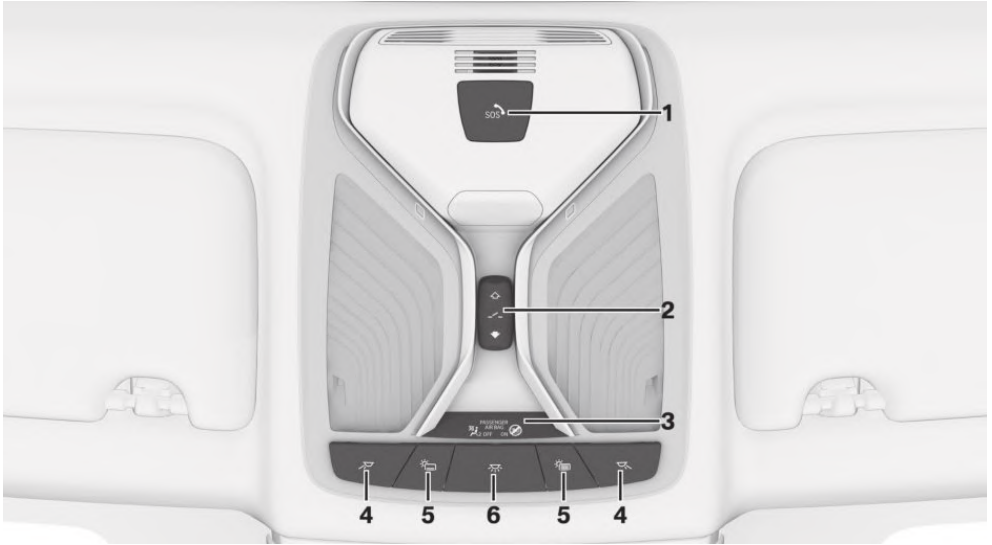

- | | | | | | |
|-----------------------------------|--|---|---|--|---|
| آفتابگیر کشویی عقب باز - صفحه ۷۴ | | ۵ | درخواست اضطراری هوشمند - صفحه ۲۸۶ | | ۱ |
| آفتابگیر کشویی عقب بسته - صفحه ۷۴ | | | سانروف - صفحه ۷۳ | | ۲ |
| چراغ های داخلی - صفحه ۱۳۳ | | ۶ | چراغ نشانگر کیسه هوای سرنشین صندلی جلو - صفحه ۱۳۸ | | ۳ |
| | | | چراغ های مطالعه - صفحه ۱۳۳ | | ۴ |

وضعیت غیر فعال (Idle)، وضعیت آماده به کار و وضعیت آماده برای رانندگی

ویژگی ها و آپشن های خودرو

این فصل همه ویژگی های استاندارد، انتخابی و مخصوص یک کشور را که با این سری ارائه می شود، تشریح می کند. همچنین ویژگی هایی را که لزوماً در خودرو شما برای مثال به دلیل آپشن های انتخاب شده یا ورژن های کشور مبدا موجود نیست، تشریح می کند. این موضوع برای کارکردها و سیستم های مربوط به ایمنی نیز اعمال می شود. مقررات قابل کاربرد و خاص یک کشور باید در هنگام استفاده از ویژگی ها و سیستم های مربوطه مورد توجه قرار گیرد.

اطلاعات کلی

بسته به شرایط، خودرو در یکی از سه حالت زیر می باشد:

◀ وضعیت غیرفعال (Idle).

◀ آمادگی برای راه اندازی.

◀ آمادگی برای رانندگی.

وضعیت غیرفعال

اصول

خودرو در وضعیت غیرفعال خاموش می باشد. همه سیستم های الکترونیکی / مصرف کننده های برقی، غیرفعال می باشند.

اطلاعات کلی

خودرو قبل از باز کردن از خارج و بعد از خارج شدن و قفل کردن، در حالت غیرفعال می باشد.

اطلاعات

هشدار

یک خودروی ناامن ممکن است خود به خود در حالت حرکت قرار گیرد. خطر تصادف وجود دارد. قبل از خروج، خودرو را در مقابل حرکت ایمن کنید. برای تضمین این که خودرو در مقابل حرکت ایمن شده است، موارد زیر را در نظر بگیرید:

◀ ترمز دستی را تنظیم کنید.

◀ در سربالایی ها یا روی یک شیب، فرمان را به سمت جدول بچرخانید.

◀ در سربالایی ها یا روی یک شیب، وسیله را با یک مانع چرخ نیز ایمن کنید. ▶

هشدار

کودکان یا حیوانات بی مراقب می توانند خودرو را به حرکت درآورند و مثلاً با اقدامات زیر، خود و وسایل نقلیه را به خطر بیندازند:

◀ فشردن دکمه Start/Stop.

◀ آزاد کردن ترمز دستی.

◀ باز کردن و بستن درها و پنجره ها.

◀ انتقال اهرم سردنده به حالت خلاص.

◀ استفاده از تجهیزات خودرو.

خطر تصادفات یا آسیب دیدگی وجود دارد. کودکان یا حیوانات را بدون مراقبت در خودرو رها نکنید. ریموت کنترل را در حین خروج از خودرو همراه خود ببرید و خودرو را قفل کنید. ▶

وضعیت غیرفعال اتوماتیک

وضعیت غیرفعال به طور اتوماتیک ایجاد می شود:

◀ بعد از چند دقیقه، اگر هیچ کاری در خودرو انجام نشود.

◀ اگر شارژ باتری های خودرو پایین باشد.

◀ اگر یکی از درهای جلو باز باشد، بسته به تنظیمات اعمال شده از طریق iDrive.

وضعیت غیرفعال به طور اتوماتیک هنگامی که تماس تلفنی فعال است، ایجاد نمی شود.

برقراری وضعیت غیرفعال هنگام باز کردن درهای جلو

از طریق iDrive:

۱. "My Vehicle"

۲. "Vehicle settings"

۳. "Doors/Key"

۴. "Turn off after door opening"

برقراری دستی وضعیت غیر فعال

وضعیت غیر فعال (idle) در خودرو را پس از پایان سفر برقرار نمایید:

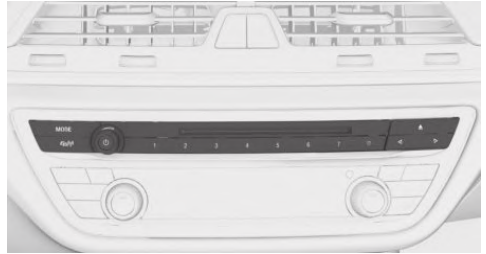

دکمه را فشار دهید تا نشانگر OFF از روی صفحه آمپر محو شود.



اطلاعات

برخی کارکردها، مانند DSC، را فقط می توان در وضعیت آمادگی برای رانندگی مورد استفاده قرار داد. به نکات در مورد آمادگی برای رانندگی توجه کنید و برای اطلاعات بیشتر به صفحه ۹۷ رجوع نمایید.

فعال کردن آمادگی برای رانندگی

آمادگی برای رانندگی از طریق دکمه Start/Stop روشن می شود.



۱. پدال ترمز را فشار دهید.
۲. دکمه Start/Stop را فشار دهید.

نمایش

READY در صفحه آمپر ظاهر می شود.



خاموش کردن آمادگی برای رانندگی

دکمه Start/Stop را برای خاموش کردن آمادگی برای رانندگی فشار دهید. خودرو به وضعیت آمادگی برای راه اندازی منتقل می شود.

آمادگی برای راه اندازی

مفهوم

هنگامی که آمادگی برای راه اندازی روشن باشد، اکثر کارکردها را می توان در حالی که خودرو ساکن است، مورد استفاده قرار داد. تنظیمات مطلوب را می توان انجام داد.

اطلاعات کلی

خودرو بعد از باز کردن درهای جلو در وضعیت آمادگی برای راه اندازی می باشد.

نمایش

OFF در صفحه آمپر ظاهر می شود. موتور خودرو خاموش بوده و آمادگی برای راه اندازی روشن می شود.

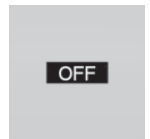

آمادگی برای رانندگی

مفهوم

فعال کردن آمادگی برای رانندگی با روشن کردن موتور متناظر است.

ویژگی ها و آپشن های خودرو

این فصل همه ویژگی های استاندارد، انتخابی و مخصوص یک کشور را که با این سری ارائه می شود، تشریح می کند. همچنین ویژگی هایی را که لزوماً در خودرو شما برای مثال به دلیل آپشن های انتخاب شده یا ورژن های کشور مبدا موجود نیست، تشریح می کند. این موضوع برای کارکردها و سیستم های مربوط به ایمنی نیز اعمال می شود. مقررات قابل کاربرد و خاص یک کشور باید در هنگام استفاده از ویژگی ها و سیستم های مربوطه مورد توجه قرار گیرد.

مفهوم

iDrive کارکردهای بسیاری از سوئیچ ها را ترکیب می کند. این کارکردها را می توان از طریق کنترلر یا صفحه نمایش لمسی انجام داد.

اطلاعات

هشدار

راه اندازی سیستم اطلاعاتی یکپارچه و تجهیزات ارتباطاتی در حال رانندگی می تواند حواس راننده را از ترافیک منحرف کند. ممکن است کنترل خودرو از دست برود. خطر تصادف وجود دارد. از سیستم یا تجهیزات فقط در هنگامی استفاده کنید که وضعیت ترافیک اجازه می دهد. در صورت لزوم، خودرو را متوقف کنید و از سیستم ها و تجهیزات در هنگامی که خودرو ساکن است، استفاده کنید. ►

عناصر کنترل

مرور کلی

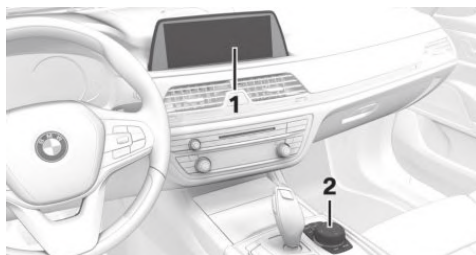

- ۱ صفحه نمایش با صفحه نمایش لمسی
- ۲ کنترلر با دکمه ها و پد لمسی

صفحه نمایش

اطلاعات

- ◀ برای پاک کردن صفحه صفحه نمایش، از دستورالعمل های احتیاطی پیروی کنید. به صفحه ۲۹۴ رجوع کنید.
- ◀ اشیاء را در نزدیکی صفحه نمایش قرار ندهید؛ در غیر این صورت، ممکن است به صفحه نمایش آسیب برسد.
- ◀ در صورت وجود دماهای بسیار زیاد روی صفحه نمایش، مثلاً به دلیل تابش خورشیدی شدید، روشنایی ممکن است کم شود تا غیرفعالسازی تکمیل شود. وقتی دما کاهش یابد، مثلاً به وسیله سایه یا سیستم کنترل آب و هوا، کارکردهای عادی دوباره برقرار می شوند.

روشن کردن

۱. روشن کردن عملیات ها.
۲. کنترلر را فشار دهید.

خاموش کردن

۱. دکمه را فشار دهید. 

◀ حرکت در چهار جهت.

۲. "Turn off control display"

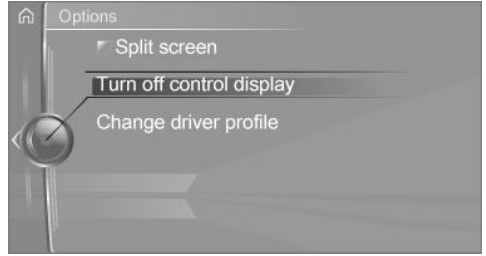
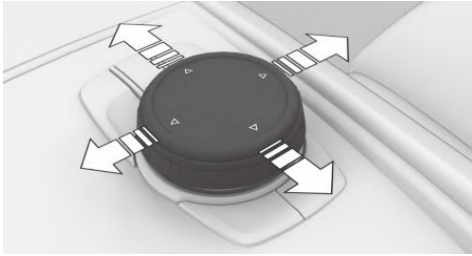

دکمه های روی کنترلر

کنترلر

فشار دکمه کارکرد

اطلاعات کلی

یکبار فشار: فراخوانی منوی اصلی.



دوبار فشار: باز کردن منوهای که اخیراً مورد استفاده قرار گرفته اند.



باز کردن منوی ارتباطات.



باز کردن منوی رسانه/ رادیو.



باز کردن منوی ورودی مقصد برای مسیریابی.



باز کردن نقشه مسیریابی.



باز کردن پنل قبلی.



باز کردن منوی Options.



از دکمه ها می توان برای باز کردن منوها به طور مستقیم استفاده کرد. کنترلر را می توان برای انتخاب آیتم های منو و ورود به تنظیمات مورد استفاده قرار داد. برخی کارکردهای iDrive را می توان با استفاده از پد لمسی روی کنترلر انجام داد. برای اطلاعات بیشتر به صفحه ۲۶ رجوع کنید.

◀ بچرخانید.

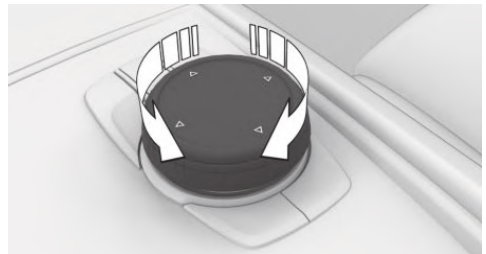



◀ فشار دهید.

کار کردن با کنترلر

باز کردن منوی اصلی

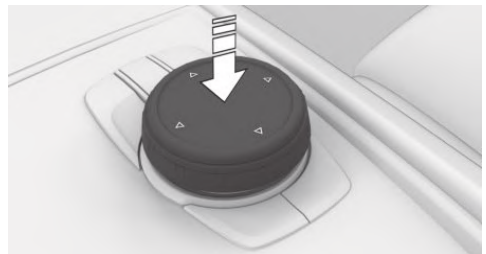
این دکمه را بفشارید.



این دکمه را فشار دهید. 

صفحه نمایش قبلی باز می شود.

کنترلر را به سمت راست ببرید. صفحه نمایش جدید باز می شود.

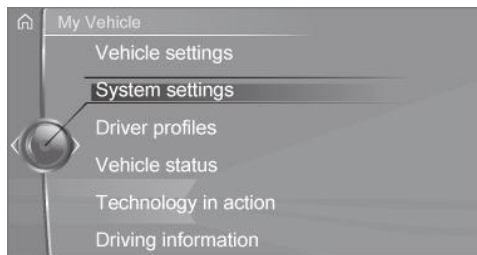

فلش های سفید که به سمت چپ یا راست اشاره می کنند نشان می دهند که پنل های بیشتر را می توان باز کرد.

باز کردن منوهایی که اخیرا مورد استفاده

قرار گرفته اند

منوهایی که اخیرا مورد استفاده قرار گرفته اند را می توان نمایش داد.

این دکمه را دو بار فشار دهید. 

باز کردن منوی آپشن

این دکمه را فشار دهید. 

منوی آپشن ها نمایش داده می شود.

منوی آپشن ها از بخش های مختلف تشکیل می شود:

◀ تنظیمات نمایش، مثلا "Split screen".

◀ آپشن های کنترل برای منوی اصلی انتخاب شده، مثلا برای "Media/Radio".

◀ آپشن های عملیاتی بیشتر برای منوی انتخاب شده در صورتی که قابل کاربرد باشد، مثلا "Save station".

تغییر تنظیمات

۱. یک حوزه را انتخاب کنید.

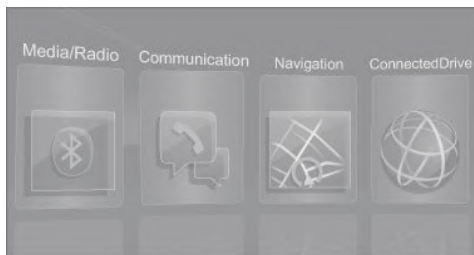

منوی اصلی نمایش داده می شود.

همه کارکردهای iDrive را می توان از طریق منوی اصلی فراخوانی کرد.

انتخاب آیتم های منو

آیتم برجسته شده منو را می توان انتخاب کرد.

۱. کنترلر را بچرخانید، تا وقتی که آیتم منوی مطلوب برجسته شود.

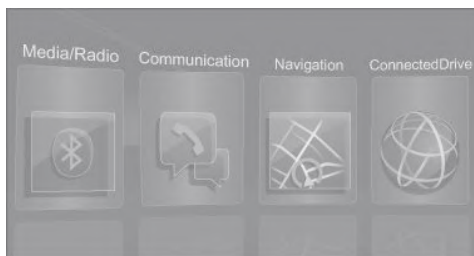

۲. کنترلر را فشار دهید.

آیتم های منو در دفترچه راهنمای مالک

در دفترچه راهنمای مالک، آیتم های منوی قابل انتخاب، در علامت گیومه " " قرار داده می شوند، مثلا "System setting".

تغییر بین پنل ها

بعد از این که یک آیتم منو انتخاب شود، مثلا

"System setting" یک پنل جدید نمایش داده

می شود.

◀ کنترلر را به سمت چپ ببرید.

نمایش فعلی بسته می شود و نمایش قبلی نشان داده می شود.

انتقال بین حروف کوچک، بزرگ و اعداد

بسته به منو، می توانید بین ورودی پرونده بالایی و پایینی، حروف و اعداد، حرکت کنید.

نماد	معنا
ABC	حروف را وارد کنید.
1@+	اعداد را وارد کنید.
ABC یا abc	بین حروف بزرگ و کوچک تغییر ایجاد کنید.

مقایسه ورودی

هنگام وارد کردن نام ها و آدرس ها، انتخاب به هر حرف وارد شده محدود می گردد و ممکن است حروف به طور اتوماتیک اضافه شوند.

ورودی ها به طور مداوم با داده های ذخیره شده در خودرو مقایسه می شوند.

◀ فقط آن حروفی در هنگام ورود ارائه می شوند که داده برای آنها موجود است.

◀ جستجوی مقصد: نام مکان ها ممکن است به زبان های موجود از طریق iDrive وارد شوند.

استفاده از فهرست الفبا

برای لیست های الفبا با بیش از ۳۰ ورودی، حرف هایی که یک ورودی برای آنها وجود دارد در لبه سمت چپ نمایش داده می شوند.

۱. کنترلر را سریعاً به سمت چپ یا راست بچرخانید.

همه حرف هایی که برای آنها ورودی وجود دارد در لبه چپ نمایش داده می شوند.

۲. اولین حرف ورودی مطلوب را انتخاب کنید. اشاره گر به اولین ورودی حرف انتخاب شده می رود.

۲. کنترلر را تا زمانی که تنظیمات مطلوب نمایش داده شود، بچرخانید.

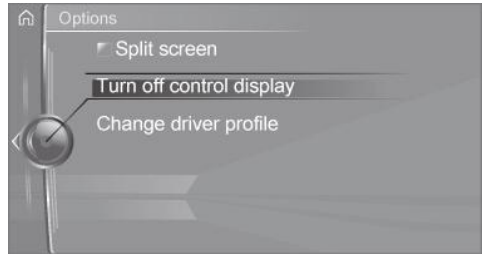

۳. کنترلر را فشار دهید.

فعالسازی / غیرفعالسازی کارکردها

یک چک باکس قبل از چندین آیتم منو می آید. چک باکس نشان می دهد که کارکرد فعال یا غیرفعال است. انتخاب آیتم منو کارکرد را فعال یا غیرفعال می کند.

کارکرد فعال است.

کارکرد غیرفعال است.

وارد کردن حروف و اعداد

اطلاعات کلی

حروف و اعداد را می توان با استفاده از کنترلر یا صفحه لمسی وارد کرد.

نمایش صفحه کلید به طور اتوماتیک تغییر می کند.

وارد کردن

۱. کنترلر را بچرخانید: حروف یا اعداد را انتخاب کنید.

۲. OK : ورود را تایید کنید.

نماد	کارکرد
⬅	کنترلر را فشار دهید: حروف یا عدد را پاک کنید.
⬅	کنترلر را به سمت پایین فشار داده و نگه دارید: همه حروف و اعداد را پاک کنید.

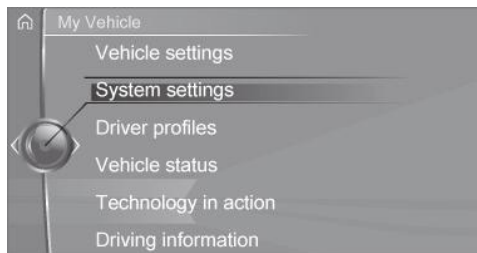

فلش سفید نشان می دهد که پنل های بیشتر را می توان فراخوانی کرد.

- ◀ به سمت چپ بکشید.
- ◀ آن علامت را فشار دهید.
- صفحه نمایش جدید باز می شود.

باز کردن منوهای که اخیراً استفاده شده اند

این نماد را دوبار فشار دهید.

تغییر تنظیمات

تنظیماتی مانند درجه صدا را می توان از طریق صفحه لمسی تغییر داد.

- ◀ زمینه انتخاب شده را به سمت راست یا چپ ببرید تا تنظیمات مورد نظر نمایش داده شود.
- ◀ + ، - این علامت را فشار دهید.

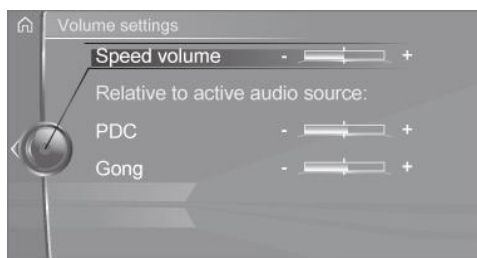

فعالسازی / غیرفعالسازی کارکردها

یک چک باکس قبل از چندین آیتم منو می آید. چک باکس نشان می دهد که کارکرد فعال یا غیرفعال است. انتخاب آیتم منو کارکرد را فعال یا غیرفعال می کند.

- کارکرد فعال است.
- کارکرد غیرفعال است.

راه اندازی از طریق صفحه نمایش لمسی

اطلاعات کلی

صفحه نمایش به یک صفحه لمسی مجهز می باشد. صفحه لمسی را با انگشتان خود لمس کنید. از هیچ وسیله ای استفاده نکنید.

باز کردن منوی اصلی

این نماد را فشار دهید.

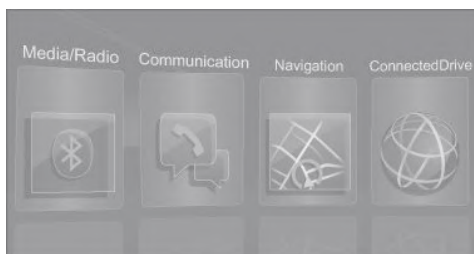

همه کارکردهای iDrive را می توان از طریق منوی اصلی فراخوانی کرد.

انتخاب آیتم های منو

آیتم منوی مورد نظر را لمس کنید.

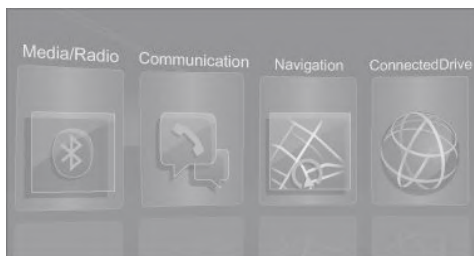

آیتم های منو در دفترچه راهنمای مالک

در دفترچه راهنمای مالک، آیتم های منوی قابل انتخاب در علامت گیومه قرار می گیرند، مثل "System settings".

تغییر بین پنل ها

بعد از این که یک آیتم منو انتخاب شود، یک پنل جدید نمایش داده می شود.

وارد کردن حروف و اعداد

اطلاعات کلی

حروف و اعداد را می توان با استفاده از کنترلر یا صفحه لمسی وارد کرد.

نمایش صفحه کلید به طور اتوماتیک تغییر می کند.

نماد	کارکرد
←	این علامت را فشار دهید: حروف یا عدد را پاک کنید.
←	این علامت را برای مدت طولانی تر فشار دهید: همه حروف و اعداد را پاک کنید.

انتقال بین حروف کوچک، بزرگ و اعداد

نماد	معنا
ABC	حروف را وارد کنید.
1@+	اعداد را وارد کنید.
ABC یا abc	بین حروف بزرگ و کوچک تغییر ایجاد کنید.

راه اندازی نقشه مسیریابی

نقشه مسیریابی را می توان با صفحه لمسی منتقل کرد.

کارکرد	کنترل ها
بزرگ کردن/کوچک کردن نقشه	آن را با انگشتان به سمت داخل یا بیرون بکشید.
چرخاندن نقشه	انگشتان را به صورت دایره ای حرکت دهید.

پد لمسی

اطلاعات کلی

برخی کارکردهای iDrive را می توان با استفاده از پد لمسی روی کنترلر راه اندازی کرد.

انتخاب کارکردها

۱. "My Vehicle"

۲. "System setting"

۳. "Touchpad"

۴. تنظیمات مورد نظر را انتخاب کنید.

◀ "Speller": حروف و اعداد را وارد کنید.

◀ "Interactive map": دیدن نقشه تعاملی.

◀ "Browser": آدرس های اینترنتی را وارد کنید.

◀ "Search fields": حروف را بدون انتخاب زمینه

لیست بنویسید.

◀ "Audio feedback": حروف و اعداد وارد شده را

ادا می کند.

◀ "Two-finger scrolling": لیست ها را راه اندازی

می کند.

وارد کردن حروف و اعداد

وارد کردن حروف در آغاز به کمی تمرین نیاز دارد. هنگام وارد کردن، به نکات زیر توجه کنید:

◀ سیستم، حروف بزرگ و کوچک را تشخیص می دهد.

برای ورود حروف و اعداد بزرگ و کوچک، انتقال به حالت ورودی مربوطه، مثلا هنگامی که حروف بزرگ و کوچک به طور مشابه نوشته می شوند، ممکن است ضروری باشد. برای انتقال بین حروف کوچک، بزرگ و اعداد، به صفحه ۲۴ مراجعه کنید.

◀ کاراکترها را همانطور که در صفحه نمایش ظاهر می شوند، وارد کنید.

◀ همیشه کاراکترهای مرتبط مانند تاکیدها یا نقطه ها را وارد کنید تا حروف به طور واضح شناخته شوند. ورودی احتمالی به زبان تنظیم شده بستگی دارد. در صورت لزوم، کاراکترهای خاص را از طریق کنترلر وارد کنید.

◀ برای پاک کردن یک کاراکتر، روی پد لمسی صفحه را به سمت چپ بکشید.

◀ برای وارد کردن یک فاصله، در مرکز پد لمسی صفحه را به سمت راست بکشید.

◀ برای وارد کردن یک خط ربط (-)، در منطقه بالایی پد لمسی، صفحه را به سمت راست بکشید.

انتخاب صفحه نمایش

۱. این دکمه را فشار دهید.



۲. کنترلر را به سمت راست ببرید تا Split screen انتخاب شود.

۳. کنترلر را فشار دهید.



۴. تنظیمات مورد نظر را انتخاب کنید.

تنظیم کردن تعداد صفحات نمایش

تنظیم کردن تعداد صفحات نمایش امکان پذیر است.

۱. کنترلر را به سمت راست ببرید تا صفحه نمایش Split Screen انتخاب شود.

۲. کنترلر را فشار دهید.

۳. "Personalize menu"

۴. تنظیمات مورد نظر را انتخاب کنید.

۵. کنترلر را به سمت چپ ببرید.

اطلاعات وضعیت

فیلد وضعیت

اطلاعات زیر در زمینه وضعیت نمایش داده می شود:

◀ پیام ها.

◀ قدرت دریافت شبکه بی سیم.

◀ منبع سرگرمی کنونی.

◀ زمان.

علائم فیلد وضعیت

علائم به صورت زیر گروه بندی می شوند.

◀ برای وارد کردن یک خط زیرین، در منطقه پایینی پد لمسی، صفحه را به سمت راست بکشید.

استفاده از نقشه تعاملی و اینترنت

از طریق پد لمسی، نقشه تعاملی را در سیستم مسیریابی و سایت های اینترنتی منتقل کنید.

کارکرد	کنترل ها
انتقال نقشه تعاملی یا سایت های اینترنتی.	کشیدن انگشتان در جهت مناسب.
بزرگ کردن/کوچک کردن نقشه تعاملی یا سایت های اینترنتی.	کشیدن انگشتان به سمت داخل یا بیرون روی پد لمسی.
نمایش منو یا باز کردن یک لینک در اینترنت.	یکبارضربه.

تغییر تنظیمات

شما می توانید تنظیمات صفحه نمایش را از طریق پد لمسی تغییر دهید. بر این اساس، انگشتان را به سمت چپ یا راست بکشید.

صفحه نمایش Split Screen

اطلاعات کلی

اطلاعات بیشتر را می توان روی قسمت سمت راست صفحه نمایش تقسیم بندی شده نشان داد، مثلا اطلاعات از کامپیوتر On-board.

در نمای صفحه نمایش Split Screen، این اطلاعات حتی وقتی به منوی دیگری می روید، باقی می ماند.

روشن و خاموش کردن صفحه نمایش Split Screen

۱. این دکمه را فشار دهید.



۲. "Split screen"

علائم رادیو

علامت	معنا
	ایستگاه رادیویی HD دریافت می شود.



نمادهای تلفن

علامت	معنا
	تماس ورودی یا خروجی.
	تماس از دست رفته.
	قدرت دریافت شبکه تلفن همراه.
	شبکه تلفن همراه موجود نیست.
	رومینگ فعال است.
	پیامک دریافت شده.
	پیام دریافت شده.
	یادآوری کننده.
	امکان ارسال وجود ندارد.
	شماره های تماس ایمپورت شده اند.

علائم سرگرمی

علامت	معنا
	پخش کننده CD/DVD.
	مجموعه موسیقی.
	پورت AUX-IN
	پورت AUX-IN در جلو یا عقب.
	موسیقی بلوتوث.
	رابط صوتی USB.
	رابط صوتی تلفن همراه.
	سرگرمی آنلاین.
	WLAN
	iPod

سایر علائم

علامت	معنا
	پیام Check Control.
	دستورالعمل های شفاهی خاموش می باشد.
	درخواست موقعیت کنونی خودرو.

دکمه های حافظه قابل برنامه ریزی

اطلاعات کلی

کارکردهای iDrive را می توان روی دکمه های حافظه قابل برنامه ریزی، ذخیره و به طور مستقیم فراخوانی کرد، مانند ایستگاه های رادیویی، مسیریابی مقصد، شماره های تلفن و ورودی های منو. تنظیمات برای پروفایلی که اخیراً مورد استفاده قرار گرفته ذخیره می شوند.

ذخیره کردن یک کارکرد

1. کارکرد را از طریق iDrive انتخاب کنید.
2. این دکمه را فشار دهید و دکمه مورد نظر را تا زمانی که یک سیگنال پخش شود نگه دارید.

اجرای یک کارکرد

1. این دکمه را فشار دهید.
2. کارکرد فوراً کار خواهد کرد. این بدین معناست که مثلاً وقتی یک شماره تلفن انتخاب می شود، آن شماره گرفته می شود.

نمایش تخصیص دکمه ها

دکمه ها را با انگشت برهنه لمس کنید. دستکش نپوشید یا از اشیاء استفاده نکنید. تخصیص کلید یا Key assignment در بالای صفحه نمایش ظاهر می شود.

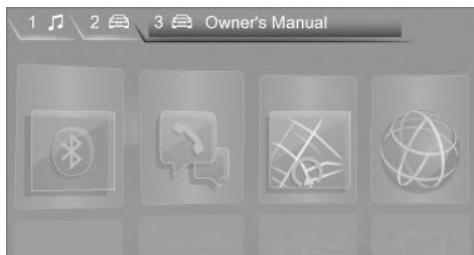

پاک کردن تخصیص های دکمه

۱. دکمه های ۱ و ۷ را به طور همزمان به مدت تقریباً پنج ثانیه فشار دهید.
۲. "OK"

BMW gesture control

فعالسازی / غیرفعالسازی

از طریق iDrive:

۱. "My Vehicle"
۲. "System settings"
۳. "Gestures"
۴. "Gesture control"

تنظیمات

◀ "Display tips": حرکت ممکن روی صفحه نمایش ظاهر می شود.

◀ "Audio feedback": یک سیگنال صوتی وقتی حرکت شناسایی می شود، پخش می گردد.

ویژگی ها و آپشن های خودرو

این فصل همه ویژگی های استاندارد، انتخابی و مخصوص یک کشور را که با این سری ارائه می شود، تشریح می کند. همچنین ویژگی هایی را که لزوماً در خودرو شما برای مثال به دلیل آپشن های انتخاب شده یا ورژن های کشور مبدا موجود نیست، تشریح می کند. این موضوع برای کارکردها و سیستم های مربوط به ایمنی نیز اعمال می شود. مقررات قابل کاربرد و خاص یک کشور باید در هنگام استفاده از ویژگی ها و سیستم های مربوطه مورد توجه قرار گیرد.

مفهوم

چندین کارکرد iDrive را می توان با استفاده از BMW gesture control انجام داد.

مرور کلی



حرکت ها با یک دوربین در سقف ضبط می شود. حرکت ها را در زیر آینه وسط انجام دهید.

حرکت های ممکن

حرکت	کنترل ها	کارکرد
	انگشت سیابه را در جهت صفحه نمایش جلو و عقب ببرید.	پذیرش تماس. پیام Check Control را تایید کنید.
	دست را در راستای عرض صفحه نمایش در جهت سمت سرنشین جلو تکان دهید.	رد تماس. بستن پنجره.
	در حالی که سیابه به سمت بیرون کشیده شده است، ساعد را به آرامی به صورت دایره ای تکان دهید. حرکت ها بعد از یک حرکت دایره ای تشخیص داده می شوند.	افزایش درجه صدا.
	در حالی که سیابه به سمت بیرون کشیده شده است، ساعد را به آرامی به صورت دایره ای تکان دهید. حرکت ها بعد از یک حرکت دایره ای تشخیص داده می شوند.	کاهش درجه صدا.
	انگشت شست و سیابه را به هم بچسبانید و دست را به طور افقی به راست یا چپ حرکت دهید.	Sorround View چرخش دید دوربین.
	انگشت سیابه و وسطی را به سمت بیرون بکشید.	حرکت قابل تخصیص به طور جداگانه.

حرکات را به طور واضح اجرا کنید.

حرکات را می توان در طرف سرنشین جلو نیز اجرا کرد.

تخصیص حرکت به طور جداگانه

از طریق iDrive:

۱. "My Vehicle"
۲. "System settings"
۳. "Gestures"
۴. "Function assignment"
۵. تنظیمات مطلوب را انتخاب کنید.

محدودیت های سیستم

تشخیص حرکت توسط دوربین ممکن است توسط شرایط زیر مختل شود:

- ◀ لنز دوربین پوشانده شده باشد.
- ◀ لنز دوربین آلوده شده باشد. لنزهای دوربین را تمیز کنید. به صفحه ۲۹۴ مراجعه نمایید.
- ◀ حرکت خارج از محدوده تشخیص انجام شود.
- ◀ حرکت را فقط می توان در حالی که خودرو ساکن است انجام داد.

سیستم فرمان صوتی

ویژگی ها و آپشن های خودرو

این فصل همه ویژگی های استاندارد، انتخابی و مخصوص یک کشور را که با این سری ارائه می شود، تشریح می کند. همچنین ویژگی هایی را که لزوماً در خودرو شما برای مثال به دلیل آپشن های انتخاب شده یا ورژن های کشور مبدا موجود نیست، تشریح می کند. این موضوع برای کارکردها و سیستم های مربوط به ایمنی نیز اعمال می شود. مقررات قابل کاربرد و خاص یک کشور باید در هنگام استفاده از ویژگی ها و سیستم های مربوطه مورد توجه قرار گیرد.

مفهوم



- ◀ اکثر کارکردهای نشان داده شده روی صفحه نمایش را می توان توسط دستور های صوتی از طریق سیستم فرمان صوتی راه اندازی کرد. سیستم با اعلان های حین ورودی، از شما حمایت می کند.
- ◀ از کارکردهایی که فقط آنها را در هنگامی که خودرو ساکن است می توان مورد استفاده قرار داد، نمی توان از طریق سیستم فرمان صوتی استفاده کرد.
- ◀ سیستم از یک میکروفون خاص در طرف راننده استفاده می کند.
- ◀ «...» دستورات عمل های شفاهی در دفترچه راهنمای مالک برای استفاده در سیستم فرمان صوتی.

الزامات

از طریق صفحه نمایش زبانی را تعیین کنید که توسط سیستم فرمان صوتی نیز پشتیبانی می شود، تا دستور های شفاهی بتوانند شناسایی شوند. برای تنظیم زبان، به صفحه ۳۸ بروید.

استفاده از سیستم فرمان صوتی

فعال کردن سیستم فرمان صوتی

۱. این دکمه را روی فرمان فشار دهید. 
 ۲. منتظر سیگنال باشید.
 ۳. دستور را بگویید. دستوری که توسط سیستم فرمان صوتی شناسایی شده است، اعلام می شود و در صفحه آمپر نمایش داده می شود. این علامت در صفحه آمپر نشان می دهد که سیستم فرمان صوتی فعال است. 
- اگر دستور دیگری موجود نباشد، کارکرد را از طریق iDrive مورد استفاده قرار دهید.

غیرفعال کردن سیستم فرمان صوتی

- به مدت کوتاه این دکمه را روی فرمان فشار دهید یا کلمه «Cancel» را بگویید. 

دستورهای ممکن

اکثر آیتم های منو روی صفحه نمایش را می توان به صورت دستور صوتی ادا کرد. دستورها از سایر منوها را نیز می توان بیان نمود. شما می توانید لیست هایی نظیر لیست های تلفن را از طریق فرمان صوتی انتخاب کنید. آیتم های این لیست ها را وقتی که در لیست مربوطه نشان داده شدند، به همان صورت که در لیست نشان داده شده است با صدای بلند و رسا بخوانید.

نمایش دستورهای ممکن

- در ناحیه بالایی صفحه نمایش ظاهر می شود:
- ◀ دستورهای ممکن برای منوی کنونی.
 - ◀ دستورهای ممکن از سایر منوها.
 - ◀ وضعیت شناسایی صدا.
 - ◀ وضعیت اتصال رمزگذاری شده.

کمک‌هایی در مورد سیستم فرمان صوتی

- ◀ برای دسترسی به دستورالعمل‌های شفاهی با صدای بلند بگویید: «Voice commands».
 - ◀ برای اینکه اطلاعات در مورد اصول راه‌اندازی با سیستم فرمان صوتی اعلام شود:
 - »General information on voice control
 - ◀ اعلام کمک برای منوی کنونی: «Help».
۱. "My Vehicle"
 ۲. "System settings"
 ۳. "Language"
 ۴. "Voice control:"
 ۵. تنظیمات مورد نظر را انتخاب کنید.

یک مثال: باز کردن تنظیمات آهنگ

دستورات آیت‌های منو همان‌گونه که از طریق کنترلر انتخاب می‌گردند گفته می‌شوند.

۱. در صورت نیاز، خروجی صوتی سرگرمی Entertainment را روشن کنید.
۲. این دکمه را روی فرمان فشار دهید. 
۳. «Media and radio»
۴. «Tone»

تنظیم

تنظیم گفتگوی صوتی

سیستم را برای گفتگوی استاندارد تنظیم کنید یا از یک نسخه کوتاه استفاده نمایید. نسخه کوتاه گفتگوی صوتی پیام‌های کوتاه را به شکل مختصر اجرا می‌کند.

از طریق iDrive:

۱. "My Vehicle"
۲. "System settings"
۳. "Language"
۴. "Speech mode"
۵. تنظیمات مورد نظر را انتخاب کنید.

انتخاب زبان ورودی

برای برخی زبان‌ها، زبان ورودی را می‌توان انتخاب کرد. از طریق iDrive:

۱. "My Vehicle"
۲. "System settings"
۳. "Language"
۴. "Voice control:"
۵. تنظیمات مورد نظر را انتخاب کنید.

فعالسازی اتصال رمزگذاری شده

با فعالسازی یک اتصال رمزگذاری شده، کیفیت شناسایی صدا بهبود پیدا می‌کند.

از طریق iDrive:

۱. "My Vehicle"
 ۲. "System settings"
 ۳. "Language"
 ۴. "Speech recognition via server"
-  اتصال رمزگذاری شده فعال است.

تنظیم درجه صدا

دکمه صدا را در حین دستورالعمل‌های شفاهی بچرخانید تا درجه صدای مطلوب تنظیم شود.

◀ حتی اگر درجه سایر منابع صوتی تغییر کند، این درجه صدا ثابت می‌ماند.

◀ درجه صدا برای پروفایل رانندگی که اخیراً مورد استفاده قرار گرفته ذخیره می‌شود.

اطلاعات در مورد درخواست‌های اضطراری

از سیستم فرمان صوتی برای صدور یک درخواست اضطراری استفاده نکنید. در شرایط پر تنش، زنگ صدا و نحوه گفتار ممکن است تغییر کند. این امر ممکن است برقراری ارتباط تلفنی را به تأخیر بیندازد.

در عوض، از دکمه SOS در نزدیکی آینه وسط استفاده کنید. به صفحه ۲۸۶ مراجعه نمایید.

شرایط محیطی

- ◀ دستورات، اعداد و حروف را به صورت آهسته و با صدا، تاکید و سرعت عادی بگویید.
- ◀ دستورات را همیشه به زبان سیستم فرمان صوتی بگویید.
- ◀ برای جلوگیری از تداخل سر و صدا، درها، پنجره ها و سان روف را بسته نگه دارید.
- ◀ از ایجاد سر و صداهای دیگر در خودرو در حین صحبت کردن، اجتناب نمایید.

BMW Touch Command

عناصر کنترلی در یک نگاه

عناصر کنترلی

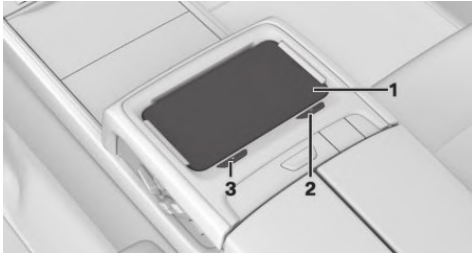

۱ BMW Touch Command

۲ روشن/ خاموش کردن

۳ خارج کردن

سینی

سینی در جادستی مرکزی صندلی در عقب کارکردهای زیر را دارد:

◀ ذخیره سازی و قفل.

◀ شارژ مجدد باتری.

BMW Touch Command را با صفحه نمایش به سمت

بالا وارد سینی کنید تا از قفل شدن مناسب اطمینان حاصل

شود. برای شارژ باتری، BMW Touch Command را با

سوکت چندمنظوره به سمت چپ وارد کنید.

دکمه های روی BMW Touch Command

این دکمه را
فشار دهید

لیست آخرین برنامه های مورد استفاده را
نمایش می دهد.



برنامه کاربردی BMW را نشان می دهد.
در صورت نیاز، دو بار فشار دهید.



بازگشت.



ویژگی ها و آپشن های خودرو

این فصل همه ویژگی های استاندارد، انتخابی و مخصوص یک کشور را که با این سری ارائه می شود، تشریح می کند. همچنین ویژگی هایی را که لزوماً در خودرو شما برای مثال به دلیل آپشن های انتخاب شده یا ورژن های کشور مبدا موجود نیست، تشریح می کند. این موضوع برای کارکردها و سیستم های مربوط به ایمنی نیز اعمال می شود. مقررات قابل کاربرد و خاص یک کشور باید در هنگام استفاده از ویژگی ها و سیستم های مربوطه مورد توجه قرار گیرد.

BMW Touch Command

مفهوم

کارکرد مهم خودرو را می توان از طریق BMW Touch Command مورد استفاده قرار داد.

◀ تنظیمات صندلی برای صندلی سرنشین جلو و

صندلی های عقب.

◀ تهویه مطبوع در عقب.

◀ حفاظت از آفتاب.

◀ نور محیط.

◀ شدت نور محیط.

◀ نور بلندگوی Bowers & Wilkins.

◀ منابع صوتی جلو.

◀ سرگرمی عقب.

◀ برخی کارکرد های تلفن در عقب.

اطلاعات کلی

بسته به تجهیزات خودرو، BMW Touch Command در کنسول عقب یا در جادستی مرکزی صندلی عقب قرار دارد.

مفهوم عملیاتی

۱. این دکمه را فشار دهید. 
۲. برای منوهای بیشتر، صفحه را به سمت چپ یا راست بکشید.
۳. روی منوی مورد نظر ضربه بزنید.
۴. تنظیمات را انجام دهید.

خروج از برنامه BMW

روی این آیتم ضربه بزنید: "Apps"
اطلاعات بیشتر نمایش داده می شود.

تنظیمات زبان

زبان منو به تنظیمات iDrive بستگی دارد.

بازگشت به تنظیمات کارخانه

BMW Touch Command را می توان به تنظیمات کارخانه بازگرداند.

همه داده ها و تنظیمات شخصی در حافظه دستگاه پاک می شود و ارتباط با خودرو قطع می گردد.

۱. "Settings"
۲. "Reset to factory settings"

تنظیمات عمومی

ویژگی ها و آپشن های خودرو

این فصل همه ویژگی های استاندارد، انتخابی و مخصوص یک کشور را که با این سری ارائه می شود، تشریح می کند. همچنین ویژگی هایی را که لزوما در خودرو شما برای مثال به دلیل آپشن های انتخاب شده یا ورژن های کشور مبدا موجود نیست، تشریح می کند. این موضوع برای کارکردها و سیستم های مربوط به ایمنی نیز اعمال می شود. مقررات قابل کاربرد و خاص یک کشور باید در هنگام استفاده از ویژگی ها و سیستم های مربوطه مورد توجه قرار گیرد.

زبان

تنظیم زبان

از طریق iDrive:

۱. "My Vehicle"
۲. "System settings"
۳. "Language"
۴. "Language:"
۵. تنظیمات مورد نظر را انتخاب کنید.

تنظیمات برای پروفایل رانندگی که اخیرا مورد استفاده قرار گرفته ذخیره می شود.

تنظیم گفتگوی صوتی

گفتگوی صوتی برای سیستم فرمان صوتی، به صفحه ۳۴ رجوع نمایید.

زمان

تنظیم منطقه زمانی

از طریق iDrive:

۱. "My Vehicle"
۲. "System settings"
۳. "Date and time"
۴. "Time zone:"

۵. تنظیمات مورد نظر را انتخاب کنید.

تنظیمات برای پروفایل رانندگی که اخیرا مورد استفاده قرار گرفته ذخیره می شود.

تنظیم زمان

از طریق iDrive:

۱. "My Vehicle"
۲. "System settings"
۳. "Date and time"
۴. "Time:"

۵. کنترلر را بچرخانید تا ساعت مورد نظر نمایش داده شود.

۶. کنترلر را فشار دهید.

۷. کنترلر را بچرخانید تا دقیقه مورد نظر نمایش داده شود.

۸. کنترلر را فشار دهید.

تنظیمات برای پروفایل رانندگی که اخیرا مورد استفاده قرار گرفته ذخیره می شود.

تنظیم قالب زمان

از طریق iDrive:

۱. "My Vehicle"
۲. "System settings"
۳. "Date and time"
۴. "Time format:"

۵. تنظیمات مورد نظر را انتخاب کنید.

تنظیمات برای پروفایل رانندگی که اخیرا مورد استفاده قرار گرفته ذخیره می شود.

صفحه آمپر با ویژگی های بهبود یافته: تنظیم ساعت

ساعت را می توان به شکل آنالوگ یا دیجیتال نمایش داد.

از طریق iDrive:

۱. "My Vehicle"
۲. "System settings"
۳. "Displays"
۴. "Instrument panel"

۵. "Time"

۵. تنظیمات مورد نظر را انتخاب کنید.

۶. تنظیمات مورد نظر را انتخاب کنید.

تنظیمات برای پروفایل رانندگی که اخیراً مورد استفاده قرار گرفته ذخیره می شود.

تنظیمات برای پروفایل رانندگی که اخیراً مورد استفاده قرار گرفته ذخیره می شود.

واحدهای اندازه گیری

تنظیم اتوماتیک زمان

تنظیم واحدهای اندازه گیری

بسته به ویژگی های انتخابی خودروی شما، زمان، تاریخ و در صورت نیاز منطقه زمانی به طور اتوماتیک به روز رسانی می شوند.

واحدها را مثلاً برای مصرف سوخت، مسیورها/ فواصل و دما تنظیم کنید.

از طریق iDrive:

از طریق iDrive:

۱. "My Vehicle"

۱. "My Vehicle"

۲. "System settings"

۲. "System settings"

۳. "Units"

۳. "Date and time"

۴. آیتم منوی مورد نظر را انتخاب کنید.

۴. "Automatic time setting"

۵. تنظیمات مورد نظر را انتخاب کنید.

تنظیمات برای پروفایل رانندگی که اخیراً مورد استفاده قرار گرفته ذخیره می شود.

تنظیمات برای پروفایل رانندگی که اخیراً مورد استفاده قرار گرفته ذخیره می شود.

تاریخ

صفحه نمایش

تنظیم تاریخ

روشنایی

از طریق iDrive:

از طریق iDrive:

۱. "My Vehicle"

۱. "My Vehicle"

۲. "System settings"

۲. "System settings"

۳. "Displays"

۳. "Date and time"

۴. "Control display"

۴. "Date:"

۵. "Brightness at night"

۵. کنترلر را بچرخانید تا تاریخ مورد نظر نمایش داده شود.

۶. کنترلر را تا زمانی که روشنایی مطلوب تنظیم شود

۶. کنترلر را فشار دهید.

بچرخانید.

۷. تنظیمات لازم برای ماه و سال را انجام دهید.
تنظیمات برای پروفایل رانندگی که اخیراً مورد استفاده قرار گرفته ذخیره می شود.

۷. کنترلر را فشار دهید.

تنظیمات برای پروفایل رانندگی که اخیراً مورد استفاده قرار گرفته ذخیره می شود.

تنظیم قالب تاریخ

از طریق iDrive:

۱. "My Vehicle"

۲. "System settings"

۳. "Date and time"

۴. "Date format:"

محافظ صفحه نمایش

اگر تنظیماتی از طریق iDrive انجام نشود، بعد از زمانی که می تواند تنظیم شود، محافظ صفحه نمایش ظاهر می شود. از طریق iDrive:

۱. "My Vehicle"

۲. "System settings"

۳. "Pop-ups"

۴. "Screensaver"

۵. تنظیمات مورد نظر را انتخاب کنید.

تنظیمات برای پروفایل رانندگی که اخیرا مورد استفاده قرار گرفته ذخیره می شود.

پاک کردن پیام ها

همه پیام ها، به جز پیام های Check Control را می توان از لیست پاک کرد. پیام های کنترل تا زمانی که مرتبط باشند، نمایش داده می شوند.

از طریق iDrive:

۱. "Notifications"

۲. پیام مورد نظر را انتخاب کنید.

۳. این دکمه را بزنید.



۴. "Delete this notification" یا

"Delete all notifications"

تنظیم

تنظیمات زیر را می توان انجام داد:

◀ برنامه هایی که پیام از آنها مجاز است را انتخاب کنید.

◀ تعداد پیام های جدید به ازای هر برنامه را تعریف کنید، مثلا حداکثر ۱۰ ایمیل جدید.

◀ پیام ها را بر اساس تاریخ یا اولویت مرتب نمایید.

◀ چند پیام از نوع مشابه را ترکیب کنید.

از طریق iDrive:

۱. "My Vehicle"

۲. "System settings"

۳. "Notifications"

۴. تنظیمات مورد نظر را انتخاب کنید.

پیام ها

مفهوم

منو همه پیام های دریافتی در خودرو را در قالب یک لیست نشان می دهد.

پیام های زیر را می توان نمایش داد:

◀ پیام های ترافیکی.

◀ پیام های Check Control.

◀ پیام های ارتباطی، مانند ایمیل، SMS یا توئیتر.

◀ پیام های الزامات سرویس های خدماتی.

پیام ها در زمینه وضعیت نیز نشان داده می شوند.

بازایی پیام ها

از طریق iDrive:

۱. "Notifications"

۲. پیام مورد نظر را انتخاب کنید.

منوی مربوطه که در آن پیام نمایش داده می شود، باز می شود.

پاک کردن اطلاعات شخصی در خودرو

مفهوم

بسته به میزان استفاده، خودرو اطلاعات شخصی مانند ایستگاه های رادیویی ذخیره شده را Save می کند. این اطلاعات شخصی را می توان به طور دائمی از طریق iDrive پاک کرد.

اطلاعات کلی

با توجه به بسته بندی تجهیزات، اطلاعات زیر را می توان پاک کرد:

◀ تنظیمات پروفایل.

◀ ایستگاه های رادیویی ذخیره شده.







اتصالات

مفهوم

- وسایلی مانند تلفن های همراه یا لپ تاپ ها را می توان به شکل های مختلف به خودرو وصل کرد و مورد استفاده قرار داد.
- تلفن همراه را از طریق بلوتوث به خودرو وصل کنید و از آن استفاده نمایید.
- به موسیقی یک پخش کننده صوتی از طریق بلوتوث گوش کنید.
- ویدئوهای گوشی هوشمند را روی صفحه نمایش پخش کنید.
- از برنامه های گوشی هوشمند در خودرو استفاده کنید.
- یک وسیله را با استفاده از WLAN Hotspot یکپارچه خودرو برای استفاده از اینترنت وصل نمایید.
- از کارکردهای خودرو از طریق Touch Command استفاده کنید. به صفحه ۳۶ رجوع نمایید.

اطلاعات کلی

- همه دستگاه های متصل شده به خودرو در لیست دستگاه ها نشان داده می شوند.
- از طریق iDrive:
 ۱. "My Vehicle"
 ۲. "System settings"
 ۳. "Mobile devices"
- یک علامت ظاهر می شود، که نشان می دهد دستگاه برای کدام کارکرد مورد استفاده قرار می گیرد.

علامت	کارکرد
	"Telephone"
	"Additional telephone"
	"Bluetooth® audio"
	"Apps"
	"Miracast"
	"Internet hotspot"
	"Touch Command"

- دکمه های محبوب ذخیره شده.
- اطلاعات سفر و کامپیوتر On board.
- مجموعه موسیقی.
- مسیریابی، مثلا مقاصد ذخیره شده.
- دفترچه تلفن.
- داده های آنلاین، مانند صفحات مورد علاقه و کوکی ها.
- داده های اداری، مانند یادداشت های صوتی.
- Login account
- پاک کردن همه این موارد با هم ممکن است تا ۱۵ دقیقه زمان ببرد.

الزام عملکردی

- داده ها را فقط در هنگامی که خودرو ساکن است می توان پاک کرد.

پاک کردن داده ها

- به دستورالعمل ها در مورد صفحه نمایش توجه و از آنها پیروی کنید.

از طریق iDrive:

۱. سیستم را فعال کنید.
 ۲. "My Vehicle"
 ۳. "System settings"
 ۴. "Delete personal data"
 ۵. "Delete personal data"
 ۶. "OK"
 ۷. خارج شوید و خودرو را قفل کنید.
- بعد از ۱۵ دقیقه، فرایند پاک کردن تکمیل می شود.
اگر همه داده ها پاک نشد، این کار را تکرار کنید.

لغو پاک کردن

- کارکرد آمادگی برای رانندگی را برای لغو پاک کردن داده ها روشن کنید.

اختلال ها در عملکرد ممکن است با سایر دستگاه ها یا ورژن های نرم افزار رخ دهد.

اطلاعات

هشدار 

راه اندازی سیستم اطلاعاتی یکپارچه و تجهیزات ارتباطی در حال رانندگی می تواند حواس راننده را از ترافیک منحرف کند. ممکن است کنترل خودرو از دست برود. خطر تصادف وجود دارد. از سیستم یا تجهیزات فقط در هنگامی استفاده کنید که وضعیت ترافیک اجازه می دهد. در صورت لزوم، خودرو را متوقف کنید و از سیستم ها و تجهیزات در هنگامی که خودرو ساکن است، استفاده کنید. ▶

نمایش شماره شناسایی خودرو و شماره قطعه نرم افزار

شماره شناسایی خودرو و شماره قطعه نرم افزار برای تعیین این که کدام دستگاه ها پشتیبانی می شوند، مورد نیاز می باشند. ورژن نرم افزار تلفن همراه نیز ممکن است مورد نیاز باشد. از طریق iDrive:

۱. "My Vehicle"

۲. "System settings"

۳. "Mobile devices"

۴. "Settings"

۵. "Bluetooth® info"

۶. "System information"

به روز رسانی نرم افزار (به صفحه ۴۶ مراجعه کنید) را در صورت نیاز می توان انجام داد.

دستگاه های سازگار

اطلاعات کلی

اطلاعات در مورد اینکه چه تلفن های همراه و دستگاه های خارجی از طریق رابط بلوتوث پشتیبانی می شوند را می توان در سایت www.bmw.com/bluetooth کسب کرد. هنگام اتصال یک تلفن همراه به عنوان تلفن یا تلفن اضافی، نمایش داده می شود که کدام ویژگی ها پشتیبانی می شود، مانند پیام های مختصر.

< "Close and do not show again!"

با اتصال بعدی تلفن همراه، دیگر نمایشی از این که تلفن همراه از کدام ویژگی ها پشتیبانی می کند نشان داده نمی شود.

< "OK"

با اتصال بعدی تلفن همراه، نمایش دیگری از این که تلفن همراه از کدام ویژگی ها پشتیبانی می کند را نشان خواهد داد.

انتخاب این که آیا در هنگام اتصال تلفن همراهی که ویژگی های آن پشتیبانی می شوند، نمایش وجود داشته باشد یا خیر، امکان پذیر است.

از طریق iDrive:

۱. "My Vehicle"

۲. "System settings"

۳. "Mobile devices"

۴. دستگاه را انتخاب کنید.

۵. "Hint for Office functions"

فعال کردن بلوتوث

از طریق iDrive:

۱. "My Vehicle"

۲. "System settings"

- < دستگاه سازگار، به صفحه ۴۲ مراجعه کنید.
- < دستگاه آماده عملیات است.
- < بلوتوث روی دستگاه و در خودرو فعال است. به صفحه ۴۲ رجوع کنید.
- < خودرو ساکن باشد.
- < پیش تنظیمات بلوتوث مانند قابلیت نمایش، ممکن است روی دستگاه مورد نیاز باشد. به دفترچه راهنمای مالک دستگاه رجوع کنید.
- < عددی با حداقل ۴ و حداکثر ۱۶ رقم باید به عنوان رمز بلوتوث تعریف شود. این رمز فقط یک بار برای اتصال مورد نیاز است.

۶. جستجو را برای دستگاه های بلوتوث در اطراف خودرو انجام دهید.

نام بلوتوث خودرو روی صفحه نمایش دستگاه ها ظاهر می شود. نام بلوتوث خودرو را انتخاب کنید.

۷. رمز عبور مشابه را روی دستگاه و از طریق iDrive وارد و تایید کنید.
یا

شماره کنترل روی صفحه نمایش را با شماره کنترل روی صفحه نمایش دستگاه مقایسه کنید. شماره کنترل را روی دستگاه و روی صفحه نمایش تایید کنید.

۸. دستگاه متصل شده و در لیست دستگاه ها ظاهر می شود. نمایش این که تلفن همراه از کدام ویژگی ها پشتیبانی می کند، وجود دارد. به صفحه ۴۲ رجوع کنید.
اگر اتصال ناموفق بود، چه کار باید کرد؟ به صفحه ۴۷ رجوع کنید.

اتصال دستگاه از طریق ارتباطات حوزه نزدیک (NFC)

با ارتباطات حوزه نزدیک (NFC)، داده ها را می توان در فواصل کوتاه با استفاده از تکنولوژی رادیو منتقل کرد.

مرور کلی

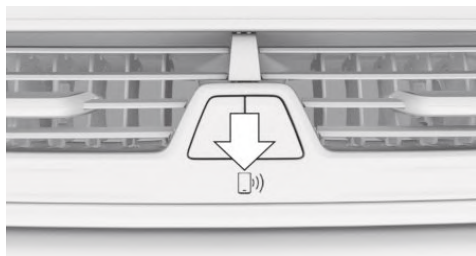

آنتن NFC در پنل ابزار زیر چراغ های هشدار خطر قرار دارد. دستگاه باید هنگام اتصال از حالت قفل خارج شود. دستگاه های سازگار، به صفحه ۴۲ رجوع کنید.

۳. "Mobile devices"

۴. "Settings"

۵. "Bluetooth®"

فعال کردن / غیرفعال کردن کارکردهای تلفن

برای استفاده از همه کارکردهای پشتیبانی شده تلفن همراه، کارکردهای زیر باید قبل از اتصال فعال شوند.

از طریق iDrive:

۱. "My Vehicle"

۲. "System settings"

۳. "Mobile devices"

۴. "Settings"

۵. تنظیمات مورد نظر را انتخاب کنید:

< "Office"

کارکردها را برای انتقال پیام های کوتاه، ایمیل ها، تقویم ها، وظایف، یادداشت ها و یادآوری ها به خودرو فعال کنید. هزینه ها را می توان توسط انتقال همه داده ها به خودرو متحمل شد.

< "Contact Images"

به منظور نمایش عکس های مربوط به شماره تماس های ذخیره در تلفن همراه بر روی صفحه نمایش خودرو می توان آن را فعال کرد

۶. کنترلر را به سمت چپ حرکت دهید.

اتصال دستگاه از طریق ورود با رمز عبور

از طریق iDrive:

۱. "My Vehicle"

۲. "System settings"

۳. "Mobile devices"

۴. "Connect new device"

۵. کارکردهایی را که دستگاه قرار است برای آنها مورد استفاده قرار گیرد را انتخاب کنید.

< "Telephone" 📞

< "Bluetooth® audio" 🎵

< "Apps" □

نام بلوتوث خودرو روی صفحه نمایش نشان داده می شود.

اتصال WLAN

اتصال در حال رانندگی نیز امکان پذیر است.

۱. کارکرد NFC را روی دستگاه فعال کنید. به دفترچه راهنمای مالک دستگاه رجوع کنید.
۲. دستگاه را نزدیک آنتن NFC نگه دارید.
۳. شماره کنترل روی صفحه نمایش را با شماره کنترل روی صفحه نمایش دستگاه مقایسه کنید. شماره کنترل را روی دستگاه و روی صفحه نمایش تایید کنید.
- یا
اتصال را روی دستگاه تایید کنید.
۴. دستگاه متصل شده و در لیست دستگاه‌ها ظاهر می‌شود.

الزامات کارکردی

- ◀ قرارداد ConnectedDrive.
- ◀ قرارداد دیتا با یک ارائه دهنده خدمات.
- ◀ دستگاه با قابلیت WLAN.
- ◀ WLAN فعال شده روی دستگاه.
- ◀ Hotspot WLAN فعال شده در خودرو.
- ◀ خودرو ساکن باشد.
- ◀ آمادگی برای راه اندازی روشن شود.

فعال کردن WLAN Hotspot

از طریق iDrive:

۱. "My Vehicle"
۲. "System settings"
۳. "Mobile devices"
۴. "Settings"
۵. "Internet hotspot"

امکان نمایش این که تلفن همراه از کدام ویژگی‌ها پشتیبانی می‌کند، وجود دارد. به صفحه ۴۲ رجوع کنید. بسته به این که کدام ویژگی‌ها در حال حاضر مشغول هستند، دستگاه به تلفن، تلفن اضافی یا کارکرد موسیقی متصل می‌شود. اگر اتصال ناموفق بود، چه کار باید کرد؟ به صفحه ۴۷ رجوع کنید.

اتصال آداپتور اسنپ با خودرو در عقب

- ◀ رمز عبور بلوتوث در پشت آداپتور اسنپ درج شده است.
- ◀ آداپتور اسنپ در جادستی مرکزی نصب می‌گردد.
- ◀ آمادگی برای راه اندازی روشن می‌شود.
- ◀ سیم کارت وارد آداپتور اسنپ می‌شود یا پروفایل دسترسی سیم کارت فعال می‌شود.

از طریق iDrive:

۱. "My Vehicle"
۲. "System settings"
۳. "Mobile devices"
۴. "Connect new device"
۵. "Internet hotspot" 
۶. نام Hotspot و کد Hotspot روی صفحه نمایش ظاهر می‌شوند.

۶. جستجو را برای شبکه‌های WLAN روی دستگاه انجام دهید. نام شبکه را روی دستگاه انتخاب کنید.

۷. کد Hotspot را روی دستگاه وارد کنید و متصل شوید. دستگاه از طریق WLAN به Hotspot متصل می‌شود.

با اولین استفاده از اینترنت از طریق WLAN Hotspot حجم داده‌ها باید از یک ارائه دهنده خدمات خریداری شود.

همه دستگاه‌های متصل شده از طریق WLAN Hotspot از این حجم داده‌ها استفاده می‌کنند.

۵. دکمه  را روی آداپتور اسنپ به مدت حدود ۳ ثانیه فشار دهید تا آهنگ سیگنال یک بار به صدا درآید.
- LED بالای دکمه فلش، سبز رنگ چشمک می‌زند.
۶. رمز عبور بلوتوث را برای آداپتور اسنپ در صفحه نمایش وارد کنید.
۷. "Telephone" 
۸. دستگاه متصل و در لیست دستگاه‌ها ظاهر می‌شود.

در صورت لزوم، حجم داده ها را می توان از فروشگاه ConnectedDrive خریداری کرد.

اتصال WiFi

از طریق iDrive:

۱. "My Vehicle"
۲. "System settings"
۳. "Mobile devices"
۴. "Connect new device"
۵. "Miracast" 

نام WiFi خودرو روی صفحه نمایش ظاهر می شود.
به وسیله دستگاه، جستجو را برای دستگاه های WiFi در اطراف خودرو انجام دهید.

نام WiFi خودرو روی صفحه نمایش دستگاه ظاهر می شود.
نام WiFi خودرو را انتخاب کنید.

۶. شماره کنترل روی صفحه نمایش را با شماره کنترل روی صفحه نمایش دستگاه مقایسه کنید. شماره کنترل را روی دستگاه و روی صفحه نمایش تایید کنید.
۷. دستگاه متصل و در لیست دستگاه ها ظاهر می شود.
۸. اگر اتصال ناموفق بود، چه کار باید کرد؟ به صفحه ۴۷ رجوع کنید.

کارکردهای بیشتر

بعد از اتصال اولیه

- < دستگاه در یک مدت زمان کوتاه، اگر موتور در حال کار باشد یا آمادگی برای راه اندازی روشن باشد، به خودرو متصل می شود.
- < داده های ذخیره شده روی سیم کارت یا در تلفن همراه بعد از شناسایی به خودرو منتقل می شوند.
- < برای برخی دستگاه ها، ممکن است تنظیمات معین مانند گرفتن مجوز ضروری باشد. دفترچه راهنمای مالک دستگاه را ببینید.
- < بعد از اتصال اول، دستگاه ها به طور اتوماتیک شناسایی و هنگامی که آمادگی برای راه اندازی روشن باشد، مجدداً متصل می شوند.

پیکربندی دستگاه

کارکردها را می توان برای دستگاه های متصل شده فعال یا غیرفعال کرد.

از طریق iDrive:

۱. "My Vehicle"
۲. "System settings"
۳. "Mobile devices"

۴. دستگاه مورد نظر را انتخاب کنید.
۵. تنظیمات مورد نظر را انتخاب کنید.

اگر یک کارکرد به یک دستگاه اختصاص یابد، کارکرد در جای مناسب برای یک دستگاه که در حال حاضر متصل است غیرفعال می شود و دستگاه قطع خواهد شد.

اتصال یک دستگاه خاص

از طریق iDrive:

۱. "My Vehicle"
۲. "System settings"
۳. "Mobile devices"
۴. دستگاه را انتخاب کنید.
۵. "Connect device"

کارکردهایی که قبل از قطع کردن به دستگاه اختصاص داده شده اند، وقتی مجدداً وصل شود دوباره به دستگاه اختصاص می یابند. اگر دستگاه در حال حاضر متصل باشد، این کارکردها غیرفعال می شوند.

قطع کردن دستگاه

اتصال دستگاه به خودرو قطع می شود.
دستگاه در لیست باقی می ماند و می تواند مجدداً نصب شود.
به صفحه ۴۵ رجوع کنید.

از طریق iDrive:

۱. "My Vehicle"
۲. "System settings"
۳. "Mobile devices"
۴. دستگاه را انتخاب کنید.
۵. "Disconnect device"

نمایش ورژن کنونی

نرم افزار نصب شده کنونی نمایش داده می شود.
از طریق iDrive:

۱. "My Vehicle"
۲. "System settings"
۳. "Software update"
۴. "Show current version"

اگر قبلا به روز رسانی انجام شده است، ورژن مطلوب را برای نمایش اطلاعات بیشتر انتخاب کنید.

به روز رسانی نرم افزار از طریق USB

نرم افزار را فقط می توان هنگامی که خودرو ساکن است به روز رسانی کرد.

از طریق iDrive:

۱. فایل را برای به روز رسانی نرم افزار در پوشه اصلی فلش USB ذخیره کنید.
۲. فلش USB را به یک رابط USB وصل کنید. به صفحه ۲۲۱ رجوع نمایید.
۳. "My Vehicle"
۴. "System settings"
۵. "Software update"
۶. "Update software"
۷. "USB"
۸. "Install software"
۹. "OK"
۱۰. انتظار برای به روز رسانی.
۱۱. راه اندازی مجدد سیستم را تایید کنید.

به روز رسانی نرم افزار از طریق خدمات ارتباطی

BMW

به روز رسانی نرم افزار از طریق خدمات ارتباطی BMW مختص کشور است و ممکن است موجود نباشد.
نرم افزار ابتدا به خودرو منتقل می شود و سپس می توان آن را نصب کرد. نرم افزار را می توان در زمانی متفاوت از زمان انتقال نصب کرد.

پاک کردن دستگاه

دستگاه قطع و از لیست دستگاه ها حذف می شود.
از طریق iDrive:

۱. "My Vehicle"
۲. "System settings"
۳. "Mobile devices"
۴. دستگاه را انتخاب کنید.
۵. "Delete device"

جابجایی تلفن و تلفن اضافی

اگر دو تلفن همراه به خودرو وصل باشند، کارکردهای تلفن و تلفن اضافی را می توان جابجا کرد.

از طریق iDrive:

۱. "My Vehicle"
۲. "System settings"
۳. "Mobile devices"
۴. "Settings"
۵. "Swap telephone 1 and 2"

به روز رسانی نرم افزار

اطلاعات کلی

خودرو از دستگاه های خارجی گوناگون بسته به ورژن نرم افزار کنونی پشتیبانی می کند. با به روز رسانی نرم افزار، سازگاری با خودرو را می توان افزایش داد، به طوری که خودرو بتواند از تلفن های همراه جدید یا دستگاه های خارجی جدید نیز پشتیبانی کند.

به روز رسانی ها و اطلاعات فعلی مرتبط در سایت www.bmw.com/update موجود هستند.

۳. "Software update"
۴. "Restore software"
۵. "Previous version" <
- ورژن قبلی نرم افزار بازگردانده می شود.
- < "Default software settings"
- اولین ورژن نرم افزار بازگردانده می شود.
۶. "Remove software"
- یا
- "Remove software"
۷. "OK"
۸. برای بازگرداندن منتظر باشید.
۹. راه اندازی مجدد سیستم را تایید کنید.

چه کار باید کرد اگر ...

- برای دیدن اطلاعات در مورد تلفن های همراه سازگار به صفحه ۴۲ رجوع کنید.
- تلفن همراه را نمی توان متصل کرد.
- < آیا بلوتوث در خودرو و در تلفن همراه فعال است؟ بلوتوث را در خودرو و در تلفن همراه فعال کنید.
 - < آیا رمزهای عبور بلوتوث در تلفن همراه و خودرو مطابقت دارند؟ رمز عبور مشابه را در تلفن همراه و از طریق iDrive وارد کنید.
 - < آیا بیش از ۳۰ ثانیه برای وارد کردن رمز عبور طول کشید؟ اتصال را تکرار کنید.
 - < آیا NFC در تلفن همراه فعال می شود؟ NFC را در تلفن همراه فعال کنید.
 - < آیا فاصله از تلفن همراه تا آنتن ارتباطات near-field بسیار زیاد است؟ تلفن همراه را مستقیماً مقابل آنتن قرار دهید.
 - < آیا شماره های کنترل روی تلفن همراه و خودرو مطابقت دارند؟ روند اتصال را تکرار کنید.
 - < آیا دستگاه های بلوتوث بسیار زیادی به تلفن همراه یا خودرو وصل هستند؟ در صورت لزوم اتصالات با سایر دستگاه ها را حذف کنید.
 - < آیا صدا و موسیقی بلوتوث فعال است؟ موسیقی بلوتوث را غیر فعال کنید.

نرم افزار را می توان هنگام رانندگی منتقل کرد، و اگر سفر قطع شود به طور اتوماتیک در زمان بعدی که خودرو رانده می شود، ادامه خواهد یافت. سایر کارکردها در حین انتقال قابل دسترس می مانند. پذیرش بی سیم باید برای انجام انتقال موجود باشد.

نصب نرم افزار باید فقط در حالی که خودرو ساکن است انجام شود.

از طریق iDrive:

۱. کارکرد مربوطه را فعال کنید.
 ۲. "My Vehicle"
 ۳. "System settings"
 ۴. "Software update"
 ۵. "Update software"
 ۶. "TeleService"
 ۷. "Load update"
- به روز رسانی بارگذاری می شود، با این حال نصب نمی شود.
۸. < "Install software"
- به روز رسانی بارگذاری شده نصب می شود.
- این مرحله را می توان دیرتر انجام داد.
- < اگر به روز رسانی نباید نصب شود، می توان آن را دوباره حذف کرد.
- "Remove update"
- مراحل زیر حذف می شوند.
۹. "OK"
 ۱۰. انتظار برای به روز رسانی.
 ۱۱. راه اندازی مجدد سیستم را تایید کنید.

بازگرداندن ورژن نرم افزار

ورژن نرم افزار قبل از آخرین به روز رسانی نرم افزار یا ورژن قبل از اولین به روز رسانی نرم افزار می تواند بازگردانده شود. نرم افزار ممکن است فقط هنگامی که خودرو ساکن است بازگردانده شود.

از طریق iDrive:

۱. "My Vehicle"
۲. "System settings"

درفترچه راهنمای یکپارچه مالک در خودرو

جستجوی واژه کلیدی

جستجو برای اطلاعات و توصیفات توسط وارد کردن واژه های انتخاب شده از فهرست.

ویدئوها

کارکردهای اساسی سیستم های انتخاب شده، در ویدئوها توصیف می شوند.

انتخاب اجزا

۱. این دکمه را فشار دهید. 
۲. "My Vehicle"
۳. "Owner's Manual"
۴. تنظیمات مورد نظر را انتخاب کنید.

ورق زدن درفرترچه راهنمای مالک



کنترلر را تا زمانی که محتوای بعدی یا قبلی نمایش داده شوند، بچرخانید.

راهنمای مضمون - درفرترچه راهنمای مالک برای کارکرد انتخاب شده به طور موقت

شما می توانید اطلاعات مربوطه را مستقیماً باز کنید.

باز کردن از طریق iDrive

برای انتقال مستقیم از برنامه روی صفحه ی نمایش، به منوی Options:

۱. این دکمه را فشار دهید. 
۲. "Owner's Manual" 

باز کردن در هنگامی که یک پیام Check Control

نمایش داده می شود

مستقیماً از پیام Check Control روی صفحه نمایش:

"Owner's Manual" 

ویژگی ها و آپشن های خودرو

این فصل همه ویژگی های استاندارد، انتخابی و مخصوص یک کشور را که با این سری ارائه می شود، تشریح می کند. همچنین ویژگی هایی را که لزوماً در خودرو شما برای مثال به دلیل آپشن های انتخاب شده یا ورژن های کشور مبدا موجود نیست، تشریح می کند. این موضوع برای کارکردها و سیستم های مربوط به ایمنی نیز اعمال می شود. مقررات قابل کاربرد و خاص یک کشور باید در هنگام استفاده از ویژگی ها و سیستم های مربوطه مورد توجه قرار گیرد.

درفترچه راهنمای یکپارچه مالک در خودرو

مفهوم

درفترچه راهنمای یکپارچه مالک را می توان روی صفحه نمایش نشان داد. این امر به طور مشخص ویژگی ها و کارکردهای یافت شده در خودرو را توصیف می کند.

اجزای درفرترچه راهنمای یکپارچه مالک

درفترچه راهنمای یکپارچه مالک از چهار بخش تشکیل می شود که سطوح گوناگونی از اطلاعات یا دسترسی های ممکن را ارائه می دهد.

راهنمای مرجع فوری

راهنمای مرجع فوری اطلاعاتی را در مورد چگونگی راه اندازی خودرو، چگونگی استفاده از کارکردهای اساسی خودرو و کارهایی که باید در صورت از کار افتادگی انجام شود ارائه می کند. این اطلاعات را می توان هنگام رانندگی نیز نمایش داد.

جستجو توسط تصاویر

جستجوی تصویر اطلاعات و توصیفات را فراهم می کند. این امر هنگامی که واژه مربوطه برای یک ویژگی در دست نیست، مفید می باشد.

تغییر بین یک کارکر و دفترچه راهنمای مالک

برای انتقال از یک کارکرد مثل رادیو به دفترچه راهنمای مالک بر روی صفحه نمایش، و برای جابجایی بین این دو صفحه نمایش:

۱. این دکمه را فشار دهید. 
 ۲. "Owner's Manual"
 ۳. صفحه مورد نظر در Owner's Manual را انتخاب کنید.
 ۴. دوباره این دکمه را فشار دهید تا به آخرین کارکرد  نمایش داده شده بازگردید.
 ۵. این دکمه را فشار دهید تا به آخرین صفحه نمایش  داده شده در Owner's Manual بازگردید.
- برای تغییر دائمی بین آخرین کارکرد نمایش داده شده و دفترچه راهنمای مالک، مراحل ۴ و ۵ را تکرار کنید. هر بار یک صفحه نمایش جدید باز می شود.

دکمه های حافظه قابل برنامه ریزی

اطلاعات کلی

چهار دکمه به دفترچه راهنمای مالک را می توان روی دکمه های حافظه قابل برنامه ریزی ذخیره نمود (به صفحه ۲۸ رجوع کنید) و به طور مستقیم فراخوانی کرد.

ذخیره سازی

۱. نقطه ورودی مطلوب را از طریق iDrive انتخاب کنید:
 - "Quick reference" <
 - "Search by pictures" <
 - "Keyword search" <
 - "Animations" <
۲. دکمه مورد نظر را فشار دهید و برای بیش از  ثانیه نگه دارید.

اجرا

- دکمه متناظر را فشار دهید. دفترچه راهنمای مالک  مستقیماً از طریق محل ورودی مطلوب، نمایش داده می شود.



کنترل ها

هدف این فصل، این است که اطلاعاتی که کنترل کامل خودرو را برای شما فراهم می کند، ارائه نماید. همه ویژگی ها و لوازم جانبی که برای رانندگی، ایمنی، راحتی و آسودگی شما مفید هستند، در اینجا تشریح می شوند.

باز کردن و بستن

مرور کلی

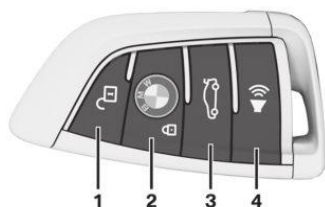

- ۱ باز کردن
- ۲ قفل کردن
- ۳ باز کردن درب صندوق عقب
- ۴ حالت خطر

کلید یکپارچه



دکمه فلش ۱ را فشار دهید و کلید را از قسمت فلش ۲ جدا کنید.

کلید هماهنگ، با قفل‌های زیر تناسب دارد:

◀ درب راننده.

◀ جعبه داشبورد.

جعبه داشبورد حاوی یک سوئیچ برای ایمن‌سازی جداگانه درب صندوق عقب است. به صفحه ۶۵ رجوع نمایید.

ویژگی‌ها و آپشن‌های خودرو

این فصل همه ویژگی‌های استاندارد، انتخابی و مخصوص یک کشور را که با این سری ارائه می‌شود، تشریح می‌کند. همچنین ویژگی‌هایی را که لزوماً در خودرو شما برای مثال به دلیل آپشن‌های انتخاب شده یا ورژن‌های کشور مبدا موجود نیست، تشریح می‌کند. این موضوع برای کارکردها و سیستم‌های مربوط به ایمنی نیز اعمال می‌شود. مقررات قابل کاربرد و خاص یک کشور باید در هنگام استفاده از ویژگی‌ها و سیستم‌های مربوطه مورد توجه قرار گیرد.

ریموت کنترل/کلید

اطلاعات عمومی

خودرو به دو ریموت کنترل با کلید یکپارچه مجهز است.

هر ریموت کنترل یک باتری قابل تعویض دارد.

شما می‌توانید کارکردهای کلید را بسته به ویژگی‌های انتخابی و ورژن خاص کشور تنظیم کنید. برای تنظیمات، به صفحه ۶۷ مراجعه کنید.

خودرو تنظیمات شخصی را برای هر ریموت کنترل ذخیره می‌کند. برای پروفایل، به صفحه ۵۸ رجوع کنید.

ریموت کنترل‌ها دارای اطلاعاتی در مورد سرویس‌های مورد نیاز هستند. برای داده‌های خدمات در ریموت کنترل، به صفحه ۲۷۹ رجوع کنید.

هنگامی که تلاش برای استارت زدن موتور یا فعال کردن آمادگی برای رانندگی انجام شود، یک پیام Check Control نمایش داده می‌شود.

فعالسازی وضعیت آماده برای رانندگی از طریق تشخیص اضطراری ریموت کنترل



اگر یک پیام Check Control مرتبط ظاهر شود، ریموت کنترل را از پشت در مقابل ناحیه مشخص شده روی ستون فرمان نگه دارید. دکمه درب عقب خودرو روی ریموت کنترل باید در ارتفاع مشابه با ناحیه مشخص شده باشد. در حالی که پدال ترمز را فشار می‌دهید، دکمه Start/Stop را ظرف ۱۰ ثانیه فشار دهید. اگر ریموت کنترل شناسایی نگردد: موقعیت ارتفاع ریموت کنترل را کمی تغییر دهید و این روند را تکرار کنید.

کلید صفحه نمایش دار BMW

اطلاعات کلی

به جای یک ریموت کنترل استاندارد، خودرو به کلید صفحه نمایش دار BMW با یک کلید مکانیکی اضافی مجهز است. اگر کلید صفحه نمایش دار BMW مورد استفاده قرار گیرد، کلید مکانیکی باید همراه با آن به طور مثال همراه در کیف پول حمل شود.

کلید صفحه نمایش دار BMW از همه کارکردهای ریموت کنترل استاندارد پشتیبانی می‌کند. علاوه بر آن، کارکردهای زیر موجود هستند:

- ◀ نمایش وضعیت درها و پنجره‌ها.
- ◀ نمایش وضعیت سیستم هشداردهنده.
- با گرمایش خودرو پارک شده: راه اندازی گرمایش خودرو پارک شده.

جایگزینی باتری

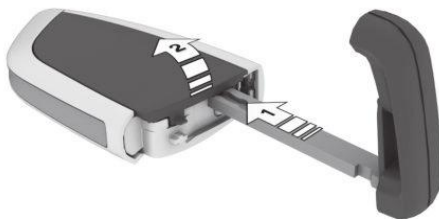

۱. کلید یکپارچه را از ریموت کنترل جدا کنید.
۲. پوشش محفظه باتری را بالا بیاورد (فلش ۱).
۳. پوشش محفظه باتری را جدا کنید (فلش ۲).
۴. باتری از نوع مشابه را در حالی که طرف مثبت رو به بالا است، وارد کنید.
۵. پوشش را فشار دهید و ببندید.

باتری کهنه را به مراکز جمع‌آوری، مراکز خدمات مجاز یا هر مرکز خدمات یا تعمیرگاه واجد شرایط دیگر ببرید.



ریموت کنترل جدید

کنترل‌های از راه دور جدید در مراکز خدمات مجاز یا هر مرکز خدمات یا تعمیرگاه واجد شرایط دیگر موجود هستند.

گم شدن ریموت کنترل

ریموت کنترل مفقود شده را می‌توان توسط مراکز خدمات مجاز یا هر مرکز خدمات یا تعمیرگاه واجد شرایط دیگر مسدود کرد.

تشخیص اضطراری ریموت کنترل

آمادگی برای رانندگی را می‌توان در شرایط زیر فعال کرد:

- ◀ تداخل رادیویی به ریموت کنترل توسط منابع خارجی مانند دکل‌های رادیویی.
- ◀ باتری خالی در ریموت کنترل.
- ◀ تداخل‌های رادیویی از طریق دستگاه‌های موبایل در نزدیکی ریموت کنترل.
- ◀ تداخل رادیویی توسط شارژر در حال شارژ اقلامی نظیر دستگاه‌های موبایل در خودرو.

بدون گرمایش خودرو پارک شده: راه اندازی تهویه خودرو پارک شده.

- ◀ مسافتی که میتوان با سوخت موجود طی کرد.
- ◀ نمایش اطلاعات سرویس ها و خدمات.

منطقه پذیرش

تعداد کارکردهای موجود ریموت کنترل به فاصله از خودرو بستگی دارد.

◀ وقتی شما در نزدیکی خودرو هستید، همه کارکردها موجود هستند.

◀ اطلاعات وضعیت را می توان در منطقه پذیرش توسعه یافته، فراخوانی کرد.

با گرمایش خودرو پارک شده: گرمایش خودرو پارک شده را می توان راه اندازی کرد.

بدون گرمایش خودرو پارک شده: تهویه خودرو پارک شده را می توان راه اندازی کرد.

◀ خارج از محدوده پذیرش خودرو، فقط می تواند آخرین اطلاعات وضعیت، منتقل شده از خودرو را نمایش دهد.

✂ اگر یکی از دکمه ها، خارج از محدوده پذیرش فشار داده شود، این علامت روی صفحه نمایش نشان داده می شود.

صفحه نمایش

تنظیم

صفحه نمایش به خط وضعیت بالایی، منطقه اطلاعات و خط وضعیت پایینی تقسیم می شود.

خط وضعیت بالایی اطلاعات زیر را نمایش می دهد:

◀  خودرو ایمن است.

 خودرو ایمن نیست.

◀  زمان تنظیم شده در خودرو.

◀  وضعیت شارژ باتری در ریموت کنترل.

منطقه اطلاعات را می توان برای دسترسی به اطلاعات و انجام کارکردهای اضافی مورد استفاده قرار داد.

خط وضعیت پایینی نشان می دهد که آیا ریموت کنترل در محدوده دریافت هست یا خیر. به صفحه ۵۶ رجوع کنید.

◀ "Connected": ریموت کنترل در محدوده پذیرش است.

◀ "Updated": ریموت کنترل خارج از محدوده پذیرش است. نشان دهنده این است که آخرین انتقال داده ها از

خودرو در چه زمانی رخ داده است.

تشخیص اضطراری کلید صفحه نمایش دار BMW

توصیف برای تشخیص اضطراری ریموت کنترل (به صفحه ۵۵ رجوع نمایید) برای کلید صفحه نمایش دار BMW نیز اعمال می شود. با این حال، دکمه قفل کردن باید در ارتفاع نشانه علامت گذاری شده، باشد.

مرور کلی

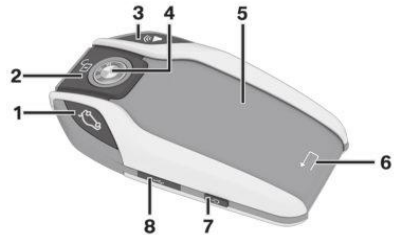

- ۱ باز کردن درب صندوق عقب
- ۲ باز کردن
- ۳ حالت خطر
- ۴ قفل کردن
- ۵ صفحه نمایش
- ۶ بازگشت
- ۷ روشن/خاموش کردن صفحه نمایش
- ۸ پورت شارژ میکرو USB

کنترل ها

اطلاعات/کارکرد

منو



"Security information"

وضعیت درب.

وضعیت سیستم هشداردهنده.

بعد از به صدا در آمدن زنگ هشدار دهنده: تاریخ، زمان و دلیل به صدا در آمدن زنگ هشدار دهی نده.



وضعیت پنجره.

وضعیت سان روف.

"Vehicle information"

شاخص های نگهداری و خدمات سرویس مبتنی بر شرایط (CBS)، به صفحه ۲۷۹ رجوع کنید.

وضعیت چراغ های پارک خودرو.

محدوده حرکت با سوخت موجود.

"MOBILITY INFO"

"Climate control setting"

با گرمایش خودرو پارک شده: گرمایش خودرو پارک شده را می توان راه اندازی کرد. به صفحه ۲۰۹ رجوع کنید. بدون گرمایش خودرو پارک شده: تهویه خودرو پارک شده را می توان راه اندازی کرد. به صفحه ۲۰۹ رجوع کنید.

شارژ باتری ریموت کنترل

اگر وضعیت شارژ باتری ریموت کنترل کاهش یابد، صفحه نمایش به طور اتوماتیک خاموش می شود. باتری باید قبل از روشن کردن صفحه نمایش مجددا شارژ کرد. قابلیت عملیاتی دکمه های استاندارد تا زمانی که باتری کاملاً تخلیه نشده باشد، حفظ می شود.

برای شارژ باتری ریموت کنترل:

اگر منطقه اطلاعات حاوی بیش از یک صفحه باشد، آنگاه شاخص های صفحه، در زیر اطلاعات نمایش داده می شوند.

●●○ شاخص برای صفحه کنونی پر شده است.

صفحه را با انگشت به سمت راست یا چپ بکشید تا صفحه را تغییر دهید.

اگر اطلاعات بیشتری روی یک صفحه موجود باشد، علامت مناسب را فشار دهید.

← علامت فلش زیر صفحه ی نمایش را لمس کنید تا به صفحه اصلی بازگردید.

روشن / خاموش کردن صفحه نمایش

صفحه نمایش بعد از یک دوره کوتاه برای حفظ توان باتری خاموش می شود.

برای خاموش کردن صفحه نمایش به طور دستی، دکمه روی قسمت سمت چپ ریموت کنترل را فشار دهید. برای دیدن مرور کلی، به صفحه ۵۶ بروید.

صفحه نمایش را فعال کنید:

۱. دکمه روی قسمت سمت چپ ریموت کنترل را فشار دهید.
 ۲. سپس صفحه را با انگشت از پایین به بالا بکشید تا قفل صفحه نمایش را باز کنید.
- صفحه نمایش را به طور کامل خاموش کنید تا عمر قابل استفاده باتری را افزایش دهید.

۱. دکمه روی قسمت سمت چپ ریموت کنترل را فشار داده و برای بیش از ۴ ثانیه نگه دارید.
۲. "OK" را فشار دهید.

دکمه روی قسمت سمت چپ ریموت کنترل را فشار دهید تا صفحه نمایش خاموش را روشن کنید.

مفهوم عملیاتی

بسته به تجهیزات، تا ۵ منوی اصلی وجود دارد که دسترسی به منوهای فرعی را فراهم می کند.

مرور کلی زیر نشان می دهد که با استفاده از کدام منوهای اصلی، می توان به اطلاعات و کارکردها دسترسی داشت.

اگر چند راننده از ریموت کنترل خودشان استفاده کنند، خودرو تنظیمات شخصی را در حین باز کردن تنظیم می‌کند. این تنظیمات نیز اگر خودرو در حال توسط شخصی با یک ریموت کنترل متفاوت مورد استفاده قرار گیرد، ذخیره می‌شوند. تغییرات تنظیمات به طور خودکار در پروفایلی که در حال حاضر فعال می‌باشد ذخیره می‌شود.

اگر پروفایل دیگری از طریق iDrive انتخاب شود، تنظیمات ذخیره شده در آن به طور خودکار اعمال خواهد شد. پروفایل جدید به ریموت کنترلی که در حال حاضر مورد استفاده قرار می‌گیرد اختصاص می‌یابد.

یک پروفایل دیگر نیز موجود است که به هیچ ریموت کنترلی اختصاص نمی‌یابد: "Just drive off (guest)". این پروفایل را می‌توان برای اعمال تنظیمات در خودرو بدون تغییر پروفایل‌های شخصی مورد استفاده قرار داد.

پروفایل فعال

بعد از روشن کردن صفحه نمایش، نام پروفایل فعال نمایش داده می‌شود.

انتقال مستقیم به مدیریت پروفایل. (به صفحه ۵۹ رجوع نمایید) مثلاً برای انتخاب پروفایل خودتان امکان پذیر است. این امر به شما اجازه می‌دهد که تنظیمات شخصی خودرو را در صورتی که خودرو را با کلید خودتان باز نکرده باشید، فراخوانی کنید.

۱. "Change driver profile"

۲. پروفایل را انتخاب کنید. به صفحه ۵۹ رجوع نمایید. به محض این که موتور روشن شود و یا کلیدی فشار داده شود، آخرین کلید انتخاب شده روی صفحه نمایش ظاهر می‌شود. برای خروج از صفحه خوشامد از طریق iDrive:

"Start system"

تنظیم کردن

تنظیمات برای سیستم‌ها و کارکردهای زیر در پروفایل فعال ذخیره می‌شود. دامنه تنظیمات قابل ذخیره به کشور و تجهیزات بستگی دارد.

- ◀ باز کردن و قفل کردن.
- ◀ چراغ‌ها.
- ◀ تهویه مطبوع.
- ◀ رادیو.



◀ ریموت کنترل را به طوری که دکمه قفل به سمت بالا باشد در برآمدگی قسمت شارژ بی سیم زیر جادستی مرکزی قرار دهید.

◀ ریموت کنترل را از طریق سوکت میکرو USB در سمت چپ به یک پورت USB وصل کنید.

اطلاعات نرم افزار

برای نشان دادن اطلاعات ذخیره شده در کلید صفحه نمایش دار BMW در مورد نرم افزار OpenSource مورد استفاده، به صورت زیر عمل کنید:

۱. منوی "Security information"

۲. این علامت را بزنید.

۳. این علامت را سه بار بزنید.

برای تمام کردن نمایش:

↩ این علامت را بزنید.

پروفایل

مفهوم

در پروفایل‌ها، تنظیمات شخصی، برای راننده‌های متعدد را می‌توان ذخیره و دوباره در یک زمان دیگر فراخوانی کرد.

اطلاعات کلی

سه پروفایل وجود دارد که تنظیمات شخصی خودرو را می‌توان با آنها ذخیره کرد. هر یک از ریموت کنترل‌ها به یکی از این پروفایل‌ها اختصاص داده شده‌اند.

اگر خودرو با استفاده از یک ریموت کنترل باز شود، پروفایل شخصی اختصاص داده شده فعال خواهد شد. همه تنظیمات ذخیره شده در پروفایل به طور اتوماتیک اعمال می‌شوند.

پروفایل مهمان

پروفایل مهمان برای تنظیمات فردی است که در هیچکدام از سه پروفایل شخصی ذخیره نمی شوند. این پروفایل می تواند برای رانندگانی که موقتا از خودرو استفاده می کنند و پروفایل مخصوص خودشان را ندارند مفید باشد. از طریق iDrive:

۱. "My Vehicle"

۲. "Driver profiles"

۳. "Just drive off (guest)"

۴. "OK"

پروفایل مهمان را نمی توان مجددا نام گذاری کرد. این پروفایل به ریموت کنترل کنونی اختصاص نمی یابد.

تغییر نام پروفایل

یک نام شخصی را، می توان برای جلوگیری از سردرگمی بین پروفایل ها، به پروفایل فعال اختصاص داد. از طریق iDrive:

۱. "My Vehicle"

۲. "Driver profiles"

 پروفایل نشان داده شده با این علامت را می توان مجددا نام گذاری کرد.

۳. پروفایل را انتخاب کنید.

۴. "Change driver profile name"

۵. نام پروفایل را وارد کنید.

۶. OK این علامت را انتخاب کنید.

ریست کردن پروفایل

تنظیمات پروفایل فعال برای مقادیر پیش فرض ریست می شود.

از طریق iDrive:

۱. "My Vehicle"

۲. "Driver profiles"

 پروفایل نشان داده شده با این علامت را می توان ریست کرد.

۳. پروفایل را انتخاب کنید.

۴. "Reset driver profile"

< صفحه آمپر.

< دکمه های حافظه قابل برنامه ریزی.

< درجه صدا، آهنگ.

< صفحه نمایش.

< مسیریابی.

< تلویزیون.

< کنترل فاصله پارک (PDC).

< دوربین عقب.

< دید جانبی.

< Head-up Display

< کنترل دینامیک رانندگی.

< موقعیت صدلی، موقعیت آینه بغل، موقعیت فرمان.

< کروز کنترل.

< ایمنی هوشمند.

< دید در شب

مدیریت پروفایل

انتخاب یک پروفایل

بدون توجه به ریموت کنترلی که مورد استفاده قرار می گیرد، می توان یک پروفایل متفاوت را فعال کرد.

از طریق iDrive:

۱. "My Vehicle"

۲. "Driver profiles"

۳. پروفایل را انتخاب کنید.

۴. "OK"

< همه تنظیمات ذخیره شده در پروفایل فراخوانی شده به طور خودکار اعمال می شوند.

< پروفایل فراخوانی شده به ریموت کنترلی که در آن زمان مورد استفاده قرار می گیرد اختصاص می یابد.

< اگر پروفایل در حال حاضر به یک ریموت کنترل متفاوت اختصاص یابد، پروفایل برای هر دو ریموت کنترل اعمال می شود. دیگر نمی توان بین تنظیمات برای این دو ریموت کنترل تمایزی قائل شد.

استفاده از ریموت کنترل

اطلاعات



افراد یا حیوانات درون خودرو می‌توانند خودشان درها را از داخل قفل کنند. آنگاه خودرو را نمی‌توان از بیرون باز کرد. خطر آسیب وجود دارد. ریموت کنترل را همراه داشته باشید تا خودرو را بتوان از بیرون باز کرد. ▶

باز کردن قفل



این دکمه را روی ریموت کنترل فشار دهید.

بسته به تنظیمات (به صفحه ۶۷ رجوع کنید)، نقاط دسترسی زیر باز می‌شوند:

- ◀ درب راننده و درب باک.
 - ◀ همه درب‌ها، درب صندوق عقب و درب باک.
 - به علاوه، کارکرد های زیر اجرا می‌شوند:
 - ◀ تنظیمات ذخیره شده در پروفایل اعمال می‌شوند (به صفحه ۵۸ رجوع کنید).
 - ◀ چراغ‌های داخلی روشن می‌شوند، مگر این که به طور دستی خاموش شده باشند. برای روشن و خاموش کردن چراغ‌های داخلی به طور دستی، به صفحه ۱۳۳ رجوع کنید.
 - ◀ لامپ‌های خوشامد روشن می‌شوند، اگر هوای بیرون تاریک باشد، لامپ دستگیره درب و Welcome Light Carpet نیز روشن می‌شوند. این کارکردها باید در تنظیمات فعال شوند. به صفحه ۱۳۰ رجوع کنید.
 - به منظور روشن کردن Welcome Light Carpet برای خودرویی که قبلاً باز شده، دکمه ریموت کنترل را دوباره فشار دهید.
 - ◀ آفتابگیر کشویی عقب، به مکانی که قبل از قفل کردن در آنجا بود، برده می‌شود.
 - ◀ حفاظت ضد سرقت خاموش می‌شود.
 - ◀ سیستم هشداردهنده غیرفعال می‌شود. به صفحه ۶۹ رجوع کنید.
- بعد از باز کردن درب راننده، خودرو برای راه اندازی آماده است. به صفحه ۲۰ رجوع کنید.

اکسپورت کردن (صادر کردن) پروفایل‌ها

اکثر تنظیمات پروفایل خودرو را می‌توان صادر کرد. این امر می‌تواند برای ایمن کردن و بازیابی تنظیمات شخصی مثلاً قبل از تحویل خودرو به یک تعمیرگاه مفید باشد. پروفایل‌های پشتیبانی شده را می‌توان به خودروی نیز دیگر منتقل کرد. اکسپورت کردن از طرق زیر ممکن می‌باشد:

- ◀ از طریق ConnectedDrive.
- ◀ از طریق رابط USB به یک دستگاه USB. به صفحه ۲۲۱ رجوع کنید.
- از طریق iDrive:

۱. "My Vehicle"

۲. "Driver profiles"

🔗 پروفایل نشان داده شده با این علامت را می‌توان صادر کرد.

۳. پروفایل را انتخاب کنید.

۴. "Export driver profile"

۵. ◀ دستگاه USB: "USB device"

دستگاه USB را در صورت نیاز انتخاب کنید.

◀ ConnectedDrive

ایمپورت کردن (وارد کردن) پروفایل‌ها

تنظیمات موجود پروفایل فعال با تنظیمات پروفایل ایمپورت شده بازنویسی می‌شود.

۱. "My Vehicle"

۲. "Driver profiles"

پروفایل نشان داده شده با این علامت را می‌توان overwrite کرد.

۳. پروفایل را انتخاب کنید.

۴. "Import driver profile"

۵. وسیله‌ای که پروفایل به کمک آن صادر شده است را انتخاب کنید.

◀ دستگاه USB: "USB device"

دستگاه USB را در صورت نیاز انتخاب کنید.

◀ ConnectedDrive

۶. پروفایل را انتخاب کنید.

باز کردن راحت

اگر دکمه ظرف ۱۰ ثانیه بعد از این که خودرو قفل شد دوباره فشار داده شود، سنسور حرکت داخلی و سنسور هشداردهنده شیب ضد سرقت خاموش می شود (به صفحه ۷۰ رجوع کنید). بعد از قفل کردن، پیش از فشار دادن دوباره دکمه، ۱۰ ثانیه صبر کنید.

این دکمه روی ریموت کنترل را بعد از باز کردن فشار دهید و نگه دارید.
پنجره ها و سانروف مادامی که این دکمه روی ریموت کنترل فشار داده می شود، باز می شوند.

حالت خطر

شما می توانید سیستم هشداردهنده را در صورتی که در وضعیت خطرناکی بودید، به صدا در بیاورید.
این دکمه روی ریموت کنترل را فشار دهید و حداقل ۳ ثانیه نگه دارید.
برای خاموش کردن هشداردهنده: هر دکمه ای را فشار دهید.

باز کردن درب صندوق عقب خودرو

احتیاط
در حین باز کردن، درب صندوق عقب، به سمت عقب و بالا حرکت میکند. خطر آسیب به خودرو وجود دارد. اطمینان حاصل کنید که فضای کافی برای حرکت درب صندوق عقب در حین باز کردن و بستن آن وجود دارد.
این دکمه روی ریموت کنترل را فشار دهید و برای حدود یک ثانیه نگه دارید.
درب صندوق عقب باز می شود، بدون توجه به این که خودرو قبلاً قفل یا باز شده باشد.
برای جلوگیری از قفل شدن خودرو، ریموت کنترل را در صندوق عقب قرار ندهید.

بسته به ویژگی ها و ورژن خاص کشور، باز کردن درب ها نیز امکان پذیر است. برای ایجاد تنظیمات به صفحه ۶۷ رجوع کنید.

اگر درب های خودرو قفل باشند، درب صندوق عقب به محض اینکه بسته شود، دوباره قفل می گردد.

روشن کردن ویژگی تاخیر چراغ جلو

این دکمه را روی ریموت کنترل فشار دهید.
مدت زمان را می توان در صفحه نمایش تنظیم کرد.

قفل کردن

هشدار

برای برخی از ورژن های مختص به کشورها، باز کردن درب های قفل شده از داخل فقط با داشتن اطلاعات خاص امکان پذیر است.
اگر افراد وقت طولانی تری را در خودرو سپری کنند در حالی که بیرون بسیار گرم یا بسیار سرد است، ریسک آسیب یا خطر جانی وجود دارد. هنگامی که افرادی درون خودرو هستند، آن را از بیرون قفل نکنید.
درب راننده باید بسته باشد.

- این دکمه روی ریموت کنترل را فشار دهید.
- همه درب ها، درب صندوق عقب و درب باک قفل می شوند.
- آفتابگیر کشویی عقب بسته می شود.
- محافظت ضد سرقت روشن می شود. این ویژگی از باز شدن قفل درها با استفاده از دکمه های قفل کننده یا دستگیره ی باز کننده درب، جلوگیری می کند.
- سیستم هشداردهنده فعال می شود. به صفحه ۶۹ رجوع کنید.

روشن کردن چراغ خارجی

- این دکمه روی ریموت کنترل را زمانی که خودروی قفل شده است، فشار دهید.
- چراغ های داخلی روشن می شوند، مگر این که به طور دستی خاموش شده باشند. برای روشن و خاموش کردن چراغ های داخلی به طور دستی، به صفحه ۱۳۳ رجوع کنید.
- در تاریکی، لامپ دستگیره درب و Welcome Light Carpet نیز اگر این کارکردها فعال شده باشند، روشن می شوند. برای تنظیمات، به صفحه ۶۷ رجوع کنید.

اختلال در عملکرد

تشخیص ریموت کنترل توسط خودرو از بین سایرین تحت شرایط زیر می‌تواند دچار اختلال در عملکرد شود:

- ◀ باتری ریموت کنترل تمام شده است. باتری را تعویض کنید (به صفحه ۵۵ رجوع کنید).
 - ◀ تداخل رادیویی برج‌های انتقال یا سایر تجهیزات با قدرت انتقال بالا.
 - ◀ مسدود شدن ارتباط ریموت کنترل بخاطر اشیای فلزی.
 - ◀ تداخل رادیویی تلفن‌های همراه یا سایر دستگاه‌های الکترونیکی در مجاورت مستقیم.
- ریموت کنترل را همراه با اشیای فلزی یا دستگاه‌های الکترونیکی جابجا نکنید.
- در صورت تداخل، خودرو را می‌توان از بیرون بدون ریموت کنترل، باز و قفل کرد. به صفحه ۶۲ رجوع کنید.

بدون ریموت کنترل

از بیرون



هشدار
برای برخی از ورژن‌های مختص به کشورها، باز کردن درب‌های قفل شده از داخل فقط با داشتن اطلاعات خاص امکان‌پذیر است.

اگر افراد وقت طولانی تری را در خودرو سپری کنند در حالی که بیرون بسیار گرم یا بسیار سرد است، ریسک آسیب دیدن یا خطر جانی وجود دارد. هنگامی که افسردگی درون خودرو هستند، آن را از بیرون قفل نکنید. ▶



احتیاط

قفل درب به طور دائمی با درب هماهنگ است. دستگیره درب را می‌توان حرکت داد. اگر هنگام کشیدن دستگیره درب، کلید در درون قفل باشد، رنگ یا کلید ممکن است آسیب ببینند. خطر آسیب به قطعات وجود دارد. کلید یکپارچه را قبل از کشیدن دستگیره درب، بیرون بکشید. ▶

۱. دستگیره درب را با یک دست بکشید و به سمت بیرون نگه دارید.

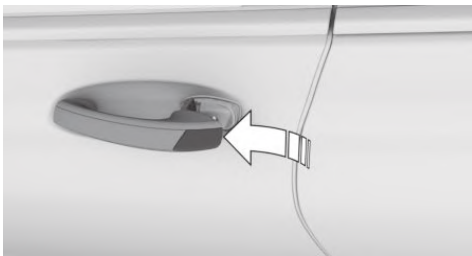

۲. یک انگشت دست دیگران را از پشت زیر دریچه هدایت کنید، قسمت قابل لمس را فشار دهید و دریچه را جدا کنید.

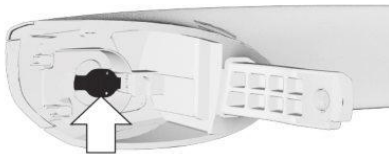

از داخل

۳. درب را با استفاده از کلید یکپارچه باز یا قفل کنید. به صفحه ۵۴ رجوع نمایید.

باز کردن و قفل کردن



درهای دیگر باید از داخل باز یا قفل شوند.

از طریق دکمه‌های سیستم قفل مرکزی

فشار دادن این دکمه خودرو را باز می‌کند. 

فشار دادن این دکمه اگر درهای جلو بسته باشد، خودرو را قفل می‌کند. 

خودرو با قفل کردن، در مقابل سرقت ایمن نمی‌شود.

درب باک باز می‌ماند.

در صورت یک تصادف شدید، خودرو به طور خودکار باز می‌شود. سیستم هشدار خطر و چراغ‌های داخلی روشن می‌شوند.

سیستم هشداردهنده

اگر خودرو با کلید یکپارچه قفل شود، سیستم هشداردهنده فعال نمی‌شود.

سیستم هشداردهنده هنگامی که درب خودرو از طریق قفل درب باز شود، به صدا در می‌آید.

برای لغو این هشداردهنده، خودرو را با ریموت کنترل و در صورت نیاز، از طریق تشخیص اضطراری ریموت کنترل باز کنید. به صفحه ۵۵ رجوع نمایید.

باز کردن قفل و درب

دکمه سیستم قفل مرکزی را برای باز کردن همه درها بصورت یکجا، فشار دهید و سپس 

دستگیره درب بالای جادستی را بکشید.

درب‌ها

بستن نرم اتوماتیک

برای بستن درب‌ها، به آرامی فشار دهید.

به طور خودکار بسته می‌شود.

هشدار 

بخش‌هایی از بدن ممکن است در هنگام استفاده از

درب‌ها تحت فشار قرار بگیرند. خطر مصدومیت وجود دارد.

اطمینان حاصل کنید که فضای کافی برای حرکت درب‌ها در

حین باز کردن و بستن وجود دارد. ►

درب صندوق عقب

اطلاعات

برای جلوگیری از قفل شدن درب، ریموت کنترل را در قسمت بار قرار ندهید.

باز کردن

در حین باز کردن، درب صندوق عقب، به عقب و بالا می‌رود. اطمینان حاصل کنید که فاصله کافی قبل از باز کردن وجود



◀ دکمه روی قسمت داخلی درب صندوق عقب را فشار دهید. درب صندوق عقب به طور خودکار بسته می‌شود.

با دسترسی راحت:

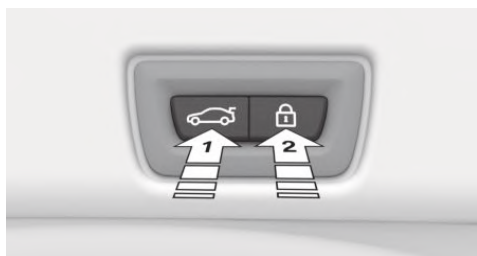

◀ دکمه فلش ۱ روی قسمت داخلی صندوق عقب را فشار دهید.

◀ دکمه فلش ۲ را فشار دهید.

خودرو بعد از بستن درب صندوق عقب قفل می‌شود. درب راننده باید برای این منظور بسته شود و ریموت کنترل باید خارج از خودرو در حول و حوش درب صندوق عقب باشد.

یک سیگنال صوتی به صدا در می‌آید و درب صندوق عقب بسته می‌شود.

عملیات بستن قطع می‌شود:

◀ با دوباره فشار دادن دکمه.

◀ هنگام استارت موتور.

◀ خودرو با تکان‌هایی شروع به حرکت می‌کند.

هشدار

بخش‌هایی از بدن ممکن است در هنگام استفاده از درب‌ها تحت فشار قرار بگیرند. خطر مصدومیت وجود دارد. اطمینان حاصل کنید که فضای کافی برای حرکت درب‌ها در حین باز کردن و بستن وجود دارد. ▶



◀ دکمه روی سطح بیرونی درب صندوق عقب را فشار دهید.

◀ این دکمه روی ریموت کنترل را فشار دهید و حدود یک ثانیه نگه دارید. 

بسته به شرایط، درب‌ها نیز باز می‌شوند. برای باز کردن با ریموت کنترل به صفحه ۶۱ رجوع کنید.

◀ این دکمه در محفظه ذخیره‌سازی درب راننده را فشار دهید. 

روند باز کردن قطع می‌شود:

◀ با دوباره فشار دادن دکمه.

◀ هنگام استارت زدن موتور.

◀ هنگامی که خودرو شروع به حرکت می‌کند.

◀ با فشار دادن دکمه روی قسمت داخلی درب صندوق عقب.

بستن

بدون دسترسی راحت:

دسترسی راحت

اطلاعات

برای جلوگیری از قفل شدن خودرو، ریموت کنترل را در صندوق عقب قرار ندهید.

مفهوم

بدون فعال کردن ریموت کنترل می‌توان به خودرو دسترسی داشت.

همه آنچه که لازم است انجام دهید این است که ریموت کنترل را مثلا در جیب شلوار خود داشته باشید. خودرو به طور خودکار ریموت کنترل را هنگامی که در مجاورت خودرو یا در داخل آن قرار دارد، تشخیص می‌دهد. دسترسی راحت از کارکردهای زیر پشتیبانی می‌کند:

◀ باز کردن/ قفل کردن خودرو.

◀ بستن راحت.

◀ باز کردن/ بستن درب صندوق عقب به طور جداگانه.

◀ باز کردن/ بستن درب صندوق عقب با فعالسازی بدون تماس.

◀ موتور را روشن کنید.

الزامات کارکردی

◀ هیچ منبع خارجی ای که تداخل ایجاد میکنند، در نزدیکی خودرو وجود نداشته باشد.

◀ برای قفل کردن خودرو، ریموت کنترل باید خارج از خودرو در نزدیکی درب‌ها باشد.

◀ چرخه بعدی باز کردن و قفل کردن تا بعد از حدود ۲ ثانیه امکان پذیر نخواهد بود.

◀ موتور را فقط در صورتی که ریموت کنترل در خودرو باشد می‌توان روشن کرد.

اقدام بصورت دستی

در صورت اختلال الکتریکی در عملکرد، به طور دستی و به صورت آرام و آهسته درب صندوق خودرو را ببندید.

هشدار



بخش‌هایی از بدن ممکن است در هنگام استفاده از درب‌ها تحت فشار قرار بگیرند. خطر مصدومیت وجود دارد. اطمینان حاصل کنید که فضای کافی برای حرکت درب‌ها در حین باز کردن و بستن وجود دارد. ▶

قفل کردن به طور جداگانه

درب صندوق عقب را می‌توان به طور جداگانه با سوئیچ تعبیه شده در جعبه داشبورد قفل کرد. اگر جعبه داشبورد قفل شود، درب صندوق عقب را نمی‌توان باز کرد.

◀ درب صندوق عقب ایمن، فلش ۱.

◀ درب صندوق عقب غیرایمن، فلش ۲.



سوئیچ را به موقعیت فلش ۱ ببرید. این امر درب صندوق عقب را ایمن می‌کند و ارتباط آن را با سیستم قفل مرکزی قطع می‌کند.

این موضوع هنگامی که خودرو توسط Valet Service پارک شده است، مفید می‌باشد. ریموت کنترل را می‌توان بدون کلید یکپارچه تحویل بدهید.

باز کردن اضطراری



دستگیره درون صندوق عقب را بکشید. درب صندوق عقب باز می‌شود.

باز کردن

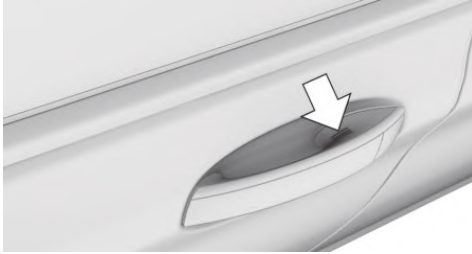

سطح شیاردار روی دستگیره در بسته خودرو (فلش) را با انگشت خود لمس کنید و آن را بدون گرفتن دستگیره در نگه دارید. این امر مطابق با فشار دادن و نگه داشتن دکمه روی ریموت کنترل می باشد. علاوه بر قفل کردن، پنجره ها و سان روف بسته می شوند و آینه های بیرونی جمع می شوند.



دستگیره درب خودرو (فلش) را به طور کامل در دست بگیرید. این امر مطابق با فشار دادن دکمه  در ریموت کنترل می باشد.

قفل کردن

درب راننده باید بسته باشد.

باز کردن درب صندوق عقب به طور جداگانه

دکمه روی قسمت خارجی درب صندوق عقب را فشار دهید. این امر مطابق با فشار دادن دکمه  روی ریموت کنترل می باشد. وضعیت درها تغییر نمی کند.



باز کردن و بستن درب صندوق عقب با فعالسازی

بدون تماس

مفهوم

درب صندوق عقب را می توان با فعالسازی بدون تماس با استفاده از ریموت کنترلی که حمل می کنید باز و بسته کرد. دو سنسور، حرکت رو به جلوی پاها را در مرکز منطقه عقب خودرو تشخیص می دهد و درب صندوق باز و بسته می شود.

اطلاعات

هشدار 

در حین فعالسازی بدون تماس، بخش هایی از خودرو مانند سیستم آگزوز ممکن است لمس شوند. خطر مصدومیت وجود دارد. با حرکت پا، اطمینان حاصل کنید که موضع ثابتی وجود دارد و خودرو را لمس نکنید. ►

سطح شیاردار روی دستگیره در بسته خودرو (فلش) را با انگشت خود به مدت حدود یک ثانیه بدون گرفتن دستگیره در لمس کنید.

این امر مطابق با فشار دادن دکمه روی ریموت کنترل می باشد.

بستن راحت

هشدار 

با بستن راحت بخش هایی از بدن ممکن است تحت فشار قرار گیرند. خطر مصدومیت وجود دارد. اطمینان حاصل کنید که فضای کافی برای حرکت درب ها در حین بستن راحت وجود دارد. ►

صندوق عقب قرار ندهید. یک حرکت پای دیگر می‌تواند عملیات بستن را متوقف کند.

اختلال در عملکرد

تشخیص ریموت کنترل توسط خودرو می‌تواند تحت شرایط

زیر دچار اختلال در عملکرد شود:

- ◀ باتری ریموت کنترل تمام شده است. باتری را تعویض کنید. به صفحه ۵۵ رجوع نمایید.
- ◀ تداخل ارتباط رادیویی برج‌های انتقال یا سایر تجهیزات با قدرت انتقال بالا.

◀ مسدود شدن ارتباط ریموت کنترل بخاطر مجاورت اشیای فلزی.

◀ تداخل رادیویی تلفن‌های همراه یا سایر دستگاه‌های الکترونیکی در مجاورت مستقیم.

ریموت کنترل را همراه با اشیای فلزی یا دستگاه‌های الکترونیکی جایجا نکنید.

در صورت اختلال در عملکرد، خودرو را با استفاده از دکمه‌های ریموت کنترل یا با استفاده از کلید یکپارچه قفل و باز کنید. به صفحه ۶۲ رجوع نمایید.

تنظیم



اطلاعات کلی

تنظیمات برای پروفایلی که در حال حاضر مورد استفاده قرار می‌گیرد ذخیره می‌شود.

باز کردن

درب‌ها

از طریق iDrive:

۱. "My Vehicle"
۲. "Vehicle settings"
۳. "Doors/Key"
۴. "Driver's door" 
- یا
- "All doors" 
۵. تنظیمات مورد نظر را انتخاب کنید.

اگر ریموت کنترل در منطقه سنسور باشد، درب صندوق عقب می‌تواند سهواً توسط یک حرکت ناخودآگاه پا بسته یا باز شود. محدوده سنسور به حدود ۱/۵ متر پشت منطقه درب عقب خودرو می‌رسد.

هشدار

هنگام استفاده از درب صندوق عقب بخش‌هایی از بدن ممکن است تحت فشار قرار گیرند. خطر مصدومیت وجود دارد. اطمینان حاصل کنید که فضای کافی برای حرکت درب عقب در حین باز کردن و بستن وجود دارد. ▶

احتیاط

در حین باز کردن، درب صندوق عقب، به عقب و یا لا می‌رود. خطر آسیب به تجهیزات وجود دارد. اطمینان حاصل کنید که فضای کافی برای حرکت درب عقب در حین باز کردن و بستن وجود دارد. ▶

حرکت پایي که باید انجام شود

۱. در مرکز و پشت خودرو بایستید، به فاصله حدود طول یک بازو از عقب خودرو.
۲. یک پا را در جهت حرکت به سمت زیر خودرو تا جایی که ممکن است حرکت دهید و فوراً آن را عقب بکشید. با این حرکت، پا باید از محدوده هر دو سنسور بگذرد.



درب صندوق عقب باز می‌شود، بدون توجه به این که قبلاً قفل یا باز شده باشد.

قبل از باز کردن، سیستم هشدار خطر چشمک می‌زند. برای بستن درب عقب، حرکت پا را تکرار کنید.

قبل از بستن، سیستم هشدار خطر چشمک می‌زند و یک سیگنال صوتی به صدا در می‌آید.

بستن درب صندوق عقب هیچ اثری روی قفل کردن خودرو ندارد. برای جلوگیری از قفل شدن خودرو، ریموت کنترل را در

"Driver's door" <

فقط درب راننده و درب باک باز می شوند. فشار دوباره، کل خودرو را باز می کند.

"All doors" <

کل خودرو باز می شود.

قفل شدن اتوماتیک

از طریق iDrive:

۱. "My Vehicle"

۲. "Vehicle settings"

۳. "Doors/Key"

۴. تنظیمات مورد نظر را انتخاب کنید:

< "Lock automatically"

خودرو بعد از یک دوره زمانی کوتاه اگر هیچ دربی باز نشود، به طور خودکار قفل می گردد.

< "Lock after starting to drive"

خودرو بعد از این که شروع به حرکت کنید به طور خودکار قفل می شود.

درب صندوق عقب

بسته به ویژگی های انتخابی و مختص یک کشور، این وضعیت در برخی موارد ارائه نمی شود.

از طریق iDrive:

۱. "My Vehicle"

۲. "Vehicle settings"

۳. "Doors/Key"

۴. "Tailgate" 

یا

۵. "Tailgate and door(s)" 

تنظیمات مورد نظر را انتخاب کنید:

< "Tailgate"

درب صندوق عقب باز می شود.

< "Tailgate and door(s)"

درب صندوق عقب باز می باشد و قفل درب ها نیز باز می شوند .

باز شدن اتوماتیک

از طریق iDrive:

۱. "My Vehicle"

۲. "Vehicle settings"

۳. "Doors/Key"

۴. "Unlock at end of trip"

بعد از این که آمادگی برای رانندگی با فشار دادن دکمه Start/Stop به پایان رسید، خودروی قفل شده به طور خودکار باز می شود.

سیگنال های تایید از خودرو

از طریق iDrive:

۱. "My Vehicle"

۲. "Vehicle settings"

۳. "Doors/Key"

۴. سیگنال های تایید مورد نظر را غیرفعال یا فعال کنید.

< "Flash for lock/unlock"

< "Acoustic signal for lock/unlock"

بازیابی تنظیمات صندلی، آینه و فرمان

در هنگام باز کردن خودرو، موقعیت ها برای صندلی راننده، آینه بغل و فرمان، که در پروفایل ذخیره شده اند، به طور اتوماتیک بازیابی می شود.



هشدار

خطر گیر کردن اعضای بدن هنگام حرکت صندلی ها وجود دارد. خطر مصدومیت یا آسیب به تجهیزات خودرو نیز وجود دارد. اطمینان حاصل کنید که فضای کافی برای حرکت صندلی قبل از هر تنظیمی وجود دارد. ▶

درب صندوق عقب و سیستم هشدار دهنده فعال

درب صندوق عقب را حتی هنگامی که سیستم هشداردهنده فعال است، می‌توان باز کرد. بعد از این درب صندوق عقب بسته شود، قفل می‌شود و هنگامی که درها قفل شوند دوباره تحت نظارت قرار می‌گیرند. سیستم هشدار خطر یک بار چشمک می‌زند.

حالت خطر

شما می‌توانید سیستم هشداردهنده را در صورتی که در وضعیت خطرناکی بودید، به صدا در بیاورید.

این دکمه روی ریموت کنترل را فشار دهید و حداقل ۳ ثانیه نگه دارید.



برای خاموش کردن هشداردهنده: یک دکمه را فشار به دلخواه فشار دهید.

چراغ نشانگر روی آینه وسط



چراغ نشانگر هر دو ثانیه به مدت کوتاهی چشمک می‌زند: سیستم هشداردهنده فعال می‌باشد.

چراغ نشانگر بعد از قفل کردن چشمک می‌زند:

درها، درب موتور یا درب عقب به درستی بسته نشده‌اند. نقاط دسترسی که درست بسته شده‌اند ایمن هستند. بعد از ۱۰ ثانیه، چراغ نشانگر به طور مداوم چشمک می‌زند. سنسور حرکت داخلی و سنسور هشداردهنده شیب فعال نیستند.

وقتی که نقاط دسترسی باز مانده، بسته می‌شود، سنسور حرکت داخلی و سنسور هشداردهنده شیب روشن خواهند شد.

چراغ نشانگر بعد از باز کردن خاموش می‌شود:

خودرو دستکاری نشده است.

از طریق iDrive:

۱. "My Vehicle"

۲. "Driver profiles"

۳. پروفایل را انتخاب کنید.

۴. "Last seat position automatic"

روند تنظیم قطع می‌شود:

< هنگامی که سوئیچ موقعیت صندلی فشار داده شود.

< هنگامی که دکمه حافظه صندلی، آینه و فرمان به مدت کوتاهی فشار داده شود.

سیستم هشداردهنده

مفهوم

وقتی خودرو قفل شود، سیستم هشداردهنده خودرو به موارد زیر واکنش نشان می‌دهد:

< باز کردن یک درب، درب موتور یا درب صندوق عقب.

< حرکت‌ها در داخل خودرو.

< تغییرات در شیب خودرو، مثلاً در حین تلاش برای سرقت چرخ یا هنگام بکسل کردن خودرو.

< قطع ولتاژ باتری.

سیستم هشداردهنده به طور خلاصه به شکل زیر سیگنال می‌دهد:

< با به صدا در آوردن یک هشدار صوتی.

< با روشن کردن سیستم هشدار خطر.

< با چراغ نور بالا بصورت چشمک‌زن.

فعال و غیرفعال کردن سیستم هشداردهنده

وقتی شما خودرو را با ریموت کنترل یا از طریق دسترسی آسان باز یا قفل می‌کنید، سیستم هشداردهنده در همان زمان غیرفعال یا فعال می‌شود.

قفل درب و سیستم هشداردهنده فعال

سیستم هشداردهنده هنگامی که درب خودرو از طریق قفل درب باز شود، به صدا در می‌آید.

◀ با دسترسی راحت: اگر ریموت کنترل را همراه خود حمل می‌کنید، دستگیره درب طرف راننده یا طرف سرنشین را به طور کامل بگیرید.

◀ چراغ نشانگر بعد از باز کردن تا زمانی که آمادگی برای رانندگی روشن شود، چشمک می‌زند، اما از حدود ۵ دقیقه بیشتر طول نمی‌کشد؛
یک هشدار خطر به صدا در آمده است.

پنجره های برقی

اطلاعات



هشدار
کودکان یا حیوانات بی مراقب، می‌توانند خودرو را به حرکت درآورند و مثلاً با اقدامات زیر، ایمنی خود و وسایل نقلیه را به خطر بیندازند:

- ◀ فشردن دکمه Start/Stop.
 - ◀ آزاد کردن ترمز دستی.
 - ◀ باز کردن و بستن درها و پنجره‌ها.
 - ◀ انتقال اهرم سردنده به حالت خلاص.
 - ◀ استفاده از تجهیزات خودرو.
- خطر تصادفات یا آسیب دیدگی وجود دارد. کودکان یا حیوانات را بدون مراقبت در خودرو رها نکنید. ریموت کنترل را در حین خروج از خودرو همراه خود ببرید و خودرو را قفل کنید. ▶



باز کردن

- ◀ این دکمه را تا نقطه مقاومت فشار دهید.
- ◀ پنجره در حالی که سوئیچ نگه داشته می‌شود، باز میشود.
- ◀ این دکمه را فراتر از نقطه مقاومت فشار دهید.
- ◀ پنجره به طور خودکار باز می‌شود. فشار دوباره سوئیچ، حرکت را متوقف می‌کند.
- ◀ همچنین این موارد را ببینید: باز کردن راحت از طریق ریموت کنترل. به صفحه ۶۱ رجوع نمایید.

سنسور هشداردهنده شیب

بر شیب خودرو نظارت می‌شود.
سیستم هشداردهنده در شرایطی نظیر تلاش برای سرقت یک چرخ یا هنگامی که خودرو بکسل می‌شود، واکنش نشان می‌دهد.

سنسور حرکت داخلی

پنجره‌ها و سان روف باید برای کارکرد مناسب سیستم بسته باشند.

اجتناب از هشدارهای نامطلوب و غیرضروری

سنسور هشداردهنده شیب و سنسور حرکت داخلی را در شرایط زیر می‌توان با هم خاموش کرد:

- ◀ در کاوراش‌های اتوماتیک.
- ◀ در پارکینگ‌های دوبلکس.
- ◀ در حین حمل و نقل روی قطارهای حمل‌کننده خودرو، در دریا یا روی یک تریلی.
- ◀ در صورت حضور حیوانات در خودرو.

خاموش کردن سنسور هشداردهنده شیب و

سنسور حرکت داخلی

این دکمه روی ریموت کنترل را دوباره ظرف ۱۰ ثانیه از زمانی که خودرو قفل می‌شود، فشار دهید.
چراغ نشانگر به مدت حدود ۲ ثانیه روشن می‌شود و سپس به چشمک زدن ادامه می‌دهد.
سنسور هشداردهنده شیب و سنسور حرکت داخلی تا زمانی که خودرو دوباره قفل شود، خاموش می‌شوند.

خاموش کردن هشدار

◀ خودرو را با استفاده از ریموت کنترل و در صورت نیاز از طریق تشخیص اضطراری ریموت کنترل قفل کنید. به صفحه ۵۵ رجوع نمایید.

بستن



هشدار

هنگام کار با پنجره‌ها، بخش‌هایی از بدن یا اشیاء ممکن است تحت فشار قرار بگیرند یا گیر کنند. خطر مصدومیت یا آسیب به تجهیزات خودرو وجود دارد. اطمینان حاصل کنید که فضای کافی برای حرکت پنجره‌ها در حین باز کردن و بستن وجود دارد. ▶



سوئیچ را تا نقطه مقاومت بکشید.

پنجره تا زمانی که سوئیچ نگه داشته شده بسته می‌شود.



سوئیچ را فراتر از نقطه مقاومت بکشید.

پنجره به طور اتوماتیک بسته می‌شود. کشیدن دوباره، حرکت را متوقف می‌کند.

همچنین این موارد را ببینید: بستن توسط دسترسی راحت، به صفحه ۶۵ رجوع نمایید.

سیستم حفاظتی در برابر گیر کردن



هشدار

هنگام کار با پنجره‌ها، بخش‌هایی از بدن یا اشیاء ممکن است تحت فشار قرار بگیرند یا گیر کنند. خطر مصدومیت یا آسیب به تجهیزات خودرو وجود دارد. اطمینان حاصل کنید که فضای کافی برای حرکت پنجره‌ها در حین باز کردن و بستن وجود دارد. ▶



هشدار

لوازم جانبی روی پنجره‌ها مانند آنتن‌ها می‌توانند روی حفاظت در برابر گیر کردن تأثیر بگذارند. خطر مصدومیت وجود دارد. لوازم جانبی را در منطقه حرکت پنجره‌ها نصب نکنید. ▶ اگر نیروی بسته شدن پنجره‌ها از حد خاصی بیشتر شود، بستن متوقف می‌گردد.

پنجره مجدداً به آهستگی باز می‌شود.

بستن بدون سیستم حفاظتی در برابر گیر کردن



هشدار

هنگام کار با پنجره‌ها، بخش‌هایی از بدن یا اشیاء ممکن است تحت فشار قرار بگیرند یا گیر کنند. خطر مصدومیت یا آسیب به تجهیزات خودرو وجود دارد. اطمینان حاصل کنید که

فضای کافی برای حرکت پنجره‌ها در حین باز کردن و بستن وجود دارد. ▶

در صورت خطر خارجی یا اگر یخ مانع بسته شدن عادی شود، به صورت زیر عمل کنید:

- سوئیچ را تا قبل از نقطه مقاومت بکشید و همانجا نگه دارید. حفاظت در برابر گیر کردن محدود می‌شود و در صورتی که نیروی بسته شدن پنجره‌ها از حد خاصی بیشتر شود، پنجره مجدداً به آهستگی باز می‌شود.
- سوئیچ را مجدداً ظرف حدود ۴ ثانیه تا قبل از نقطه مقاومت بکشید و همانجا نگه دارید..
- پنجره بدون حفاظت در برابر گیر کردن، بسته می‌شود.

سوئیچ ایمنی

مفهوم

با سوئیچ ایمنی برای عقب، مسدود کردن کارکردهای خاص امکان پذیر است. این امر برای مثال اگر کودکان یا حیوانات در عقب خودرو باشند، مفهوم پیدا می‌کند.

اطلاعات کلی

- کارکردهای زیر را می‌توان با استفاده از سوئیچ مسدود کرد:
 - باز کردن و بستن پنجره‌های عقب با استفاده از سوئیچ‌های عقب.
 - کار با آفتابگیر غلتکی در شیشه عقب با استفاده از سوئیچ‌های عقب.
 - کار با آفتابگیر غلتکی در پنجره‌های جانبی با استفاده از سوئیچ‌های عقب.
 - تنظیم صندلی برقی عقب.
 - کار با آفتابگیر کشویی عقب با استفاده از سوئیچ‌های عقب.

اطلاعات



هشدار

هنگام کار با پنجره‌ها، بخش‌هایی از بدن یا اشیاء ممکن است تحت فشار قرار بگیرند یا گیر کنند. خطر مصدومیت یا آسیب به تجهیزات خودرو وجود دارد. اطمینان حاصل کنید که فضای کافی برای حرکت پنجره‌ها در حین باز کردن و بستن وجود دارد. ▶

آفتابگیر غلتکی در شیشه عقب

مرور کلی

برای جلوگیری از بسته شدن پنجره‌ها به صورت کنترل نشده، مثلاً در صورتی که کودکان یا حیوانات در قسمت عقب هستند، سویچ ایمنی را فشار دهید.

درب راننده



دکمه آفتابگیر غلتکی در شیشه عقب.



درب‌های عقب



دکمه آفتابگیر غلتکی در شیشه عقب.



کنترل‌ها

این دکمه را فشار دهید تا آفتابگیر غلتکی بسته را باز کنید یا آفتابگیر غلتکی باز را ببندید. اگر دکمه در حین حرکت دوباره فشار داده شود، آفتابگیر غلتکی در جهت مخالف حرکت می‌کند. دکمه را پایین نگه دارید تا آفتابگیرهای غلتکی روی شیشه عقب و پنجره‌های جانبی به طور همزمان حرکت کند.



روشن و خاموش کردن

این دکمه را فشار دهید.



اگر کارکردهای ایمنی روشن باشند، چراغ‌های

LED روشن می‌شوند.

آفتابگیرهای غلتکی

اطلاعات کلی

برای جلوگیری از بازی کودکان با آفتابگیرهای غلتکی (از طریق سویچ‌های عقب)، می‌توان از سویچ ایمنی استفاده کرد (رجوع شود به صفحه ۷۱)

BMW Touch Command

آفتابگیرهای غلتکی را می‌توان با استفاده از BMW Touch Command مورد استفاده قرار داد.

اطلاعات

اگر بعد از این که آفتابگیرهای غلتکی را چند بار متوالی فعال کردید، دیگر نمی‌توانید آنها را حرکت دهید، به این دلیل است که سیستم برای زمان محدودی مسدود می‌شود تا از گرم شدن بیش از حد جلوگیری کند. اجازه دهید سیستم خنک شود. آفتابگیرهای غلتکی نمی‌توانند در دماهای داخلی پایین، حرکت کنند.

آفتابگیرهای غلتکی در پنجره های کناری

مرور کلی



دکمه های آفتابگیرهای غلتکی در پنجره های کناری.

کنترل‌ها

این دکمه را فشار دهید تا آفتابگیر غلتکی بسته را باز کنید یا آفتابگیر غلتکی باز را ببندید.

اگر دکمه در حین حرکت دوباره فشار داده شود، آفتابگیر غلتکی در جهت مخالف حرکت می کند.

سان روف

اطلاعات کلی

سان روف و آفتابگیر کشویی جلو را می توان با هم یا به طور جداگانه با استفاده از سوئیچ مشابه حرکت داد. آفتابگیر کشویی عقب با استفاده از دکمه های جداگانه حرکت داده می شود. سان روف وقتی وضعیت آمادگی برای راه اندازی روشن است، کار می کند.

اطلاعات

هشدار

در هنگام استفاده از سان روف بخش هایی از بدن ممکن است تحت فشار قرار بگیرند یا گیر کنند. خطر مصدومیت وجود دارد. اطمینان حاصل کنید که فضای کافی برای حرکت سان روف در حین باز کردن و بستن وجود دارد. ►

هشدار



کودکان یا حیوانات بی مراقب می توانند خودرو را به حرکت درآورند و مثلاً با اقدامات زیر، خود و وسیله نقلیه را به خطر بیندازند:

◀ فشردن دکمه Start/Stop

◀ آزاد کردن ترمز دستی.

◀ باز کردن و بستن درها و پنجره ها.

◀ انتقال اهرم سردنده به حالت خلاص.

◀ استفاده از تجهیزات خودرو.

خطر تصادفات یا آسیب دیدگی وجود دارد. کودکان یا حیوانات را بدون مراقبت در خودرو رها نکنید. ریموت کنترل را در حین خروج از خودرو همراه خود ببرید و خودرو را قفل کنید. ►

مرور کلی

۱ سان روف/ آفتابگیر کشویی را باز کنید/ ببندید.

با سان روف پانورامیک: سان روف/ آفتابگیر کشویی جلو را باز کنید/ ببندید.

۲ با سان روف پانورامیک: آفتابگیر کشویی عقب را ببندید.

۳ با سان روف پانورامیک: آفتابگیر کشویی عقب را باز کنید.

شیب دار کردن سان روف

سوئیچ را اندکی به سمت بالا بکشید.

◀ سان روف بسته، شیب دار شده و

آفتابگیر کشویی به آرامی باز می شود.

◀ سان روف باز، تا زمانی که در وضعیت

شیب دار قرار بگیرد بسته می شود.

آفتابگیر کشویی حرکت نمی کند.

◀ سان روف شیب دار، بسته می شود.



موقعیت راحت Comfort position

اگر سان روف به طور خودکار کاملاً باز نشده باشد، موقعیت راحت حاصل شده است. در این موقعیت، سر و صداهای باد در داخل خودرو به حداقل می‌رسند. در صورت تمایل، حرکت را با فشار دادن سوئیچ ادامه دهید.

باز کردن / بستن آفتابگیر کشویی عقب

توسط کلیدها روی سقف

این دکمه را فشار دهید تا آفتابگیر کشویی عقب باز شود. 

این دکمه را دوباره فشار دهید تا حرکت متوقف شود.

این دکمه را فشار دهید تا آفتابگیر کشویی عقب بسته شود. 

این دکمه را دوباره فشار دهید تا حرکت متوقف شود.

توسط کلیدها روی درب‌های عقب

اگر کارکرد ایمنی روشن باشد (به صفحه ۷۱ رجوع نمایید) آفتابگیر کشویی عقب را نمی‌توان با استفاده از دکمه‌های درب‌های عقب مورد استفاده قرار داد.

این دکمه را فشار دهید تا آفتابگیر کشویی بسته را باز کنید یا آفتابگیر کشویی باز را ببندید. 

این دکمه را دوباره فشار دهید تا حرکت متوقف شود.

وقتی دکمه دوباره فشار داده شود، آفتابگیر کشویی در جهت مخالف حرکت خواهد کرد.

BMW Touch Command

آفتابگیر کشویی عقب را می‌توان با استفاده از BMW Touch Command نیز مورد استفاده قرار داد.

اقدامات در حین باز کردن / قفل کردن

اگر خودرو از بیرون قفل شود، آفتابگیر کشویی عقب، به طور خودکار بسته می‌شود.

در حین باز کردن، آفتابگیر کشویی به طور خودکار، به موقعیت قبل از قفل شدنش، می‌رود.

باز کردن / بستن سان روف و آفتابگیر کشویی جلو به طور جداگانه

سوئیچ را در جهت مورد نظر تا نقطه مقاومت فشار دهید و همانجا نگه دارید. آفتابگیر کشویی تا زمانی که سوئیچ نگه داشته شود، باز می‌شود. اگر آفتابگیر کشویی در حال حاضر کاملاً باز باشد، سان روف باز می‌شود.

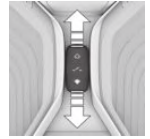

سان روف تا زمانی که سوئیچ نگه داشته شود، بسته می‌شود. اگر سان روف در حال حاضر کاملاً بسته یا در موقعیت شیب دار باشد، آفتابگیر کشویی بسته می‌شود.

سوئیچ را در جهت مورد نظر فراتر از نقطه مقاومت فشار دهید.

آفتابگیر کشویی به طور خودکار باز می‌شود. اگر آفتابگیر کشویی در حال حاضر کاملاً باز باشد، سان روف به طور خودکار باز می‌شود.

سان روف به طور خودکار بسته می‌شود. اگر سان روف در حال حاضر کاملاً بسته یا در موقعیت شیب دار باشد، آفتابگیر کشویی به طور خودکار بسته می‌شود. فشار دادن سوئیچ به سمت بالا حرکت را متوقف می‌کند.

باز کردن / بستن سان روف و آفتابگیر کشویی جلو به طور همزمان

سوئیچ را دو بار متوالی به مقدار کم در جهت مورد نظر فراتر از نقطه مقاومت فشار دهید.

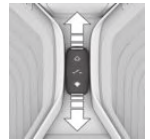

سان روف و آفتابگیر کشویی با هم حرکت می‌کنند. فشار دادن سوئیچ به سمت بالا حرکت را متوقف می‌کند.

همچنین این مورد را ببینید: باز کردن راحت از طریق ریموت کنترل. به صفحه ۶۱ رجوع کنید.

همچنین این مورد را ببینید: بستن توسط دسترسی راحت. به صفحه ۶۵ رجوع کنید.

سیستم حفاظتی در برابر گیر کردن

در صورتی که، هنگام بسته شدن سان روف نیرویی بیش از حد مجاز وارد شود، حرکت بسته شدن در هر مرحله از باز شدن که باشد -چه در میانه مسیر و یا سان روف شیب دار در حال بسته شدن باشد- متوقف می شود.

سان روف به آرامی باز می شود.



هشدار

بخش هایی از بدن ممکن است در هنگام استفاده از سان روف تحت فشار قرار بگیرند یا گیر کنند. خطر مصدومیت وجود دارد. اطمینان حاصل کنید که فضای کافی برای حرکت سان روف در حین باز کردن و بستن وجود دارد. ▶

راه اندازی سیستم

سیستم در حالتی می تواند راه اندازی شود که خودرو ثابت بوده و موتور روشن باشد.

در حین راه اندازی، سان روف بدون حفاظت در برابر گیر کردن، بسته می شود.



هشدار

بخش هایی از بدن ممکن است در هنگام استفاده از سان روف تحت فشار قرار بگیرند یا گیر کنند. خطر مصدومیت وجود دارد. اطمینان حاصل کنید که فضای کافی برای حرکت سان روف در حین باز کردن و بستن وجود دارد. ▶

سوئیچ را به سمت بالا فشار دهید و تا زمان کامل شدن فرآیند راه اندازی، آن را نگه دارید.



◀ فرآیند راه اندازی ظرف مدت ۱۵ ثانیه آغاز شده و تا زمانی که سان روف و آفتابگیر کشویی به طور کامل بسته شوند، ادامه پیدا می کند.

◀ سان روف بدون حفاظت در برابر گیر کردن بسته می شود.

بستن از وضعیت باز، بدون سیستم حفاظتی در

برابر گیر کردن

در صورتی که از بیرون مانع و خطری وجود داشته باشد، مراحل زیر را دنبال کنید:

۱. کلید را به سمت جلو و فراتر از نقطه مقاومت فشار دهید و همان جا نگه دارید.
 ۲. دکمه را مجدداً به سمت جلو و فراتر از نقطه مقاومت فشار دهید و همان جا نگه دارید تا سان روف بدون حفاظت در برابر فشردگی بسته شود.
- اطمینان حاصل نمایید که فضای کافی برای بسته شدن وجود دارد.

بستن از وضعیت شیب دار، بدون حفاظت در برابر

گیر کردن

در صورتی که از بیرون مانع و خطری وجود دارد، دکمه را به سمت جلو تا نقطه مقاومت فشار داده و همان جا نگه دارید. سان روف بدون حفاظت در برابر گیر کردن، بسته می شود.

راه اندازی پس از مشکل برقی

بعد از مشکل برقی در حین فرایند باز کردن یا بستن، سان روف می تواند تنها تا حد محدودی مورد استفاده قرار گیرد.

تنظیم کردن

هنگام رانندگی از تنظیم مجدد آن خودداری کنید. ▶



هشدار

خطر تحت فشار قرار گرفتن بدن هنگام حرکت صندلی‌ها وجود دارد. خطر مصدومیت یا آسیب به تجهیزات خودرو نیز وجود دارد. اطمینان حاصل کنید که فضای کافی برای حرکت صندلی قبل از هر تنظیمی وجود دارد. ▶

صندلی‌های قابل تنظیم به صورت برقی

مرور کلی

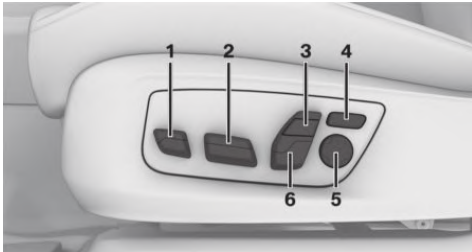

- ۱ پشتیبان ران
- ۲ جلو/پشت، ارتفاع، شیب
- ۳ پشتیبان شانه
- ۴ پهناي پشتی
- ۵ ساپورت کمر
- ۶ پشتی صندلی، پشتی سر

اطلاعات کلی

تنظیم صندلی برای صندلی راننده برای پروفایلی که در حال حاضر مورد استفاده قرار می‌گیرد ذخیره می‌شود. وقتی خودرو از طریق ریموت کنترل باز می‌شود، اگر این کارکرد (به صفحه ۶۸ رجوع کنید) برای این هدف فعال شده باشد، موقعیت به طور خودکار حفظ می‌شود.

ویژگی‌ها و آپشن‌های خودرو

این فصل همه ویژگی‌های استاندارد، انتخابی و مخصوص یک کشور را که با این سری ارائه می‌شود، تشریح می‌کند. همچنین ویژگی‌هایی را که لزوماً در خودرو شما برای مثال به دلیل آپشن‌های انتخاب شده یا ورژن‌های کشور مبدا موجود نیست، تشریح می‌کند. این موضوع برای کارکردها و سیستم‌های مربوط به ایمنی نیز اعمال می‌شود. مقررات قابل کاربرد و خاص یک کشور باید در هنگام استفاده از ویژگی‌ها و سیستم‌های مربوطه مورد توجه قرار گیرد.

نشستن به صورت ایمن

وضعیت نشستن ایده آل می‌تواند نقشی اساسی و مهمی را در رانندگی بدون خستگی و ریلکس ایفا کند. با توجه به موارد زیر، وضعیت نشستن نقش مهمی را در تصادفات ایفا می‌کند:

- < کمربند های ایمنی، به صفحه ۸۰ رجوع کنید.
- < پشتی سر صندلی، به صفحه ۸۲ رجوع کنید.
- < کیسه‌های هوا، به صفحه ۱۳۶ رجوع کنید.

صندلی‌های جلو

اطلاعات



هشدار

تنظیم صندلی در حین رانندگی می‌تواند منجر به حرکات غیرمنتظره صندلی شود. کنترل خودرو ممکن است از دست برود. خطر تصادف وجود دارد. صندلی سمت راننده را تنها در زمانی که خودرو ساکن است، تنظیم نمایید. ▶



هشدار

در حالی که پشتی صندلی به میزان زیادی به سمت عقب خوابانده شده باشد، ممکن است اثر کمربند ایمنی را نتوان تضمین کرد. در هنگام تصادف، خطر لیز خوردن و لغزش زیر کمربند ایمنی وجود دارد. خطر مصدومیت یا صدمه جانی وجود دارد. قبل از شروع سفر، صندلی خود را تنظیم کنید. پشتی صندلی خود را تا حد امکان در وضعیت قائم تنظیم کنید و

◀ پشتیبان ران.

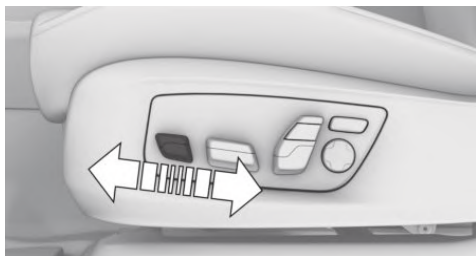

سایپورت کمر

انحنای پشتی صندلی را می‌توان به طوری که از منطقه ستون فقرات در ناحیه کمر پشتیبانی کند، تنظیم کرد. کمر و ستون فقرات به حالت قائم به تکیه‌گاه قرار می‌گیرند.

◀ بخش جلو/ عقب سوئیچ را فشار دهید:

انحنا افزایش/ کاهش می‌یابد.

◀ بخش بالایی/ پایینی سوئیچ را فشار

دهید:

انحنا با سمت بالا/ پایین می‌رود.



پهنای پشتی صندلی

پهنای پشتی را با استفاده از بال‌های کناری برای تنظیم سایپورت جانبی تغییر دهید.



سایپورت شانه

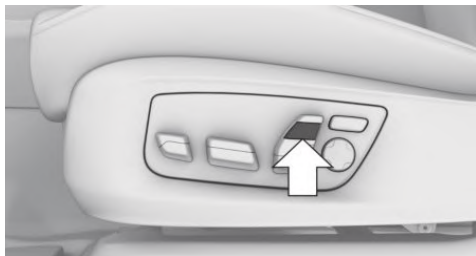

از ناحیه پشت شانه پشتیبانی می‌کند:

◀ منجر به موقعیت راحت‌تر نشستن می‌شود.

◀ کشیدگی عضله‌های شانه را کاهش می‌دهد.

جزئیات تنظیمات

◀ جلو/ پشت.

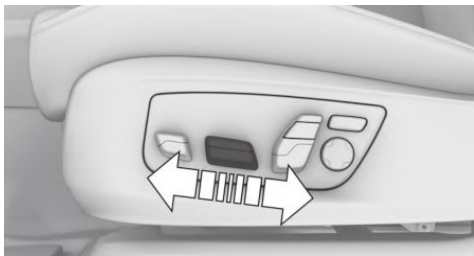

◀ ارتفاع.

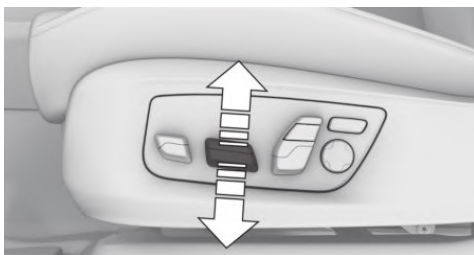

◀ شیب صندلی.

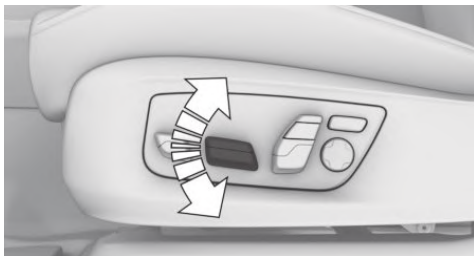

◀ شیب پشتی صندلی.

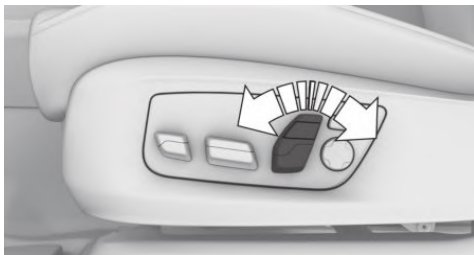

کارکرد جنتلمن

مفهوم

صندلی سرنشین جلو را می‌توان با سوئیچ‌های صندلی راننده مثلا برای افزایش فضای پا در عقب، تنظیم کرد.

مرور کلی



کارکرد جنتلمن



صندلی‌های عقب

اطلاعات کلی

صندلی‌های عقب را می‌توان توسط سوئیچ تنظیم صندلی تعبیه شده در جادستی مرکزی و یا از طریق BMW Touch Command تنظیم نمود.

اطلاعات

هشدار



خطر تحت فشار قرار یا گیر کردن اعضای بدن هنگام تا شدن جادستی مرکزی در عقب وجود دارد. خطر مصدومیت وجود دارد. اطمینان حاصل کنید که فضای کافی برای حرکت جادستی مرکزی در حین تا شدن وجود دارد. ▶

صندلی‌های قابل تنظیم به صورت برقی

مرور کلی

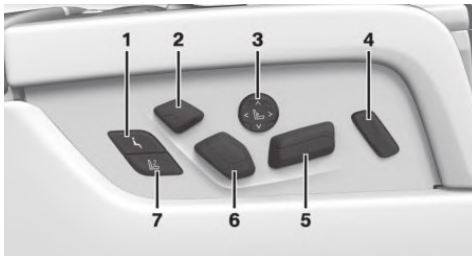

- ۱ بازگشت به موقعیت استاندارد
 - ۲ پشتی سر، سایپورت شانه
 - ۳ سایپورت کمر
 - ۴ تا شدن زیرپایی به سمت بیرون/ داخل
 - ۵ جلو/عقب، شیب صندلی
 - ۶ پشتی صندلی
 - ۷ تنظیم صندلی سرنشین جلو
- اگر سوئیچ ایمنی (به صفحه ۷۱ رجوع کنید) فشار داده شود، صندلی‌ها را نمی‌توان تنظیم کرد.

روشن کردن

۱. این دکمه را فشار دهید. LED روشن می‌شود.



۲. صندلی سرنشین جلو را با دکمه‌های صندلی خودتان

تنظیم کنید.

در صورت نیاز، موقعیت حافظه (به صفحه ۸۷ رجوع کنید) را برای صندلی سرنشین جلو ذخیره کنید.

خاموش کردن

این دکمه را فشار دهید و تا زمانی که LED خاموش



شود، نگه دارید.

این کارکرد، بعد از مدتی به طور خودکار غیرفعال می‌شود.

BMW Touch Command

صندلی سرنشین جلو را می‌توان با استفاده از BMW Touch Command نیز تنظیم کرد.

سایپورت شانه

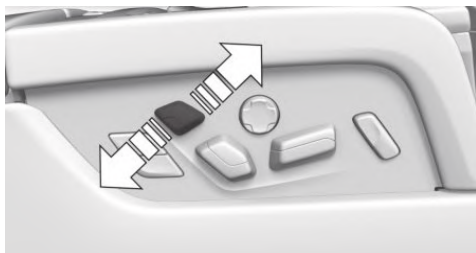

از ناحیه پشت شانه پشتیبانی می‌کند:

- ◀ منجر به موقعیت راحت نشستن می‌شود.
- ◀ کشیدگی عضله‌های شانه را کاهش می‌دهد.

تا کردن زیرپایی به سمت بیرون / داخل

بخش بالایی / پایینی سوئیچ را فشار دهید:
زیرپایی که روی پشتی صندلی سرنشین
جلو قرار دارد به سمت بیرون / داخل تا
می‌شود.



فاصله بین صندلی جلو و صندلی عقب باید به منظور باز شدن
زیرپایی به اندازه کافی زیاد باشد.

تنظیم صندلی سرنشین جلو از عقب

مفهوم

صندلی سرنشین جلو را می‌توان مثلا برای افزایش فضای پای
صندلی‌های عقب، از عقب تنظیم کرد.

اطلاعات کلی

با دکمه تنظیم پشتیبان شانه (به صفحه ۷۹ رجوع کنید)،
تنظیم زاویه صفحه نمایش، واقع شده در پشت صندلی سرنشین
جلو امکان پذیر است.

جزئیات تنظیمات

◀ جلو/ پشت.



◀ شیب صندلی



◀ شیب پشتی صندلی

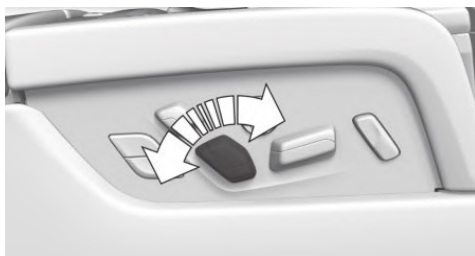

سایپورت کمر

انحنای پشتی صندلی را می‌توان به طوری که از منطقه ستون
فقرات ناحیه کمر پشتیبانی کند، تنظیم کرد. پایین کمر و ستون
فقرات، برای حالت ایستاده پشتیبانی می‌شوند.

- ◀ بخش جلو/عقب سوئیچ را فشار دهید:
انحنا افزایش/کاهش می‌یابد.
- ◀ بخش بالایی/پایینی سوئیچ را فشار
دهید:



انحنا با سمت بالا / پایین می‌رود.

تنظیم



۱. این دکمه را فشار دهید.

۲. صندلی سرنشین جلو را برای مثال به صورت جلو/ عقب تنظیم کنید.

۳. دکمه  را فشار دهید تا کارکرد را غیرفعال نمایید.

کارکرد، بعد از مدتی به طور خودکار غیرفعال می شود.

اطلاعات کلی

همیشه اطمینان حاصل کنید که کمربندهای ایمنی توسط همه سرنشینان قبل از آغاز حرکت بسته شده است.

برای ایمنی سرنشینان، مکانیسم قفل کمربند زودتر فعال می شود. در این حالت، کمربند را به آرامی از نگهدارنده خارج کنید.

اگرچه کیسه های هوا ایمنی را، با فراهم کردن حفاظت بیشتر، افزایش می دهند، اما جایگزین کمربندهای ایمنی نیستند.

اگر صندلی به درستی تنظیم شده باشد، نقطه لنگرگاه بند شانه فوقانی برای سرنشینان بزرگسال با هر اندازه ای درست می باشد.

◀ دو سگک کمربند ایمنی که در صندلی عقب تعبیه شده اند، برای سرنشینانی هستند که روی صندلی های چپ و راست می نشینند.

◀ سگک کمربند ایمنی مرکزی عقب، صرفاً برای مسافر وسطی می باشد.

اطلاعات



هشدار
اگر کمربند ایمنی توسط بیش از یک نفر مورد استفاده قرار گیرد، اثر حفاظتی کمربند ایمنی را دیگر نمی توان تضمین کرد. خطر مصدومیت یا صدمه جانی وجود دارد. اجازه ندهید بیش از یک نفر از یک کمربند ایمنی استفاده نماید. نوزادان و کودکان اجازه ندارند روی زانوی سرنشین بنشینند، آنها باید در سیستم های نگهدارنده که برای کودک طراحی شده به طور ایمن مستقر شوند. ▶



هشدار
وقتی کمربندهای ایمنی به صورت نادرست بسته شده باشد، اثر حفاظتی آنها ممکن است محدود شود یا از بین برود. کمربند ایمنی ای که به صورت نادرست بسته شده، مثلاً در صورت وقوع یک تصادف یا در حین ترمز گرفتن یا مانورهای گریز، می تواند باعث مصدومیت های بیشتر شود. خطر مصدومیت های جسمی و جانی وجود دارد. اطمینان حاصل کنید که همه سرنشینان کمربند ایمنی را به درستی بسته اند. ▶

بازگشت به موقعیت استاندارد



برای بازگشت به موقعیت استاندارد این دکمه را  فشار دهید.

اگر دکمه مجدداً فشرده شود، این فرایند لغو می گردد.

کمربندهای ایمنی

صندلی های دارای کمربند ایمنی

خودرو دارای چهار یا پنج جای نشستن است که هر یک از آنها به یک کمربند ایمنی مجهز هستند.

یادآوری کننده کمربند ایمنی برای صندلی راننده و صندلی سرنشین جلو



چراغ نشانگر روشن می شود و یک سیگنال به صدا در می آید. اطمینان حاصل کنید که کمربندهای ایمنی به درستی بسته شده اند. یادآوری کننده کمربند ایمنی در سرعت های بالای حدود ده کیلومتر بر ساعت فعال است. همچنین اگر اشیا روی صندلی سرنشین جلو قرار داشته باشند، میتواند فعال شود.

حالت ایمنی

در شرایط بحرانی، مثلا در حین ترمز کامل، کمربندهای ایمنی جلو به طور خودکار سفت می شوند. اگر این وضعیت بدون وقوع تصادف سپری شود، کشش کمربند مجدداً شل می شود. اگر کشش کمربند به طور خودکار شل نشود، خودرو را متوقف کنید و سگک کمربند را با استفاده از دکمه قرمز در سگک باز کنید. کمربند را قبل از ادامه حرکت دوباره ببندید.

آسیب به کمربندهای ایمنی



هشدار

اثر حفاظتی کمربندهای ایمنی ممکن است در شرایط زیر ممکن است کارآمد نباشد یا بی اثر شود:

- ◀ کمربندهای ایمنی آسیب ببینند، کثیف شوند یا به طور دیگری تغییر کنند.
- ◀ سگک کمربند ایمنی آسیب ببیند یا شدیداً کثیف شود.
- ◀ کشنده های کمربند، یا واکنش دهنده های کمربند تغییر کرده باشند.

کمربندهای ایمنی ممکن است به طور نامحسوس در صورت وقوع تصادف آسیب ببینند. خطر مصدومیت جسمی و جانی وجود دارد. از ایجاد تغییر در کمربندهای ایمنی، سگک ها، کشنده های کمربند، واکنش دهنده های کمربند یا لنگرهای کمربند خودداری کنید و آنها را تمیز نگه دارید. کمربندهای ایمنی را بعد از تصادف، در مرکز خدمات مجاز یا هر مرکز خدمات یا تعمیرگاه واجد شرایط دیگر، چک کنید. ▶

استفاده صحیح از کمربندهای ایمنی

- ◀ کمربند بدون پیچ و تاب را تا سفت ترین حد ممکن روی کمر و شانه ها ببندید.
- ◀ کمربند را روی لگن خود ببندید. کمربند نباید به شکم تان فشار بیاورد.
- ◀ کمربند را روی گلوئی خود ننندید، آن را روی لبه های تیز نکشید و آن را روی اشیای سخت و شکننده تان نکنید.
- ◀ از پوشیدن لباس ضخیم بپرهیزید.
- ◀ کمربند را به طور متناوب به سمت بالا حول بالا تنه خود سفت کنید.

بستن سگک کمربند

اطلاعات کلی



اطمینان حاصل کنید که صدای بسته شدن سگک کمربند را شنیده اید.

کشیدن کمربند ایمنی به طور خودکار

وقتی کمربند بسته می شود، بند کمربندهای راننده و سرنشین به طور خودکار یک بار پس از شروع حرکت سفت می شود.

باز کردن سگک کمربند

۱. کمربند را محکم نگه دارید.
۲. دکمه قرمز در سگک کمربند را فشار دهید.
۳. کمربند مطابق با مکانیسم جمع شدنش، جمع کنید.

پشتی سر صندلی های جلو

اطلاعات

هشدار

اثر حفاظتی از بین رفته به دلیل جدا کردن یا تنظیم نادرست پشتی سر ها می تواند منجر به مصدومیت هایی در ناحیه سر و گردن شود. خطر مصدومیت وجود دارد. پشتی سر ها را قبل از رانندگی روی صندلی های دارای سر نشین نصب کنید و مطمئن شوید که مرکز پشتی سر، از پشت سر در راستای چشم، پشتیبانی می کند. ▶

هشدار

اشیای روی پشتی سر اثر حفاظتی را در ناحیه سر و گردن کاهش می دهند. خطر مصدومیت وجود دارد.
 ◀ از پوشش برای صندلی یا پشتی سر استفاده نکنید.
 ◀ اشیایی مانند جالباسی را مستقیماً روی پشتی سر آویزان نکنید.
 ◀ فقط از لوازم جانبی ای که قطعاً ایمن هستند برای اتصال به پشتی سر استفاده کنید.
 ◀ از لوازم جانبی ای مانند بالش هنگام رانندگی استفاده نکنید. ▶

پشتی سر هایی که به درستی تنظیم شده اند

اطلاعات کلی

پشتی سری، که به درستی تنظیم شده خطر صدمه به مهره های گردن در صورت وقوع تصادف را کاهش می دهد.

ارتفاع

پشتی سر را طوری تنظیم کنید که مرکز آن تقریباً در سطح گوش باشد.

فاصله

فاصله را طوری تنظیم کنید که پشتی سر تا حد ممکن به پشت سر نزدیک باشد.

پشتی سر فعال

در صورت تصادف از عقب با شدت معین، پشتی سر فعال به طور خودکار فاصله از سر را کاهش می دهد.

امکان ساییدگی و پارگی یا آسیب دیدن بعد از تصادف وجود دارد:

پشتی سر فعال را چک کنید و در صورت نیاز آن را تعویض نمایید.

تنظیم ارتفاع

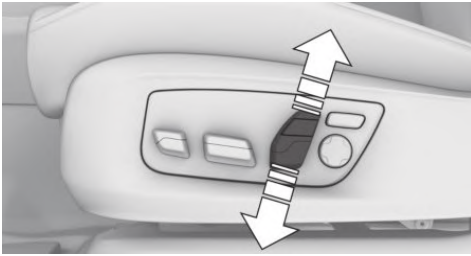

به صورت برقی تنظیم می گردد.

فاصله تا پشت سر: پشتی سر های دستی



◀ رو به جلو: توسط کشیدن.

◀ رو به عقب: دکمه را فشار دهید و پشتی سر را به سمت عقب هل دهید.

فاصله تا پشت سر: پشتی سر های برقی

وقتی ساپورت شانه تنظیم می شود، پشتی سر به طور خودکار تغییر مکان می دهد.

تنظیمات جانبی

پشتی سرهایی که به درستی تنظیم شده‌اند

اطلاعات کلی

پشتی سر اگر به درستی تنظیم شده باشد، خطر صدمه به مهره‌های گردن در صورت وقوع تصادف را کاهش می‌دهد.

ارتفاع

پشتی سر را طوری تنظیم کنید که مرکز آن تقریباً در سطح گوش باشد.

فاصله

فاصله را طوری تنظیم کنید که پشتی سر تا حد ممکن به پشت سر نزدیک باشد.

تنظیم پشتی سر مرکزی

برای بهبود دید عقب، پشتی سر مرکزی را می‌توان به سمت عقب خم کرد. فقط در صورتی که کسی روی صندلی وسطی ننشسته است پشتی سر را به سمت پایین فشار دهید.

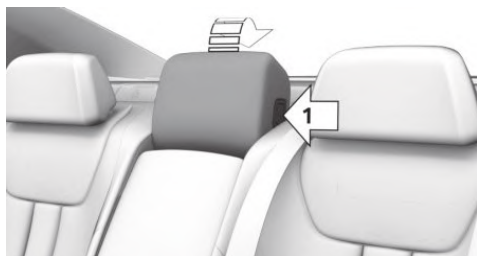

◀ به سمت عقب: دکمه (فلش ۱) را فشار دهید و پشتی سر را به سمت عقب خم کنید.

◀ به سمت جلو: پشتی سر را تا زمانی که درگیر شود، به سمت جلو خم کنید.



برای افزایش ساپورت جانبی در موقعیت استراحت، به جلو خم کنید.

جدا کردن

پشتی سرها را نمی‌توان جدا کرد.

پشتی سرهای عقب

اطلاعات

هشدار

اثر حفاظتی از بین رفته به دلیل جدا کردن یا تنظیم نادرست پشتی سرها می‌تواند منجر به مصدومیت‌هایی در ناحیه سر و گردن شود. خطر مصدومیت وجود دارد. پشتی سرها را قبل از رانندگی روی صندلی‌های دارای سرنشین نصب کنید و مطمئن شوید که مرکز پشتی سر، از پشت سر مسافران در راستای چشم، پشتیبانی می‌کند. ▶

هشدار

- اشیای روی پشتی سر اثر حفاظتی را در ناحیه سر و گردن کاهش می‌دهند. خطر مصدومیت وجود دارد.
- ◀ از پوشش صندلی یا پشتی سر استفاده نکنید.
- ◀ اشیایی مانند جالباسی را مستقیماً روی پشتی سر آویزان نکنید.
- ◀ فقط از لوازم جانبی ای که قطعاً ایمن هستند برای اتصال به پشتی سر استفاده کنید.
- ◀ از لوازم جانبی ای مانند بالش هنگام رانندگی استفاده نکنید. ▶

تنظیم ارتفاع

پشتی سر های دستی

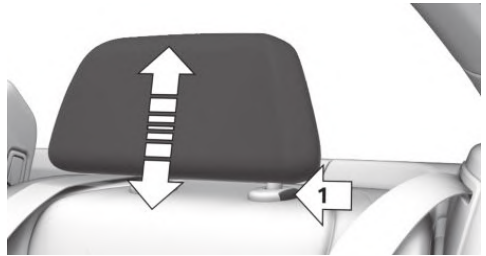

ارتفاع پشتی سر های کناری را می توان تنظیم کرد.

< برای بالا آوردن: فشار دهید.

< برای پایین بردن: دکمه (فلش ۱) را فشار دهید و پشتی سر را به سمت پایین هل دهید.

پشتی سر برقی

اطلاعات

هشدار



بخش هایی از بدن ممکن است در هنگام حرکت پشتی سر تحت فشار قرار بگیرند. خطر مصدومیت وجود دارد. اطمینان حاصل کنید که فضای کافی برای حرکت پشتی سر وجود دارد. ►

دکمه در خودرو

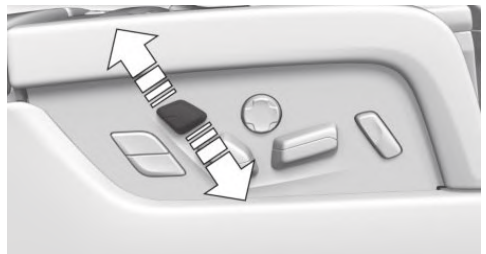

ارتفاع پشتی سر را می توان به صورت برقی تنظیم کرد.

تنظیم ارتفاع پشتی سر هنگامی که سوئیچ ایمنی برای پنجره های عقب (به صفحه ۷۱ رجوع نمایید) فشار داده شده باشد، غیرفعال می شود.

تنظیمات جانبی

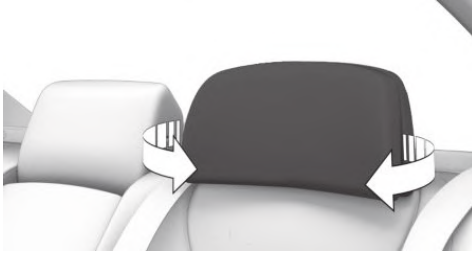

الحافات جانبی روی پشتی سر را برای افزایش ساپورت جانبی در موقعیت استراحت به سمت جلو خم کنید.

بالش های پشتی سر در عقب

از بالش فقط در هنگامی که خودرو خاموش است استفاده کنید.

۱. دو دکمه فشاری در قسمت بالایی بالش وجود دارد. لبه بالایی را از حلق روی پشتی سر عبور دهید.



۲. هر دو دکمه فشاری را ببندید.

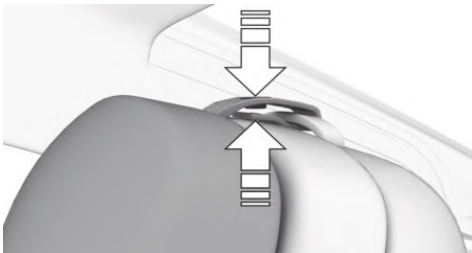

۳. پشتی سر را به بالاترین مکان ببرید. دکمه فشاری روی

مرور کلی

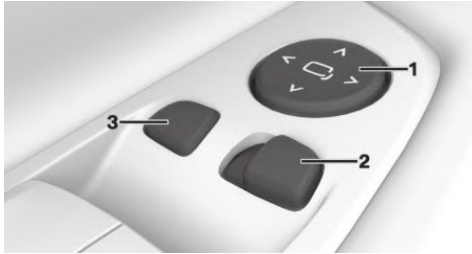

- ۱ تنظیم
- ۲ چپ/ راست، نظارت اتوماتیک بر جدول
- ۳ تا شدن به سمت بیرون و داخل

انتخاب یک آیینه

برای تغییر از آیینه ای به آیینه دیگری: سوئیچ را حرکت دهید.



تنظیم برقی

این تنظیم در جهتی است که دکمه متناظر با آن فشرده می شود.



ذخیره کردن موقعیت‌ها

برای دیدن حافظه‌های صندلی، آیینه و فرمان، به صفحه ۸۷ رجوع کنید.

تنظیم دستی

در صورت اختلال در عملکرد، لبه‌های آیینه را فشار دهید.

نظارت اتوماتیک بر جدول

مفهوم

اگر دنده عقب درگیر شود، شیشه آیینه در قسمت سرنشین جلو به سمت پایین کج می شود. این امر دید شما در مورد جدول و سایر موانع کم ارتفاع، مثلاً در هنگام پارک کردن را افزایش می دهد.

قسمت پایینی و دکمه فشاری زیر پشتی سر را ببندید.

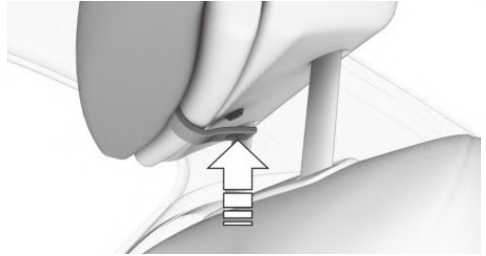

جدا کردن

پشتی سر را نمی توان جدا کرد.

آینه‌ها

آینه‌های بیرونی

اطلاعات کلی

آینه بغل طرف سرنشین انحنای بیشتری بسبب به آیینه بغل طرف راننده دارد. بسته به تجهیزات خودرو، وضعیت آیینه برای پروفاپلی که در حال حاضر مورد استفاده قرار می گیرد ذخیره می شود. هنگامی که قفل خودرو به وسیله ریموت کنترل باز می شود، آیینه بغل بطور خودکار به حالت ذخیره شده در پروفاپل مورد نظر میرسد. این امر در صورتی اتفاق می افتد که کارکرد مربوطه فعال باشد.

اطلاعات

هشدار



اشیای منعکس شده در آیینه نزدیک تر از چیزی هستند که به نظر می رسند. فاصله تا ترافیک پشت، مثلاً در هنگام تغییر لاین، ممکن است اشتباه تخمین زده شود. خطر تصادف وجود دارد. فاصله تا ترافیک پشت سر را با نگاه از روی شانه خود تخمین بزنید. ►

آینه وسط، ویژگی تیره شدن خودکار

مرور کلی

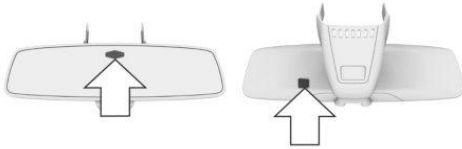

سلول‌های نوری برای کنترل مورد استفاده قرار می‌گیرند:

- ◀ در شیشه آینه.
- ◀ در پشت آینه.

الزام کارکردی

برای کارکرد مناسب:

- ◀ سلول‌های نوری را تمیز نگه دارید.
- ◀ منطقه بین آینه وسط و شیشه جلوی خودرو را نپوشانید.

آینه آرایش عقب

خم کردن به سمت پایین



آینه آرایش را فشار دهید.
آینه آرایش به سمت پایین خم می‌شود.
زاویه را می‌توان با دست تنظیم کرد.

خم کردن به سمت بالا

آینه را به سمت بالا فشار دهید.

فعال کردن

۱. سوئیچ را به سمت موقعیت آینه سمت راننده  ببرید.
۲. اهرم سردنده را در موقعیت R درگیر کنید.

غیرفعال کردن

سوئیچ را به سمت موقعیت آینه سمت سرنشین ببرید.

خم کردن به سمت بیرون و داخل

احتیاط

خودرو بسته به پهنایش ممکن است در کارواش آسیب ببیند. خطر آسیب به تجهیزات خودرو وجود دارد. قبل از شستشو، آینه را با دست یا با دکمه به داخل خم کنید. ▶

این دکمه را فشار دهید. 

در سرعت‌هایی تا حدود ۲۰ کیلومتر امکان پذیر است.
در شرایط زیر مفید می‌باشد:

- ◀ در کارواش‌ها.
- ◀ در جاده‌های باریک.
- ◀ برای برگرداندن آینه‌هایی که به صورت دستی خم شده‌اند.

آینه‌هایی که به سمت داخل خم شده‌اند زمانی که سرعت خودرو به حدود ۴۰ کیلومتر در ساعت برسد به طور اتوماتیک باز می‌شوند.

گرمایش خودکار

هر دو آینه بغل خودرو زمانی که موتور خودرو روشن باشد به صورت خودکار گرم می‌شوند.

ویژگی تیره شدن خودکار

هر دو آینه بغل به طور خودکار تیره می‌شوند. سلول‌های نوری برای کنترل آینه وسط مورد استفاده قرار می‌گیرند. به صفحه ۸۶ رجوع کنید.

فرمان

روشن / خاموش کردن

این دکمه را فشار دهید.



ON: LED روشن می‌شود.

OFF: LED خاموش می‌شود.

اگر سفر ظرف ۱۵ دقیقه ادامه یابد، گرمایش فرمان به طور خودکار دوباره فعال می‌شود.

حافظه صندلی، آینه و فرمان

مفهوم

دو موقعیت متفاوت صندلی راننده، آینه بغل و فرمان را می‌توان در هر پروفایل ذخیره (رجوع به صفحه ۵۸) و فراخوانی کرد.

اطلاعات

هشدار



استفاده از کارکرد حافظه در حین رانندگی می‌تواند منجر به حرکات غیرمنتظره صندلی یا فرمان شود. کنترل خودرو ممکن است از دست برود. خطر تصادف وجود دارد. بازیابی حافظه را تنها در زمانی که خودرو ساکن است، انجام دهید. ►

هشدار



خطر تحت فشار قرار گرفتن بدن هنگام حرکت صندلی‌ها وجود دارد. خطر مصدومیت یا آسیب به تجهیزات خودرو وجود دارد. اطمینان حاصل کنید که فضای کافی برای حرکت صندلی قبل از هر تنظیمی وجود دارد. ►

اطلاعات

هشدار



تنظیم فرمان در حین رانندگی می‌تواند منجر به حرکات غیرمنتظره فرمان شود. کنترل خودرو ممکن است از دست برود. خطر تصادف وجود دارد. فرمان را تنها در زمانی که خودرو ساکن است، تنظیم نمایید. ►

تنظیم برقی فرمان

تنظیم

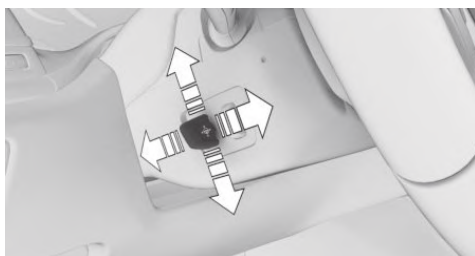

فرمان را به ارتفاع و زاویه دلخواه ببرید تا متناسب با موقعیت نشستتان باشد.

ذخیره کردن موقعیت

برای دیدن حافظه صندلی، آینه و فرمان، به صفحه ۸۷ رجوع کنید.

گرمکن فرمان

مرور کلی



گرمکن فرمان



مرور کلی

هنگامی که یک سوئیچ برای تنظیم صندلی‌ها یا یکی از دکمه‌ها فشار داده شود، این روند متوقف می‌شود. در حین رانندگی، کارکرد راحت برای صندلی راننده موجود نیست.

جلو



حالت ایمنی

در حین رانندگی یک پروفایل را برای صندلی راننده می‌توان فراخوانی کرد: دکمه مورد نظر ۱ یا ۲ را فشار دهید و تا زمانی که روند تنظیم کامل شود، نگه دارید.

عقب



BMW Touch Command



کارکرد حافظه را می‌توان روی صندلی سرنشین جلو و در عقب نیز توسط BMW Touch Command راه اندازی کرد.

کارکرد ماساژ

مفهوم

بسته به برنامه، کارکرد ماساژ راحتی ماهیچه‌ها و گردش خون بهتر را تضمین می‌کند و می‌تواند مانع ایجاد خستگی شود.

ذخیره کردن

۱. موقعیت مورد نظر را تنظیم کنید.
۲. این دکمه را فشار دهید. نوشته روی دکمه روشن می‌شود. 
۳. دکمه مورد نظر ۱ یا ۲ را در حالی که LED روشن است فشار دهید. نور نوشته، خاموش می‌شود. دکمه سهواً فشار داده می‌شود:  دکمه را دوباره فشار دهید. نور نوشته محو خاموش می‌شود.

اطلاعات کلی

هشت برنامه مختلف ماساژ را می‌توان انتخاب کرد:

- ◀ فعالسازی لگن.
- ◀ فعالسازی بالا تنه.
- ◀ فعالسازی کل بدن.
- ◀ ماساژ پشت.
- ◀ ماساژ شانه.
- ◀ ماساژ کمر.
- ◀ تمرین بالا تنه.
- ◀ تمرین کل بدن.

فراخوانی تنظیمات

کارکرد راحت

دکمه انتخاب شده ۱ یا ۲ را فشار دهید. موقعیت صندلی متناظر به طور خودکار انجام می‌شود.

ریست کردن و بازگشت به موقعیت استاندارد



این دکمه را فشار دهید تا به موقعیت استاندارد بازگردید.

اگر دکمه دوباره فشرده شود، این فرایند لغو می‌شود.

برنامه های نشاط

مفهوم

ماهیچه های مختلف را می‌توان با استفاده از برنامه نشاط در عقب تمرین داد. حرکات فعال به جلوگیری از خستگی کمک می‌کند.

اطلاعات کلی

بعد از آغاز برنامه نشاط، یک اجرای کالیبراسیون وجود دارد. در اینجا شدت تمرینات به طور جداگانه تنظیم می‌شود. ویدئوهای روی صفحات نمایش در عقب نشان می‌دهند که کدام حرکات باید اجرا شود. یک صفحه نمایش در مورد زمان باقیمانده هر تمرین اطلاعاتی می‌دهد. بازخورد مستقیم به تمرین اجرا شده توسط نمایش ستاره‌ها و نمایش نوار رنگی وجود دارد:

- ◀ سبز: تمرین به طور صحیح اجرا شد.
- ◀ خاکستری: فشار بسیار ضعیف بود.
- ◀ قرمز: فشار بسیار ضعیف بود.

هدف تمرینات، حفظ نمایش نوار در منطقه سبز تا حد ممکن است. هر تمرین توسط ستاره‌های پاداش داده شده ارزیابی می‌شود.

اطلاعات کلی

شرایط زیر به طور خودکار برای صندلی در حین فعالسازی سیستم اعمال می‌شود:

- ◀ صندلی سرنشین جلو به سمت جلو می‌رود و ارتفاع در صورت لزوم تنظیم می‌شود.
 - ◀ پشتی صندلیو پشتی سر صندلی سرنشین جلو به سمت جلو متمایل می‌شود.
 - ◀ شیب صفحه نمایش در عقب با شیب صندلی سرنشین تنظیم می‌شود.
 - ◀ پشتی سر روی پشتی صندلی سرنشین جلو به سمت بیرون تا می‌شود.
 - ◀ پشتی صندلی عقب به سمت عقب متمایل می‌شود.
- موقعیت انتهایی تنظیم شده را می‌توان به طور دستی تنظیم کرد (به صفحه ۷۸ رجوع کنید) و با استفاده از کارکرد حافظه (به صفحه ۸۷ رجوع کنید) در صورت لزوم ذخیره نمود.

اطلاعات

هشدار

اگر صندلی کاپیتان فعال شود، دید آینه بغل سمت راست ممکن است مسدود گردد. خطر تصادف وجود دارد. صندلی سرنشین جلویی را طوری تنظیم کنید که دید آینه بغل مسدود نشود. ▶

مرور کلی



صندلی کاپیتان

روشن کردن

این دکمه را فشار دهید.

عقب



گرمکن صندلی و جادستی



روشن کردن

برای هر سطح دما این دکمه را یک بار فشار دهید.



بالاترین سطح، اگر سه نوار روی صفحه نمایش سیستم تهویه نمایش داده شود.

اگر سفر ظرف ۱۵ دقیقه ادامه یابد، گرمکن صندلی و جادستی به طور خودکار مطابق با آخرین دمای انتخاب شده، فعال می شود. وقتی ECO PRO (به صفحه ۲۴۱ رجوع کنید) فعال باشد، خروجی گرما کاهش می یابد.

خاموش کردن

این دکمه را فشار دهید و تا زمانی که نمایش نوار از روی صفحه نمایش سیستم تهویه محو شود، ننگه



دارید.

توزیع دما

اقدام گرم کردن در تشک و پشتی صندلی را می توان به روش های گوناگون توزیع کرد.

از طریق iDrive:

۱. "My Vehicle"
۲. "Vehicle settings"
۳. "Climate functions"
۴. "Seat and armrest heating"
۵. صندلی مورد نظر را انتخاب کنید.
۶. کنترلر را فشار دهید و آن را برای تنظیم توزیع دما بچرخانید.

روشن کردن

روی صفحات نمایش در عقب:

۱. "My Vehicle"
۲. "Seat comfort"
۳. "BMW Vitality Program"

خاموش کردن

روی صفحات نمایش در عقب:

۱. دکمه فلش سمت چپ روی ریموت کنترل در عقب را فشار دهید.
۲. "Stop"

BMW Touch Command

برنامه نشاط را می توان توسط BMW Touch Command نیز راه اندازی کرد.

گرمکن صندلی و جادستی

اطلاعات کلی

سیستم، صندلی ها و جادستی ها را در صورت نیاز گرم می کند. گرمکن صندلی را می توان بدون گرمایش جادستی نیز مورد استفاده قرار داد.

مرور کلی

جلو



گرمکن صندلی و جادستی



عقب



تهویه صندلی را فعال کنید.



روشن کردن

برای هر سطح تهویه، این دکمه را یک بار فشار دهید.



بالاترین سطح، حالتی است که سه نوار روی صفحه نمایش سیستم تهویه نشان داده شود. بعد از مدت کوتاهی، سیستم به طور خودکار به منظور جلوگیری از خنک شدن بیش از حد، میزان خنکی را یک سطح پایین تر می آورد.

خاموش کردن

این دکمه را فشار دهید و تا زمانی که نمایش بار، از



روی صفحه نمایش سیستم تهویه محو شود، نگاه

دارید.

روشن / خاموش کردن گرمایش جادستی

از طریق iDrive:

۱. "My Vehicle"
۲. "Vehicle settings"
۳. "Climate functions"
۴. "Seat and armrest heating"
۵. صندلی مورد نظر را انتخاب کنید.
۶. "Heat up armrest together with seat"

صندلی با تهویه فعال

مفهوم

سطوح تشک و پشتی صندلی توسط فن های یکپارچه خنک می شوند.

تهویه، صندلی را در گرمایش زیاد اتاق و یا برای خنک کردن مداوم در ماههای بالا، خنک می کند.

مرور کلی

جلو



تهویه صندلی را فعال کنید.



حمل و نقل ایمن کودکان

ویژگی‌ها و آپشن‌های خودرو

باعث مصدومیت‌های بیشتر شود. خطر مصدومیت‌های بدنی و جانی وجود دارد. اطمینان حاصل کنید که افراد کوتاه‌تر از ۱۵۰ سانتی‌متر از سیستم‌های نگهدارنده مناسب استفاده می‌کنند. ▶

تحقیقات در مورد تصادفات نشان می‌دهند که ایمن‌ترین مکان برای کودکان در صندلی پشت می‌باشد.

کودکان کمتر از ۱۳ سال یا کوتاه‌تر از ۱۵۰ سانتی‌متر را فقط در عقب و در سیستم‌های نگهدارنده کودک که در تطابق با سن، وزن و اندازه کودک فراهم شده است، جابجا کنید.

افراد ۱۳ ساله یا بزرگتر به محض این که سیستم نگهدارنده کودک دیگر به دلیل سن، وزن و اندازه آنها نتواند مورد استفاده قرار گیرد، باید کمربند ایمنی ببندند.

این فصل همه ویژگی‌های استاندارد، انتخابی و مخصوص یک کشور را که با این سری ارائه می‌شود، تشریح می‌کند.

همچنین ویژگی‌هایی را که لزوماً در خودرو شما برای مثال به دلیل آپشن‌های انتخاب شده یا ورژن‌های کشوری موجود نیست، تشریح می‌کند. این موضوع برای کارکردها و سیستم‌های مربوط به ایمنی نیز اعمال می‌شود. مقررات قابل کاربرد و خاص یک کشور باید در هنگام استفاده از ویژگی‌ها و سیستم‌های مربوطه مورد توجه قرار گیرد.

مکان صحیح برای کودکان

اطلاعات



هشدار

کودکان یا حیوانات بی‌مراقب می‌توانند خودرو را به حرکت درآورند و مثلاً با اقدامات زیر، خود و وسایل نقلیه را به خطر بیندازند:

< فشردن دکمه Start/Stop.

< آزاد کردن ترمز دستی.

< باز کردن و بستن درها و پنجره.

< انتقال دنده به حالت خلاص.

< استفاده از تجهیزات خودرو.

خطر تصادفات یا آسیب دیدگی وجود دارد. کودکان یا حیوانات را بدون مراقبت در خودرو رها نکنید. ریموت کنترل را در حین خروج از خودرو همراه خود ببرید و خودرو را قفل کنید. ▶

کودکان همیشه باید در عقب خودرو باشند



هشدار

افراد کوتاه‌تر از ۱۵۰ سانتی‌متر نمی‌توانند کمربند ایمنی را به درستی بدون سیستم‌های نگهدارنده مناسب و اضافی ببندند. وقتی کمربندهای ایمنی به صورت نادرست بسته شده باشد، اثر حفاظتی آنها ممکن است محدود شود یا از بین برود. کمربند ایمنی‌ای که به صورت نادرست بسته شده، مثلاً در صورت وقوع یک تصادف یا در حین ترمز گرفتن یا مانورهای گریز می‌تواند

کودکان روی صندلی سرنشین جلو

قبل از استفاده از سیستم نگهدارنده کودک روی صندلی سرنشین جلو، اطمینان حاصل کنید که کیسه‌های هوای جلو، زانو و جانبی در قسمت سرنشین جلو غیرفعال هستند. برای غیرفعالسازی اتوماتیک کیسه‌های هوای سرنشین جلو به صفحه ۱۳۸ رجوع کنید.

اطلاعات



هشدار

کیسه‌های هوای فعال سرنشین صندلی جلو می‌تواند به کودک درون سیستم نگهدارنده کودک در هنگامی که کیسه‌های هوا عمل کنند، آسیب برساند. خطر مصدومیت وجود دارد. اطمینان حاصل کنید که کیسه‌های هوای سرنشین صندلی جلو غیرفعال است و چراغ نشانگر PASSENGER AIRBAG OFF روشن می‌باشد. ▶

نصب سیستم های نگهدارنده کودک

اطلاعات

به مشخصات سازنده سیستم نگهدارنده کودک در هنگام انتخاب، نصب و استفاده از سیستم های نگهدارنده کودک توجه کنید.

هشدار

پایداری سیستم نگهدارنده کودک با تنظیمات نادرست صندلی یا نصب نامناسب صندلی کودک محدود خواهد شد یا به خطر می افتد. خطر مصدومیت های جسمی و جانی وجود دارد. اطمینان حاصل کنید که سیستم نگهدارنده کودک به طور ایمن در بر روی پشتی استقرار دارد و فیکس شده است. در صورت امکان، شیب پشتی را برای همه پشتی های مربوطه تنظیم کنید و صندلی ها را به درستی تنظیم نمایید. اطمینان حاصل نمایید که صندلی ها و پشتی ها به طور ایمن در گیر می شوند. در صورت امکان، ارتفاع پشتی سر را تنظیم کنید یا آنها را جدا نمایید. ▶

روی صندلی سرنشین

غیرفعالسازی کیسه های هوا

هشدار

کیسه های هوای فعال سرنشین صندلی جلو می تواند به کودک درون سیستم نگهدارنده کودک در هنگامی که کیسه های هوا فعال هستند، آسیب برساند. خطر مصدومیت وجود دارد. اطمینان حاصل کنید که کیسه های هوای سرنشین صندلی جلو غیرفعال است و چراغ نشانگر PASSENGER AIRBAG OFF روشن می باشد. ▶

بعد از نصب یک سیستم نگهدارنده کودک در صندلی سرنشین جلو، اطمینان حاصل کنید که کیسه های هوای جلو، زانو و پهلو در طرف سرنشین جلو (کمک راننده) غیرفعال هستند. برای غیرفعالسازی اتوماتیک کیسه های هوای سرنشین جلو به صفحه ۱۳۸ رجوع کنید.

موقعیت و ارتفاع صندلی

قبل از نصب یک سیستم نگهدارنده کودک، صندلی سرنشین جلو را تا حد امکان به عقب ببرید و آن را تا ارتفاع متوسط بالا

بیاورید تا بهترین موقعیت ممکن برای کمر بند و برای فراهم کردن حفاظت بهینه در صورت وقوع یک تصادف حاصل شود. اگر لنگرگاه بالایی کمر بند ایمنی در جلوی راهنمای کمر بند صندلی کودک قرار داشته باشد، صندلی سرنشین را با دقت به سمت جلو ببرید تا بهترین موقعیت راهنمای کمر بند حاصل شود.

پهنای پشتی

پهنای قابل تنظیم پشتی: قبل از نصب یک سیستم نگهدارنده کودک در صندلی سرنشین جلو، پهنای پشتی را کاملاً باز کنید. پهنای پشتی را دوباره تغییر ندهید و یک موقعیت حافظه را فراخوانی نکنید.

ایمنی صندلی کودک



کمر بندهای ایمنی عقب و کمر بند ایمنی سرنشین جلو را می توان به طور دائمی برای سفت کردن سیستم های نگهدارنده کودک قفل کرد.

کمر بند ایمنی سرنشین جلو را می توان به طور دائمی برای سفت کردن سیستم های نگهدارنده کودک قفل کرد.

قفل کردن کمر بند ایمنی

۱. بند را کاملاً بیرون بکشید.
۲. سیستم نگهدارنده کودک را با کمر بند ایمن کنید.
۳. اجازه دهید که بند به داخل کشیده شود و آن را محکم در برابر سیستم نگهدارنده کودک بکشید. کمر بند ایمنی قفل می شود.

باز کردن کمر بند ایمنی

۱. سگک کمر بند را باز کنید.
۲. سیستم نگهدارنده کودک را جدا کنید.
۳. اجازه دهید که بند کاملاً به داخل کشیده شود.

سیستم نگهدارنده کودک LATCH

LATCH: لنگر و افسار پایینی برای کودکان.

قبل از نصب سیستم های نگهدارنده کودک

LATCH

کمر بند را از ناحیه سیستم نگهدارنده کودک بیرون بکشید.

بدون صندلی های راحت در عقب: مجموعه

سیستم های نگهدارنده کودک LATCH

- سیستم نگهدارنده کودک را نصب کنید. اطلاعات سازنده را ببینید.
- اطمینان حاصل کنید که لنگرهای LATCH به طور مناسب متصل می شوند.

با صندلی های راحت عقب: مجموعه سیستم های

نگهدارنده کودک LATCH

- قبل از نصب، صندلی ها را به مکان اصلی شان تنظیم کنید. به صفحه ۸۰ رجوع نمایید.
- برای قابلیت دسترسی بهتر، پستی را به آرامی به سمت عقب کج کنید.
- سیستم نگهدارنده کودک را نصب کنید. اطلاعات سازنده را ببینید.
- اطمینان حاصل کنید که هر دو لنگر LATCH به طور مناسب متصل می شوند.
- بعد از نصب، پستی صندلی را به سمت عقب ببرید، به طوری که سیستم نگهدارنده کودک به آرامی در برابر پستی قرار گیرد.

سیستم تثبیت نگهدارنده کودک با بند افسار

نقاط نصب

علامت مربوطه، لنگری برای بند نگهداری بالایی را نشان می دهد. صندلی های دارای افسار بالایی با این علامت نشان می دهند. آن را می توان در پستی صندلی عقب یا در طاقچه شیشه عقب یافت.



اطلاعات

به اطلاعات عملیاتی و ایمنی سازنده سیستم نگهدارنده کودک، در هنگام نصب و استفاده از سیستم نگهدارنده کودک LATCH دقت کنید.

نصب لنگرهای پایینی LATCH

اطلاعات کلی

لنگرهای پایینی ممکن است برای اتصال CRS به صندلی خودرو تا ترکیب وزن کودک و CRS برابر با حدود ۳۰ کیلوگرم در هنگامی که کودک توسط محافظ های داخلی نگهداری می شود، مورد استفاده قرار گیرد.

اطلاعات

هشدار

اگر سیستم تثبیت نگهدارنده صندلی LATCH به درستی درگیر نشده باشد، اثر حفاظتی سیستم تثبیت نگهدارنده صندلی LATCH ممکن است محدود شود. خطر آسیب جسمی و جانی وجود دارد. اطمینان حاصل کنید که لنگرهای پایینی به طور ایمن درگیر می شوند و سیستم تثبیت نگهدارنده صندلی LATCH در برابر پستی تناسب دارد. ▶

موقعیت

نماد مربوط به نصب را برای لنگرهای پایینی LATCH نشان می دهد. صندلی های مجهز به لنگرهای پایینی با یک جفت نماد LATCH نشان داده می شوند. استفاده از لنگرهای پایینی داخلی برای سفت کردن یک سیستم نگهدارنده کودک به صندلی وسطی توصیه نمی شود. در عوض، از کمر بند صندلی خودرو برای صندلی وسطی استفاده نمایید.



اطلاعات

احتیاط

نقاط نصب برای بندهای نگهداری بالایی سیستم نگهدارنده کودک فقط برای این بندهای نگهداری، فراهم می شوند. وقتی سایر اشیا نصب شوند، لنگرها ممکن است آسیب ببینند. خطر آسیب به تجهیزات خودرو وجود دارد. سیستم‌های نگهدارنده کودک را فقط به بندهای نگهداری بالایی نصب کنید. ▶

راهنمای بند نگهداری

هشدار

اگر بند نگهداری بالایی به طور نادرست برای سیستم نگهدارنده کودک مورد استفاده قرار گیرد، اثر حفاظتی ممکن است کاهش یابد. خطر مصدومیت وجود دارد. اطمینان حاصل کنید که بند نگهداری بالایی با لبه‌های تیز تماس ندارد و بند نگهداری بالایی دارای پیچ و تاب نیست. ▶



اهرم‌های قفل روی درهای عقب را به سمت بالا فشار دهید. حال می‌توان درها را فقط از بیرون باز کرد.

سوئیچ ایمنی برای عقب

اگر کودکان در عقب جابجا می‌شوند، این دکمه  روی درب راننده را فشار دهید.

این امر کارکردهای مختلف را طوری قفل می‌کند که آنها نمی‌توانند از عقب کار کنند: برای سوئیچ ایمنی، به صفحه ۷۱ رجوع کنید.

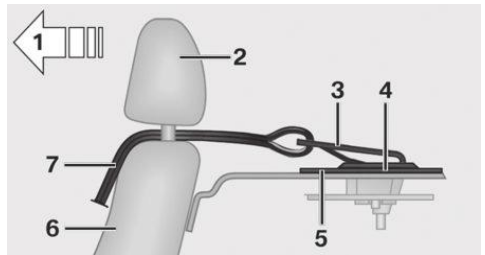

- ۱ جهت حرکت
- ۲ پشتی سر
- ۳ قلاب برای بند نگهداری بالایی
- ۴ نقطه نصب
- ۵ طاقچه شیشه عقب
- ۶ پشتی صندلی
- ۷ بند نگهداری بالایی

اتصال بند نگهداری بالایی به نقطه نصب

۱. پوشش نقطه نصب را جدا کنید.
 ۲. پشتی سر را بالا بیاورید.
 ۳. بند نگهداری بالایی را بین ساپورت‌های پشتی سر هدایت کنید.
- آن را بالای پشتی سر صندلی وسط هدایت کنید.

رانندگی

ویژگی ها و آپشن های خودرو

این فصل همه ویژگی های استاندارد، انتخابی و مخصوص یک کشور را که با این سری ارائه می شود، تشریح می کند. همچنین ویژگی هایی را که لزوماً در خودرو شما برای مثال به دلیل آپشن های انتخاب شده یا ورژن های کشوری موجود نیست، تشریح می کند. این موضوع برای کارکردها و سیستم های مربوط به ایمنی نیز اعمال می شود. مقررات قابل کاربرد و خاص یک کشور باید در هنگام استفاده از ویژگی ها و سیستم های مربوطه مورد توجه قرار گیرد.

دکمه Start/Stop

مفهوم

فشار دادن دکمه Start/Stop. آمادگی برای رانندگی را روشن یا خاموش می کند. آمادگی برای رانندگی با فشردن پدال ترمز در هنگامی که دکمه Start/Stop را



فشرده اید، آغاز می شود.

دوباره فشردن دکمه Start/Stop آمادگی برای رانندگی را خاموش و آمادگی برای راه اندازی (به صفحه ۱۹ رجوع نمایید) را روشن می کند.

آمادگی برای رانندگی

اطلاعات

خطر

اگر لوله اگزوز مسدود شود یا تهویه ناکافی باشد، گازهای مضر اگزوز می توانند وارد خودرو شوند. گازهای اگزوز حاوی کربن مونوکسید که یک گاز بی بو و بی رنگ اما بسیار سمی است، می باشند. در فضاهای سرپسته، گازهای اگزوز می توانند در خارج از خودرو نیز انباشته شوند. خطر صدمه جانی وجود دارد. لوله اگزوز را خالی نگه دارید و اطمینان حاصل کنید که تهویه کافی وجود دارد. ►

هشدار



یک خودروی نا امن می تواند خود به خود شروع به حرکت کند. قبل از خروج، خودرو را در برابر حرکت ایمن کنید. برای حصول اطمینان از این که خودرو در برابر حرکت ایمن شده است، به موارد زیر توجه کنید:

- ◀ ترمز دستی را بکشید.
- ◀ روی سربالایی یا شیب، چرخ های جلو را به سمت جدول بچرخانید.
- ◀ روی سربالایی یا شیب، خودرو را مثلاً با یک مانع چرخ نیز ایمن نمایید. ►

احتیاط



در صورت تلاش مکرر برای استارت یا استارت مکرر با توالی سریع، سوخت نمی سوزد یا به طور ناکافی می سوزد. مبدل کاتالیزوری می تواند بیش از حد گرم شود. خطر آسیب به تجهیزات خودرو وجود دارد. از استارت مکرر با توالی سریع بپرهیزید. ►

روشن کردن آمادگی برای رانندگی

گیربکس استپترونیک

۱. پدال ترمز را فشار دهید.
 ۲. دکمه Start/Stop را فشار دهید.
- استارت به طور خودکار برای مدت زمان معین فعال می شود و به محض این که موتور روشن شود، متوقف می گردد. اکثر چراغ های نشانگر و هشدار در صفحه آمپر برای مدت زمان های مختلفی روشن می شوند.

خاموش کردن آمادگی برای رانندگی

گیربکس استپترونیک

۱. وقتی خودرو متوقف شده است، دنده را در موقعیت P درگیر کنید.
 ۲. دکمه Start/Stop را فشار دهید.
- موتور خاموش می شود.
۳. ترمز دستی را تنظیم کنید.

قبل از رفتن به کارواش

برای این که خودرو بتواند به کارواش برود، دستورالعمل‌های رفتن به یک کارواش اتوماتیک را ملاحظه کنید. به صفحه ۲۹۱ رجوع نمایید.

نمایش در صفحه آمپر

این نمایش در دور موتور نشان می‌دهد که کارکرد اتوماتیک Start/Stop برای استارت اتوماتیک موتور آماده است.



این نمایش نشان می‌دهد که شرایط برای توقف اتوماتیک موتور برآورده نشده است.



کارکرد اتوماتیک Start/Stop

مفهوم

کارکرد اتوماتیک Start/Stop به صرفه جویی سوخت کمک می‌کند. این سیستم موتور را در حین توقف مثلاً در یک ازدحام ترافیکی و یا پشت چراغ‌های راهنمایی خاموش می‌کند. آمادگی برای رانندگی روشن می‌ماند. موتور دوباره به طور خودکار برای رانندگی روشن می‌شود.

اطلاعات

بعد از هر استارت موتور از طریق دکمه Start/Stop، کارکرد اتوماتیک Start/Stop بر اساس آخرین وضعیت فعال یا غیر فعال می‌شود (به صفحه ۹۹ رجوع نمایید). اگر کارکرد اتوماتیک Start/Stop فعال باشد، به محض این که سرعت از حدود ۵ کیلومتر بیشتر شود، قابل دسترس می‌باشد.

توقف موتور

موتور در حین یک توقف، تحت شرایط زیر به طور خودکار خاموش می‌شود:

- ◀ دنده در موقعیت D باشد.
- ◀ پدال ترمز در حالی که خودرو ساکن است یا خودرو توسط ترمز دستی اتوماتیک نگه داشته می‌شود، همچنان فشار داده شود.
- ◀ کمر بند ایمنی راننده یا درب راننده بسته باشد.
- ◀ وقتی موتور خاموش باشد، شدت جریان هوا از سمت تهویه مطبوع، کاهش می‌یابد.

محدودیت‌های کارکردی

موتور در شرایط زیر به طور خودکار خاموش نمی‌شود:

- ◀ در یک سرپایینی تند.
- ◀ در صورتی که ترمز با قدرت کافی درگیر نشده باشد.
- ◀ دمای خارجی بالا باشد و تهویه مطبوع بصورت اتوماتیک کار کند.
- ◀ داخل خودرو هنوز تا سطح مورد نیاز گرم یا سرد نشده باشد.
- ◀ اگر بخارگیری پنجره قریب الوقوع باشد.
- ◀ موتور یا سایر قطعات در دمای عملیاتی نباشند.
- ◀ خنک کردن موتور مورد نیاز باشد.
- ◀ چرخ‌ها در زاویه تیزی باشند یا فرمان چرخانده شود.
- ◀ باتری خودرو شدیداً تخلیه شده باشد.
- ◀ در ارتفاعات بالاتر.
- ◀ درب محافظه موتور باز شده باشد.
- ◀ کنترل پایین آمدن از تپه (HDC) فعال باشد.
- ◀ سیستم کمکی پارک فعال باشد.
- ◀ حرکت و توقف در ترافیک بصورت مکرر.
- ◀ اهرم سردنده در موقعیت N یا R باشد.
- ◀ بعد از رانندگی با دنده عقب.
- ◀ استفاده از سوخت با محتوای بالای اتانول.

استارت زدن موتور

موتور تحت شرایط زیر به طور خودکار روشن می‌شود:

- ◀ با برداشتن پا از پدال ترمز.
- ◀ هنگامی که ترمز دستی اتوماتیک فعال باشد: پدال گاز را فشار دهید.

فعال کردن/غیرفعال کردن دستی سیستم

با استفاده از دکمه



این دکمه را فشار دهید.



LED روشن می شود: کارکرد اتوماتیک Start/Stop

غیرفعال می شود.

موتور به طور خودکار خاموش نمی شود.

موتور در حین توقف اتوماتیک موتور، روشن می شود.

کارکرد اتوماتیک Start/Stop در موقعیت دنده M/S یا

در حالت رانندگی SPORT غیرفعال می شود.

LED خاموش می شود: کارکرد اتوماتیک Start/Stop

فعال می شود.

خاموش کردن خودرو در حین توقف اتوماتیک موتور

در حین توقف اتوماتیک موتور، خودرو را می توان به طور

دائمی مثلا در هنگام ترک آن خاموش کرد.

۱. دکمه Start/Stop را فشار دهید.

◀ آمادگی برای رانندگی خاموش می شود.

◀ آمادگی برای راه اندازی روشن می شود.

◀ موقعیت دنده P به طور خودکار درگیر می شود.

۲. ترمز دستی را تنظیم کنید

بعد از این که موتور روشن شد، طبق معمول گاز بدهید.

حالت ایمنی

بعد از این که موتور به طور خودکار خاموش شود، در صورتی که یکی از شرایط زیر اتفاق افتاده باشد، دوباره به طور خودکار روشن نمی شود:

◀ کمر بند ایمنی راننده و درب راننده باز باشد.

◀ درب موتور باز باشد.

برخی از چراغ های نشانگر برای مدت زمان مختلفی روشن می شوند.

موتور را فقط می توان از طریق دکمه Start/Stop روشن کرد.

محدودیت های کارکردی

حتی اگر قصد رانندگی نداشته باشید، موتور غیرفعال در شرایط زیر به طور خودکار روشن می شود:

◀ گرم شدن بیش از حد داخل خودرو در هنگامی که کارکرد سرمایش روشن باشد.

◀ سرد شدن بیش از حد داخل خودرو در هنگامی که کارکرد گرم کردن روشن باشد.

◀ اگر بخار گرفتن پنجره حتمی باشد.

◀ فرمان چرخانده شود.

◀ تغییر موقعیت اهرم سردنده از D به N یا R.

◀ تغییر موقعیت اهرم سردنده از P به D، N یا R.

◀ باتری خودرو شدیداً تخلیه شده باشد.

◀ شروع اندازه گیری سطح روغن.

غیرفعالسازی اتوماتیک

خطر تصادفات یا آسیب دیدگی وجود دارد. کودکان یا حیوانات را بدون مراقبت در خودرو رها نکنید. ریموت کنترل را در حین خروج از خودرو همراه خود ببرید و خودرو را قفل کنید. ▶

در شرایط معین، کارکرد اتوماتیک Start/Stop به طور خودکار به دلایل ایمنی مانند اینکه راننده حضور نداشته باشد، غیرفعال می شود.

مرور کلی



اختلال در عملکرد

کارکرد اتوماتیک Start/Stop دیگر موتور را به طور خودکار خاموش نمی کند. پیام Check Control ظاهر می شود. ادامه رانندگی امکان پذیر است. سیستم را چک کنید.

ترمز دستی

مفهوم

ترمز دستی برای جلوگیری از حرکت خودرو در هنگامی که پارک شده است مورد استفاده قرار می گیرد.

اطلاعات

هشدار

یک خودروی نامن ممکن است خود به خود شروع به حرکت کند، خطر تصادف وجود دارد. قبل از خروج، خودرو را در مقابل حرکت ایمن کنید. برای تضمین این که خودرو در مقابل حرکت ایمن شده است، موارد زیر را در نظر بگیرید:

- ◀ ترمز دستی را تنظیم کنید.
- ◀ در سربالایی ها یا روی یک شیب، فرمان را به سمت جدول بچرخانید.
- ◀ در سربالایی ها یا روی یک شیب، وسیله را با یک مانع چرخ نیز ایمن کنید. ▶

هشدار

کودکان یا حیوانات بی مراقب می توانند خودرو را به حرکت درآورند و مثلاً با اقدامات زیر، خود و وسایل نقلیه را به خطر بیندازند:

- ◀ فشردن دکمه Start/Stop
- ◀ آزاد کردن ترمز دستی
- ◀ باز کردن و بستن درها و پنجره ها
- ◀ انتقال دنده به حالت خلاص
- ◀ استفاده از تجهیزات خودرو

ترمز دستی 

تنظیم

این سوئیچ را بکشید. 

LED روی سوئیچ روشن می شود.

چراغ نشانگر در صفحه آمپر به رنگ قرمز روشن می شود. ترمز دستی تنظیم شده است. 

در حال رانندگی

به عنوان ترمز اضطراری در حال رانندگی استفاده نمایید: سوئیچ را بکشید و آن را نگه دارید. در حالی که سوئیچ کشیده می شود، خودرو به سختی ترمز می کند.

چراغ نشانگر به رنگ قرمز روشن می شود، یک سیگنال به صدا در می آید و چراغ های ترمز روشن می شود. 

یک پیام Check Control به نمایش در می آید. اگر سرعت خودرو تا حدود ۳ کیلومتر پایین بیاید، ترمز پارکنینگ تنظیم می شود.

آزاد کردن

وقتی آمادگی برای رانندگی روشن باشد:

اطلاعات

هشدار 

یک خودروی ناامن ممکن است خود به خود شروع به حرکت نماید. خطر تصادف وجود دارد. قبل از خروج، خودرو را در مقابل حرکت ایمن کنید.

برای تضمین این که خودرو در مقابل حرکت ایمن شده است، موارد زیر را در نظر بگیرید:

- ◀ ترمز دستی را تنظیم کنید.
- ◀ در سربالایی‌ها یا روی یک شیب، فرمان را به سمت جدول بچرخانید.
- ◀ در سربالایی‌ها یا روی یک شیب، وسیله را با یک مانع چرخ نیز ایمن کنید. ▶

احتیاط 

اگر خودرو ساکن باشد، ترمز دستی اتوماتیک ترمز دستی را درگیر می‌کند. این امر از حرکت خودرو در کارواش جلوگیری می‌کند. خطر آسیب به تجهیزات وجود دارد. قبل از ورود به کارواش، ترمز دستی اتوماتیک را غیرفعال کنید. ▶

هشدار 

کودکان یا حیوانات بی مراقب می‌توانند خودرو را به حرکت درآورند و مثلاً با اقدامات زیر، خود و وسایل نقلیه را به خطر بیاندازند:

- ◀ فشردن دکمه Start/Stop
- ◀ آزاد کردن ترمز دستی.
- ◀ باز کردن و بستن درها و پنجره‌ها.
- ◀ انتقال دنده به حالت خلاص.
- ◀ استفاده از تجهیزات خودرو.

خطر تصادفات یا آسیب دیدگی وجود دارد. کودکان یا حیوانات را بدون مراقبت در خودرو رها نکنید. ریموت کنترل را در حین خروج از خودرو همراه خود ببرید و خودرو را قفل کنید. ▶

 این سوئیچ را در حالی که پایتان روی پدال ترمز است یا موقعیت اهرم سردنده روی P می‌باشد، فشار دهید. LED و چراغ نشانگر خاموش می‌شوند. ترمز دستی آزاد می‌شود.

آزادسازی اتوماتیک

ترمز دستی وقتی که حرکتتان را آغاز می‌کنید به طور خودکار آزاد می‌شود. LED و چراغ نشانگر خاموش می‌شوند.

ترمز دستی اتوماتیک

مفهوم

این سیستم با تنظیم و آزادسازی اتوماتیک ترمز مثلث در هنگام حرکت در یک ترافیک شدید قدم به قدم، به راننده کمک می‌کند. وقتی خودرو ساکن است، به طور خودکار در محل نگه داشته می‌شود. بر روی شیب‌ها، سیستم از حرکت خودرو به سمت عقب در حین رانندگی جلوگیری می‌کند.

اطلاعات کلی

تحت شرایط زیر، ترمز دستی به طور خودکار درگیر می‌شود:

- ◀ آمادگی برای رانندگی غیرفعال باشد.
- ◀ درب راننده در حالی که خودرو ساکن است باز باشد.
- ◀ خودروی در حال حرکت با استفاده از ترمز دستی متوقف شود.

چراغ نشانگر از سبز به قرمز تغییر می‌کند.



چراغ نشانگر خاموش می‌شود.



مرور کلی

یک مانع است، ترمز دستی اتوماتیک غیرفعال می‌شود. ترمز دستی اتوماتیک در حین توقف موتور که توسط کارکرد اتوماتیک Start/Stop انجام می‌شود، فعال می‌ماند.

خاموش کردن آمادگی کارکرد

این دکمه را بزنید.



روی دکمه خاموش می‌شود.

چراغ نشانگر خاموش می‌شود.



ترمز دستی اتوماتیک خاموش می‌شود.

اگر خودرو توسط ترمز دستی اتوماتیک نگه داشته می‌شود، پدال ترمز را فشار دهید تا آن را خاموش کنید.



ترمز دستی اتوماتیک



ایجاد آمادگی کارکرد برای ترمز دستی اتوماتیک

این دکمه را هنگامی پدال ترمز فشرده شده است، فشار دهید.



روی دکمه روشن می‌شود.

چراغ نشانگر به رنگ سبز روشن می‌شود.



ترمز دستی اتوماتیک فعال است.

بعد از هر بار استارت مجدد خودرو، آخرین تنظیمات انتخاب شده فعال می‌شود.

اختلال در عملکرد

در صورت خرابی یا اختلال در عملکرد ترمز دستی، خودرو را در قابل حرکت کردن مثلاً با استفاده از یک مانع چرخ در هنگام ترک آن ایمن کنید.

بعد از خرابی برق

به کار انداختن ترمز دستی

۱. کارکرد مربوطه را فعال کنید.

۲. این سوئیچ را در حالی که پایتان را روی پدال



ترمز می‌گذارید یا اهرم سردنده در موقعیت P

است بکشید و سپس فشار دهید.

ممکن است چند ثانیه طول بکشد تا ترمز به کار بیفتد. هر

صدایی در رابطه با این موضوع طبیعی است.

این چراغ نشانگر در صفحه آمپر به محض این که

ترمز دستی آماده راه اندازی باشد، خاموش می‌شود.



نگه داشتن خودرو با ترمز دستی اتوماتیک

آمادگی کارکرد ایجاد می‌شود.

بعد از گذاشتن پا روی پدال ترمز، مثلاً در هنگام توقف پشت چراغ راهنمایی، خودرو به طور خودکار در برابر حرکت ایمن می‌شود.

چراغ نشانگر به رنگ سبز روشن می‌شود.

برای شروع حرکت، پایتان را روی پدال گاز بگذارید.

ترمز به طور خودکار آزاد می‌شود.

چراغ نشانگر خاموش می‌شود.



پارک کردن

اگر خودرو با ترمز دستی اتوماتیک متوقف شود و حالت آماده رانندگی غیرفعال باشد، ترمز دستی به طور خودکار درگیر می‌شود.

چراغ نشانگر از سبز به قرمز تغییر می‌کند.

ترمز دستی تنظیم نخواهد شد اگر حالت آماده رانندگی

غیرفعال باشد در حالی که خودرو در حال سر خوردن به سمت





چراغ راهنما، نور بالا، فلشر چراغ جلو

چراغ راهنما

سیگنال دهی به طور خلاصه
 اهرم را تا نقطه مقاومت فشار دهید و تا زمانی که می خواهید
 چراغ راهنما چشمک بزند، همانجا نگه دارید.

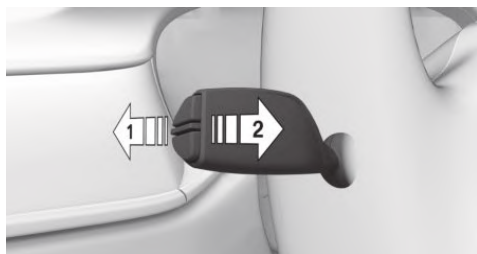
نور بالا، فلشر چراغ جلو



◀ نور بالا، فلش ۱.

◀ نور بالا خاموش/ فلشر چراغ جلو، فلش ۲.

چراغ راهنما بر روی آینه بغل

هنگام رانندگی و استفاده از چراغ های راهنما یا سیستم هشدار
 خطر، آینه های بیرونی را به سمت داخل خم نکنید تا چراغ های
 راهنمای روی آینه بغل به آسانی دیده شوند.

استفاده از چراغ های راهنما

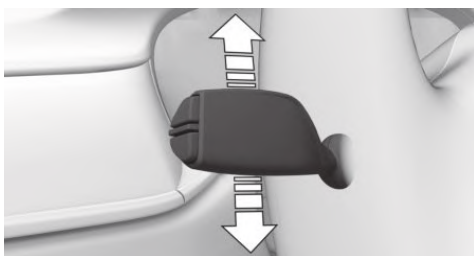

اهرم را فراتر از نقطه مقاومت فشار دهید.

اهرم چراغ راهنما بعد از استفاده به موقعیت اولیه خود باز
 می گردد.

برای خاموش کردن به طور دستی، به آرامی به اهرم تا نقطه
 مقاومت ضربه بزنید.

فعالسازی چراغ راهنمای سه گانه

به آرامی به اهرم ضربه بزنید.

مدت زمان چراغ راهنمای سه گانه را می توان تنظیم کرد.

از طریق iDrive:

۱. "My Vehicle"

۲. "Vehicle settings"

۳. "Lighting"

۴. "Exterior lighting"

۵. "One-touch turn signal"

۶. تنظیمات مورد نظر را انتخاب کنید.

تنظیمات برای پروفایل راننده ای که در حال حاضر مشغول

رانندگی است، ذخیره می شود.

سیستم شستشودهنده/ برف پاک کن

روشن و خاموش کردن برف پاک کن ها و

شستشوی مختصر

اطلاعات کلی

اگر شیشه جلو خشک است، از برف پاک کن ها استفاده نکنید،
 زیرا این کار ممکن است به تیغه های برف پاک کن آسیب
 برساند یا باعث شود آنها زودتر ساییده شوند.

اطلاعات



احتیاط
 اگر برف پاک کن ها روی شیشه جلو یخ زده باشند،

تیغه های برف پاک کن ممکن است پاره شوند و موتور

برف پاک کن در هنگام روشن کردن بیش از حد گرم می شوند.
 خطر آسیب به تجهیزات خودرو وجود دارد. شیشه جلو را قبل

از روشن کردن برف پاک کن یخ زدایی کنید. ►

روشن کردن

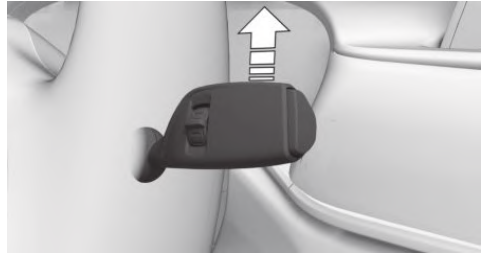

اهرم هنگام آزاد شدن به طور خودکار به موقعیت اولیه باز می‌گردد.

◀ سرعت عادی برف پاک‌کن: یک درجه به سمت بالا فشار دهید.

وقتی خودرو ساکن شود، کار برف پاک‌کن به صورت تناوبی تغییر می‌کند.

◀ سرعت زیاد برف پاک‌کن: دو درجه به سمت بالا فشار دهید یا یک بار فراتر از نقطه مقاومت فشار دهید. وقتی خودرو متوقف شود، برف پاک‌کن‌ها به سرعت عادی بر می‌گردند.

عملیات متناوب یا سنسور باران

مفهوم

بدون سنسور باران، تناوب عملیات برف پاک‌کن از پیش تعیین شده است.

سنسور باران به طور خودکار زمان بین کار برف پاک‌کن را بسته به شدت بارش باران کنترل می‌کند. سنسور باران روی شیشه جلو و مستقیماً پشت آینه وسط قرار دارد.

فعالسازی / غیرفعالسازی

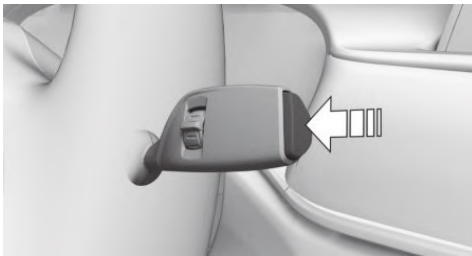

این دکمه را روی اهرم برف پاک‌کن فشار دهید. حرکت برف پاک‌کن آغاز می‌شود. اگر خودرو مجهز به سنسور باران باشد: LED در اهرم برف پاک‌کن روشن می‌شود. وقتی برف پاک‌کن‌ها روی شیشه جلو یخ زده باشد، عملیات برف پاک‌کن غیرفعال می‌شود.

در حین وقفه سفر اگر سنسور باران روشن باشد: در صورتی که سفر ظرف حدود ۱۵ دقیقه ادامه یابد، سنسور باران به طور خودکار دوباره فعال می‌شود.

احتیاط



اگر سنسور باران فعال باشد، برف پاک‌کن‌ها ممکن است به طور اتفاقی در کارواش شروع به حرکت کنند. خطر آسیب به تجهیزات وجود دارد. سنسور باران را در کارواش غیرفعال کنید. ▶

خاموش کردن و شستشوی مختصر

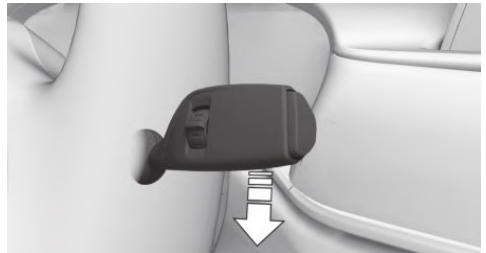

اهرم هنگام آزاد شدن به طور خودکار به موقعیت اولیه باز می‌گردد.

◀ یک بار شستشو: یک بار به سمت پایین فشار دهید.

◀ برای خاموش کردن از سرعت عادی برف پاک‌کن: یک بار به سمت پایین فشار دهید.

◀ برای خاموش کردن از سرعت زیاد برف پاک‌کن: دو درجه به سمت پایین فشار دهید.

⚠️ احتیاط

وقتی مخزن آب برف پاک کن خالی باشد، پمپ شستشو نمی تواند به شکل مورد نظر کار کند. خطر آسیب به تجهیزات خودرو وجود دارد. وقتی مخزن آب برف پاک کن خالی است از سیستم شستشو استفاده نکنید. ▶

نازل های شستشوی شیشه جلو

وقتی آمادگی برای راه اندازی روشن باشد، نازل های شستشودهنده شیشه جلو به طور خودکار گرم می شوند.

به بیرون خم کردن برف پاک کن ها

وقتی می خواهید تیغه ها را تعویض کنید یا انتظار دماهای پایین را دارید، برف پاک کن ها را به سمت بیرون خم کنید.

⚠️ هشدار

اگر برف پاک کن ها در حالتی که به سمت بیرون خم شده اند شروع به حرکت کنند، ممکن است به قطعاتی از خودرو آسیب برسد یا بخش هایی از بدن تحت فشار قرار گیرند. خطر مصدومیت یا آسیب به تجهیزات خودرو وجود دارد. اطمینان حاصل کنید که وقتی برف پاک کن ها در وضعیت خم شده به سمت بیرون هستند خودرو خاموش می باشد و هنگام روشن کردن، برف پاک کن ها به سمت داخل (حالت عادی) برگردانده شده اند. ▶

۱. کاکرد مربوطه را فعال کنید.
۲. در صورت احتمال یخ زدگی، اطمینان حاصل کنید که تیغه ها روی شیشه جلو یخ نزنند.
۳. اهرم برف پاک کن را به سمت پایین فشار دهید و تا زمانی که برف پاک کن ها در نزدیکی موقعیت عمودی متوقف شوند همانجا نگه دارید.

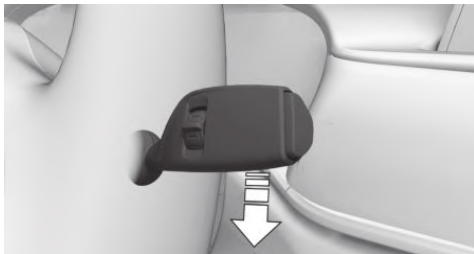

تنظیم بازه زمانی یا حساسیت سنسور باران

کلید چرخشی را برای تنظیم تناوب یا حساسیت سنسور باران بچرخانید.

بالا: بازه کوتاه یا حساسیت بالای سنسور باران.
پایین: بازه طولانی یا حساسیت پایین سنسور باران.

شیشه جلو و چراغ های جلو را تمیز کنید

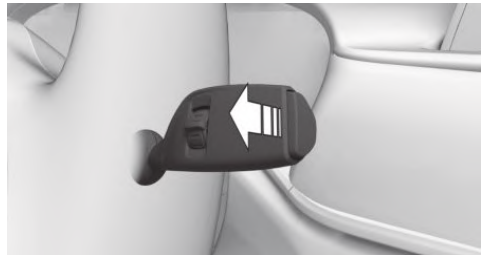

اهرم برف پاک کن را به سمت خودتان بکشید. سیستم مایع شستشودهنده را روی شیشه جلو می پاشد و برف پاک کن ها را به طور مختصر فعال می کند. به علاوه، وقتی چراغ های خودرو روشن هستند، چراغ های جلو در بازه های منظم تمیز می شوند.

⚠️ هشدار

مایع شستشو ممکن است در دماهای پایین روی شیشه جلو یخ بزند و مانع دید شود. خطر تصادف وجود دارد. فقط در صورتی که امکان یخ زدگی مایع شستشو وجود ندارد از سیستم های شستشو استفاده نمایید. در صورت نیاز از مایه دارای ضد یخ استفاده کنید. ▶

مخزن مایع شستشو



بعد از این که برف پاک کن ها به سمت پایین برگشتند، سیستم شستشو باید مجدداً فعال شود.

۱. آمادگی برای رانندگی را روشن کنید و اهرم برف پاک کن را مجدداً به سمت پایین فشار داده و نگه دارید.
۲. برف پاک کن ها به حالت اولیه خود باز می گردند و آماده عملیات مجدد هستند.

مایع شستشو

اطلاعات

هشدار

برخی عوامل ضدیخ ممکن است حاوی مواد مضر باشند و قابل اشتعال هستند. خطر آتش سوزی یا مسمومیت وجود دارد. به دستورالعمل‌های روی مخازن توجه کنید. ضد یخ را از منابع اشتعال دور نگه دارید. مواد کاربردی را درون بطری‌های مختلف نریزید. مواد کاربردی را دور از دسترس کودکان نگه دارید.

استفاده از کسناتره شستشودهنده شیشه جلوی BMW یا معادل آن توصیه می‌شود. ►

هشدار

نصب ناصیحي قطعات زیر درب موتور می‌تواند به قطعات آسیب برساند یا منجر به خطر ایمنی شود. خطر تصادف یا آسیب به تجهیزات خودرو وجود دارد. اجازه دهید که کار در زیر درب موتور توسط یک مرکز خدمات مجاز یا هر مرکز خدمات یا تعمیرگاه واجد شرایط دیگر انجام شود. ►

همه نازل‌های شستشودهنده از یک مخزن در محفظه موتور تامین می‌شوند.

آن را با ترکیبی از کسناتره شستشودهنده شیشه جلو و آب شیر و در صورت لزوم، با یک شستشودهنده حاوی ضد یخ بر اساس توصیه‌های سازنده پر کنید.

مایع شستشودهنده را قبل از اضافه کردن به منظور یافتن ترکیب صحیح مخلوط کنید.

کسناتره شستشودهنده شیشه جلو و ضد یخ رقیق نشده را اضافه نکنید و آن را با آب خالص پر نکنید؛ این کار می‌تواند به سیستم شستشو آسیب برساند.

کسناتره‌های شستشودهنده شیشه جلو از سازنده‌های مختلف را با هم ترکیب نکنید زیرا می‌توانند نازل‌های شستشوی شیشه جلو را مسدود کنند.

حداقل مقدار توصیه شده ای که باید پر شود: ۱ لیتر.

گیربکس استپترونیک

اطلاعات

هشدار

یک خودروی ناامن ممکن است خود را به خود شروع به حرکت نماید. خطر تصادف وجود دارد. قبل از خروج، خودرو را در مقابل حرکت ایمن کنید.

برای تضمین این که خودرو در مقابل حرکت ایمن شده است، موارد زیر را در نظر بگیرید:

- ◀ ترمز دستی را تنظیم کنید.
- ◀ در سربالایی‌ها یا روی یک شیب، فرمان را به سمت جدول بچرخانید.

تخت گاز

تخت گاز برای رسیدن به حداکثر عملکرد رانندگی مورد استفاده قرار می‌گیرد. پایتان را روی پدال گاز تا فراتر از نقطه مقاومت فشار دهید و تخت گاز بروید.

درگیر کردن موقعیت‌های دنده

اطلاعات کلی

برای جلوگیری از لغزش خودرو، بعد از انتخاب دنده، فشار روی پدال ترمز را تا زمانی که آماده حرکت شوید، حفظ کنید. خارج شدن از موقعیت P زمانی که موتور در حال کار کردن باشد و ترمز گرفته شده باشد، امکان پذیر است. وقتی خودرو ساکن است، قبل از خارج شدن از موقعیت دنده P یا N پدال ترمز را فشار دهید؛ در غیر این صورت، دستور تعویض دنده اجرا نخواهد شد: قفل انتقال دنده. قفل انتقال دنده، از انتقال سهوی به موقعیت دنده R یا تغییر سهوی از موقعیت دنده P جلوگیری می‌کند.

درگیر کردن دنده در موقعیت R، D، N

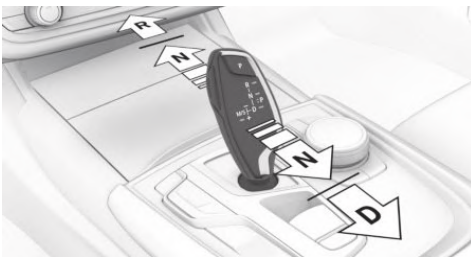

اهرم سردنده را به آرامی در جهت مورد نظر و در صورت نیاز فراتر از نقطه مقاومت فشار دهید. بعد از آزاد کردن اهرم سردنده، به موقعیت مرکزی اشر بر می‌گردد.

◀ در سربالایی‌ها یا روی یک شیب، وسیله را با یک مانع چرخ نیز ایمن کنید. ▶

موقعیت‌های دنده

D رانندگی

موقعیت دنده برای کارهای عادی خودرو. همه دنده‌ها برای حرکت رو به جلو به طور خودکار فعال می‌شوند. برای کاهش مصرف سوخت، تحت شرایطی که به عنوان سرخوردن از آن یاد می‌شود، موتور به صورت کاملاً خودکار از گیربکس جدا می‌شود. به صفحه ۲۴۵ رجوع نمایید.

R دنده عقب

فقط در هنگامی که خودرو ساکن است آن را انتخاب کنید.

N خلاص

خودرو ممکن است در موقعیت N حرکت کند. موقعیت دنده N را مثلاً در کارواش‌ها انتخاب کنید. صفحه ۲۹۱ رجوع نمایید. وقتی آمادگی برای راه اندازی خاموش باشد (به صفحه ۲۰ رجوع نمایید)، موقعیت دنده P به طور خودکار درگیر می‌شود.

P پارک

فقط وقتی خودرو ساکن است آن را انتخاب کنید. چرخ‌های محرک مسدود می‌شوند.

موقعیت دنده P به طور خودکار درگیر می‌شود:

- ◀ بعد از این که آمادگی برای رانندگی (به صفحه ۹۷ رجوع نمایید) خاموش می‌شود و موقعیت دنده در R یا D درگیر باشد.
- ◀ اگر آمادگی برای راه اندازی خاموش باشد و موقعیت دنده N درگیر باشد.
- ◀ اگر کمربند ایمنی راننده باز شود، درب راننده باز باشد و پدال ترمز فشر در حالی که خودرو ساکن است و موقعیت دنده D یا R قرار داد، فشار داده نشده باشد.

لغو کردن قفل

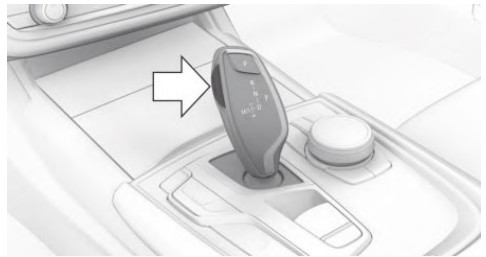

دکمه باز کردن را فشار دهید.

درگیر کردن موقعیت P

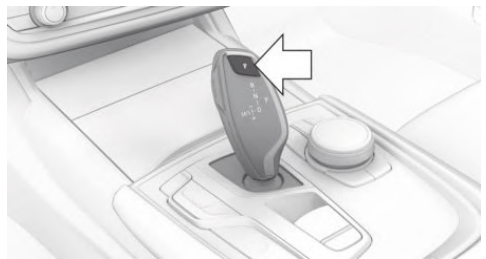

دکمه P را فشار دهید.

برنامه اسپرت و حالت دستی

فعال کردن برنامه اسپرت



اهرم سر دنده را به سمت چپ و بیرون از موقعیت D فشار دهید. دنده درگیر شده، برای مثال S1، در صفحه آمپر نمایش داده می‌شود.

برنامه گیربکس اسپرت، فعال می‌شود.

فعال کردن حالت دستی

۱. اهرم سر دنده را به سمت چپ و بیرون از موقعیت D فشار دهید.

۲. اهرم سر دنده را به سمت جلو فشار دهید یا به سمت عقب بکشید.

حالت دستی فعال می‌شود و دنده تغییر می‌کند.

دنده درگیر شده، برای مثال M1، در صفحه آمپر نمایش داده می‌شود.

چنانچه شرایط ایجاب کند، گیربکس استپترونیک به تغییر دنده به صورت اتوماتیک ادامه می‌دهد.

مثال: وقتی حداکثر سرعت موتور حاصل شد، حالت دستی در صورت نیاز به طور خودکار دنده را افزایش می‌دهد.

انتقال به حالت دستی

◀ برای تعویض دنده به دنده پایین: اهرم سر دنده را به سمت جلو فشار دهید.

◀ برای تعویض دنده به دنده بالا: اهرم سر دنده را به سمت عقب بکشید.

دنده‌ها فقط در سرعت‌های موتور و جاده مناسب شیفت می‌شوند، مثلاً اگر سرعت موتور بسیار بالا باشد، تعویض دنده به دنده پایین امکان‌پذیر نیست.

دنده انتخاب شده به طور مختصر در صفحه آمپر نمایش داده می‌شود و پس از آن دنده کنونی ظاهر می‌شود.

گیربکس اسپرت استپترونیک: جلوگیری از انتقال خودکار به دنده بالا در حالت دستی

اگر حالت رانندگی SPORT (به صفحه ۱۱۱ رجوع کنید) انتخاب شود، گیربکس اسپرت استپترونیک در حالت دستی وقتی که حداکثر سرعت حاصل شده باشد به طور خودکار تعویض دنده به دنده بالا انجام نمی‌شود.

به علاوه، تعویض دنده به دنده پایین، برای حالت تخت‌غاز وجود ندارد.

بسته به ورژن گیربکس مربوطه، پایین‌ترین دنده ممکن را می‌توان توسط به کارگیری همزمان تخت‌غاز و پدال تعویض دنده پشت فرمان سمت چپ انتخاب کرد. با این حال، این اثر از طریق پدال تعویض دنده پشت فرمان در هنگام انتقال مختصر از موقعیت اهرم سر دنده از D به حالت دستی ایجاد نمی‌شود.

در حالت دستی، بعد از رانندگی برای مدت زمان معین، یا اگر شتاب گیری یا تعویض دنده توسط پدال تعویض دنده در یک مدت زمان معین وجود نداشته باشد، گیربکس به حالت اتوماتیک بر می‌گردد.

نمایش در صفحه آمپر

موقعیت دنده برای مثال P نمایش داده می‌شود.

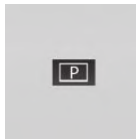

باز کردن برقی قفل گیربکس

اطلاعات کلی

قفل گیربکس را بصورت برقی برای گریز خودرو از منطقه خطر، باز کنید.

اگر استارت بتواند موتور را به گردش درآورد، آزاد کردن قفل امکان پذیر است.

درگیر کردن موقعیت دنده N

۱. پدال ترمز را فشار دهید.
۲. دکمه Start/Stop را فشار دهید و نگاه دارید. استارتر باید با صدای بلند شروع به کار کند.
۳. اهرم سردنده را تا زمانی که موقعیت N روی صفحه آمپر نمایش داده شود، به موقعیت N فشار داده و همانجا نگاه دارید.
۴. پیام Check Control متناظر نمایش داده می‌شود.
۵. دکمه Start/Stop و اهرم سر دنده را رها کنید.
۶. ترمز را به محض این که استارتر متوقف شد، آزاد کنید. خودرو را از منطقه خطر خارج کنید و آن را در برابر حرکت ناخواسته ایمن نمایید.

کنترل راه اندازی

مفهوم

کنترل راه اندازی امکان شتاب بهینه را روی سطوح دارای کشش خوب، فراهم می‌کند.

پایان برنامه اسپرت / حالت دستی

اهرم سردنده را به سمت راست فشار دهید. D در صفحه آمپر نمایش داده می‌شود.

پدال تعویض دنده پشت فرمان



پدال های تعویض دنده روی فرمان به شما اجازه می‌دهند که در حالی که هر دو دستتان روی فرمان قرار دارد، دنده‌ها را به سرعت تعویض کنید.

< تعویض دنده به دنده بالا: پدال تعویض دنده سمت راست را به آرامی بکشید.

< تعویض دنده به دنده پایین: پدال تعویض دنده سمت چپ را به آرامی بکشید.

< بسته به وزن گیربکس مربوطه، پایین ترین دنده ممکن را می‌توان توسط کشیدن و نگه داشتن پدال تعویض دنده سمت چپ انتخاب کرد.

دنده‌ها فقط در سرعت های موتور و جاده مناسب منتقل می‌شوند، مثلاً اگر سرعت موتور بسیار بالا باشد، تعویض دنده به دنده پایین امکان پذیر نیست.

دنده انتخاب شده به طور مختصر در صفحه آمپر نمایش داده می‌شود و پس از آن دنده کنونی ظاهر می‌شود.

اگر پدال تعویض دنده روی فرمان برای تعویض دنده‌ها در حالت اتوماتیک مورد استفاده قرار گیرد، گیربکس موقتاً به حالت دستی منتقل می‌شود.

بسته به وزن گیربکس مربوطه اگر اهرم تعویض دنده هنوز، در موقعیت D باشد، برگشتن به حالت اتوماتیک امکان پذیر است:

< پدال تعویض دنده راست را بکشید و نگاه دارید.
یا

< علاوه بر کشیدن مختصر پدال تعویض دنده راست، پدال تعویض دنده چپ را به طور مختصر بکشید.

کنترل دینامیک رانندگی

اطلاعات کلی

استفاده از کنترل راه اندازی باعث سایش زودرس قطعات می شود زیرا این کارکرد بار بسیار سنگینی را برای خودرو ایجاد می کند. از کنترل راه اندازی در حین دوره آب بندی (به صفحه ۲۳۴ رجوع نمایید) استفاده نکنید. برای افزایش پایداری خودرو، DSC را در اسرع وقت دوباره فعال کنید.

ممکن است یک راننده مجرب بتواند مقادیر شتاب بیشتری را در حالت DSC OFF به دست بیاورد.

الزامات

وقتی موتور گرم می شود، یعنی بعد از پیمودن حداقل ۱۰ کیلومتر به صورت بی وقفه، کنترل راه اندازی قابل دسترس می باشد. برای استارت با کنترل راه اندازی، فرمان را حرکت نکنید.

حرکت با کنترل راه اندازی

در حالی که موتور کار می کند:

۱. این دکمه را فشار دهید.



TRACTION در صفحه آمپر نمایش داده می شود و چراغ نشانگر برای DSC OFF روشن می شود.

۲. موقعیت دنده S را درگیر کنید.

۳. با پای چپ، ترمز را با نیروی زیاد فشار دهید.

۴. پدال گاز را فراتر از نقطه مقاومت را فشار دهید و به حالت تخت گاز، نگه دارید.

علامت پرچم در صفحه آمپر نمایش داده می شود.

۵. سرعت اولیه موتور تنظیم می شود. ظرف ۳ ثانیه، ترمز را آزاد کنید.

قبل از استفاده مجدد از کنترل راه اندازی، به گیربکس اجازه دهید که برای مدت حدود ۵ دقیقه خنک شود.

کنترل راه اندازی وقتی دوباره مورد استفاده قرار گیرد، متناسب با شرایط پیرامون مانند آسفالت خیس، تنظیم می شود.

مفهوم

کنترل دینامیک رانندگی روی خواص پویایی و دینامیکی رانندگی خودرو تاثیر می گذارد. خودرو را می توان بسته به شرایط با استفاده از حالت های مختلف رانندگی تنظیم کرد. سیستم های زیر تحت تاثیر قرار می گیرند:

- ◀ خاصیت های موتور.
- ◀ گیربکس استپترونیک.
- ◀ کنترل میرایی دینامیک.
- ◀ سیستم تعلیق بادی.
- ◀ تثبیت رول فعال.
- ◀ فرمان فعال کامل.
- ◀ صفحه نمایش در صفحه آمپر.
- ◀ کروزر کنترل.
- ◀ پهنای پشتی برای صندلی های راحت.

مرور کلی



کنترل ها

حالت های رانندگی

این دکمه را فشاری دهید	حالت رانندگی	پیکربندی
	SPORT	INDIVIDUAL
	COMFORT	PLUS
	ECO PRO	INDIVIDUAL
	ADAPTIVE	



جزئیات حالت های رانندگی

COMFORT

مفهوم

ایجاد تنظیمات متوازن بین رانندگی دینامیک و مصرف بهینه.

روشن کردن

تا زمانی که COMFORT در صفحه آمپر نمایش داده شود، این دکمه را مکرراً فشار دهید.

COMFORT

COMFORT PLUS

مفهوم

تنظیمات مخصوص برای ایجاد راحتی حداکثری در حین رانندگی.

روشن کردن

تا زمانی که PLUS COMFORT در صفحه آمپر نمایش داده شود، این دکمه را مکرراً فشار دهید.

COMFORT

SPORT

مفهوم

تنظیماتی به منظور ایجاد چالاکی بیشتر.

روشن کردن

این دکمه را فشار دهید. SPORT روی صفحه آمپر نمایش داده می شود.

SPORT

SPORT INDIVIDUAL

مفهوم

تنظیمات خاص را می توان در حالت رانندگی SPORT INDIVIDUAL تنظیم کرد.

انتخاب یک حالت رانندگی

دکمه را یک بار برای حالت رانندگی مورد نظر فشار دهید.

فعال کردن پیکربندی حالت رانندگی

دکمه را چند بار برای حالت رانندگی مورد نظر فشار دهید.

پیکربندی حالت رانندگی INDIVIDUAL

۱. حالت رانندگی مورد نظر را با سوئیچ کنترل دینامیک رانندگی فعال کنید.

۲. "Configure INDIVIDUAL"

تنظیمات مورد نظر را انتخاب کنید.

تنظیمات اختصاصی حالت رانندگی، برای پروفایل فعال انتخاب می شود. وقتی حالت رانندگی فراخوانی شود، آخرین تنظیمات تنظیم شده مستقیماً فعال می شود.

با فعالسازی آمادگی برای رانندگی، حالت رانندگی COMFORT به طور خودکار انتخاب می شود.

نمایش در صفحه آمپر

حالت رانندگی انتخاب شده در صفحه آمپر نمایش داده می شود.

SPORT

نمایش روی صفحه نمایش

تغییرات حالت رانندگی را می توان به طور مختصر روی صفحه نمایش نشان داد.

از طریق iDrive:

۱. "My Vehicle"

۲. "Vehicle settings"

۳. "Driving Experience Control"

۴. "Driving mode information in control display"

ECO PRO INDIVIDUAL را به تنظیمات استاندارد

بازگردانید:

"Reset to ECO PRO STANDARD"

ADAPTIVE

مفهوم

حالت رانندگی در جهت راحتی، که تنظیمات آن به طور خودکار با وضعیت رانندگی و سبک رانندگی تنظیم می‌شود. اگر سیستم مسیریابی فعال باشد، بخش‌های آینده جاده نیز در نظر گرفته می‌شوند.

روشن کردن

این دکمه را فشار دهید. ADAPTIVE در صفحه



آمبر نمایش داده می‌شود.

پیکربندی - Configuration

از طریق iDrive:

۱. "My Vehicle"

۲. "Vehicle settings"

۳. "Driving Experience Control"

۴. "Configure SPORT INDIVIDUAL"

۵. تنظیمات مورد نظر را انتخاب کنید.

تنظیمات برای پروفایل راننده ای که در حال حاضر از خودرو استفاده می‌کند، ذخیره می‌شود.

SPORT INDIVIDUAL را به تنظیمات استاندارد بازگردانید:

"Reset to SPORT STANDARD"

ECO PRO

مفهوم

تنظیمات به منظور مصرف بهینه سوخت، به صفحه ۲۴۱ رجوع کنید.

روشن کردن

این دکمه را فشار دهید. ECO PRO در صفحه



آمبر نمایش داده می‌شود.

ECO PRO INDIVIDUAL

مفهوم

تنظیمات خاص را می‌توان در حالت رانندگی ECO PRO INDIVIDUAL تنظیم کرد.

پیکربندی - Configuration

از طریق iDrive:

۱. "My Vehicle"

۲. "Vehicle settings"

۳. "Driving Experience Control"

۴. "Configure ECO PRO INDIVIDUAL"

۵. تنظیمات مورد نظر را انتخاب کنید.

تنظیمات برای پروفایل راننده ای که در حال حاضر مورد

استفاده قرار می‌گیرد، ذخیره می‌شود.

صفحات نمایش

ویژگی ها و آپشن های خودرو

این فصل همه ویژگی های استاندارد، انتخابی و مخصوص یک کشور را که با این سری ارائه می شود، تشریح می کند. همچنین ویژگی هایی را که لزوماً در خودرو شما برای مثال به دلیل آپشن های انتخاب شده یا ورژن های کشور مبدا موجود

نیست، تشریح می کند. این موضوع برای کارکردها و سیستم های مربوط به ایمنی نیز اعمال می شود. مقررات قابل کاربرد و خاص یک کشور باید در هنگام استفاده از ویژگی ها و سیستم های مربوطه مورد توجه قرار گیرد.

صفحه آمپر

مفهوم

صفحه آمپر، یک صفحه نمایش متغیر است. در صورت تغییر یک برنامه، صفحه نمایش از طریق کنترل دینامیک رانندگی با برنامه مربوطه منطبق می شود. تغییر نوع صفحه نمایش را می توان از طریق iDrive غیرفعال کرد.

برخی از صفحات نمایش در صفحه آمپر ممکن است با آنچه که در این دفترچه راهنما توضیح داده شده است، تفاوت هایی داشته باشند.

مرور کلی

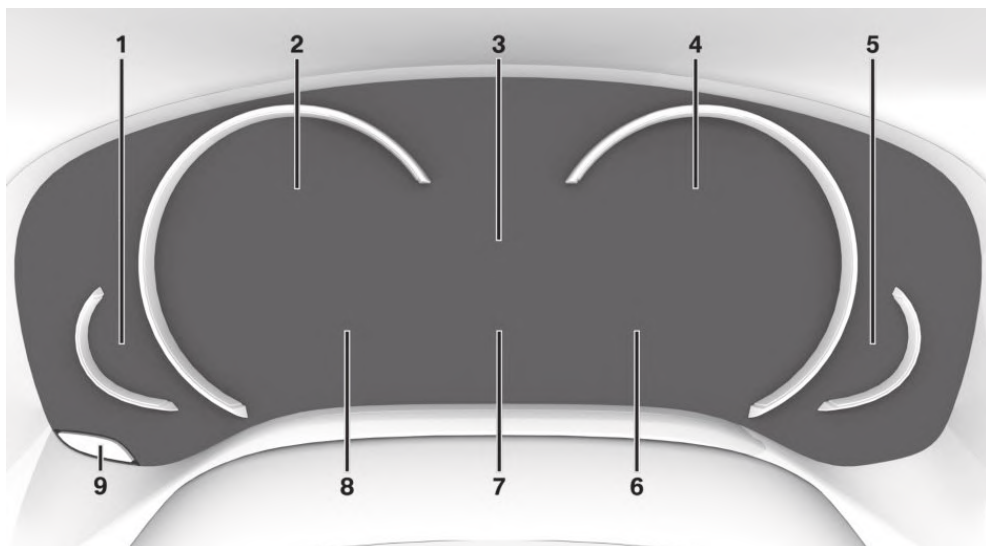

- | | |
|---|------------------------------|
| ۱ | نشانگر مقدار سوخت - صفحه ۱۱۸ |
| ۲ | سرعت سنج |
| ۳ | زمان - صفحه ۱۱۸ |
| ۴ | نشانگر دور موتور - صفحه ۱۱۸ |
| | دمای خارجی - صفحه ۱۱۸ |
| | صفحه نمایش سیستم کمکی راننده |

- ۷ کامپیوتر ON-board - صفحه ۱۲۲
- ۸ صفحه نمایش سیستم کمکی راننده
- تشخیص محدودیت سرعت - صفحه ۱۲۰
- ۹ ریت کردن مسافت ها - صفحه ۱۲۳
- لیست های انتخابی - صفحه ۱۲۱
- صفحه نمایش ECO PRO - صفحه ۲۴۱
- صفحه نمایش مسیریابی
- پیام ها، مثلا Check Control
- ۵ دمای موتور - صفحه ۱۱۸
- ۶ صفحه نمایش گیربکس - صفحه ۱۰۶
- وضعیت کنترل دینامیک راندگی - صفحه ۱۱۰

تنظیمات نمایش

مفهوم

علاوه بر نماهای برنامه راندگی، صفحه آمپر را می توان برای سه حالت عملیاتی مختلف تنظیم کرد.

تنظیم

از طریق iDrive:

۱. "My Vehicle"

۲. "System settings"

۳. "Displays"

۴. "Instrument panel"

۵. تنظیمات مورد نظر را انتخاب کنید.

< "STANDARD": همه صفحات نمایش روی صفحه

آمپر فعال هستند.

< "REDUCED": همه صفحات نمایش روی صفحه

آمپر فعال به موارد ضروری کاهش می یابد.

< "INDIVIDUAL": همه صفحات نمایش روی صفحه

آمپر فعال هستند. صفحات نمایش منحصر به فرد را

می توان به طور تک تک پیکربندی کرد.

نمای خاص

< "Driving mode display": هنگامی که برنامه راندگی

به ECO PRO یا SPORT منتقل می شود، صفحه

آمپر به طور خودکار به نمای مربوطه منتقل می گردد.

< "Traffic sign detection Speed Limit Info":

علائم راهنمایی و راندگی و سایر علائم شناسایی شده، از

طریق تشخیص محدودیت سرعت، نمایش داده می شود.

< "Speed limit exceeded": اگر از سرعت شناسایی

شده توسط تشخیص محدودیت سرعت، تجاوز شود، میزان

تجاوز شده در سرعت سنج قرمز می شود.

< صفحه آمپر با ویژگی های بهبود یافته:

"Magnifier function": سرعت کنونی در سرعت سنج

بزرگ نشان داده می شود.

Check Control

مفهوم

سیستم Check Control بر کارکردها در خودرو نظارت دارد و اختلال ها در عملکرد سیستم های مورد نظارت را به شما اطلاع می دهد.

یک پیام Check Control به عنوان ترکیبی از چراغ های

نشانگر یا هشدار و پیام های متنی در صفحه آمپر و در

Head-up Display نمایش داده می شود.

به علاوه، یک سیگنال صوتی ممکن است به صدا در آید و یک

پیام متنی ممکن است روی صفحه نمایش ظاهر شود.

چراغ های نشانگر / هشدار

اطلاعات کلی

چراغ های نشانگر و هشدار در صفحه آمپر می توانند با ترکیب ها

و رنگ های مختلف روشن شوند.

تعدادی از لامپ ها برای کارکرد مناسب بررسی می شوند و به

طور موقت هنگامی که آمادگی برای راندگی روشن شود، روشن

می گردد.

چراغ های قرمز

کنترل پایداری دینامیکی (DSC)

یادآور کمربند ایمنی

چشمک زن: DSC نیروهای رانندگی و ترمز را کنترل می کند. خودرو تثبیت می شود. سرعت را کاهش دهید و سبک رانندگی را با شرایط رانندگی انطباق دهید. روشن: DSC خراب است. سیستم را فوراً در یک مرکز خدمات مجاز یا هر مرکز خدمات یا تعمیرگاه واجد شرایط دیگر چک کنید. برای اطلاعات بیشتر به کنترل پایداری دینامیکی (DSC) در صفحه ۱۶۳ رجوع نمایید.



چشمک می زند یا روشن می ماند: کمربند ایمنی طرف راننده یا سرنشین بسته نشده است. اگر اشیایی روی صندلی سرنشین جلو باشد نیز یادآور کمربند ایمنی، ممکن است فعال شود. اطمینان حاصل کنید که کمربندهای ایمنی به درستی بسته شده اند.



کنترل پایداری دینامیکی (DSC) غیرفعال است یا

سیستم کیسه هوا

کنترل کشش دینامیکی (DTC) فعال است

کنترل پایداری دینامیکی (DSC) غیرفعال است یا کنترل کشش دینامیکی (DTC) فعال است. برای اطلاعات بیشتر به کنترل پایداری دینامیکی (DSC) در صفحه ۱۶۳ و کنترل کشش دینامیکی (DTC) در صفحه ۱۶۴ رجوع نمایید.



سیستم کیسه هوا و کشش کمربند کار نمی کنند. خودرو را فوراً در یک مرکز خدمات مجاز یا هر مرکز خدمات یا تعمیرگاه واجد شرایط دیگر چک کنید.



ترمز دستی

ترمز دستی تنظیم شده است. برای اطلاعات بیشتر، به آزادسازی ترمز دستی در صفحه ۱۰۰ رجوع کنید.



نظارت بر تایر پنچر (FTM)

سیستم ترمز

نظارت بر تایر پنچر، افت فشار را در یک تایر نشان می دهد. سرعت خود را کاهش دهید و با احتیاط توقف کنید. از ترمز ناگهانی و تکان دادن فرمان بپرهیزید. برای اطلاعات بیشتر، به نظارت بر تایر پنچر در صفحه ۲۶۸ رجوع کنید.



سیستم ترمز مختل شده است. به طور ملایم به رانندگی ادامه دهید. خودرو را فوراً در یک مرکز خدمات مجاز یا هر مرکز خدمات یا تعمیرگاه واجد شرایط دیگر چک کنید.



نظارت بر فشار تایر (TPM)

چراغ های زرد

روشن: نظارت بر فشار تایر افت فشار را در یک تایر نشان می دهد. سرعت خود را کاهش دهید و با احتیاط توقف کنید. از ترمز ناگهانی و حرکات فرمان خودداری کنید. چشمک زدن و سپس روشن شدن به طور مداوم: هیچ تایر پنچر یا افت فشار باد در تایر را نمی توان تشخیص داد.



سیستم ترمز ضد قفل (ABS)

از ترمز ناگهانی تا حد امکان خودداری کنید. افزایش نیروی ترمز کار نمی کند. با احتیاط توقف کنید. فاصله طولانی تری را برای ترمز در نظر بگیرید. خودرو را فوراً در یک مرکز خدمات مجاز یا هر مرکز خدمات یا تعمیرگاه واجد شرایط دیگر چک کنید.



چراغ‌های پارک، کنترل چراغ جلو

چراغ‌های پارک یا چراغ‌های جلو فعال هستند. برای اطلاعات بیشتر به چراغ‌های پارک/ نور پایین، کنترل چراغ جلو، در صفحه ۱۲۹ رجوع نمایید.



هشدار خروج از لاین

سیستم فعال می‌باشد. حداقل یک لاین تشخیص داده شده و هشدارها می‌توانند صادر شوند. برای اطلاعات بیشتر، به هشدار خروج از لاین در صفحه ۱۵۰ رجوع کنید.



چراغ‌های مه شکن جلو

چراغ‌های مه شکن جلو فعال می‌باشند. برای اطلاعات بیشتر، به چراغ‌های مه شکن جلو در صفحه ۱۳۲ رجوع نمایید.



سیستم کمکی نور بالا

سیستم کمکی نور بالا روشن است. نورهای بالا به طور خودکار به صورت تابعی از شرایط ترافیکی روشن و خاموش می‌شود.



برای اطلاعات بیشتر، به سیستم کمکی نور بالا در صفحه ۱۳۲ رجوع نمایید.

ترمز دستی اتوماتیک

کارکرد فعال می‌باشد. خودرو وقتی ساکن است، به طور خودکار در محل نگه داشته می‌شود. برای اطلاعات بیشتر، به ترمز دستی اتوماتیک در صفحه ۱۰۱ رجوع نمایید.



چراغ‌های آبی

چراغ نور بالا فعال می‌باشد.



برای اطلاعات بیشتر، به نور بالا در صفحه ۱۰۳ رجوع کنید.

تداخل سیستم یا دستگاه‌های دارای فرکانس رادیویی: بعد از ترک منطقه تداخل، سیستم به طور خودکار دوباره فعال می‌شود.

TPM نمی‌تواند ریست را انجام دهد: ریست سیستم را دوباره انجام دهید.

یک چرخ بدون تجهیزات الکترونیکی TPM نصب می‌شود: آن را فوراً در یک مرکز خدمات مجاز یا هر مرکز خدمات یا تعمیرگاه واجد شرایط دیگر چک کنید.

اختلال در عملکرد: سیستم را فوراً در یک مرکز خدمات مجاز یا هر مرکز خدمات یا تعمیرگاه واجد شرایط دیگر چک کنید.

برای اطلاعات بیشتر به نظارت بر فشار تایر در صفحه ۲۶۴ رجوع کنید.

سیستم فرمان

سیستم فرمان در برخی موارد کار نمی‌کند. سیستم فرمان را فوراً در یک مرکز خدمات مجاز یا هر مرکز خدمات یا تعمیرگاه واجد شرایط دیگر چک کنید.



کارکردهای موتور

کارکرد موتور مختل شده است. خودرو را فوراً در یک مرکز خدمات مجاز یا هر مرکز خدمات یا تعمیرگاه واجد شرایط دیگر چک کنید.



برای اطلاعات بیشتر، به سوکت عیب یابی On-board در صفحه ۲۸۰ رجوع کنید.

چراغ‌های سبز

چراغ راهنما

چراغ راهنما روشن می‌شود. چشمک زدن سریع و غیرمعمول چراغ نشانگر، نشان می‌دهد که یک لامپ چراغ راهنما خراب شده است. برای اطلاعات بیشتر، به چراغ راهنما در صفحه ۱۰۳ مراجعه کنید.



پنهان کردن پیام های Check Control

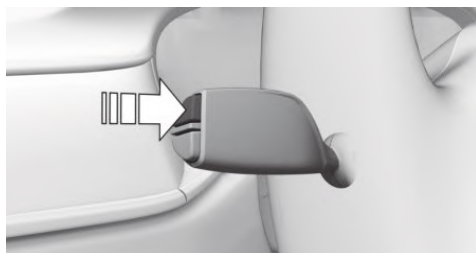

دکمه PC روی اهرم فلاشر را فشار دهید و نگه دارید.

برخی پیام های Check Control به طور مداوم نمایش داده می شوند و تا زمانی که اختلال در عملکرد از بین برود، پاک نمی شوند. اگر در یک زمان اختلالات متعددی در عملکرد رخ دهد، پیام ها به طور متوالی نمایش داده می شود.

این پیام ها را می توان برای حدود ۸ ثانیه محو کرد. بعد از این زمان، آنها دوباره به طور خودکار نمایش داده می شوند.

سایر پیام های Check Control به طور خودکار به مدت حدود ۲۰ ثانیه محو می شوند. آنها ذخیره می شوند و می توانند بعداً دوباره نمایش داده شوند.

نمایش پیام های Check Control ذخیره شده

از طریق iDrive:

۱. "My Vehicle"
۲. "Vehicle status"
۳. "Check Control" 
۴. پیام متنی را انتخاب کنید.

پیام های بعد از پایان سفر

پیام های خاص نمایش داده شده در حال رانندگی بعد از این که آمادگی برای رانندگی خاموش شود، دوباره نمایش داده می شوند.

چراغ های عمومی

Check Control

حداقل یک پیام Check Control نمایش داده شده

یا ذخیره شده.



پیام های متنی

پیام های متنی در ترکیب با یک علامت در صفحه آمپر، یک پیام Check Control و معنای چراغ های نشانگر و هشدار را توصیف می کند.

پیام های متنی مکمل

اطلاعات بیشتر، مانند دلیل یک خطا یا اقدام مورد نیاز را می توان از طریق Check Control فراخوانی کرد. با پیام های فوری، متن اضافه شده به طور خودکار روی صفحه نمایش نشان داده می شود.

کارکرد ها

بسته به پیام Check Control، کارکرد های زیر را می توان انتخاب کرد.

"Owner's Manual"

اطلاعات بیشتر را در مورد پیام Check Control در دفترچه راهنمای یکپارچه مالک نمایش دهید.

"Service request"

با یک مرکز خدمات مجاز یا هر مرکز خدمات یا تعمیرگاه واجد شرایط دیگر تماس بگیرید.

"BMW Roadside Assistance"

با امداد های جاده ای تماس بگیرید.

برای اطلاعات بیشتر، به وضعیت غیرفعال، آمادگی برای راه اندازی و رانندگی در صفحه ۱۹ رجوع نمایید.

نشانگر مقدار سوخت

صفحه آمپر

موقعیت شیب خودرو ممکن است باعث تغییر نمایش شود. فلش کنار علامت پمپ سوخت نشان می دهد که درب باک کدام طرف خودرو



روشن و می باشد.

برای خواندن نکاتی در مورد سوخت گیری، به صفحه ۲۵۰ رجوع کنید.

صفحه آمپر با ویژگی های بهبود یافته

موقعیت شیب خودرو ممکن است نمایش میزان سوخت را تحت تاثیر قرار دهد. محدوده کنونی نیز به صورت مقدار عددی نشان داده می شود.



فلش کنار علامت پمپ سوخت نشان می دهد که درب باک کدام طرف خودرو روشن می باشد. برای خواندن نکاتی در مورد سوخت گیری، به صفحه ۲۵۰ رجوع کنید.

نشانگر دور موتور

همیشه از سرعت های موتور در منطقه هشدار قرمز خودداری کنید. در این محدوده، تامین سوخت برای حفاظت از موتور قطع می شود.

آمادگی برای راه اندازی و آمادگی برای رانندگی

کلمه OFF روی دور موتور، نشان می دهد که آمادگی برای رانندگی خاموش و آمادگی برای راه اندازی روشن می باشد.

OFF

کلمه READY در دور موتور نشان می دهد که خودرو آماده رانندگی می باشد.

READY

دمای موتور

موتور سرد: عقربه روی دمای پایین قرار دارد. با سرعت متوسط موتور و خودرو حرکت کنید.



دمای کار عادی: عقربه در وسط یا نیمه پایینی نمایش دما قرار دارد.

موتور گرم: عقربه در انتهای بالایی محدوده دما قرار دارد. یک پیام Check Control نیز نمایش داده می شود. سطح مایع خنک کننده (آب رادیاتور) را چک کنید. به صفحه ۲۷۷ رجوع نمایید.

دمای خارجی

اگر دمای خارجی تا $3^{\circ}\text{C}+$ یا پایین تر کاهش یابد، یک سیگنال به صدا در می آید. یک پیام Check Control نمایش داده می شود. خطر وجود یخ روی جاده افزایش می یابد.



هشدار



حتی در دماهای بالای $3^{\circ}\text{C}+$ نیز ممکن است خطر جاده های یخ زده وجود دارد، مثلاً روی پل ها یا بخش های سایه دار جاده. خطر تصادف وجود دارد. سبک رانندگی خود را با شرایط آب و هوایی در دماهای پایین تنظیم کنید. ►

زمان

زمان در صفحه آمپر نمایش داده می شود. برای تنظیمات زمان و قالب زمان، به صفحه ۳۸ رجوع نمایید.

الزامات خدمات و سرویس

علائم

توصیف	علائم
هیچ خدماتی در حال حاضر مورد نیاز نیست.	
مهلت نگهداری برنامه ریزی شده یا بازرسی اجباری قانونی نزدیک است.	
مهلت خدمات گذشته است.	

مفهوم

بعد از روشن کردن وضعیت آماده رانندگی، صفحه آمپر به طور مختصر مسافت یا زمان باقی مانده به سرویس برنامه ریزی شده بعدی را نشان می دهد. برخی اطلاعات مربوط به الزامات خدمات و سرویس را می توان روی ریموت کنترل صفحه نمایش دار نشان داد.

نمایش

ورود تاریخ های بازرسی

تاریخ های بازرسی های مورد نیاز را وارد کنید. اطمینان حاصل کنید که تاریخ و زمان خودرو به درستی تنظیم شده اند.

از طریق iDrive:

1. "My Vehicle"
 2. "Vehicle status"
 3. "Service required" 
 4. "Vehicle inspection"
 5. "Date:"
 6. تنظیمات مورد نظر را انتخاب کنید.
 7. تایید کنید.
- تاریخ وارد شده ذخیره می شود.

درخواست اتوماتیک خدمات

اطلاعات مربوط به وضعیت خدمات یا بازرسی های اجباری و قانونی خودرو به طور خودکار قبل از موعد مقرر خدمات به مرکز خدمات مجاز شما اعلام می شود. شما می توانید چک کنید که مرکز خدمات مجاز شما در چه زمانی مطلع شده است.

از طریق iDrive:

1. "My Vehicle"
2. "Vehicle status"
3. "Service Request" 

اطلاعات دقیق در مورد الزامات خدمات و سرویس

اطلاعات بیشتر در مورد دامنه خدمات مورد نیاز را می توان روی صفحه نمایش نشان داد.

از طریق iDrive:

1. "My Vehicle"
 2. "Vehicle status"
 3. "Service required" 
- سرویس های مورد نیاز و بازرسی های اجباری قانونی نمایش داده می شود.
4. یک ورودی را برای فراخوانی اطلاعات دقیق انتخاب کنید.

نشانگر تعویض دنده ی گیربکس



مفهوم

سیستم، بهترین دنده از نظر بهره وری سوخت را برای شرایط کنونی رانندگی توصیه می کند.

اطلاعات کلی

بسته به ویژگی ها و ورژن مختص به کشور، نشانگر تعویض دنده در حالت دستی گیربکس استیترونیک فعال است. پیشنهادات برای تعویض دنده به بالا یا پایین در صفحه آمپر نمایش داده می شود. در خودروهای بدون نشانگر تعویض دنده، دنده در گیر شده نمایش داده می شود.

صفحات نمایش

مثال	توصیف
	دنده دارای بهره وری بهینه سوخت تنظیم می شود.
	تعویض دنده به دنده دارای بهره وری بهینه سوخت.

تشخیص محدودیت سرعت

مفهوم

تشخیص محدودیت سرعت

تشخیص محدودیت سرعت، حداکثر سرعت مجاز کنونی را در صفحه آمپر نشان می دهد. دوربین تعبیه شده در حول و حوش آینه وسط، علائم راهنمایی و رانندگی در کنار جاده و همچنین تابلوهای راهنما در بالای سر را تشخیص می دهد. علائم راهنمایی و رانندگی با نمادهای اضافی برای شرایط جاده خیس و غیره نیز تشخیص داده می شوند و با داده های On-board خودرو مانند سنسور باران مقایسه می شوند و بسته به شرایط نشان داده می شوند. سیستم، اطلاعات ذخیره شده در سیستم مسیریابی را در نظر می گیرد و محدودیت های

کنونی سرعت، در مسیرهای بدون تابلو را نیز نمایش می دهد.

اطلاعات

هشدار

این سیستم، مسئولیت راننده را برای ارزیابی صحیح قابلیت دید و وضعیت ترافیک از بین نمی برد. خطر تصادف وجود دارد. سبک رانندگی را با شرایط ترافیک تنظیم کنید. ترافیک را از نزدیک و به طور فعال در شرایط مربوطه در نظر بگیرید. ▶

مروور کلی

دوربین

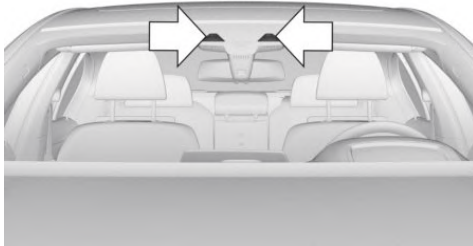

دوربین در نزدیکی آینه وسط نصب می شود. شیشه جلوی خودرو را در منطقه پشت آینه وسط، تمیز و خالی نگه دارید.

روشن / خاموش کردن

از طریق iDrive:

۱. "My Vehicle"
۲. "System settings"
۳. "Displays"
۴. "Instrument panel"
۵. "INDIVIDUAL"
۶. "Traffic sign detection Speed Limit Info"

اگر تشخیص محدودیت سرعت روشن شود، در صفحه آمپر قابل رویت خواهد بود.

لیست های انتخاب در صفحه آمپر

مفهوم

بسته به تجهیزات خودروی شما، موارد زیر می توانند نمایش داده شوند یا با استفاده از دکمه ها و کلید چرخشی روی فرمان و همچنین صفحات نمایش در صفحه آمپر و Head-up Display راه اندازی شوند:

- ◀ منبع رادیویی کنونی.
- ◀ امکان شماره گیری مجدد تلفن.
- ◀ روشن کردن سیستم فرمان صوتی.

نمایش

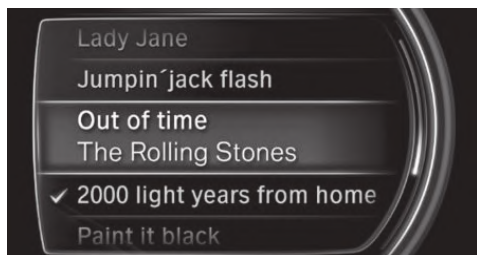

بسته به ویژگی ها و قابلیت های خودروی شما، لیست صفحه آمپر ممکن است با تصویر نشان داده شده تفاوت داشته باشد.

نمایش

موارد زیر در صفحه آمپر نمایش داده می شود:

تشخیص محدودیت سرعت

محدودیت سرعت کنونی.



تشخیص محدودیت سرعت موجود نیست.



تشخیص محدودیت سرعت را می توان در Head-up Display نمایش داد.

محدودیت های سیستم

ممکن است سیستم کاملا کارآمد نباشد و ممکن است اطلاعات نادرستی را در شرایط زیر فراهم کند:

- ◀ در مه سنگین، باران یا برف.
- ◀ وقتی علائم توسط اشیاء پوشیده شده باشد.
- ◀ هنگام رانندگی در نزدیکی خودروی جلویی.
- ◀ هنگام رانندگی به سمت چراغ های پر نور.
- ◀ وقتی شیشه پشت آینه وسط پوشیده از مه است، کثیف است یا توسط برچسب و اشیاء دیگر پوشانده شده است.
- ◀ در صورت تشخیص نادرست توسط دوربین.
- ◀ اگر محدودیت سرعت ذخیره شده در سیستم مسیریابی نادرست باشد.
- ◀ در مناطق پوشش داده نشده توسط سیستم مسیریابی.
- ◀ وقتی جاده ها مثلا به دلیل تغییرات در مسیر جاده ها، با نقشه های سیستم مسیریابی تفاوت دارند.
- ◀ هنگام عبور اتوبوس ها یا کامیون های دارای برچسب سرعت.
- ◀ اگر علائم راهنمایی و رانندگی غیر منطبق باشند.
- ◀ در حین کالیبراسیون دوربین بلافاصله بعد از تحویل خودرو.

اطلاعات در یک نگاه

- فشار دادن مکرر دکمه روی اهرم چراغ راهنما، اطلاعات زیر را در صفحه آمپر فراخوانی می‌کند:
- ◀ مسافت و مسافت شمار.
 - ◀ نمایش نوار برای بازبایی انرژی و مصرف سوخت کنونی.
 - ◀ نمایش نوار برای محدوده.
 - ◀ مصرف سوخت متوسط و سرعت متوسط.
 - ◀ زمان رسیدن و فاصله تا مقصد.
- هنگامی که راهنمای مقصد در سیستم مسیریابی فعال باشد.
- ◀ در حالت ECO PRO: پیمایش مازاد.
 - ◀ سرعت دیجیتال.

تنظیم صفحات نمایش برای کامپیوتر On-board

برای صفحات نمایش متعدد کامپیوتر On-board، تنظیم این که آنها را بتوان در صفحه آمپر فراخوانی کرد یا نه، امکان پذیر است.

از طریق iDrive:

۱. "My Vehicle"
۲. "System settings"
۳. "Displays"
۴. "Instrument panel"
۵. "Onboard info"
۶. تنظیمات مورد نظر را انتخاب کنید.

فعال کردن یک لیست و انجام تنظیمات

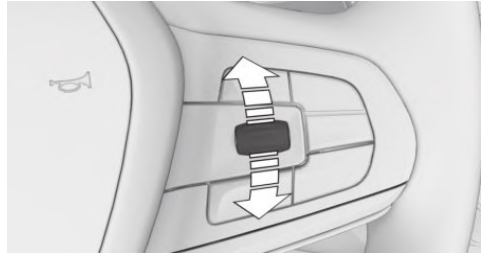

در سمت راست فرمان، کلید چرخشی را برای فعال کردن لیست مربوطه بچرخانید.
با استفاده از کلید چرخشی، تنظیمات مورد نظر را انتخاب کنید و آن را با فشار دادن کلید چرخشی تایید کنید.

کامپیوتر On-board در صفحه آمپر

نمایش

اطلاعات کامپیوتر On-board در صفحه آمپر نشان داده می‌شود.

فراخوانی اطلاعات

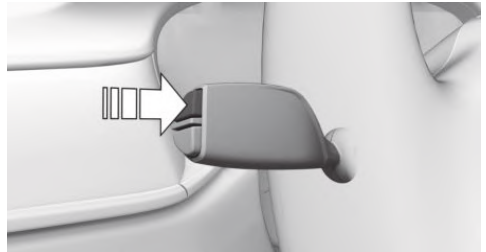

دکمه PC روی اهرم فلاشر را فشار دهید و نگه دارید.
اطلاعات مربوطه در صفحه آمپر نمایش داده می‌شود.

نمایش

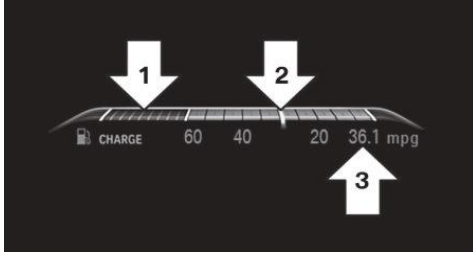

- ◀ باز یابی انرژی، فلش ۱.
- ◀ مصرف سوخت کنونی، فلش ۲.
- ◀ مصرف متوسط، فلش ۳.

بازیابی انرژی

انرژی جنبشی خودرو در حین حالت سرازیری به انرژی الکتریکی تبدیل می‌شود. باتری خودرو نسبتاً شارژ می‌شود و مصرف سوخت را می‌توان کاهش داد.

مصرف سوخت کنونی

مصرف سوخت کنونی، مصرف فعلی سوخت را نشان می‌دهد. چک کنید که آیا در حال حاضر به روشی کارآمد و سازگار با محیط زیست رانندگی می‌کنید یا خیر.

محدوده

مفهوم

محدوده کنونی و محدوده کلی را می‌توان به صورت نمایش نوار، در کامپیوتر On-board نمایش داد.

نمایش

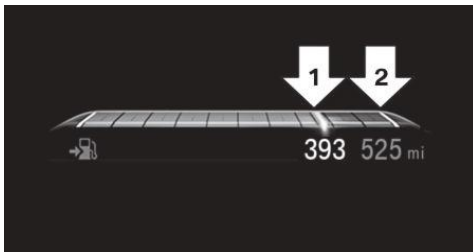

- ◀ محدوده کنونی، فلش ۱.

اطلاعات جزئی

مسافت شمار و مسافت شمار سفر

نمایش

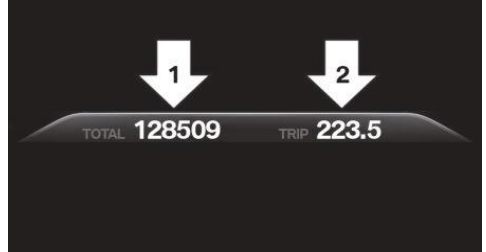

- ◀ مسافت شمار، فلش ۱.
- ◀ مسافت شمار سفر، فلش ۲.

نمایش / ریست کردن مسافت‌ها

دکمه را فشار دهید.

◀ وقتی آمادگی برای رانندگی خاموش باشد، زمان، دمای خارجی و کیلومتر شمار نمایش داده می‌شوند.



◀ هنگامی که آمادگی برای رانندگی روشن باشد، کیلومتر شمار سفر ریست می‌شود.

بازیابی انرژی و مصرف سوخت کنونی

مفهوم

بازیابی انرژی و مصرف سوخت کنونی را می‌توان به صورت نمایش نوار در کامپیوتر On-board نشان داد.

ریست مقادیر متوسط

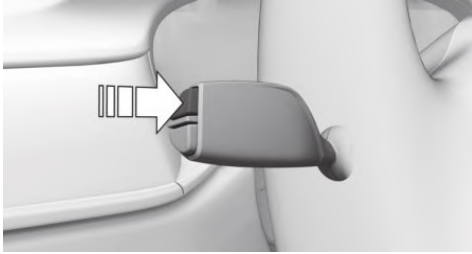

دکمه PC روی اهرم فلاشر را فشار دهید و نگه دارید.

زمان رسیدن و فاصله تا مقصد

مفهوم

اگر مقصد قبل از آغاز سفر در سیستم مسیریابی وارد شده باشد، زمان تخمینی رسیدن و فاصله باقیمانده تا مقصد نمایش داده می‌شود. برای این منظور، تنظیم دقیق ساعت، ضروری است.

نمایش

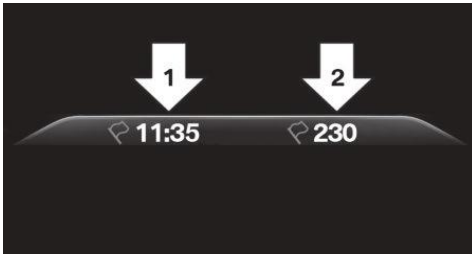

- ◀ زمان رسیدن، فلش ۱.
- ◀ فاصله تا مقصد، فلش ۲.

پیمایش مازاد ECO PRO

در حالت ECO PRO، پیمایش مازاد ECO PRO (به صفحه ۲۴۳ رجوع نمایید) را می‌توان در صفحه آمپر مشاهده نمود.

◀ محدوده کلی، فلش ۲.

وقتی محدوده کمی باقی مانده باشد، یک پیام Check Control به طور مختصر نمایش داده می‌شود. با یک سبک رانندگی دینامیک، مثلاً دور زدن‌های شدید، کارکرد موتور همیشه تضمین نمی‌شود.

پیام Check Control به طور مداوم زیر محدوده حدود ۵۰ کیلومتر ظاهر می‌شود.

احتیاط 

با محدوده کمتر از ۵۰ کیلومتر ممکن است که موتور دیگر سوخت کافی نداشته باشد. کارکردهای موتور دیگر تضمین نمی‌شوند. خطر آسیب به تجهیزات خودرو وجود دارد. سریعاً سوخت‌گیری کنید. ▶

سرعت متوسط و مصرف سوخت متوسط

اطلاعات کلی

سرعت متوسط و مصرف سوخت متوسط برای مسافت طی شده از آخرین ریست در کامپیوتر On-board محاسبه می‌شود. دوره‌هایی که خودرو در آنها با توقف دستی موتور پارک شده است، در محاسبه سرعت متوسط لحاظ نمی‌شوند.

نمایش

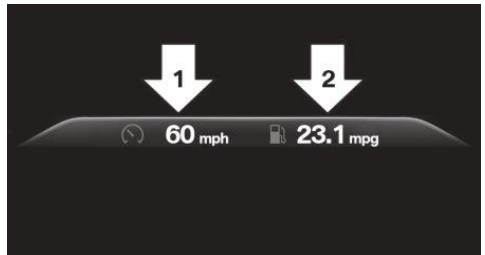

- ◀ سرعت متوسط، فلش ۱.
- ◀ متوسط مصرف، فلش ۲.

صفحه نمایش اسپرت

مفهوم

روی صفحه نمایش، اگر خودرو به طور مناسب مجهز شده باشد، مقادیر عملکرد و گشتاور بر روی صفحه نمایش نشان داده می شود.

نمایش صفحه نمایش اسپرت روی صفحه نمایش

از طریق iDrive:

۱. "My Vehicle"
۲. "Technology in action"
۳. "Sport displays"

هشدار سرعت

مفهوم

با رسیدن به سرعتی مشخص، سیستم هشدار می دهد. تا زمانی که سرعت خودرو یک بار تا زیر سرعت تعیین شده و تا حداقل ۵ کیلومتر کمتر از آن کاهش یابد، هشدار تکرار می شود.

نمایش، تنظیم یا تغییر هشدار سرعت

از طریق iDrive:

۱. "My Vehicle"
 ۲. "Vehicle settings"
 ۳. "Speed warning"
 ۴. "Warning at"
 ۵. کنترلر را بچرخانید تا سرعت مورد نظر نمایش داده شود.
 ۶. کنترلر را فشار دهید.
- هشدار سرعت ذخیره می شود.

کامپیوتر On-board روی صفحه نمایش

اطلاعات کلی

دو نوع کامپیوتر On-board روی صفحه نمایش موجود هستند:

◀ "Onboard info": مقادیر را می توان در صورت لزوم ریست کرد.

◀ "Trip computer": مقادیر آن می تواند یک دید کلی را در مورد سفر کنونی فراهم کند.

فراخوانی کامپیوتر On-board یا کامپیوتر سفر

از طریق iDrive:

۱. "My Vehicle"
۲. "Driving information"
۳. "Onboard info" یا "Trip computer"

ریست کردن کامپیوتر On-board سفر





از طریق iDrive:

۱. "My Vehicle"
۲. "Driving information"
۳. "Trip computer"
۴. ◀ ⏪ "Reset": همه مقادیر ریست می شوند.
- ◀ ⏪ "Automatic reset": همه مقادیر حدود ۴ ساعت بعد از این که خودرو متوقف شد، ریست می شوند.

ریست کردن مصرف سوخت یا سرعت

از طریق iDrive:

۱. "My Vehicle"
۲. "Driving information"
۳. "Onboard info"
۴. "Consumption" یا "Speed"
۵. "OK"

- ◀ "Engine oil level" : بررسی الکترونیکی سطح روغن، به صفحه ۲۷۳ رجوع نمایید.
- ◀ "Check Control" : نمایش پیام های Check Control ذخیره شده، به صفحه ۱۱۷ رجوع نمایید.
- ◀ "Service required" : نمایش الزامات خدمات و سرویس، به صفحه ۱۱۹ رجوع نمایید.
- ◀ "Service Request" : درخواست خدمات.

Head-up Display

مرور کلی



مفهوم

این سیستم اطلاعات مهم مانند سرعت را در حوزه دید راننده نمایش می دهد. راننده می تواند بدون چشم برداشتن از جاده، اطلاعات را دریافت کند.

اطلاعات

از دستورالعمل های تمیز کردن Head-up Display پیروی کنید. به صفحه ۲۹۴ رجوع نمایید.

قابلیت دید صفحه نمایش

- ◀ قابلیت دید صفحات نمایش در Head-up Display تحت تاثیر عوامل زیر قرار دارد:
- ◀ موقعیت های معین نشستن.
- ◀ اشیای روی پوشش Head-up Display.
- ◀ عینک های آفتابی دارای فیلترهای پولاریزاسیون معین.
- ◀ جاده های خیس.
- ◀ شرایط نوری نامطلوب.

فعالسازی / غیرفعالسازی هشدار سرعت

از طریق iDrive:

۱. "My Vehicle"
۲. "Vehicle settings"
۳. "Speed warning"
۴. "Speed warning"
۵. کنترلر را فشار دهید.

تنظیم سرعت کنونی شما به عنوان هشدار سرعت

از طریق iDrive:

۱. "My Vehicle"
 ۲. "Vehicle settings"
 ۳. "Speed warning"
 ۴. "Select current speed"
 ۵. کنترلر را فشار دهید.
- سرعت کنونی خودرو به عنوان هشدار سرعت ذخیره می شود.

وضعیت خودرو

مفهوم

وضعیت، و اقدامات انجام شده برای چند سیستم، می تواند نمایش داده شود.

باز کردن وضعیت خودرو

از طریق iDrive:

۱. "My Vehicle"
۲. "Vehicle status"

اطلاعات در یک نگاه

- ◀  "Flat Tire Monitor": وضعیت سیستم نظارت بر تایر پنجر، به صفحه ۲۶۹ رجوع نمایید.
- ◀  "Tire Pressure Monitor": وضعیت سیستم نظارت بر فشار تایر، به صفحه ۲۶۵ رجوع نمایید.
- ◀ ریست کردن نظارت بر فشار تایر، به صفحه ۲۶۵ رجوع نمایید.

از طریق iDrive:

۱. "My Vehicle"
۲. "System settings"
۳. "Displays"
۴. "Head-Up Display"

۵. تنظیمات مورد نظر را انتخاب کنید.

◀ "STANDARD": همه صفحات نمایش روی

Head-Up Display فعال هستند.

◀ "REDUCED": همه صفحات نمایش روی صفحه

Head-Up Display به موارد مطلقاً ضروری کاهش

می یابد.

◀ "INDIVIDUAL": همه صفحات نمایش روی

Head-Up Display فعال هستند. صفحات نمایش

فردی مانند پیام های کنترل بررسی را می توان به طور

منفرد پیکربندی کرد.

تنظیمات برای پروفایل راننده ای که در حال حاضر مورد استفاده

قرار می گیرد، ذخیره می شود.

تنظیم روشنایی

روشنایی به طور خودکار با روشنایی محیط تنظیم می شود.

تنظیمات اساسی را می توان به صورت دستی انجام داد.

از طریق iDrive:

۱. "My Vehicle"
۲. "System settings"
۳. "Displays"
۴. "Head-Up Display"
۵. "Brightness"

۶. کنترلر را بچرخانید تا روشنایی مطلوب تنظیم شود.

۷. کنترلر را فشار دهید.

وقتی نور پایین فعال باشد، روشنایی Head-Up Display را

می توان با استفاده از روشنایی صفحه آمپر تنظیم کرد.

تنظیمات برای پروفایل راننده ای که در حال حاضر مورد استفاده

قرار می گیرد، ذخیره می شود.

اگر تصویر کج می شود، تنظیمات اساسی را در یک مرکز خدمات مجاز یا هر مرکز خدمات یا تعمیرگاه واجد شرایط دیگر چک کنید.

روشن / خاموش کردن

از طریق iDrive:

۱. "My Vehicle"
۲. "System settings"
۳. "Displays"
۴. "Head-Up Display"
۵. "Head-Up Display"

نمایش

مرور کلی

اطلاعات زیر روی Head-Up Display نمایش داده می شود:

◀ سرعت.

◀ سیستم مسیریابی.

◀ پیام های کنترل بررسی.

◀ لیست انتخاب در صفحه آمپر.

◀ سیستم های کمکی راننده.

برخی از اطلاعات فقط در صورت نیاز و به طور مختصر نمایش

داده می شود.

انتخاب صفحات نمایش در Head-Up Display

از طریق iDrive:

۱. "My Vehicle"
۲. "System settings"
۳. "Displays"
۴. "Head-Up Display"

۵. تنظیمات مورد نظر را انتخاب کنید.

تنظیمات برای پروفایل راننده ای که در حال حاضر مورد استفاده

قرار می گیرد، ذخیره می شود.

نما

سه نمای گوناگون برای Head-Up Display موجود می باشند.

تنظیم ارتفاع

از طریق iDrive

۱. "My Vehicle"

۲. "System settings"

۳. "Displays"

۴. "Head-Up Display"

۵. "Height"

۶. کنترلر را بچرخانید تا ارتفاع مطلوب تنظیم شود.

۷. کنترلر را فشار دهید.

تنظیمات برای پروفایل راننده ای که در حال حاضر مورد استفاده قرار می گیرد، ذخیره می شود.

تنظیم چرخش

از طریق iDrive

۱. "My Vehicle"

۲. "System settings"

۳. "Displays"

۴. "Head-Up Display"

۵. "Rotation"

۶. کنترلر را بچرخانید تا تنظیمات دلخواه انتخاب شود.

۷. کنترلر را فشار دهید.

تنظیمات برای پروفایل راننده ای که در حال حاضر مورد استفاده قرار می گیرد، ذخیره می شود.

شیشه جلوی مخصوص

شیشه جلو بخشی از سیستم است.

شکل شیشه جلو، نمایش یک تصویر دقیق را ممکن می کند. در شیشه جلو نواری تعبیه شده است تا از دوگانگی تصویر نمایش داده شده جلوگیری گردد.

به همین دلیل، شدیداً پیشنهاد می شود که شیشه جلو فقط در یک مرکز خدمات مجاز یا هر مرکز خدمات یا فروشگاه تعمیرات واجد شرایط دیگر تعویض گردد.

چراغ‌ها

ویژگی‌ها و آپشن‌های خودرو

این فصل همه ویژگی‌های استاندارد، انتخابی و مخصوص یک کشور را که با این سری ارائه می‌شود، تشریح می‌کند. همچنین ویژگی‌هایی را که لزوماً در خودرو شما برای مثال به دلیل آپشن‌های انتخاب شده یا ورژن‌های کشوری موجود نیست، تشریح می‌کند. این موضوع برای کارکردها و سیستم‌های مربوط به ایمنی نیز اعمال می‌شود. مقررات قابل کاربرد و خاص یک کشور باید در هنگام استفاده از ویژگی‌ها و سیستم‌های مربوطه مورد توجه قرار گیرد.

مرور کلی

کلیدها در خودرو



عناصر کلید چراغ در کنار فرمان قرار دارند.

کارکرد	علامت
کنترل اتوماتیک چراغ جلو کنترل Adaptive light	
نور پایین	
روشنایی صفحه آمپر	
چراغ پارک سمت راست	
چراغ پارک سمت چپ	

چراغ‌های پارک، چراغ‌های پیچ و چراغ‌های پارک کنار جاده‌ای

اطلاعات کلی

موقعیت کلید:

اگر وقتی حالت آماده راندگی خاموش است درب راننده باز باشد، نور بیرونی به طور خودکار در این موقعیت سوئیچ، خاموش می‌شود.

چراغ‌های جانبی

موقعیت کلید:

چراغ‌های خودرو در همه جهات روشن می‌باشد. از چراغ‌های پارک برای دوره‌های طولانی استفاده نکنید؛ در غیر این صورت، آنها ممکن است باتری را خراب کنند و آمادگی برای راندگی را غیرفعال کنند. هنگام پارک، چراغ پارک کنار جاده‌ای یک طرف را روشن کنید. به صفحه ۱۳۰ رجوع نمایید.

نور پایین

موقعیت کلید:

کارکرد	علامت
چراغ‌های مه شکن جلو	
چراغ‌های خاموش چراغ‌های روشن در طول روز	
چراغ‌های جانبی	

ویژگی تاخیر چراغ جلو

اطلاعات کلی

نور پایین برای مدت کوتاهی روشن می ماند در صورتی که چراغ های نور بالا بعد از فعال شدن حالت آمادگی برای کارکرد، روشن گردد.

تنظیم مدت زمان

از طریق iDrive:

1. "My Vehicle"
2. "Vehicle settings"
3. "Lighting"
4. "Exterior lighting"
5. "Pathway lighting"
6. تنظیمات مورد نظر را انتخاب کنید.

کنترل اتوماتیک چراغ جلو

مفهوم

نور پایین بسته به روشنایی محیط مثلا در تونل ها، در هوای گرگ و میش یا در صورت بارندگی، به طور خودکار روشن و خاموش می شود.

اطلاعات کلی

آسمان آبی با خورشید پایین روی افق می تواند باعث روشن شدن چراغ ها شود. هنگام بیرون آمدن از یک تونل در روز، نور پایین بلافاصله خاموش نمی شوند بلکه بعد از حدود ۲ دقیقه خاموش می شوند.

فعال کردن

موقعیت سوئیچ: 

وقتی نور پایین روشن شود، چراغ نشانگر در صفحه آمپر روشن می شود.

محدودیت های سیستم

کنترل اتوماتیک چراغ جلو نمی تواند به عنوان جایگزینی برای قضاوت شخصی شما در مورد شرایط روشنایی عمل کند.

وقتی حالت آماده به حرکت روشن باشد، نور پایین روشن می شود.

چراغ های پارک

وقتی خودرو پارک می شود، چراغ های پارک را در یک طرف می توان روشن کرد.

این دکمه را فشار دهید کارکرد

چراغ پارک کنار جاده ای راست روشن / خاموش

⌂

چراغ پارک کنار جاده ای چپ روشن / خاموش

⌂

چراغ های خوشامد با ویژگی تاخیر

چراغ های خوشامد

اطلاعات کلی

بسته به تجهیزات، نور بیرونی خودرو را می توان به طور جداگانه تنظیم کرد.

فعال کردن / غیرفعال کردن

از طریق iDrive:

1. "My Vehicle"
2. "Vehicle settings"
3. "Lighting"
4. "Exterior lighting"
5. تنظیمات مورد نظر را انتخاب کنید:

"Welcome lights" <

چراغ های پارک و چراغ های عقب برای مدت زمان محدودی روشن می شوند.

"Door handle lighting" <

چراغ های دستگیره های درب و منطقه جلوی درب ها برای مدت زمان محدودی روشن می شوند.

"Light carpet" <

منطقه کنار خودرو برای مدت زمان محدودی روشن می شوند.

طرف راننده نمی‌چرخد.
 بسته به ورژن تجهیزات، کنترل Adaptive light شامل یک
 یا چند سیستم می‌باشد:
 < چراغ پیچ، به صفحه ۱۳۱ رجوع نمایید.
 < کنترل محدوده Adaptive headlight به صفحه ۱۳۱
 رجوع نمایید.

فعال کردن

انتقال به موقعیت  با حالت آمادگی برای رانندگی روشن.

چراغ‌های روشنایی پیچ

در پیچ‌های شدید، مثلاً در جاده‌های کوهستانی یا هنگام
 چرخیدن، یک چراغ اضافی برای روشن کردن پیچ روشن
 می‌شود که درون پیچ را وقتی خودرو زیر یک سرعت معین
 حرکت می‌کند روشن می‌نماید.
 چراغ‌های پیچ بسته به زاویه فرمان یا استفاده از چراغ‌های
 راهنما به طور خودکار روشن می‌شوند.
 هنگام رانندگی به طرف عقب، چراغ‌های پیچ ممکن است بدون
 توجه به زاویه فرمان به طور خودکار روشن شوند.

چراغ‌های خود-تراز جلو

چراغ‌های خود-تراز جلو در عملیات‌های شتاب‌گیری و ترمز،
 به منظور آزار نرساندن به چشم رانندگان جلویی و کسب روشنایی
 بهینه جاده مورد استفاده قرار می‌گیرند.





اختلال در عملکرد

یک پیام Check Control نمایش داده می‌شود.
 کنترل Adaptive light دچار اختلال در عملکرد می‌باشد یا
 خراب شده است. سیستم را در اسرع وقت چک کنید.

برای مثال، سنسورها نمی‌توانند مه یا آب و هوای مه‌آلود را
 تشخیص دهند. برای جلوگیری از خطرات ایمنی تحت این شرایط،
 همیشه باید چراغ‌ها را به طور دستی روشن کنید.

چراغ‌های روشن در طول روز

اطلاعات کلی

موقعیت سوئیچ: ، ، 
 وقتی حالت آمادگی برای رانندگی روشن باشد، چراغ‌های روشن
 در طول روز، روشن می‌شوند. بعد از این که حالت آمادگی برای
 رانندگی خاموش شود، چراغ‌های پارک در موقعیت 
 روشن می‌شوند.

فعال کردن / غیرفعال کردن

در برخی کشورها، چراغ‌های روشن در طول روز اجباری هستند،
 بنابراین غیرفعال کردن چراغ‌های روشن در طول روز ممکن
 است امکان‌پذیر نباشد.
 از طریق iDrive:
 ۱. "My Vehicle"
 ۲. "Vehicle settings"
 ۳. "Lighting"
 ۴. "Exterior lighting"
 ۵. تنظیمات مورد نظر را انتخاب کنید.
 تنظیمات برای پروفایل راننده‌ای که در حال حاضر مورد استفاده
 قرار می‌گیرد، ذخیره می‌شود.

کنترل Adaptive light

مفهوم

کنترل Adaptive light یک سیستم کنترل چراغ جلوی
 متغیر است که روشنایی پویای سطح جاده را ممکن می‌کند.

اطلاعات کلی

بسته به زاویه فرمان و سایر پارامترها، نور چراغ جلو مسیر جاده
 را دنبال می‌کند.
 برای اجتناب از آزار رساندن به چشم رانندگانی که از جلو می‌آیند،
 کنترل Adaptive light هنگامی که خودرو ساکن است، به

سیستم کمکی نور بالا

وقتی سیستم نور بالا را روشن می‌کند، چراغ نشانگر آبی در صفحه آمپر روشن می‌شود.



غیرفعال کردن

سیستم کمکی نور بالا را می‌توان در هنگام روشن و خاموش کردن دستی نور بالا (به صفحه ۱۰۳ رجوع نمایید) خاموش کرد. برای فعال کردن مجدد سیستم کمکی نور بالا، دکمه روی آمپر چراغ راهنما را فشار دهید.

محدودیت‌های سیستم

سیستم کمکی نور بالا نمی‌تواند به عنوان جایگزینی برای قضاوت شخصی شما در مورد زمان استفاده از نور بالا عمل کند. بنابراین، در شرایطی که اجتناب از خطر ایمنی مورد نیاز است، نور بالا را به طور دستی خاموش کنید. سیستم در شرایط زیر کاملاً کاربردی نیست و ممکن است مداخله راننده ضروری باشد:

- ◀ در شرایط آب و هوایی بسیار نامطلوب، مانند مه یا بارش سنگین.
- ◀ هنگام تشخیص استفاده کنندگان از جاده‌های کم نور مانند عابران پیاده، دوچرخه سواران، اسب سواران و واگن‌ها، هنگام رانندگی در نزدیکی قطار، یا در گذرگاه حیوانات.
- ◀ در پیچ‌های تند، روی تپه‌ها یا فرورفتگی‌ها، در ترافیک متقاطع یا خودروهای نیمه پنهانی که در بزرگراه‌ها نزدیک می‌شوند.
- ◀ در شهرها یا روستاهای کم نور یا در حضور تابلوهای بسیار بازتابنده.
- ◀ وقتی شیشه پشت آینه وسط پوشیده از مه، کثیف یا پوشیده از برف و چسب و موارد دیگر باشد.

چراغ‌های مه شکن

چراغ‌های مه شکن جلو

اطلاعات کلی

نور پایین باید قبل از روشن کردن چراغ‌های مه شکن جلو، روشن شود.

مفهوم

سیستم کمکی نور بالا سایر حاضران در ترافیک را به طور زودهنگام تشخیص می‌دهد و بسته به شرایط ترافیک، نور بالا را به طور خودکار روشن یا خاموش می‌کند. این کمک تضمین می‌کند که نور بالا وقتی شرایط ترافیک اجازه دهد، فعال می‌شود. در محدوده سرعت پایین، نور بالا توسط سیستم روشن نمی‌شود.

اطلاعات کلی

سیستم به نور خودروهایی که نزدیک می‌شوند و نور خودروهای جلوی شما و به فضاهایی با روشنایی کافی مثلاً در شهرها و شهرستان‌ها واکنش نشان می‌دهد. راننده می‌تواند در هر زمانی مداخله کند و نور بالا را به صورت معمول روشن و خاموش کند.

بسته به وزن سیستم خودرو، نور بالا ممکن است برای خودروهایی که نزدیک می‌شوند خاموش نشود، اما فقط ممکن است در مناطقی که دید خودروهایی که نزدیک می‌شوند را کور می‌کنند، کاهش می‌یابد. در این مورد، چراغ نشانگر آبی روشن خواهد ماند.

فعال کردن

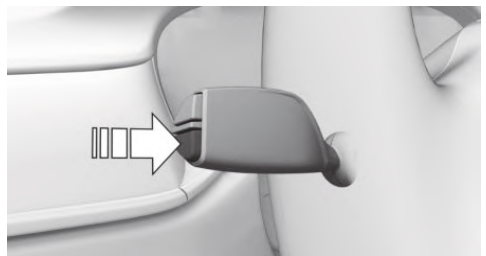

۱. سوئیچ چراغ را به موقعیت  بچرخانید.
 ۲. دکمه PC روی آمپر فلاشر را فشار دهید و نگه دارید.
- چراغ نشانگر در صفحه آمپر روشن می‌شود.



وقتی نور پایین روشن باشد، چراغ‌ها به طور خودکار درخشان یا کم نور می‌شوند.

روشن/خاموش کردن

این دکمه را فشار دهید. چراغ نشانگر سبز روشن می‌شود.



اگر کنترل اتوماتیک چراغ جلو (به صفحه ۱۳۰ رجوع نمایید) فعال باشد، وقتی چراغ‌های مه شکن جلو را روشن می‌کنید، نور پایین به طور خودکار روشن می‌شود. وقتی نور بالا یا فلشر چراغ جلو فعال باشند، چراغ‌های مه شکن جلو روشن نمی‌شوند.

روشن و خاموش کردن چراغ‌های داخلی

این دکمه را فشار دهید.



برای خاموش کردن دائمی: این دکمه را فشار دهید و به مدت حدود ۳ ثانیه نگه دارید. چراغ‌های داخلی در عقب خودرو را می‌توان به طور مستقل روشن و خاموش کرد. این دکمه در قسمت عقب سقف قرار دارد.

روشن و خاموش کردن چراغ‌های مطالعه به صورت دستی

این دکمه را فشار دهید.



چراغ‌های مطالعه در جلو و عقب کنار چراغ‌های داخلی قرار دارند.

روشنایی صفحه آمپر

چراغ‌های پارک یا نور پایین باید برای تنظیم روشنایی روشن شوند. روشنایی را با کلید چرخشی تنظیم کنید.



نور محیط

اطلاعات کلی

بسته به ورژن تجهیزات، روشنایی را می‌توان برای برخی چراغ‌ها در داخل خودرو تنظیم کرد.

روشن/خاموش کردن

نور محیط در هنگامی که خودرو باز شود روشن و وقتی خودرو قفل شود، خاموش می‌شود.

اگر نور محیط از طریق iDrive غیرفعال شود، وقتی خودرو باز شود روشن نخواهد شد.

انتخاب طرح رنگ

از طریق iDrive:

۱. "My Vehicle"
۲. "Vehicle settings"
۳. "Lighting"
۴. "Interior lighting"
۵. "Color"
۶. تنظیمات مورد نظر را انتخاب کنید.

چراغ‌های داخلی

اطلاعات کلی

بسته به ورژن تجهیزات، چراغ‌های داخلی، چراغ‌های زیر پا، چراغ‌های ورودی، چراغ‌های دستگیره در و چراغ اسپیکر به طور خودکار کنترل می‌شوند.

مرور کلی

دکمه‌ها در خودرو



چراغ‌های داخلی



چراغ‌های مطالعه



تنظیم روشنایی

از طریق iDrive:

۱. "My Vehicle"

۲. "Vehicle settings"

۳. "Lighting"

۴. "Interior lighting"

۵. "Brightness"

۶. تنظیمات مورد نظر را انتخاب کنید.

کم نور شدن در هنگام رانندگی

از طریق iDrive:

۱. "My Vehicle"

۲. "Vehicle settings"

۳. "Lighting"

۴. "Interior lighting"

۵. "Dimmed while driving"

روشنایی داخلی برای برخی چراغ‌ها هنگام رانندگی کم نور می‌شود.

سان روف پانورامیک، روشنایی

اگر سان روف پانورامیک باز باشد یا آفتابگیر کشویی بسته باشد، نور سان روف شیشه‌ای پانورامیک خاموش می‌شود. هنگام بستن آفتابگیرهای کشویی، فقط نور منطقه مورد نظر خاموش می‌شود.

BMW Touch Command

نور محیط را می‌توان با استفاده از BMW Touch Command نیز راه اندازی کرد.

سیستم صوتی Bowers & Wilkins

اطلاعات کلی

برخی اسپیکرها در خودرو روشن می‌شوند. روشنایی را می‌توان به طور جداگانه تنظیم کرد.

روشن / خاموش کردن

نور اسپیکر در هنگامی که خودرو باز شود روشن و وقتی خودرو قفل شود، خاموش می‌شود. اگر اسپیکرها بی صدا شوند، نور اسپیکر خاموش خواهد شد.

تنظیم روشنایی

از طریق iDrive:

۱. "My Vehicle"

۲. "Vehicle settings"

۳. "Lighting"

۴. "Bowers & Wilkins"

۵. "Brightness"

۶. تنظیمات مورد نظر را انتخاب کنید.

BMW Touch Command

تنظیم سیستم صوتی Bowers & Wilkins با BMW Touch Command نیز امکان پذیر است.

تشدید نور محیط

اطلاعات کلی

تشدید نور محیط چراغ‌های ستون درب در عقب را روشن می‌کند.

روشن / خاموش کردن

تشدید نور محیط در هنگامی که خودرو باز شود روشن و وقتی خودرو قفل شود، خاموش می‌شود. هنگام باز کردن درب عقب، تشدید نور محیط ستون درب مربوطه خاموش می‌شود.

تنظیم روشنایی

از طریق iDrive:

۱. "My Vehicle"

۲. "Vehicle settings"

۳. "Lighting"

۴. "Accent lighting in rear"

۵. "Brightness"

آخرین تنظیم روشنایی نمایش داده می شود.

۶. تنظیمات مورد نظر را انتخاب کنید.

سنسور لمسی

تشدید نور محیط با یک سنسور لمسی تنظیم می شود. نور محیط با لمس مختصر نوار کروم روشن یا خاموش می شود. روشنایی با لمس طولانی تغییر می کند.

BMW Touch Command

تشدید نور محیط را می توان با استفاده از BMW Touch

Command نیز راه اندازی کرد.

ایمنی

ویژگی ها و آپشن های خودرو

این فصل همه ویژگی های استاندارد، انتخابی و مخصوص یک کشور را که با این سری ارائه می شود، تشریح می کند. همچنین ویژگی هایی را که لزوماً در خودرو شما برای مثال به دلیل آپشن های انتخاب شده یا ورژن های کشوری موجود

نیست، تشریح می کند. این موضوع برای کارکردها و سیستم های مربوط به ایمنی نیز اعمال می شود. مقررات قابل کاربرد و خاص یک کشور باید در هنگام استفاده از ویژگی ها و سیستم های مربوطه مورد توجه قرار گیرد.

کیسه های هوا

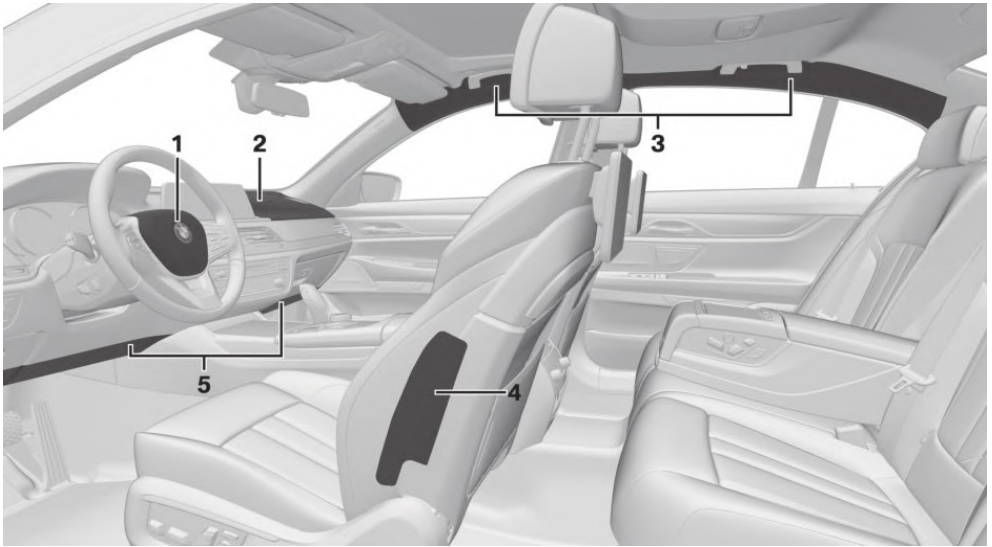

۴ کیسه هوای پهلو

۵ کیسه هوای زانو

۱ کیسه هوای جلو، راننده

۲ کیسه هوای جلو، سرنشین جلو

۳ کیسه هوای سر

کیسه هوای پهلو

در یک ضربه جانبی، کیسه هوای پهلو، از کنار بدن در منطقه قفسه سینه و لگن پشتیبانی می کند.

کیسه هوای سر

در یک ضربه جانبی، کیسه هوای سر، از سر پشتیبانی می کند.

کیسه های هوای جلو

کیسه های هوای جلو با واکنش به ضربات جلویی در شرایطی که کمربندهای ایمنی به تنهایی ایمنی کافی را فراهم نمی کنند، به حفاظت از راننده و سرنشین جلو کمک می نمایند.

بماند. برچسب ها یا پوشش های چسبنک را نچسبانید و قلاب ها یا کابل ها را مثلا برای دستگاه های GPS یا تلفن های همراه نصب نکنید.

◀ مواد چسبنده را به پتل های پوشش کیسه هوا نچسبانید. آنها را به هیچ وجه نپوشانید یا تغییر ندهید.
◀ روکش ها، تشک ها یا سایر اشیایی را که به طور خاص مناسب صندلی های دارای کیسه هوای جانبی یکپارچه نیستند را قرار ندهید.

◀ از آویزان کردن لباس هایی مانند کت روی پشتی ها خودداری کنید.

◀ هرگز قطعات منفرد یا سیم کشی را در سیستم کیسه هوا تغییر ندهید. این امر برای پوشش های فرمان، داشبورد و صندلی ها نیز صادق است.

◀ سیستم کیسه هوا را جدا نکنید.

حتی وقتی از همه دستورالعمل های به طور بسیار دقیق پیروی می کنید، احتمال مصدومیت از جانب تماس با کیسه های هوا در شرایط معین وجود دارد.

صدای احتراق و انفجار ممکن است منجر به اختلال شنوایی کوتاه مدت و در اکثر موارد، اختلال شنوایی موقت در افراد حساس شود.

هشدارها و اطلاعات درباره کیسه های هوا روی آفتابگیرها نیز یافت می شوند.

آمادگی کارکردی سیستم کیسه هوا

اطلاعات



هشدار

قطعات خاصی ممکن است بعد از راه اندازی سیستم کیسه هوا داغ شوند. خطر مصدومیت وجود دارد. این قطعات خاص را لمس نکنید.



هشدار

کارهای تعمیراتی نامناسب می تواند منجر به خرابی، اختلال در عملکرد یا راه اندازی ناخواسته سیستم کیسه هوا شود. در صورت اختلال در عملکرد، سیستم کیسه هوا ممکن است به صورت مورد نظر در صورت وقوع تصادف با شدت مربوطه کار نکند. خطر مصدومیت جسمی و جانی وجود ندارد. سیستم

ممانعت از پرت شدن سرنشین به خارج از خودرو

سیستم کیسه هوای سر به عنوان یک اقدام متقابل از پرت شدن سرنشین به خارج از خودرو ممانعت به عمل می آورد این سیستم برای کاهش احتمال خروج سرنشینان خودرو از طریق پنجره های جانبی در حین چرخش ها یا حوادث جانبی خودرو طراحی می شود.

کیسه هوای زانو

کیسه هوای زانو در یک ضربه جلویی از پاهای پشتیبانی می کند.

اقدام حفاظتی

کیسه های هوا در همه شرایط ضربه مثلا در تصادف ها با شدت پایین یا در برخوردهای از عقب راه اندازی نمی شوند.

اطلاعات در مورد اثر بهینه کیسه های هوا



هشدار

اگر موقعیت صندلی نادرست باشد یا به منطقه به کارگیری کیسه های هوا ضربه وارد شود، سیستم کیسه هوا نمی تواند به صورت مورد نظر حفاظت نماید یا باعث مصدومیت های بیشتر به دلیل راه اندازی می شود. خطر مصدومیت جسمی و جانی وجود دارد. به اطلاعات در مورد اثر حفاظتی بهینه سیستم کیسه هوا دقت کنید. ▶

◀ فاصله را با کیسه های هوا حفظ کنید.
◀ همیشه فرمان را از لبه فرمان بگیرید. دستان خود را در موقعیت ساعت ۳ و ۹ قرار دهید تا خطر آسیب به دستان یا بازوها را در هنگامی که کیسه هوا راه اندازی شده است تا حد امکان پایین نگه دارید.

◀ اطمینان حاصل کنید که سرنشین جلو به درستی نشسته است، یعنی پاهایش در ناحیه کف قرار دارد.

◀ اطمینان حاصل کنید که سرنشینان سرهایشان را با فاصله از کیسه هوای جانبی نگه داشته اند.

◀ نباید هیچ فرد، حیوان یا شیئی بین یک کیسه هوا و یک شخص وجود داشته باشد.

◀ از پوشش کیسه هوای جلو در طرف سرنشین جلو به صورت یک قسمت ذخیره سازی استفاده نکنید.

◀ روی داشبورد و شیشه جلوی طرف سرنشین جلو باید خالی

را در یک مرکز خدمات مجاز یا هر مرکز خدمات یا تعمیرگاه واجد شرایط دیگر چک، تعمیر یا تعویض شود. ▶

کارکرد صحیح



وقتی آمادگی برای رانندگی روشن باشد، چراغ هشدار در صفحه آمپر به طور مختصر روشن می شود و بدین وسیله آمادگی کارکرد کل سیستم کیسه هوا و کش های کمربند را نشان می دهد.

اختلال در عملکرد سیستم کیسه هوا

- ◀ هنگامی که آمادگی برای رانندگی روشن باشد، چراغ هشدار روشن نمی شود.
- ◀ چراغ هشدار به طور مداوم روشن است.

غیرفعالسازی اتوماتیک کیسه های هوای سرنشین جلو

مفهوم

سیستم با اندازه گیری مقاومت بدن انسان تشخیص می دهد که آیا صندلی سرنشین جلو اشغال است یا خیر. کیسه هوای جلو، زانو و پهلو در قسمت سرنشین جلو فعال یا غیرفعال می باشند.

اطلاعات

قبل از انتقال یک کودک به صندلی سرنشین جلو، به نکات ایمنی و دستورالعمل‌ها برای کودکان روی صندلی سرنشین جلو، قسمت کودکان، مراجعه کنید.

هشدار



اطمینان حاصل کنید که کارکرد کیسه هوای سرنشین صندلی جلو تشخیص می دهد که کسی روی صندلی سرنشین جلو قرار دارد یا خیر. کل تشک صندلی باید برای این هدف مورد استفاده قرار گیرد. خطر مصدومیت جسمی و جانی وجود دارد. اطمینان حاصل کنید که سرنشین جلو پاهایش را در منطقه کف قرار داده است. ▶

اختلال عملکرد سیستم غیرفعالسازی اتوماتیک

هنگام انتقال کودکان بزرگتر و بزرگسالان، کیسه های هوای سرنشین صندلی جلو ممکن است در موقعیت های معین نشستن غیرفعال شوند. در این مورد، چراغ نشانگر برای کیسه های هوای سرنشین صندلی جلو روشن می شود. در این صورت، موقعیت نشستن را تغییر دهید تا کیسه های هوای سرنشین صندلی جلو فعال شود و چراغ نشانگر خاموش شود. اگر فعال کردن کیسه های هوا امکان پذیر نیست، آن شخص باید در صندلی عقب بنشیند.

برای ممکن کردن شناسایی صحیح تشک صندلی اشغال شده از قرار دادن پوشش ها، تشک ها، حصیرها یا سایر وسایل روی صندلی سرنشین جلو خودداری کنید، مگر این که آنها به طور خاص برای استفاده روی صندلی سرنشین جلو ایمن باشند.

- ◀ اگر قرار است سیستم نگهدارنده کودک روی صندلی سرنشین نصب شود، از قرار دادن دستگاه های الکترونیکی روی آن خودداری کنید.
- ◀ اشیایی که ممکن است از زیر به صندلی فشار بیاورند را در زیر صندلی قرار ندهید.
- ◀ هیچ رطوبتی نباید درون صندلی یا روی آن باشد.

چراغ نشانگر برای کیسه های هوای صندلی

سرنشین جلو

چراغ نشانگر برای کیسه های هوای صندلی سرنشین جلو در سقف، وضعیت عملیاتی کیسه های صندلی سرنشین جلو را نشان می دهد. این چراغ نشان می دهد که کیسه های هوا فعال یا غیرفعال هستند.

بعد از این که آمادگی برای رانندگی روشن شود، چراغ به طور مختصر روشن می شود و سپس نشان می دهد که کیسه های هوا فعال یا غیرفعال هستند.

- ◀ وقتی یک کودک به طور مناسب روی یک سیستم تثبیت نگهدارنده کودک نشسته باشد یا وقتی صندلی خالی باشد، چراغ نشانگر روشن می شود. کیسه های هوا در طرف سرنشین جلو فعال نیستند.



اگر نمایش پیام ادامه داشته باشد، کالیبراسیون را تکرار کنید. اگر پیام بعد از تکرار کالیبراسیون محو نشود، سیستم را در اسرع وقت چک کنید.

ایمنی هوشمند

مفهوم

ایمنی هوشمند عملیات مرکزی سیستم کمکی راننده را ممکن می‌کند. بسته به چگونگی تجهیز خودرو، ایمنی هوشمند متشکل از یک یا چند سیستم می‌باشد که می‌توانند به جلوگیری از برخورد قریب الوقوع کمک کنند.

- ◀ هشدار برخورد از جلو با کارکرد ترمز، به صفحه ۱۴۰ رجوع نمایید.
- ◀ هشدار عابر پیاده با کارکرد ترمز شهری، به صفحه ۱۴۴ رجوع نمایید.
- ◀ دید در شب با تشخیص عابر پیاده و حیوان، به صفحه ۱۴۷ رجوع نمایید.
- ◀ هشدار خروج از لاین، به صفحه ۱۵۰ رجوع نمایید.
- ◀ تشخیص فعال نقطه کور، به صفحه ۱۵۳ رجوع نمایید.
- ◀ هشدار برخورد جانبی، به صفحه ۱۵۶ رجوع نمایید.

اطلاعات

هشدار



نشانه‌ها و هشدارها مسئولیت شخصی را از بین نمی‌برند. به دلیل محدودیت‌های سیستم، هشدارها یا واکنش‌های سیستم ممکن است صادر نگردند یا ممکن است بسیار دیر یا نادرست صادر گردند. خطر تصادف وجود دارد. سبک رانندگی را با شرایط ترافیک تنظیم کنید. ترافیک را با دقت تحت نظر بگیرید و در شرایط مربوطه به طور فعال مداخله کنید. ▶

◀ مثلاً وقتی که شخصی با اندازه مناسب و روش نشستن صحیح روی صندلی تشخیص داده می‌شود، چراغ نشانگر روشن نمی‌شود. کیسه‌های هوا در طرف سرنشین جلو فعال هستند.

صندلی‌های کودک تشخیص داده شده

سیستم به طور کلی کودکانی که در یک صندلی کودک به خصوص در صندلی‌های کودک توصیه شده توسط NHTSA در هنگام تولید خودرو، را تشخیص می‌دهد. بعد از نصب یک صندلی کودک، اطمینان حاصل کنید که چراغ نشانگر برای کیسه‌های هوای سرنشین صندلی جلو روشن هستند. این امر نشان می‌دهد که صندلی کودک تشخیص داده شده است و کیسه‌های هوای سرنشین صندلی جلو فعال نیستند.

قدرت کیسه هوای راننده و سرنشین صندلی جلو

قدرت انفجاری که کیسه‌های هوای راننده و سرنشین صندلی جلو را فعال می‌کند بستگی زیادی به موقعیت صندلی راننده و سرنشین جلو دارد. با یک پیام مربوطه که روی صفحه نمایش ظاهر می‌شود، صندلی‌های جلو را برای حفظ دقت این کارکرد در بلندمدت کالیبره کنید.

کالیبره کردن صندلی‌های جلو

هشدار



خطر تحت فشار قرار گرفتن بدن هنگام حرکت صندلی‌ها وجود دارد. خطر مصدومیت یا آسیب به تجهیزات خودرو وجود دارد. اطمینان حاصل کنید که فضای کافی برای حرکت صندلی قبل از هر تنظیمی وجود دارد. ▶

یک پیام متناظر روی صفحه نمایش ظاهر می‌شود.

۱. کلید را فشار دهید و صندلی مربوطه را به طور کامل به سمت جلو حرکت دهید.
 ۲. کلید را دوباره به سمت جلو فشار دهید. صندلی هنوز به مقدار کمی به سمت جلو حرکت می‌کند.
 ۳. صندلی را مجدداً در موقعیت مورد نظر تنظیم کنید.
- روند کالیبراسیون وقتی کامل می‌شود که پیام روی صفحه نمایش محو شود.

هشدار 

به دلیل محدودیت های سیستم، کارکردهای خاص ممکن است در روشن کردن به وسیله بکسل کردن/ یدک کشیدن با سیستم های فعال ایمنی هوشمند مانند هشدار کنترل نزدیک شدن یا کارکرد ترمز سبک با اختلال در عملکرد مواجه شوند. خطر تصادف وجود دارد. قبل از روشن کردن به وسیله بکسل کردن/ یدک کشیدن، همه سیستم های ایمنی هوشمند را خاموش کنید. ►

مرور کلی**دکمه در خودرو**

ایمنی هوشمند

روشن / خاموش کردن

برخی سیستم های ایمنی هوشمند بعد از هر خروج به طور خودکار فعال می شوند. برخی سیستم های ایمنی هوشمند بر اساس آخرین تنظیمات فعال می شوند.

این دکمه را
وضعیت فشار دهید

دکمه سبز رنگ می شود: همه سیستم های ایمنی هوشمند روشن می شوند.

دکمه نارنجی رنگ می شود: برخی سیستم های ایمنی هوشمند خاموش می شوند و تنظیمات برای برخی کارکردهای فرعی تغییر می کند.

دکمه روشن نمی شود: همه سیستم های ایمنی هوشمند خاموش می شوند.

این دکمه را فشار دهید:

منو برای سیستم ایمنی هوشمند نمایش داده



می شود.

اگر همه سیستم های ایمنی هوشمند خاموش باشند، همه سیستم ها اکنون روشن می شوند.

"Configure INDIVIDUAL": بسته به ورژن تجهیزات،

سیستم های ایمنی هوشمند را می توان به طور جداگانه پیکربندی کرد. تنظیمات جداگانه فعال و برای پروفایلی که در حال حاضر مورد استفاده قرار می گیرد ذخیره می شوند. به محض این که تنظیمات در منو تغییر کند، همه تنظیمات منو فعال می شوند و دکمه به رنگ نارنجی می شود.

این دکمه را به طور مکرر فشار دهید. بین تنظیمات



زیر جایجا می شود:

"ALL ON" همه سیستم های ایمنی هوشمند روشن هستند. برای کارکردهای فرعی، مثل تنظیمات زمان هشدار، تنظیمات اساسی فعال هستند.

"INDIVIDUAL": سیستم های ایمنی هوشمند بر اساس

تنظیمات فردی روشن می شوند.

برخی سیستم های ایمنی هوشمند را نمی توان به طور جداگانه خاموش کرد.

این دکمه را فشار دهید و نگه دارید:



همه سیستم های ایمنی هوشمند خاموش می شوند.

هشدار برخورد با کارکرد ترمز**مفهوم**

این سیستم می تواند به پیشگیری از تصادفات کمک کند. اگر سیستم نتواند از تصادف جلوگیری کند، سرعت برخورد را کاهش خواهد داد.

این سیستم قبل از برخورد قریب الوقوع یک زنگ هشدار را به صدا در می آورد و در صورت نیاز ترمز را به طور مستقل به کار می اندازد.

این سیستم با استفاده از یک دوربین کنترل می شود.

اگر خودرو مجهز به اکتیو کروز کنترل (ACC) با کارکرد

Stop & Go باشد، هشدار برخورد از جلو به از طریق سنسور

رادار کروز کنترل، هم کنترل می شود.

ممکن است در روشن کردن به وسیله بکسل کردن / یدک کشیدن یا سیستم‌های فعال ایمنی هوشمند مانند هشدار کنترل نزدیک شدن با کارکرد ترمز سبک با اختلال در عملکرد مواجه شوند. خطر تصادف وجود دارد. قبل از روشن کردن به وسیله بکسل کردن / یدک کشیدن، همه سیستم‌های ایمنی هوشمند را خاموش کنید. ▶

مرور کلی

دکمه در خودرو



ایمنی هوشمند



دوربین

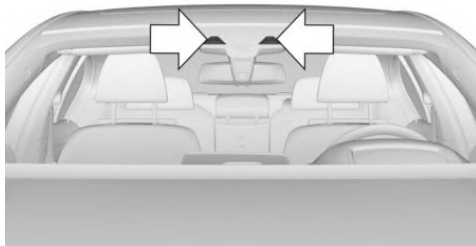

دوربین نزدیک آینه وسط نصب می‌شود. شیشه جلو در ناحیه پشت آینه وسط را تمیز و خالی نگه دارید.

حفاظت فعال: اگر برخورد اجتناب ناپذیر به نظر برسد، کارکردهای PreCrash اجرا می‌شوند. هشدار برخورد از جلو حتی در صورتی که کروز کنترل غیرفعال شده باشد، قابل دسترس است. با نزدیک شدن خودرو به یک خودروی دیگر به طور عمدی، هشدار برخورد و ترمز برای اجتناب از واکنش‌های اشتباه سیستم به تاخیر می‌افتند.

اطلاعات کلی

این سیستم یک هشدار دو مرحله‌ای را در مورد خطر احتمالی برخورد با خودروهای دیگر از سرعت حدود ۵ کیلومتر ایجاد می‌کند. زمان هشدارها ممکن است بر اساس وضعیت کنونی رانندگی تغییر کنند.

محدوده تشخیص

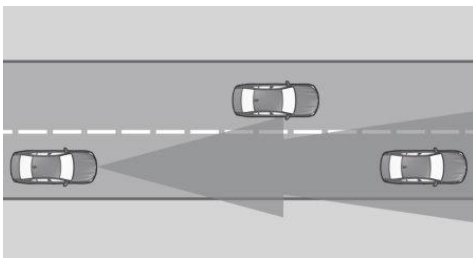

اگر اشیاء توسط سیستم تشخیص داده شوند، به آنها واکنش نشان می‌دهد.

اطلاعات

هشدار



نشانگرها و هشدارها مسئولیت شخصی را از بین نمی‌برند. به دلیل محدودیت‌های سیستم، هشدارها یا واکنش‌های سیستم ممکن است صادر نگردند یا ممکن است بسیار دیر یا نادرست صادر گردند. خطر تصادف وجود دارد. سبک رانندگی را با شرایط ترافیک تنظیم کنید. ترافیک را با دقت تحت نظر بگیرید و در شرایط مربوطه به طور فعال مداخله کنید. ▶

هشدار



به دلیل محدودیت‌های سیستم، کارکردهای خاص

با اکتیو کروز کنترل: سنسور رادار

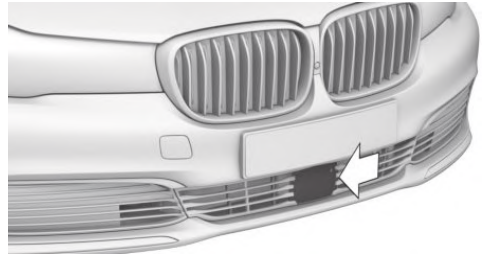

سنسور رادار در قسمت پایین سپر جلو نصب می‌شود. سنسور رادار را همیشه تمیز و بدون مانع نگه دارید.

روشن / خاموش کردن

روشن کردن اتوماتیک

سیستم بعد از هر شروع رانندگی به طور خودکار فعال می‌شود.

روشن / خاموش کردن به طور دستی

این دکمه را فشار دهید:



منو برای سیستم ایمنی هوشمند نمایش داده

می‌شود.

اگر همه سیستم‌های ایمنی هوشمند خاموش باشند، همه سیستم‌ها اکنون روشن می‌شوند.

"Configure INDIVIDUAL": بسته به ورژن تجهیزات،

سیستم‌های ایمنی هوشمند را می‌توان به طور جداگانه پیکربندی کرد. تنظیمات جداگانه فعال و برای پروفایلی که در حال حاضر مورد استفاده قرار می‌گیرد ذخیره می‌شوند. به

محض این که تنظیمات در منو تغییر کند، همه تنظیمات منو فعال می‌شوند و دکمه به رنگ نارنجی می‌شود.

این دکمه را به طور مکرر فشار دهید.



بین تنظیمات زیر جابجا می‌شود:

"ALL ON" همه سیستم‌های ایمنی هوشمند روشن هستند. برای کارکردهای فرعی، مثل تنظیمات زمان هشدار، تنظیمات اساسی فعال هستند.

"INDIVIDUAL": سیستم‌های ایمنی هوشمند بر اساس

تنظیمات فردی روشن می‌شوند.

برخی سیستم‌های ایمنی هوشمند را نمی‌توان به طور جداگانه خاموش کرد.

این دکمه را فشار دهید و نگه دارید:



همه سیستم‌های ایمنی هوشمند خاموش می‌شوند.

این دکمه را وضعیت فشار دهید

دکمه سبز رنگ می‌شود: همه سیستم‌های ایمنی هوشمند روشن می‌شوند.



دکمه نارنجی رنگ می‌شود: برخی سیستم‌های ایمنی هوشمند خاموش می‌شوند و تنظیمات برای برخی کارکردهای فرعی تغییر می‌کند.



دکمه روشن نمی‌شود: همه سیستم‌های ایمنی هوشمند خاموش می‌شوند.



تنظیم زمان هشدار

از طریق iDrive:

۱. "My Vehicle"

۲. "Vehicle settings"

۳. "Intelligent Safety"

۴. "Frontal Collision Warning"

۵. تنظیمات مورد نظر را انتخاب کنید.

زمان انتخاب شده برای پروفایلی که در حال حاضر مورد

استفاده قرار می‌گیرد ذخیره می‌شود.

هشدار با کارکرد ترمز

نمایش

اگر برخورد با خودروی شناسایی شده قریب‌الوقوع باشد، یک علامت هشدار در صفحه آمپر و در Head-Up Display ظاهر می‌شود.

مداخله ترمز را می‌توان با فشار روی پدال گاز یا حرکت فرمان قطع کرد.

تشخیص شی می‌تواند محدود باشد. محدودیت‌های محدوده تشخیص و محدودیت‌های کارکردی باید در نظر گرفته شوند.

با سنسور رادار و اکتیو کروزر کنترل: مداخله ترمز

هشدار از راننده می‌خواهد که واکنش نشان دهد. در حین یک هشدار، حداکثر نیروی ترمز در هنگامی که ترمز گرفته می‌شود، مورد استفاده قرار می‌گیرد. پایتان را با سرعت و قدرت کافی روی پدال ترمز بگذارید.

اگر خطر برخورد وجود داشته باشد، این سیستم می‌تواند با مداخله اتوماتیک ترمز، کمک کند.

این مداخله می‌تواند خودرو را کاملاً متوقف کند.

مداخله ترمز فقط در صورتی انجام می‌شود که کنترل پایداری دینامیکی (DSC) روشن باشد.

بالای سرعت حدود ۲۱۰ کیلومتر بر ساعت، مداخله ترمز به عنوان یک فشار ترمز مختصر رخ می‌دهد. هیچ تاخیری رخ نمی‌دهد.

مداخله ترمز را می‌توان با فشار روی پدال گاز یا حرکت فرمان قطع کرد.

تشخیص شی می‌تواند محدود باشد. محدودیت‌های محدوده تشخیص و محدودیت‌های کارکردی باید در نظر گرفته شوند.

محدودیت‌های سیستم

محدوده تشخیص

پتانسیل تشخیص سیستم محدود است.

بنابراین ممکن است سیستم واکنش نشان ندهد یا دیر واکنش نشان دهد.

برای مثال، شرایط زیر ممکن است تشخیص داده نشوند:

- ◀ خودروهای دارای سرعت کم که با سرعت زیاد به آنها نزدیک می‌شوید.
- ◀ خودروهایی که به طور ناگهانی در مقابل شما منحرف می‌شوند یا خودروهایی که سرعت خود را به شدت کم می‌کنند.
- ◀ خودروهایی که عقب آنها شکل نامعمولی دارد.
- ◀ خودروهای دو چرخ در مقابل شما باشند.

علامت اندازه‌گیری

علامت قرمز رنگ می‌شود: پیش هشدار. ترمز کنید و فاصله را زیاد کنید.



علامت به رنگ قرمز چشمک می‌زند و یک سیگنال صوتی به صدا در می‌آید: هشدار حاد. از شما خواسته می‌شود که با ترمز گرفتن یا انجام مانور مداخله نمایید.



پیش هشدار

مثلاً وقتی که خطر قریب‌الوقوع یک برخورد وجود داشته باشد یا فاصله با خودروی جلویی بسیار کم باشد، این هشدار صادر می‌شود.

هنگامی که پیش هشدار صادر می‌شود، راننده باید شخصاً مداخله کند.

هشدار حاد با کارکرد ترمز

هشدار حاد در صورت خطر قریب‌الوقوع یک برخورد در هنگامی که خودرو به شیئی دیگر با اختلاف سرعت بسیار زیاد نزدیک می‌شود، نمایش داده می‌شود.

هنگامی که هشدار حاد صادر می‌شود، راننده باید به طور فعال مداخله کند. در صورت لزوم، یک مداخله اتوماتیک ترمز در صورت خطر احتمالی برخورد به راننده کمک می‌کند.

مداخله ترمز، کارکرد ترمز شهری

هشدار از راننده می‌خواهد که واکنش نشان دهد. در حین یک هشدار، حداکثر نیروی ترمز در هنگامی که ترمز گرفته می‌شود، مورد استفاده قرار می‌گیرد. پایتان را با سرعت و قدرت کافی روی پدال ترمز بگذارید.

اگر خطر برخورد وجود داشته باشد، این سیستم می‌تواند با مداخله اتوماتیک ترمز، کمک بیشتری کند.

در سرعت‌های پایین، می‌تواند خودرو را به طور کامل متوقف کند.

مداخله ترمز تا سرعت حدود ۸۰ کیلومتر بر ساعت رخ می‌دهد. مداخله ترمز فقط در صورتی انجام می‌شود که کنترل پایداری دینامیکی (DSC) روشن باشد.

محدودیت‌های کارکردی

این سیستم در شرایط زیر ممکن است کاملاً کاربردی نباشد:

- ◀ در مه، باران، آب اسپری شده یا برف سنگین.
- ◀ در پیچ‌های شدید.
- ◀ اگر سیستم‌های کنترل پایداری رانندگی محدود یا غیرفعال باشند، مثلاً DSC OFF.
- ◀ اگر ناحیه شیشه جلو در جلوی آینه وسط کثیف یا پوشیده شده باشد.
- ◀ بسته به تجهیزات، اگر سنسور رادار کثیف یا دارای مانع باشد.
- ◀ تا ۱۰ ثانیه بعد از استارت موتور، از طریق دکمه Start/Stop.
- ◀ در حین کالیبراسیون دوربین بلافاصله بعد از تحویل خودرو.
- ◀ اگر اثرات کورکنندگی ثابتی به دلیل نور ورودی مثلاً از خورشید پایین در آسمان وجود داشته باشد.

اطلاعات کلی

این سیستم برخورد‌های احتمالی با عابران پیاده در سرعتی از حدود ۱۰ کیلومتر بر ساعت تا ۶۰ کیلومتر بر ساعت را هشدار می‌دهد و با مداخله ترمز کمی قبل از برخورد از شما پشتیبانی می‌کند.
تحت شرایطی، به افرادی که درون محدوده تشخیص سیستم هستند، واکنش نشان می‌دهد.

محدوده تشخیص

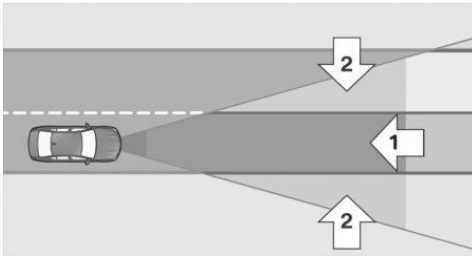

ناحیه تشخیص در جلوی خودرو به دو منطقه تقسیم می‌شود:

- ◀ منطقه مرکزی (فلش ۱) که مستقیماً در جلوی خودرو است.
 - ◀ منطقه گسترده (فلش ۲) به سمت راست و چپ.
- اگر عابران پیاده درون منطقه مرکزی قرار داشته باشند، برخورد اجتناب‌ناپذیر است. هشدار در مورد عابران پیاده ای که درون منطقه گسترده هستند فقط در صورتی صادر می‌شود که به سمت منطقه مرکزی حرکت کنند.

حساسیت هشدار

هر چه حساسیت تنظیمات هشدار مثل زمان هشدار بیشتر باشد، هشدارهای بیشتری نمایش داده می‌شود. با این حال، آنها ممکن است هشدارها را مطلوب و اضافی باشند.

هشدار عابر پیاده با کارکرد ترمز شهری

مفهوم

این سیستم می‌تواند به پیشگیری از تصادف با عابران پیاده کمک کند.

اگر خطر یک برخورد قریب الوقوع با عابر پیاده وجود داشته باشد، سیستم یک هشدار را صادر می‌کند و شامل یک کارکرد ترمز می‌باشد.

دوربین در ناحیه آینه وسط سیستم را کنترل می‌کند.

حفاظت فعال: اگر برخورد اجتناب‌ناپذیر به نظر برسد، کارکردهای PreCash اجرا می‌شوند.

دوربین

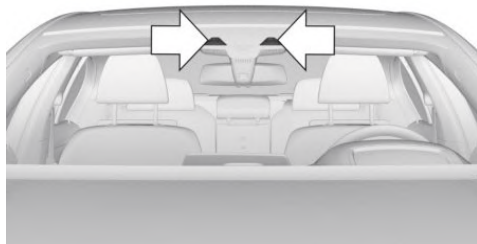

دوربین نزدیک آینه وسط نصب می‌شود.

شیشه جلو در ناحیه پشت آینه وسط را تمیز و خالی نگه دارید.

روشن/ خاموش کردن

روشن کردن اتوماتیک

سیستم بعد از هر شروع رانندگی به طور خودکار فعال می‌شود.

روشن/ خاموش کردن به طور دستی

این دکمه را فشار دهید:



منو برای سیستم ایمنی هوشمند نمایش داده

می‌شود.

اگر همه سیستم‌های ایمنی هوشمند خاموش باشند، همه

سیستم‌ها اکنون روشن می‌شوند.

"Configure INDIVIDUAL": بسته به ورژن تجهیزات،

سیستم‌های ایمنی هوشمند را می‌توان به طور جداگانه

پیکربندی کرد. تنظیمات جداگانه فعال و برای پروفایلی که در

حال حاضر مورد استفاده قرار می‌گیرد ذخیره می‌شوند.

به محض این که تنظیمات در منو تغییر کند، همه تنظیمات

منو فعال می‌شوند و دکمه به رنگ نارنجی می‌شود.

این دکمه را به طور مکرر فشار دهید.



بین تنظیمات زیر جابجا می‌شود:

"ALL ON" همه سیستم‌های ایمنی هوشمند روشن

هستند. برای کارکردهای فرعی، مثل تنظیمات زمان هشدار،

تنظیمات اساسی فعال هستند.

"INDIVIDUAL": سیستم‌های ایمنی هوشمند بر اساس

تنظیمات فردی روشن می‌شوند.

اطلاعات

هشدار



نشانه‌گرها و هشدارها مسئولیت شخصی را از بین

نمی‌برند. به دلیل محدودیت‌های سیستم، هشدارها یا

واکنش‌های سیستم ممکن است صادر نگردند یا ممکن است

بسیار دیر یا نادرست صادر گردند. خطر تصادف وجود دارد.

سبک رانندگی را با شرایط ترافیک تنظیم کنید. ترافیک را با

دقت تحت نظر بگیرید و در شرایط مربوطه به طور فعال مداخله

کنید. ►

هشدار



به دلیل محدودیت‌های سیستم، کارکردهای خاص

ممکن است در روشن کردن به وسیله بکسل کردن/ پدک کشیدن

با سیستم‌های فعال ایمنی هوشمند مانند هشدار کنترل نزدیک

شدن با کارکرد ترمز سبک با اختلال در عملکرد مواجه شوند.

خطر تصادف وجود دارد. قبل از روشن کردن به وسیله بکسل

کردن/ پدک کشیدن، همه سیستم‌های ایمنی هوشمند را

خاموش کنید. ►

مرور کلی

دکمه در خودرو



ایمنی هوشمند



مداخله ترمز را می‌توان با فشار روی پدال گاز یا حرکت فرمان قطع کرد.

تشخیص شیء می‌تواند محدود باشد. محدودیت‌های محدوده تشخیص و محدودیت‌های کارکردی باید در نظر گرفته شوند.

محدودیت‌های سیستم

محدوده تشخیص

پتانسیل تشخیص سیستم محدود است.

بنابراین ممکن است سیستم واکنش نشان ندهد یا دیر واکنش نشان دهد.

برای مثال، شرایط زیر ممکن است تشخیص داده نشوند:

- ◀ عابران پیاده ای که قسمتی از پوشیده شده اند.
- ◀ عابران پیاده ای که به دلیل زاویه دید یا حد فاصل تشخیص داده نمی‌شوند.
- ◀ عابران پیاده خارج از محدوده تشخیص.
- ◀ عابرانی که دارای اندازه بدن کوچکتر از ۸۰ سانتی متر هستند.

محدودیت‌های کارکردی

این سیستم در شرایط زیر ممکن است کاملاً کاربردی نباشد:

- ◀ در مه، باران، آب اسپری شده یا برف سنگین.
- ◀ در پیچ‌های شدید.
- ◀ اگر سیستم‌های کنترل پایداری رانندگی محدود یا غیرفعال باشند، مثلاً DSC OFF.
- ◀ اگر حوزه دید دوربین یا ناحیه شیشه جلو کثیف یا پوشیده شده باشد.
- ◀ تا ۱۰ ثانیه بعد از استارت موتور، از طریق دکمه Start/Stop.
- ◀ در حین کالبراسیون دوربین بلافاصله بعد از تحویل خودرو.
- ◀ اگر اثرات کورکنندگی ثابتی به دلیل نور ورودی مثلاً از خورشید پایین در آسمان وجود داشته باشد.
- ◀ وقتی بیرون تاریک است.

برخی سیستم‌های ایمنی هوشمند را نمی‌توان به طور جداگانه خاموش کرد.

این دکمه را فشار دهید و نگه دارید:

همه سیستم‌های ایمنی هوشمند خاموش می‌شوند.



این دکمه را وضعیت فشار دهید

دکمه سبز رنگ می‌شود: همه سیستم‌های ایمنی هوشمند روشن می‌شوند.



دکمه نارنجی رنگ می‌شود: برخی سیستم‌های ایمنی هوشمند خاموش می‌شوند و تنظیمات برای برخی کارکردهای فرعی تغییر می‌کند.



دکمه روشن نمی‌شود: همه سیستم‌های ایمنی هوشمند خاموش می‌شوند.



هشدار با کارکرد ترمز

نمایش

اگر برخورد با فرد تشخیص داده شده به این روش قریب الوقوع باشد، یک علامت هشدار روی صفحه آمپر و Head-Up Display ظاهر می‌شود.

علامت قرمز نمایش داده می‌شود و یک سیگنال به صدا در می‌آید.



فورا توسط ترمز گرفتن یا انجام مانور گریز مداخله نمایید.

مداخله ترمز

هشدار از راننده می‌خواهد که واکنش نشان دهد. در حین یک هشدار، حداکثر نیروی ترمز در هنگامی که ترمز گرفته می‌شود، مورد استفاده قرار می‌گیرد. پایتان را با سرعت و قدرت کافی روی پدال ترمز بگذارید.

اگر خطر برخورد وجود داشته باشد، این سیستم می‌تواند مداخله اتوماتیک ترمز، کمک بیشتری کند. در سرعت‌های پایین، می‌تواند خودرو را به طور کامل متوقف کند.

مداخله ترمز فقط در صورتی انجام می‌شود که کنترل پایداری دینامیکی (DSC) روشن باشد.

تشخیص عابر پیاده و حیوان



تشخیص و هشدار اشیا فقط در تاریکی کار می‌کند. اشیا یی که شکل آنها شبیه به انسان است و دارای تابش گرمایی کافی هستند تشخیص داده می‌شوند. به علاوه، سیستم حیوانات بزرگتر از یک اندازه بخصوص را تشخیص می‌دهد، مانند گوزن.

نمایش روی صفحه نمایش با تصویر گرمایی فعال شده:

◀ افراد تشخیص داده شده توسط سیستم: زرد روشن.

◀ حیوانات تشخیص داده شده توسط سیستم: زرد تیره.

محدوده تشخیص شی با شرایط محیطی خوب:

◀ تشخیص عابر پیاده: تا حدود ۱۰۰ متر.

◀ تشخیص حیوانات بزرگ: تا حدود ۱۵۰ متر.

◀ تشخیص حیوانات متوسط: تا حدود ۷۰ متر.

اثرات محیطی می‌تواند قابلیت دسترسی تشخیص شی را محدود کند.

اگر سیستم‌های خودرو تشخیص بدهند که خودرو در یک منطقه مسکونی قرار دارد، تشخیص حیوان به طور موقت خاموش می‌شود.

دید در شب با تشخیص عابر پیاده و حیوان

مفهوم

"دید در شب با تشخیص عابر پیاده و حیوان" یک سیستم دید در شب است.

یک دوربین مادون قرمز، منطقه جلوی خودرو را اسکن می‌کند و اگر عابران پیاده یا حیوانات را در خیابان تشخیص دهد، یک هشدار صادر می‌کند. اشیا یی گرمی که از نظر شکل شبیه انسان‌ها یا حیوانات باشند توسط سیستم تشخیص داده می‌شوند. در صورت لزوم، تصویر گرمایی را می‌توان روی صفحه نمایش نشان داد.

تصویر گرمایی



تصویر، گرمای متساعد شده توسط اشیا در حوزه دید دوربین را نشان می‌دهد.

اشیا یی گرم دارای ظاهر روشن و اشیا یی سرد دارای ظاهر تیره هستند.

توانایی تشخیص یک شی به اختلاف دمای بین شی و زمینه و به سطح تابش گرمای ساطع شده توسط شیء بستگی دارد. تشخیص اشیا یی که از نظر دمایی به محیط شباهت دارند یا گرمای بسیار کمی را ساطع می‌کنند، دشوار است.

به دلایل ایمنی، هنگام رانندگی در سرعت‌های بالای ۵ کیلومتر بر ساعت و در نور محیط کم، تصویر فقط وقتی نمایش داده می‌شود که نور پایین فعال باشد.

یک تصویر ساکن در بازه‌های منظم به مدت کسری از ثانیه نمایش داده می‌شود.

اطلاعات

هشدار 

این سیستم، مسئولیت شخصی را برای ارزیابی صحیح قابلیت دید و وضعیت ترافیک از بین نمی برد. خطر تصادف وجود دارد. سبک رانندگی را با شرایط ترافیک تنظیم کنید. ترافیک را به طور دقیق در نظر بگیرید و در شرایط مربوطه به طور فعال مداخله نمایید. ▶

مرور کلی

دکمه در خودرو

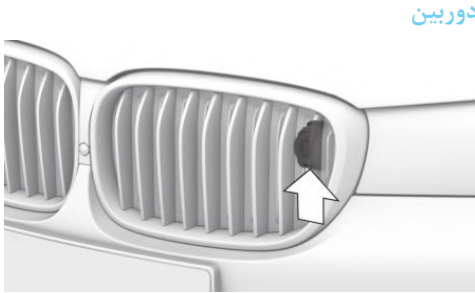

وقتی دمای بیرونی پایین باشد، دوربین به طور خودکار گرم می شود. لنزهای دوربین به طور خودکار به همراه چراغ های جلو تمیز می شوند.

روشن / خاموش کردن

روشن کردن اتوماتیک

وقتی بیرون تاریک باشد، سیستم به طور خودکار بعد از هر شروع رانندگی فعال می شود.

روشن کردن تصویر حرارتی

تصویر گرمایی از دوربین دید در شب را نیز می توان روی صفحه نمایش نشان داد. این کارکرد هیچ اثری روی تشخیص شی ندارد.

این دکمه را فشار دهید.



تصویر دوربین روی صفحه نمایش نشان داده

می شود.

تنظیم تصویر گرمایی از طریق iDrive

وقتی تصویر گرمایی روشن است:

۱. روشنایی یا کنتراست را انتخاب کنید.

"Brightness"  ◀

"Contrast"  ◀

۲. مقدار مورد نظر را تنظیم کنید.



ایمنی هوشمند



روشن / خاموش کردن تصویر حرارتی



نمایش

علائم

هشدار افراد یا حیوانات در معرض خطر

اگر برخورد با شخص یا حیوان تشخیص داده شده به این روش قریب الوقوع باشد، یک علامت هشدار روی صفحه آمپر و در Head-Up Display ظاهر می شود. اگرچه هم شکل و هم تابش گرمایی مورد تحلیل قرار می گیرند، نمی توان از هشدارهای نادرست صرف نظر کرد.

منطقه هشدار در جلوی خودرو

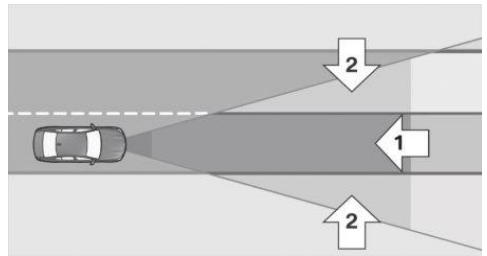

منطقه هشدار در جلوی خودرو به دو منطقه تقسیم می شود:
 < منطقه مرکزی (فلش ۱) که مستقیماً در جلوی خودرو است.

< منطقه گسترده (فلش ۲) به سمت راست و چپ. در مورد هشدارهای حیوانات، هیچ فرقی بین منطقه مرکزی و کناری وجود ندارد. کل منطقه همراه با خودرو در جهت زاویه فرمان حرکت و با سرعت خودرو تغییر می کند. مثلاً وقتی سرعت خودرو افزایش یابد، این منطقه طولی تر و وسیع تر می شود.

معنا	علامت
هشدار عابر پیاده.	
هشدار حیوان.	
هشدار پیشرفته: با گرفتن ترمز یا انجام مانور گریز، به طور فعال مداخله نمایید.	علامت به رنگ قرمز می شود.
هشدار حاد: با گرفتن ترمز یا انجام مانور گریز، فوراً مداخله نمایید.	علامت با رنگ قرمز چشمک می زند و یک سیگنال صوتی به صدا در می آید.

علامت نمایش داده شده سمت جاده ای که شخص یا حیوان در آن تشخیص داده شده است را نشان می دهد.

پیش هشدار

پیش هشدار برای اشخاص وقتی نمایش داده می شود که فردی فوراً در منطقه مرکزی در جلوی خودرو و همچنین در سمت چپ یا راست منطقه گسترده تشخیص داده شود. پیش هشدار برای حیوانات وقتی نمایش داده می شود که یک حیوان در جلوی خودرو تشخیص داده شود. در هنگام پیش هشدار، راننده باید به طور فعال مداخله کند.

هشدار حاد

هشدار حاد در صورتی نمایش داده می شود که یک شخص یا حیوان در مجاورت مستقیم در جلوی خودرو تشخیص داده شود. در هنگام هشدار حاد، راننده باید به طور فعال مداخله کند. حفاظت فعال: اگر یک برخورد قریب الوقوع به نظر برسد، کارکردهای PreCash اجرا می شوند.

هشدار خروج از لاین

مفهوم

این سیستم در سرعت‌های بین ۷۰ کیلومتر بر ساعت و ۲۱۰ کیلومتر بر ساعت در هنگامی که خودرو روی جاده‌های دارای خط‌کشی‌های جاده قرار دارد و در حال ترک لاین است، هشدار می‌دهد.

در صورت هشدار، فرمان به آرامی شروع به لرزش می‌کند. زمان هشدار ممکن است بسته به وضعیت کنونی رانندگی متغیر باشد.

اگر چراغ راهنما قبل از ترک لاین به کار گرفته شود، سیستم هشدار نمی‌دهد.

خودروهای دارای هشدار برخورد جانبی: اگر فرمان در حال لرزش نادیده گرفته شود و از لاین رد شود، سیستم با مداخله فرمان فعال و مختصر وارد عمل می‌شود و به حفظ خودرو در لاین کمک می‌کند.

اطلاعات

هشدار

این سیستم، مسئولیت شخصی را برای ارزیابی صحیح قابلیت دید و وضعیت ترافیک از بین نمی‌برد. خطر تصادف وجود دارد. سبک رانندگی را با شرایط ترافیک تنظیم کنید. ترافیک را به طور دقیق در نظر بگیرید و در شرایط مربوطه به طور فعال مداخله نمایید. در صورت اعلام هشدار، لزوماً فرمان را به سرعت تکان ندهید. ▶

مرور کلی

دکمه در خودرو



نمایش بر روی Head-up Display

هشدار به طور همزمان در Head-Up Display و در صفحه آمپر نمایش داده می‌شود.

محدودیت‌های سیستم

محدودیت‌های اساسی

کار سیستم در شرایطی نظیر شرایط زیر محدود می‌شود:

- ◀ روی سربالایی‌ها، سراسیمگی‌ها یا در شیب‌های تند.
- ◀ وقتی دوربین کثیف است یا شیشه حفاظتی آسیب دیده است.
- ◀ در مه، باران یا برف سنگین.
- ◀ در دماهای بیرونی بسیار بالا.

محدودیت‌های تشخیص عابر پیاده و حیوان

در برخی شرایط، ممکن است عابرین پیاده به عنوان حیوان یا حیوانات به عنوان عابر پیاده تشخیص داده شوند. حیوانات کوچک حتی اگر در عکس کاملاً واضح باشند، تشخیص داده نمی‌شوند.

تشخیص محدود، برای مثال در شرایط زیر:

- ◀ افراد یا حیواناتی که به طور کامل یا نسبی پوشانده شده‌اند، به خصوص وقتی سر آنها پوشیده شده باشد.
- ◀ افرادی که در موقعیت ایستاده نباشند، مثلاً درازکش باشند.
- ◀ دوچرخه‌سواران روی دوچرخه‌های غیرمتعارف (مثلاً دوچرخه‌های خوابیده).
- ◀ بعد از آسیب فیزیکی به سیستم، مثلاً بعد از یک تصادف.

عدم نمایش روی صفحه نمایش عقب

تصویر دید در شب را نمی‌توان روی صفحه نمایش عقب نمایش داد.

اساسی فعال هستند.
"INDIVIDUAL": سیستم های ایمنی هوشمند بر اساس تنظیمات فردی روشن می شوند.
 برخی سیستم های ایمنی هوشمند را نمی توان به طور جداگانه خاموش کرد.

این دکمه را فشار دهید و نگه دارید:
 همه سیستم های ایمنی هوشمند خاموش می شوند.

این دکمه را وضعیت فشار دهید

دکمه سبز رنگ می شود: همه سیستم های ایمنی هوشمند روشن می شوند.

دکمه نارنجی رنگ می شود: برخی سیستم های ایمنی هوشمند خاموش می شوند و تنظیمات برای برخی کارکردهای فرعی تغییر می کند.

دکمه روشن نمی شود: همه سیستم های ایمنی هوشمند خاموش می شوند.

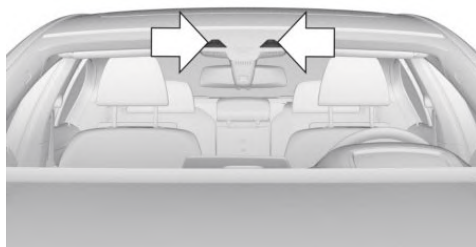

دوربین نزدیک آینه وسط نصب می شود.
 شیشه جلو در ناحیه پشت آینه وسط را تمیز و خالی نگه دارید.

روشن / خاموش کردن

روشن کردن اتوماتیک

اگر کارکرد هشدار خروج از لاین در آخرین باری که موتور متوقف شد روشن بوده باشد، بعد از روشن شدن موتور مجدداً فعال می شود.

روشن / خاموش کردن به طور دستی

این دکمه را فشار دهید:
 منو برای سیستم ایمنی هوشمند نمایش داده

می شود.

اگر همه سیستم های ایمنی هوشمند خاموش باشند، همه سیستم ها اکنون روشن می شوند.

"Configure INDIVIDUAL": بسته به وزن تجهیزات، سیستم های ایمنی هوشمند را می توان به طور جداگانه پیکربندی کرد. تنظیمات جداگانه فعال و برای پروفایلی که در حال حاضر مورد استفاده قرار می گیرد ذخیره می شوند. به محض این که تنظیمات در منو تغییر کنند، همه تنظیمات منو فعال می شوند و دکمه به رنگ نارنجی می شود.

این دکمه را به طور مکرر فشار دهید. بین تنظیمات زیر جابجا می شود:

"ALL ON" همه سیستم های ایمنی هوشمند روشن هستند. برای کارکردهای فرعی، مثل تنظیمات زمان هشدار، تنظیمات

تنظیم حساسیت های هشدار

از طریق iDrive:

۱. "My Vehicle"
 ۲. "Vehicle settings"
 ۳. "Intelligent Safety"
 ۴. "Lane Departure Warning"
 ۵. تنظیمات مورد نظر را انتخاب کنید.
- ◀ **"Always"**: سیستم همیشه با توجه محدودیت های فنی هشدار می دهد.
- ◀ **"Reduced"**: برخی هشدارها بسته به وضعیت، برای مثال در حین عبور از لاین بدون چراغ راهنما یا هنگام رانندگی هدفمند روی خط کشی ها در پیچ ها، صادر نمی شوند.
- ◀ **"OFF"**: هیچ هشدار صادر نمی شود.
- تنظیمات انتخاب شده برای پروفایل راننده ای که در حال حاضر مورد استفاده قرار می گیرد، ذخیره می شود.

تنظیم نیروی لرزش فرمان

از طریق iDrive:

- ۱. "My Vehicle"
 - ۲. "Vehicle settings"
 - ۳. "Steering wheel vibration"
 - ۴. تنظیمات مورد نظر را انتخاب کنید.
- تنظیمات برای همه سیستم های ایمنی هوشمند اعمال می شود و برای پروفایلی که در حال حاضر مورد استفاده قرار می گیرد، ذخیره می شود.

محدودیت های سیستم

محدودیت های کارکردی

- این سیستم در شرایط زیر ممکن است کاملا کاربردی نباشد:
- در مه، باران، یا برف سنگین.
 - در صورت پاک شدن، ساییده شدن، قابلیت دید ضعیف، ادغام، انشعاب خط کشی ها یا خط کشی های چندگانه، مثلا در مناطق ساخت و ساز.
 - وقتی خط کشی های لاین با برف، یخ، خاک یا آب پوشانده شده باشند.
 - در پیچ های تند یا لاین های باریک
 - وقتی خط کشی های لاین با اشیا پوشانده شده باشند.
 - هنگام رانندگی در فاصله بسیار نزدیک با خودروی جلویی.
 - اگر اثرات کورکنندگی ثابتی به دلیل نور ورودی مثلا از خورشید پایین در آسمان وجود داشته باشد.
 - وقتی شیشه جلوی آینه وسط پوشیده از مه است، کثیف است یا توسط برچسب و اشیای دیگر پوشانده شده است.
 - در حین کالیبراسیون دوربین بلافاصله بعد از تحویل خودرو.
- وقتی سیستم کاملا کاربردی نباشد، یک پیام **Check Control** نمایش داده می شود.

حساسیت هشدار

هر چه حساسیت تنظیمات هشدار بیشتر باشد، هشدارهای بیشتری نمایش داده می شوند. با این حال، آنها ممکن است هشدارها نامطلوب و اضافی باشند.

خودروهای دارای هشدار برخورد جانبی:

روشن / خاموش کردن مداخله فرمان

مداخله فرمان را می توان به طور جداگانه برای تشخیص فعال نقطه کور و هشدار خروج از لاین روشن و خاموش کرد.

از طریق iDrive:

- ۱. "My Vehicle"
 - ۲. "Vehicle settings"
 - ۳. "Intelligent Safety"
 - ۴. "Steering intervention"
- تنظیمات انتخاب شده برای پروفایل راننده ای که در حال حاضر مورد استفاده قرار می گیرد، ذخیره می شود.

نمایش در صفحه آمپر

علامت سبز: حداقل یک خط کشی جاده تشخیص داده شده و هشدارها می توانند صادر شوند.



هشدار صادر شده

اگر لاین را ترک کنید و یک خط کشی جاده تشخیص داده شده باشد، فرمان شروع به لرزیدن می کند.

اگر قبل از تغییر لاین چراغ راهنما زده باشید، هشدار صادر نمی شود.

خودروهای دارای هشدار برخورد: اگر لرزش فرمان را نادیده بگیرید و از خط کشی جاده عبور کنید، سیستم با یک مداخله فرمان فعال و مختصر مداخله می نماید و به حفظ خودرو در لاین کمک می کند. مداخله فرمان را می توان روی فرمان مشاهده کرد و در هر زمانی می توان آن را به طور دستی لغو کرد.

تشخیص فعال نقطه کور

مفهوم

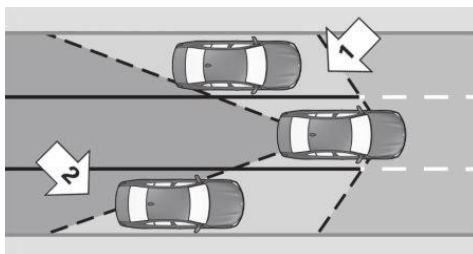

دو سنسور رادار در سپر عقب منطقه پشت و کنار خودرو را کنترل می‌کنند که این امر از یک سرعت حداقلی از پیش تعیین شده شروع می‌شود. حداقل سرعت مختص کشور است و در منو برای سیستم‌های ایمنی هوشمند نمایش داده می‌شود. سیستم نشان می‌دهد که آیا خودرویی در نقطه کور قرار دارد (فلش ۱) یا خودرویی از پشت در لاین مجاور به شما نزدیک می‌شود (فلش ۲) یا خیر. چراغی در آینه بغل روشن می‌شود. قبل از تغییر لاین پس از فعال نمودن چراغ راهنما، سیستم هشدار را در شرایطی که در بالا تشریح شد، صادر می‌کند. چراغ آینه بغل چشمک می‌زند و فرمان می‌لرزد. خودروهای دارای هشدار برخورد جانبی: در سرعت‌های بین ۷۰ کیلومتر بر ساعت و ۲۱۰ کیلومتر بر ساعت، سیستم می‌تواند با یک مداخله فرمان فعال و مختصر، باعث کمک به بازگشت خودرو به لاین شود.

اطلاعات

هشدار



این سیستم، مسئولیت شخصی را برای ارزیابی صحیح قابلیت دید و وضعیت ترافیک از بین نمی‌برد. خطر تصادف وجود دارد. سبک رانندگی را با شرایط ترافیک تنظیم کنید. ترافیک را به طور دقیق در نظر بگیرید و در شرایط مربوطه به طور فعال مداخله نمایید.

مرور کلی

دکمه داخل خودرو



ایمنی هوشمند



سنسورهای رادار



سنسورهای رادار در سپر عقب قرار دارند.

سپر در ناحیه سنسورهای رادار را همیشه تمیز و بدون مانع نگه دارید.

روشن / خاموش کردن

روشن کردن اتوماتیک

اگر کارکرد تشخیص فعال نقطه کور در آخرین باری که موتور متوقف شد روشن بوده باشد، بعد روشن شدن موتور مجدداً فعال می‌شود.

روشن / خاموش کردن به طور دستی

این دکمه را فشار دهید:



منو برای سیستم ایمنی هوشمند نمایش داده

می‌شود.

اگر همه سیستم‌های ایمنی هوشمند خاموش باشند، همه سیستم‌ها اکنون روشن می‌شوند.

"Configure INDIVIDUAL": بسته به ورژن تجهیزات،

سیستم‌های ایمنی هوشمند را می‌توان به طور جداگانه

پیکربندی کرد. تنظیمات جداگانه فعال و برای پروفایلی که در

حال حاضر مورد استفاده قرار می‌گیرد ذخیره می‌شوند. به

محض این که تنظیمات در منو تغییر کند، همه تنظیمات منو

فعال می‌شوند و دکمه به رنگ نارنجی می‌شود.

این دکمه را به طور مکرر فشار دهید. بین



تنظیمات زیر جابجا می‌شود:

"ALL ON" همه سیستم‌های ایمنی هوشمند روشن

هستند. برای کارکردهای فرعی، مثل تنظیمات زمان هشدار،

تنظیمات اساسی فعال هستند.

"INDIVIDUAL": سیستم‌های ایمنی هوشمند بر اساس

تنظیمات فردی روشن می‌شوند.

برخی سیستم‌های ایمنی هوشمند را نمی‌توان به طور

جداگانه خاموش کرد.

این دکمه را فشار دهید و نگه دارید:



همه سیستم‌های ایمنی هوشمند خاموش می‌شوند.

این دکمه را وضعیت فشار دهید

دکمه سبز رنگ می‌شود: همه سیستم‌های ایمنی هوشمند روشن می‌شوند.



دکمه نارنجی رنگ می‌شود: برخی سیستم‌های ایمنی هوشمند خاموش می‌شوند و تنظیمات برای برخی کارکردهای فرعی تغییر می‌کند.



دکمه روشن نمی‌شود: همه سیستم‌های ایمنی هوشمند خاموش می‌شوند.



تنظیم زمان هشدار

از طریق iDrive:

۱. "My Vehicle"

۲. "Vehicle settings"

۳. "Intelligent Safety"

۴. "Blind Spot Detection"

۵. تنظیمات مورد نظر را انتخاب کنید.

"OFF": با این تنظیمات، هیچ هشدار صادر نمی‌شود.

تنظیمات انتخاب شده برای پروفایل راننده‌ای که در حال حاضر

مورد استفاده است، ذخیره می‌شود.

تنظیم نیروی لرزش فرمان

از طریق iDrive:

۱. "My Vehicle"

۲. "Vehicle settings"

۳. "Steering wheel vibration"

۴. تنظیمات مورد نظر را انتخاب کنید.

تنظیمات برای همه سیستم‌های ایمنی هوشمند اعمال می‌شود

و برای پروفایلی که در حال حاضر مورد استفاده قرار می‌گیرد،

ذخیره می‌شود.

وقتی چراغ راهنما خاموش شود یا خودروی دیگر منطقه بحرانی را ترک کند، هشدار متوقف می‌شود.

چشمک زدن مختصر چراغ

چشمک زدن مختصر چراغ در حین باز کردن خودرو به عنوان یک خودآزمای سیستم عمل می‌کند.

محدودیت های سیستم

محدودیت های کارکردی

این سیستم در شرایط زیر ممکن است کاملاً کاربردی نباشد:

- ◀ وقتی یک خودرو با سرعتی بسیار بیشتر از سرعت خودروی شما نزدیک می‌شود.
- ◀ در مه، باران، یا برف سنگین.
- ◀ در پیچ های تند یا لاین های باریک
- ◀ اگر سپر کثیف یا یخ زده باشد یا با برچسب هایی پوشیده شده باشد.
- برای خودروهای دارای هشدار برخورد جانبی، مداخله فرمان را مثلاً در شرایط زیر می‌تواند محدود باشد:
 - ◀ در صورت پاک شدن، ساییده شدن، قابلیت دید ضعیف، ادغام، انشعاب خط کشی ها یا خط کشی های چندگانه، مثلاً در مناطق ساخت و ساز.
 - ◀ وقتی خط کشی های لاین با برف، یخ، خاک یا آب پوشانده شده باشند.
 - ◀ وقتی خط کشی های لاین سفید نیستند.
 - ◀ وقتی خط کشی های لاین با اشیاء پوشانده شده باشند.
 - ◀ هنگام رانندگی در فاصله بسیار نزدیک با خودروی جلویی.
 - ◀ اگر اثرات کورکنندگی ثابتی به دلیل نور ورودی مثلاً از خورشید پایین در آسمان وجود داشته باشد.
 - ◀ وقتی شیشه جلوی آینه وسط پوشیده از مه است، کثیف است یا توسط برچسب و اشیاء دیگر پوشانده شده است.
 - ◀ در حین کالیبراسیون دوربین بلافاصله بعد از تحویل خودرو.
- وقتی سیستم کاملاً کاربردی نباشد، یک پیام **Check Control** نمایش داده می‌شود.

خودروهای دارای هشدار برخورد جانبی: روشن / خاموش کردن مداخله فرمان

مداخله فرمان را می‌توان به طور جداگانه برای تشخیص فعال نقطه کور و هشدار خروج از لاین روشن و خاموش کرد.

از طریق iDrive:

۱. "My Vehicle"

۲. "Vehicle settings"

۳. "Intelligent Safety"

۴. "Steering intervention"

تنظیمات انتخاب شده برای پروفایل راننده ای که در حال حاضر مورد استفاده قرار می‌گیرد، ذخیره می‌شود.

هشدار صادر شده

چراغ در آینه بغل



مرحله اطلاعات

چراغ روشن شده در آینه بغل نشان می‌دهد که خودروهایی در نقطه کور هستند یا از پشت نزدیک می‌شوند.

هشدار

اگر وقتی خودرو در منطقه بحرانی است چراغ راهنما زده شود، فرمان به طور مختصر می‌لرزد و چراغ در آینه بغل با رنگ روشن چشمک می‌زند.

خودروهای دارای هشدار برخورد: در سرعت های بین ۷۰ کیلومتر بر ساعت و ۲۱۰ کیلومتر بر ساعت، اگر لرزش فرمان را نادیده بگیرید و از خط کشی لاین عبور کنید، سیستم با یک مداخله فرمان فعال و مختصر، مداخله می‌نماید و به حفظ خودرو در لاین کمک می‌کند. مداخله فرمان را می‌توان روی فرمان مشاهده کرد و در هر زمانی می‌توان آن را به طور دستی لغو کرد.

نمایش هشدارها

بسته به تنظیمات هشدار انتخاب شده، مانند زمان هشدار، هشدارهای بیشتری را می‌توان نمایش داد. با این حال، برخی از هشدارها در مورد خودروهای بحرانی ممکن است نا مطلوب و اضافی باشند.

هشدار برخورد جانبی

مفهوم

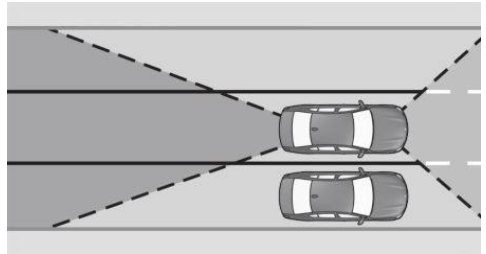

این سیستم به جلوگیری از برخورد جانبی قریب الوقوع کمک می‌کند.

چهار سنسور رادار در سپرها، فضای کنار خودرو را در محدوده سرعت از حدود ۷۰ کیلومتر بر ساعت تا ۲۱۰ کیلومتر بر ساعت کنترل می‌کنند.

دوربین جلو موقعیت‌های خط کشی جاده را تعیین می‌کند. اگر مثلاً خودروی دیگری در کنار خودرو تشخیص داده شود و اگر خطر برخورد با این خودرو وجود داشته باشد، این سیستم از طریق مداخله فرمان به راننده کمک می‌کند که از برخورد جلوگیری نماید.

اطلاعات

هشدار

این سیستم، مسئولیت شخصی را برای ارزیابی صحیح قابلیت دید و وضعیت ترافیک از بین نمی‌برد. خطر تصادف وجود دارد. سبک رانندگی را با شرایط ترافیک تنظیم کنید. ترافیک را به طور دقیق در نظر بگیرید و در شرایط مربوطه به طور فعال مداخله نمایید. ▶

الزامات کارکردی

یک پیش نیاز برای فعال کردن هشدار برخورد جانبی با مداخله فرمان این است که دوربین، خط کشی‌های لاین را تشخیص دهد.

مرور کلی

دکمه داخل خودرو



ایمنی هوشمند 

روشن / خاموش کردن

روشن کردن اتوماتیک

اگر کارکرد هشدار برخورد جانبی در آخرین باری که موتور متوقف شد روشن بوده باشد، بعد از روشن شدن موتور مجدداً فعال می‌شود.

روشن / خاموش کردن به طور دستی

این دکمه را فشار دهید:



منو برای سیستم ایمنی هوشمند نمایش داده

می‌شود.

اگر همه سیستم‌های ایمنی هوشمند خاموش باشند، همه سیستم‌ها اکنون روشن می‌شوند.

"Configure INDIVIDUAL": بسته به ورژن تجهیزات،

سیستم‌های ایمنی هوشمند را می‌توان به طور جداگانه پیکربندی کرد. تنظیمات جداگانه فعال و برای پروفایلی که در

حال حاضر مورد استفاده قرار می‌گیرد ذخیره می‌شوند. به محض این که تنظیمات در منو تغییر کند، همه تنظیمات منو فعال می‌شوند و دکمه به رنگ نارنجی می‌شود.

این دکمه را به طور مکرر فشار دهید.



بین تنظیمات زیر جابجا می‌شود:

"ALL ON" همه سیستم‌های ایمنی هوشمند روشن هستند. برای کارکردهای فرعی، مثل تنظیمات زمان هشدار، تنظیمات اساسی فعال هستند.

"INDIVIDUAL": سیستم‌های ایمنی هوشمند بر اساس

تنظیمات فردی روشن می‌شوند.

برخی سیستم‌های ایمنی هوشمند را نمی‌توان به طور جداگانه خاموش کرد.

این دکمه را فشار دهید و نگه دارید:



همه سیستم‌های ایمنی هوشمند خاموش می‌شوند.

سنسورهای رادار

سنسورهای رادار در سپرها قرار دارند.



سپر جلو.



سپر عقب.

سپرها در ناحیه سنسورهای رادار را همیشه تمیز و بدون مانع نگه دارید.

دوربین

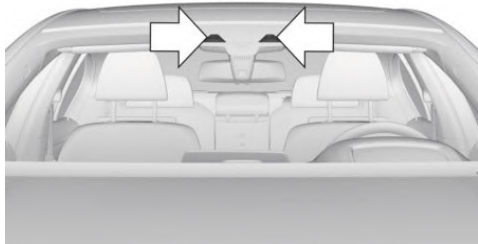

دوربین نزدیک آینه وسط نصب می‌شود.

شیشه جلو در ناحیه پشت آینه وسط را تمیز و خالی نگه دارید.

محدودیت‌های سیستم

- این سیستم در شرایط زیر ممکن است کاملاً کاربردی نباشد:
- ◀ وقتی یک خودرو با سرعتی بسیار بیشتر از سرعت خودروی شما نزدیک می‌شود.
 - ◀ در مه، باران، یا برف سنگین.
 - ◀ در پیچ‌های تند یا لاین‌های باریک
 - ◀ اگر سپرها کثیف یا یخ زده باشند یا با برجسب‌هایی پوشیده شده باشند.
 - ◀ در صورت پاک شدن، ساییده شدن، قابلیت دید ضعیف، ادغام، انشعاب خط کشی‌ها یا خط کشی‌های چندگانه، مثلاً در مناطق ساخت و ساز.
 - ◀ وقتی خط کشی‌های لاین با برف، یخ، خاک یا آب پوشانده شده باشند.
 - ◀ وقتی خط کشی‌های لاین با اشیاء پوشانده شده باشند.
 - ◀ هنگام رانندگی در فاصله بسیار نزدیک با خودروی جلویی.
 - ◀ اگر اثرات کورکنندگی ثابتی به دلیل نور ورودی مثلاً از خورشید پایین در آسمان وجود داشته باشد.
 - ◀ وقتی شیشه جلوی آینه وسط پوشیده از مه است، کثیف است یا توسط برجسب و اشیاء دیگر پوشانده شده است.
 - ◀ در حین کالیبراسیون دوربین بلافاصله بعد از تحویل خودرو.
- وقتی سیستم کاملاً کاربردی نباشد، یک پیام **Check Control** نمایش داده می‌شود.

این دکمه را فشار دهید

وضعیت

دکمه سبز رنگ می‌شود: همه سیستم‌های ایمنی هوشمند روشن می‌شوند.



دکمه نارنجی رنگ می‌شود: برخی سیستم‌های ایمنی هوشمند خاموش می‌شوند و تنظیمات برای برخی کارکردهای فرعی تغییر می‌کند.



دکمه روشن نمی‌شود: همه سیستم‌های ایمنی هوشمند خاموش می‌شوند.



هشدار صادر شده

چراغ در آینه بغل



هشدار

چراغ در آینه بغل چشمک می‌زند و فرمان می‌لرزد. مداخله فرمان فعال برای جلوگیری از برخوردها و حفظ خودرو در لاین خودش انجام می‌شود. مداخله فرمان را می‌توان روی فرمان مشاهده کرد و می‌توان آن را در هر زمانی به طور دستی لغو کرد.

جلوگیری از برخورد از عقب

مرور کلی

مفهوم

سنسورهای رادار

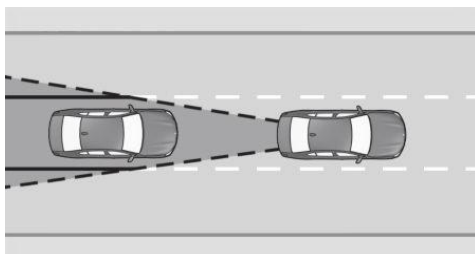

سنسورهای رادار در سپر عقب قرار دارند.

سپر در ناحیه سنسورهای رادار را همیشه تمیز و بدون مانع نگه دارید.

دو سنسور رادار در سپر عقب، فضای پشت خودرو را کنترل می‌کنند.

اگر یک خودرو از عقب با سرعت معین نزدیک شود، سیستم به صورت زیر واکنش نشان می‌دهد:

محدودیت‌های سیستم

این سیستم در شرایط زیر ممکن است کاملاً کاربردی نباشد:

- ◀ وقتی یک خودرو با سرعتی بسیار بیشتر از سرعت خودروی شما نزدیک می‌شود.
- ◀ در مه، باران، یا برف سنگین.
- ◀ در پیچ‌های تند یا لاین‌های باریک
- ◀ اگر سپرها کثیف یا یخ زده باشند یا با برجسب‌هایی پوشیده شده باشند.

◀ حفاظت فعال: اگر برخورد اجتناب‌ناپذیر به نظر برسد، کارکردهای PreCash اجرا می‌شوند.

سیستم بعد از هر بار شروع رانندگی به‌طور خودکار فعال می‌شود.

سیستم در شرایط زیر غیرفعال می‌شود:

- ◀ اگر دنده عقب درگیر باشد.
- ◀ اگر پریز برق تریلر مثلاً در حین کار با تریلر یا نگهدارنده دوچرخه در حال استفاده باشد.

اطلاعات

هشدار



این سیستم، مسئولیت شخصی را برای ارزیابی صحیح قابلیت دید و وضعیت ترافیک از بین نمی‌برد. خطر تصادف وجود دارد. سبک رانندگی را با شرایط ترافیک تنظیم کنید. ترافیک را به‌طور دقیق در نظر بگیرید و در شرایط مربوطه به‌طور فعال مداخله نمایید. ►

نمایش نیروی ترمز

مفهوم

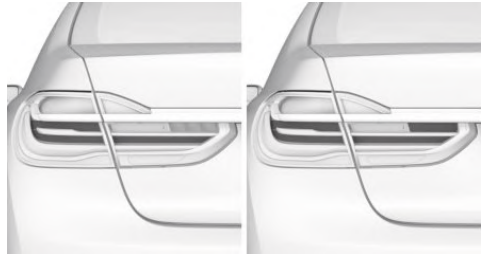

- ◀ در حین به کارگیری عادی ترمز، چراغ‌های ترمز بیرونی روشن می‌شوند.
- ◀ در حین به کارگیری شدید ترمز، چراغ‌های ترمز داخلی نیز علاوه بر چراغ‌های ترمز بیرونی روشن می‌شوند.

حفاظت فعال

مفهوم

حفاظت فعال سرنشینان و خودرو را برای یک تصادف احتمالی در شرایط رانندگی بحرانی یا برخورد مهیا می‌کند.

اطلاعات کلی

حفاظت فعال متشکل از کارکردهای گوناگون PreCash است که ممکن است بسته به تجهیزات متغیر باشد. این سیستم برای تشخیص شرایط رانندگی بحرانی معین که ممکن است منجر به تصادف شود مورد استفاده قرار می‌گیرد. شرایط رانندگی بحرانی عبارتند از:

- ◀ توقف اضطراری.
- ◀ بیش فرمانی شدید.
- ◀ کم فرمانی شدید.
- کارکردهای معین چندین سیستم - درون محدودیت‌های سیستم - می‌تواند منجر به اجرای حفاظت فعال شود:
- ◀ هشدار برخورد با کارکرد ترمز: تشخیص برخوردهای قریب الوقوع از جلو یا مداخله اتوماتیک ترمز.
- ◀ هشدار برخورد با کارکرد ترمز یا دید در شب با نور نشانگر دینامیکی: بوستر ترمز.

- ◀ جلوگیری از برخورد از عقب: تشخیص برخوردهای قریب الوقوع از عقب.

اطلاعات

هشدار



این سیستم، مسئولیت شخصی را از بین نمی‌برد. خطر تصادف وجود دارد. به دلیل محدودیت‌های سیستم، شرایط بحرانی نمی‌توانند به طور قابل اطمینان یا بموقع تشخیص داده شوند. خطر تصادف وجود دارد. سبک رانندگی را با شرایط ترافیک تنظیم کنید. ترافیک را به طور دقیق در نظر بگیرید و در شرایط مربوطه به طور فعال مداخله نمایید. ▶

کارکرد

وقتی کمربند بسته می‌شود، بند کمربندهای راننده و سرنشین به طور خودکار یک بار پس از شروع حرکت سفت می‌شود. در شرایط بحرانی تصادف، کارکرد‌های فردی زیر در صورت نیاز فعال می‌شوند:

- ◀ کمربندهای جلو به طور خودکار کشیده می‌شوند.
- ◀ پنجره به طور خودکار تا یک فاصله باریک بسته می‌شود.
- ◀ بسته شدن اتوماتیک سان روف، به همراه آفتابگیر کشویی.
- ◀ برای خودروهای مجهز به صندلی‌های راحت در جلو: موقعیت یابی اتوماتیک پشتی برای صندلی سرنشین جلو.
- ◀ برای خودروهای مجهز به صندلی‌های راحت در عقب: موقعیت یابی اتوماتیک پشتی‌ها برای صندلی‌های سرنشین عقب.
- بعد از شرایط رانندگی بحرانی بدون تصادف، کمربندهای جلو دوباره شل می‌شوند. همه سیستم‌های دیگر را می‌توان به تنظیمات مورد نظر بازگرداند.
- اگر کش کمربند به طور خودکار شل نشود، خودرو را متوقف کنید و کمربند را با استفاده از دکمه قرمز روی سگک باز کنید. قبل از ادامه حرکت، کمربند را ببندید.

بعد از تصادف – iBrake

اطلاعات



هشدار

این سیستم، مسئولیت شخصی را برای ارزیابی صحیح وضعیت فیزیکی فرد از بین نمی برد. افزایش عدم هوشیاری یا خستگی ممکن است تشخیص داده نشود یا به موقع تشخیص داده نشود. خطر تصادف وجود دارد. اطمینان حاصل کنید که راننده استراحت کرده است و هوشیار است. سبک رانندگی را با شرایط ترافیک تنظیم کنید. ▶

کارکرد

هر وقت آمادگی برای رانندگی روشن شود، این سیستم روشن می شود.

بعد از این که سفر آغاز شود، سیستم راننده را تحت نظر می گیرد، به طوری که افزایش عدم هوشیاری یا خستگی را می تواند تشخیص دهد. این روند، معیارهای زیر را به حساب می آورد:

◀ سبک رانندگی شخصی، مانند رفتار فرمان.

◀ شرایط رانندگی، مثل طول سفر.

سیستم از سرعت حدود ۷۰ کیلومتر بر ساعت فعال می شود و می تواند توصیه ای را برای استراحت راننده نمایش دهد.

توصیه استراحت

روشن / خاموش کردن، تنظیم

سیستم کمکی هوشیاری راننده با هر بار روشن کردن آمادگی برای رانندگی به طور خودکار فعال می شود و بنابراین می تواند یک توصیه استراحت را نمایش دهد.

توصیه استراحت را می توان از طریق iDrive نیز روشن یا خاموش و تنظیم کرد:

از طریق iDrive:

۲. "My Vehicle"

۲. "Vehicle settings"

۲. "Driver attention control"

۲. تنظیمات مورد نظر را انتخاب کنید.

◀ "OFF": هیچ توصیه استراحتی انجام نمی شود.

◀ "Standard": توصیه استراحت با یک مقدار

تعریف شده انجام می شود.

◀ "Senstive": توصیه استراحت زورتر صادر می شود.

مفهوم

در شرایط تصادف معین، مانند یک برخورد، سیستم می تواند خودرو را بدون دخالت راننده متوقف کند. این امر می تواند خطر برخورد بعدی و پیامدهای آن را کاهش دهد.

در حالت متوقف

بعد از متوقف شدن، ترمز به طور خودکار آزاد می شود.

ترمز شدیدتر خودرو

ممکن است توقف سریع تر خودرو در شرایط معین ضروری باشد.

در اینجا، یک فشار ترمز بیشتر باید به مدت کوتاهی در هنگام فشار پدال ترمز نسبت به ترمز اتوماتیک ایجاد شود.

مداخله ترمز اتوماتیک

ممکن است مداخله ترمز اتوماتیک در شرایط معین، مثلا برای یک مانور گریز، ضروری باشد. توقف مداخله ترمز اتوماتیک:

◀ با فشار پدال ترمز.

◀ با فشار پدال گاز.

سیستم کمکی هوشیاری راننده

مفهوم

این سیستم می تواند افزایش عدم هوشیاری یا خستگی راننده را در حین سفرهای طولانی و خسته کننده مانند سفر در بزرگراه ها تشخیص دهد. در این شرایط، توصیه می شود که راننده استراحت کند.

نمایش

اگر راننده هوشیاری خود را به طور فزاینده‌ای از دست بدهد یا خسته شود، یک پیام روی صفحه نمایش به همراه توصیه‌ای برای استراحت نمایش داده می‌شود.

در حین نمایش، تنظیمات زیر را می‌توان انتخاب کرد:

"Do not ask again" <

"Places to stop" <

"Remind me later" <

توصیه استراحت بعد از ۲۰ دقیقه تکرار می‌شود.

بعد از استراحت، توصیه دیگری برای استراحت را نمی‌توان تا حدود ۴۵ دقیقه بعد نمایش داد.

محدودیت‌های سیستم

این کارکرد ممکن است مثلاً در شرایط زیر محدود باشد و یک هشدار نادرست را نمایش دهد یا اصلاً هشدار ندهد:

< وقتی ساعت به طور نادرست تنظیم شده باشد.

< وقتی سرعت خودرو عمده‌تر از ۷۰ کیلومتر باشد.

< با سبک رانندگی اسپرت، مانند رانندگی در شتاب سریع یا هنگام دور زدن سریع.

< در شرایط رانندگی فعال، مانند تغییر لاین به طور متناوب.

< در جاده‌های ناهموار.

< در صورت بادهای جانبی شدید.

سیستم های کنترل پایداری رانندگی

تجهیزات خودرو

این فصل همه ویژگی های استاندارد، انتخابی و مخصوص یک کشور را که با این سری ارائه می شود، تشریح می کند. همچنین ویژگی هایی را که لزوماً در خودرو شما برای مثال به دلیل آپشن های انتخاب شده یا ورژن های کشوری موجود نیست، تشریح می کند. این موضوع برای کارکردها و سیستم های مربوط به ایمنی نیز اعمال می شود. مقررات قابل کاربرد و خاص یک کشور باید در هنگام استفاده از ویژگی ها و سیستم های مربوطه مورد توجه قرار گیرد.

سیستم ترمز ضد قفل (ABS)

ABS از قفل شدن چرخ ها در حین ترمز جلوگیری می کند. خودرو حتی در حین به کارگیری ترمز کامل دارای امکان هدایت فرمان می باشد که این امر ایمنی فعال را افزایش می دهد. هر وقت شما موتور را روشن می کنید، ABS شروع به کار می کند.

سیستم کمکی ترمز

وقتی سریعاً ترمز می گیرید، این سیستم به طور خودکار بیشترین نیروی ترمز ممکن را تولید می کند. این امر فاصله ترمز را تا یک مقدار حداقل در حین توقف اضطراری کاهش می دهد. این سیستم از همه مزایای ارائه شده توسط ABS استفاده می کند. فشار روی پدال را در مدت زمان توقف اضطراری کاهش ندهید.

سیستم کمکی ترمز تطبیقی

این سیستم در ترکیب با اکتیو کروز کنترل تضمین می کند که ترمزها در هنگام ترمز گرفتن در شرایط بحرانی، سریع تر واکنش نشان دهند.

سیستم کمکی شروع حرکت

این سیستم از شروع حرکت روی شیب ها پشتیبانی می کند. ترمز پارکینگ مورد نیاز نیست.

۱. با ترمز پدالی خودرو را در محل نگه دارید.
۲. ترمز پدالی را آزاد کنید و بدون تاخیر شروع به حرکت نمایید.

بعد از این که ترمز پدالی آزاد شود، خودرو به مدت حدود ۲ ثانیه در محل می ماند.

مدت زمان ممکن برای باقی ماندن، به ۲ دقیقه می رسد. بسته به بار خودرو یا وقتی که یک تریلر مورد استفاده قرار می گیرد، خودرو ممکن است به آرامی به سمت عقب برود.

کنترل پایداری دینامیکی (DSC)

مفهوم

DSC از افت کشش در چرخ ها در هنگام شروع حرکت و شتاب گیری جلوگیری می کند.

DSC شرایط ناپایدار خودرو نظیر حرکات مارپیچ یا پایین آمدن سر خودرو را نیز شناسایی می کند. درون محدودیت های فیزیکی، DSC با کاهش سرعت موتور و به کارگیری ترمز برای چرخ های به صورت منفرد، به حفظ خودرو در یک مسیر ثابت کمک می کند.

اطلاعات

سبک رانندگی خود را با شرایط انطباق دهید، زیرا انتخاب سبک رانندگی مناسب همیشه بر عهده راننده است.

قوانین فیزیک را حتی با DSC نمی توان لغو کرد.

بنابراین، حاشیه امنیت خودرو را با رانندگی پرخطرتر کاهش ندهید.

هشدار

غیرفعالسازی DSC

این دکمه را تا زمانی که چراغ نشانگر DSC OFF در صفحه آمپر نمایش داده شود و DSC OFF نشان داده شود، فشار دهید. سیستم DSC خاموش می‌باشد. فرمان و تعلیق (بسته به تجهیزات) به مدل رانندگی اسپرت تنظیم میگردند.

هنگام رانندگی با بار سقف، مثلاً در هنگام نصب باربند روی سقف، ممکن است به دلیل بالا رفتن مرکز ثقل، ایمنی رانندگی در شرایط بحرانی رانندگی تضمین نشود. در این حالت، خطر تصادف یا خطر آسیب به تجهیزات خودرو وجود دارد. هنگام رانندگی با بار سقف، سیستم کنترل پایداری دینامیکی (DSC) را غیرفعال نکنید. ▶

مرور کلی

فعالسازی DSC

این دکمه را فشار دهید. DSC OFF و چراغ نشانگر DSC OFF خاموش می‌شوند.

دکمه در خودرو



چراغ‌های نشانگر / هشدار

وقتی DSC غیرفعال می‌شود، DSC OFF در صفحه آمپر نمایش داده می‌شود. چراغ نشانگر روشن می‌شود: DSC غیرفعال است.



DSC OFF 

کنترل کشش دینامیکی (DTC)

مفهوم

سیستم DTC نسخه‌ای از DSC است که در آن، حرکت رو به جلو بهینه می‌شود.

این سیستم حداکثر حرکت رو به جلو را در شرایط جاده‌ای خاص و یا در جادهایی که دارای سطوح نرم می‌باشند، مثل جاده‌های برفی پارو نشده، تضمین می‌کند، اما پایداری رانندگی در آن کمی محدود است.

فعالسازی کنترل کشش دینامیکی (DTC) حداکثر کشش را فراهم می‌کند. پایداری رانندگی در حین شتاب‌گیری و هنگام رانندگی در پیچ‌ها محدود می‌شود. بنابراین با احتیاط کافی رانندگی کنید.

فعالسازی مختصر DTC تحت شرایط خاص زیر ممکن است برای شما مفید باشد:

◀ هنگام رانندگی در لجن یا در جاده‌های برفی پاک نشده.

چراغ‌های نشانگر / هشدار

چراغ نشانگر چشمک می‌زند: DSC نیروهای رانندگی و ترمز را کنترل می‌کند. چراغ نشانگر روشن می‌ماند: DSC خراب شده است.



فعالسازی / غیرفعالسازی DSC

وقتی DSC غیرفعال می‌شود، پایداری رانندگی در حین شتاب‌گیری و هنگام رانندگی در پیچ‌ها کاهش می‌یابد. مداخله‌های تثبیتی توسط سیستم فرمان فعال کامل، فقط توسط فرمان محور عقب انجام می‌شود. برای افزایش پایداری خودرو، در اسرع وقت DSC را دوباره فعال کنید.

xDrive

xDrive یک سیستم «تمام چرخ محرک» در خودرو است. اقدام مشترک توسط xDrive و DSC کشش و دینامیک رانندگی را بهینه می کند. سیستم تمام چرخ محرک xDrive نیروهای رانندگی را به محورهای جلو و عقب به طور متغیر بر اساس آنچه شرایط رانندگی و سطح جاده می طلبد، توزیع می کند.

کنترل پایین آمدن از تپه (HDC)

مفهوم

HDC یک سیستم کمکی رانندگی در سراسیابی است که به طور خودکار سرعت خودرو روی سراسیابی های تند کنترل می کند. بدون ترمز گرفتن، خودرو کمی سریع تر از سرعت پیاده روی حرکت می کند.

کنترل پایین آمدن از تپه را می توان در سرعت های کمتر از حدود ۳۵ کیلومتر بر ساعت فعال کرد. هنگام رانندگی در سراسیابی، خودرو سرعتش را تا سرعت پیاده روی کاهش می دهد و سپس سرعتش را ثابت نگه می دارد. تا زمانی که ترمز فعال است، سیستم در حالت آماده به کار است. سیستم در طول این زمان ترمز خودرو را فعال نمی کند. از HDC فقط در دنده های پایین یا در موقعیت دنده D یا R استفاده کنید.

افزایش یا کاهش سرعت خودرو

سرعت مورد نظر را در محدوده ای از حدود ۶ کیلومتر بر ساعت تا حدود ۲۵ کیلومتر بر ساعت با استفاده از اراکر سوئیچ کروز کنترل روی فرمان مشخص کنید. سرعت خودرو را می توان توسط گاز دادن خفیف نیز تغییر داد.

- < هنگام درآوردن خودرو از برف سنگین یا شروع حرکت در زمین های لیز.
- < هنگام رانندگی با زنجیر چرخ.

دکمه در خودرو



DSC OFF 

چراغ های نشانگر / هشدار

اگر DTC فعال باشد، TRACTION در صفحه آمپر نمایش داده می شود.

چراغ نشانگر روشن می شود: کنترل کشش دینامیک (DTC) فعال می باشد. 

فعالسازی / غیرفعالسازی DTC

فعالسازی DTC

این دکمه را فشار دهید.  TRACTION در صفحه آمپر نمایش داده می شود و چراغ نشانگر برای DSC OFF روشن می شود.

غیرفعالسازی DTC

این دکمه را دوباره فشار دهید.  TRACTION و چراغ نشانگر DSC OFF خاموش می شوند.

غیرفعالسازی HDC

این دکمه را دوباره فشار دهید و LED خاموش می‌شود.  HDC در سرعت بیشتر از حدود ۶۰ کیلومتر بر ساعت به طور خودکار غیرفعال می‌شود.

نمایش در صفحه آمپر

نمایش وضعیت

یک علامت و سرعت مطلوب انتخاب شده نمایش داده می‌شوند. سرعت مورد نظر بعد از مدت کوتاهی محو می‌شود.



با تغییر سرعت مورد نظر از طریق راکر سوئیچ روی فرمان؛ این سرعت به طور مختصر نمایش داده می‌شود.

سرعت مورد نظر

نمایش در سرعت سنچ:

- ◀ نشانه گذاری سبز: سیستم فعال است.
- ◀ نشانه گذاری نارنجی/سفید است: سیستم متوقف شده است.
- ◀ بدون نشانه گذاری: سیستم خاموش می‌باشد.



اختلال در عملکرد

یک پیام در صفحه آمپر نمایش داده می‌شود. HDC مثلاً به دلیل بالا رفتن دمای ترمز قابل دسترس نیست.

فرمان فعال کامل

مفهوم

فرمان فعال کامل، ترکیبی از فرمان فعال و فرمان محور عقب است.

این سیستم زاویه فرمان چرخ‌ها را در رابطه با حرکت فرمان تغییر می‌دهد.

هنگام حرکات شدید فرمان و سرعت‌های پایین، مثل پارک کردن، زاویه چرخ بزرگ می‌شود، یعنی فرمان مستقیم‌تر می‌باشد.

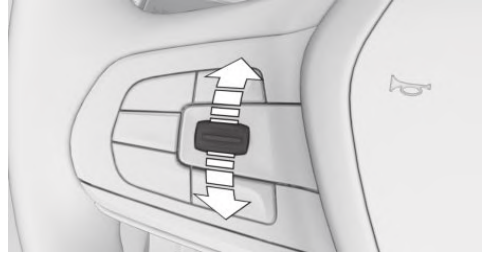

- ◀ راکر سوئیچ را تا نقطه مقاومت به سمت بالا فشار دهید: سرعت به تدریج زیاد می‌شود.
- ◀ راکر سوئیچ را فراتر از نقطه مقاومت فشار دهید: سرعت در حالی که راکر سوئیچ فشار داده می‌شود زیاد می‌شود.
- ◀ راکر سوئیچ را تا نقطه مقاومت به سمت پایین فشار دهید: سرعت به تدریج کم می‌شود.
- ◀ راکر سوئیچ را فراتر از نقطه مقاومت به سمت پایین فشار دهید: هنگام رانندگی به سمت جلو، سرعت تا حدود ۱۰ کیلومتر بر ساعت کاهش می‌یابد؛ هنگام عقب رفتن، سرعت تا حدود ۶ کیلومتر بر ساعت کاهش می‌یابد.

مرور کلی

دکمه در خودرو



HDC 

فعالسازی HDC

این دکمه را فشار دهید. LED بالای دکمه روشن می‌شود. 

فرمان محور عقب برای افزایش مانورپذیری توسط چرخاندن چرخ های عقب به آرامی در جهت مخالف چرخ های جلو عمل می کند.

در سرعت های بالاتر، چرخ های عقب در جهت مشابه با چرخ های جلو می چرخند.

در شرایط رانندگی بحرانی، فرمان فعال کامل می تواند خودرو را از طریق فرمان هدفمند چرخ های عقب قبل از مداخلات راننده مثلا در صورت بیش فرمانی، پایدار و متعادل کند.

اطلاعات کلی

این سیستم چند تنظیمات مختلف را ارائه می دهد. آنها به حالت های مختلف رانندگی در کنترل دینامیک رانندگی اختصاص دارند. به صفحه ۱۱۰ رجوع نمایید.

تنظیمات

حالت رانندگی	فرمان فعال کامل
COMFORT/ECO PRO	راحت، برای راحتی بهینه سفر
SPORT	پویا، برای چابکی بیشتر

استفاده از زنجیر چرخ

اطلاعات

وقتی زنجیر چرخ مورد استفاده قرار می گیرد (به صفحه ۲۶۴ رجوع نمایید)، فرمان چرخ عقب غیرفعال می شود.

اختلال در عملکرد

در صورت اختلال در عملکرد، فرمان باید بیشتر چرخیده شود، در حالی که خودرو به طور حساس تر به حرکات فرمان در محدوده سرعت بالاتر واکنش نشان می دهد. مداخله برای افزایش پایداری ممکن است غیرفعال شود. با احتیاط پیش بروید و به صورت آرام برانید. سیستم را چک کنید.

سیستم کمکی راننده

ویژگی‌ها و آپشن‌های خودرو

به محض این که جاده خالی شود، خودرو تا سرعت مطلوب شتاب می‌گیرد.
وضعیت خودروهای جلویی توسط یک سنسور رادار و یک دوربین ثبت می‌شوند.

اطلاعات کلی

بسته به شرایط رانندگی، ویژگی‌های کروز کنترل می‌توانند در حوزه‌های معین تغییر کنند.
سرعت مطلوب در سراسیمی نیز حفظ می‌شود، اما اگر قدرت موتور ناکافی باشد، ممکن است در سربالایی‌ها حفظ نشود.
به دلیل سبک رانندگی که مصرف سوخت را در حالت رانندگی ECO PRO به حداقل می‌رساند، سرعت خودرو در برخی شرایط مانند سربالایی‌ها ممکن است تا زیر سرعت مطلوب کاهش یابد.

اطلاعات



هشدار

این سیستم، مسئولیت شخصی را برای ارزیابی صحیح وضعیت ترافیک از بین نمی‌برد. این سیستم بر اساس محدودیت‌هایش نمی‌تواند به طور مستقل به همه شرایط ترافیکی واکنش نشان دهد. خطر تصادف وجود دارد. سبک رانندگی را با شرایط ترافیک تنظیم کنید. ترافیک را به طور دقیق در نظر بگیرید و در شرایط مربوطه به طور فعال مداخله نمایید. ▶



هشدار

یک خودروی ناامن ممکن است خود به خود به حال حرکت در بیاید. خطر تصادف وجود دارد. قبل از خروج، خودرو را در مقابل حرکت ایمن کنید.
برای تضمین این که خودرو در مقابل حرکت ایمن شده است، موارد زیر را در نظر بگیرید:

- ◀ ترمز پارک کردن را تنظیم کنید.
- ◀ در سربالایی‌ها یا روی یک شیب، فرمان را به سمت جدول بچرخانید.
- ◀ در سربالایی‌ها یا روی یک شیب، وسیله را با یک مانع چرخ نیز ایمن کنید. ▶

این فصل همه ویژگی‌های استاندارد، انتخابی و مخصوص یک کشور را که با این سری ارائه می‌شود، تشریح می‌کند.
همچنین ویژگی‌هایی را که لزوماً در خودرو شما برای مثال به دلیل آپشن‌های انتخاب شده یا ورژن‌های کشوری موجود نیست، تشریح می‌کند. این موضوع برای کارکردها و سیستم‌های مربوط به ایمنی نیز اعمال می‌شود. مقررات قابل کاربرد و خاص یک کشور باید در هنگام استفاده از ویژگی‌ها و سیستم‌های مربوطه مورد توجه قرار گیرد.

اکتیو کروز کنترل (ACC) با کارکرد Stop & Go

مفهوم

از این سیستم برای انتخاب یک سرعت مطلوب که خودرو باید آن را به طور خودکار در جاده‌های خالی حفظ کند، استفاده کنید. تا حد امکان، این سیستم به طور خودکار سرعت را تا با سرعت خودرویی که در جلو شما با سرعت کمتر حرکت می‌کند تنظیم می‌کند.

فاصله‌ای که خودرو تا خودروی جلویی شما حفظ می‌کند را می‌توان تغییر داد. به دلایل ایمنی، این موضوع به سرعت بستگی دارد.

برای حفظ یک فاصله معین، سیستم به طور خودکار سرعت را کاهش می‌دهد و به آرامی ترمز می‌گیرد، یا اگر خودروی جلو شروع به حرکت سریع‌تر کند دوباره گاز می‌دهد.

اگر خودروی جلویی شما تا حد توقف ترمز کند، و سپس ظرف مدت کوتاهی دوباره شروع به حرکت کند، این سیستم می‌تواند این امر را با توجه به محدودیت‌های سیستم داده تشخیص داده. خودروی شما به طور خودکار ترمز می‌گیرد و سپس دوباره گاز می‌دهد.

اگر خودروی جلویی شما بعد از یک مدت طولانی دوباره راه افتاد، پدال گاز را به آرامی فشار دهید یا دکمه مناسب را برای فعال کردن مجدد سیستم بفشارید. خودرو به طور اتوماتیک شتاب می‌گیرد.

مرور کلی

دکمه های روی فرمان

این دکمه را فشار دهید

کارکرد
کروز کنترل روشن/ خاموش، به صفحه ۱۶۹ رجوع کنید.



ذخیره سازی/ حفظ سرعت، به صفحه ۱۷۰ رجوع نمایید.



توقف کروز کنترل، به صفحه ۱۷۰ رجوع کنید.
کروز کنترل را با آخرین تنظیمات ادامه دهید، به صفحه ۱۷۱ رجوع نمایید.



بدون سیستم کمکی فرمان و راهنمای لاین: فاصله را افزایش دهید، به صفحه ۱۷۱ رجوع نمایید.



بدون سیستم کمکی فرمان و راهنمای لاین: فاصله را کاهش دهید، به صفحه ۱۷۱ رجوع نمایید.



با سیستم کمکی فرمان و راهنمای لاین: فاصله را تنظیم کنید. به صفحه ۱۷۱ رجوع کنید.



راکر سوئیچ:

حفظ، ذخیره سازی، تغییر سرعت، به صفحه ۱۷۰ رجوع کنید.



با سیستم کمکی فرمان و راهنمای لاین: سیستم کمکی فرمان و راهنمای لاین شامل دستیاب راه بندان روشن/ خاموش، به صفحه ۱۷۷ رجوع کنید.



سنسور رادار

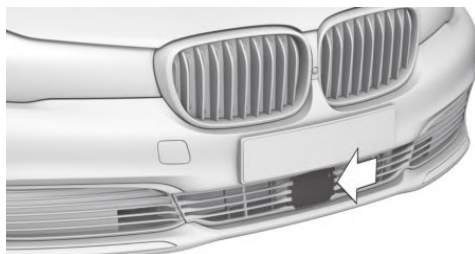

سنسور رادار در سپر جلو قرار دارد.
سنسور رادار را تمیز و بدون مانع نگه دارید.

دوربین

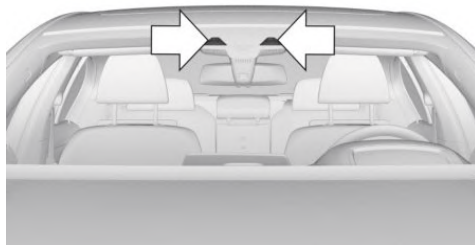

دوربین در نزدیکی آینه وسط نصب می شود.
شیشه جلو در ناحیه پشت آینه وسط را تمیز و خالی نگه دارید.

روشن/خاموش کردن و قطع کردن کروز کنترل

روشن کردن

این دکمه رو فرمان را فشار دهید.



چراغ های نشانگر در صفحه آمپر روشن می شوند و علامت درون سرعت سنج روی سرعت کنونی تنظیم می شود.
کروز کنترل فعال می شود.

کنترل پایداری دینامیکی (DSC) در صورت نیاز روشن خواهد شد.

خاموش کردن

برای خاموش کردن سیستم در حال توقف، در همان زمان پایتان را روی پدال ترمز بگذارید.

این دکمه رو فرمان را فشار دهید.



نشانیگر خاموش می‌شود. سرعت مطلوب ذخیره شده پاک می‌شود.

قطع کردن

در حال فعال بودن، دکمه روی فرمان را فشار دهید. اگر سیستم را در حال سکون قطع می‌کنید، در همان زمان پدال ترمز را فشار دهید.



سیستم در شرایط زیر به طور خودکار قطع می‌شود:

- ◀ هنگامی که ترمز گرفته می‌شود.
- ◀ هنگامی که اهرم سردنده از موقعیت D جابجا شود.
- ◀ هنگامی که کنترل کشش دینامیک (DTC) فعال یا DSC غیرفعال باشد.
- ◀ هنگامی که DSC به طور فعال در حال کنترل پایداری باشد.
- ◀ اگر کمربند ایمنی و درب راننده در حالی که خودرو ساکن است، باز باشد.
- ◀ اگر سیستم اشیا را به مدت طولانی برای مثال در یک جاده با ترافیک کم بدون جدول یا خط کشی‌های شانه تشخیص نداده است.
- ◀ اگر محدوده تشخیص رادار مثلا توسط کثیفی یا مه سنگین مختل شود.
- ◀ بعد از دوره سکون طولانی تر، هنگامی که خودرو توسط سیستم تا حالت توقف ترمز کرده باشد.

حفظ، ذخیره سازی و تغییر سرعت

اطلاعات

هشدار

سرعت مطلوب ممکن است به طور نادرست تنظیم شود یا به اشتباه فراهوانی شود. خطر تصادف وجود دارد. سرعت مطلوب را با توجه به شرایط ترافیک تنظیم کنید. ترافیک را

به طور دقیق در نظر بگیرید و در شرایط مربوطه به طور فعال

مداخله نمایید. ▶

هشدار

خطر تصادف به دلیل اختلاف سرعت خیلی زیاد با سایر خودروها مثلا در شرایط زیر وجود دارد:

◀ هنگام نزدیک شدن با سرعت زیاد به خودرویی که سرعت کمی دارد.

◀ منحرف شدن ناگهانی خودرو از لاین خودش.

◀ هنگام نزدیک شدن با سرعت زیاد به خودروهای ساکن.

خطر مصدومیت جسمی و جانی وجود دارد. ترافیک را به طور

دقیق در نظر بگیرید و در شرایط مربوطه به طور فعال مداخله نمایید. ▶

حفظ / ذخیره سازی سرعت

این دکمه را فشار دهید. یا: 

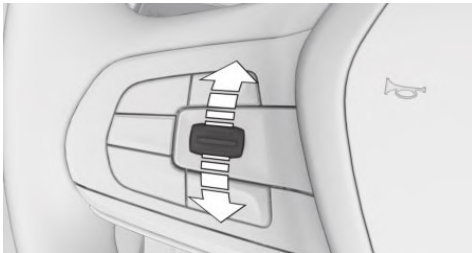

راکر سوئیچ را وقتی سیستم قطع است، فشار دهید.

وقتی سیستم روشن شود، سرعت کنونی حفظ می‌شود و به عنوان سرعت مطلوب ذخیره می‌شود.

این سرعت در سرعت سنج و به طور مختصر در صفحه آمپر نمایش داده می‌شود. به صفحه ۱۷۲ رجوع کنید.

کنترل پایداری دینامیکی (DSC) در صورت نیاز روشن خواهد شد.

با سیستم کمکی فرمان و راهنمای لاین: تنظیم فاصله

این دکمه را به طور مکرر فشار دهید تا فاصله مطلوب تنظیم شود.



ادامه دادن با کروز کنترل

اطلاعات کلی

این دکمه در هنگام قطع بودن سیستم فشار دهید. سرعت ذخیره شده حاصل و حفظ می شود.



در موارد زیر، مقدار سرعت ذخیره شده پاک می شود و نمی تواند دوباره فراخوانی شود:

- ◀ وقتی سیستم خاموش باشد.
- ◀ وقتی آمادگی برای رانندگی خاموش باشد.

در حال توقف

سیستم خودرو را به توقف کامل می رساند:

- ◀ نشانه گذاری سبز در سرعت سنج: خودروی شما به محض این که خودروی در محدوده سنسور رادار شروع به حرکت کند، به طور خودکار شتاب می گیرد.

خط کشی های سرعت سنج بعد از مدت کوتاهی نارنجی / سفید می شوند: شروع حرکت اتوماتیک وجود ندارد.

با فشار این دکمه، زمانی که در آن امکان شروع حرکت اتوماتیک وجود دارد، طولانی تر می شود.



علامت خودرو در نشانگر فاصله شروع به حرکت می کند: خودرویی که شروع به حرکت کرده، تشخیص داده شده است. این سیستم متوقف شده است یا خودروی شما از طریق فشار روی پدال ترمز متوقف شده است و پشت یک خودرو ایستاده است:

۱. این دکمه را برای فراخوانی یک سرعت مطلوب ذخیره شده فشار دهید.
۲. پدال ترمز را آزاد کنید.
۳. وقتی خودروی جلویی شروع به حرکت می کند: فشار مختصر پدال گاز.

تغییر سرعت

راکر سوئیچ را به طور مکرر به سمت بالا یا پایین فشار دهید تا سرعت مطلوب تنظیم شود.

در صورت فعال بودن، سرعت مطلوب ذخیره می شود و خودرو در هنگامی که جاده خالی باشد به سرعت ذخیره شده می رسد. هر وقت راکر سوئیچ تا نقطه مقاومت فشار داده شده باشد، سرعت مطلوب تا یک کیلومتر بر ساعت افزایش یا کاهش می یابد.

هر وقت راکر سوئیچ فراتر از نقطه مقاومت فشار داده شده باشد، سرعت مطلوب تا حداکثر ده کیلومتر بر ساعت افزایش یا کاهش می یابد.

راکر سوئیچ را برای تکرار این کار در همان موقعیت نگه دارید.

فاصله

هشدار



سیستم، مسئولیت شخصی را از بین نمی برد. به دلیل محدودیت سیستم، ترمز ممکن است دیر گرفته شود. خطرات تصادف یا آسیب به تجهیزات خودرو وجود دارد. همیشه از شرایط ترافیک آگاه باشید. فاصله را با توجه شرایط ترافیک و آب و هوا تنظیم کنید و فاصله ایمنی تعیین شده را احتمالاً توسط ترمز حفظ نمایید. ▶

بدون سیستم کمکی فرمان و راهنمای لاین:

کاهش فاصله

این دکمه را به طور مکرر فشار دهید تا فاصله مطلوب تنظیم شود.



صفحه آمپر فاصله مطلوب را نمایش خواهد داد. به صفحه ۱۷۲ رجوع کنید.



بدون سیستم کمکی فرمان و راهنمای لاین:

افزایش فاصله

این دکمه را به طور مکرر فشار دهید تا فاصله مطلوب تنظیم شود.



صفحه آمپر فاصله مطلوب را نمایش خواهد داد. به صفحه ۱۷۲ رجوع کنید.

- این دکمه را فشار دهید.  <
- این دکمه را فشار دهید.  <
- راکر سوئیچ را فشار دهید. <

نمایش در صفحه آمپر

سرعت مطلوب

نمایش در سرعت سنج:

- < نشانه گذاری سبز: سیستم فعال است.
 - < نشانه گذاری نارنجی/ سفید است: سیستم متوقف شده است.
 - < بدون نشانه گذاری: سیستم خاموش می باشد.
- 



نمایش وضعیت

سرعت مطلوب انتخاب شده بعد از مدت کوتاهی محو می شود. 



اگر هیچ سرعتی نشان داده نشده باشد، ممکن است که در حال حاضر شرایط لازم برای کار برآورده نشده باشد.

فاصله تا خودروی جلویی شما

فاصله انتخاب شده تا خودروی جلوی شما نشان داده می شود.

علامت	توصیف
	فاصله ۳
	فاصله ۴ این مقدار به طور خودکار بعد از این که سیستم روشن شود تنظیم می شود.
	سیستم قطع می باشد.
	کنترل فاصله به طور مختصر متوقف می شود زیرا پدال گاز فشار داده شده است.

علامت خودرو در نشانگر فاصله شروع به حرکت می کند: خودرویی که شروع به حرکت کرده، تشخیص داده شده است. ACC دیگر شتاب گیری نمی کند. برای شتاب گیری بیشتر، ACC را توسط فشار مختصر روی پدال گاز یا فشار راکر سوئیچ فعال کنید.

علامت	توصیف
	فاصله ۱
	فاصله ۲

محدودیت های سیستم

محدوده سرعت

سیستم در بهترین حالت در جاده های خوش ساخت مورد استفاده قرار می گیرد. حداقل سرعتی می توان تنظیم کرد، ۳۰ کیلومتر بر ساعت است. حداکثر سرعتی می توان تنظیم کرد، ۱۸۰ کیلومتر بر ساعت است. این سیستم را می توان هنگامی که خودرو ساکن است نیز فعال کرد. هنگام استفاده از این سیستم، با محدوده سرعت قانونی در هر شرایطی سازگار باشید.

محدوده تشخیص

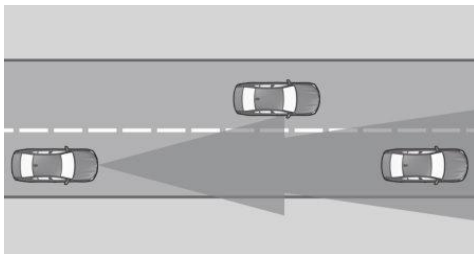

قابلیت تشخیص سیستم و قابلیت ترمز اتوماتیک محدود می باشند. برای مثال وسایل نقلیه دو چرخ را نمی توان تشخیص داد.

کاهش سرعت

این سیستم در شرایط زیر کاهش سرعت نمی دهد:

- ◀ برای عابران پیاده یا سایر استفاده کنندگان از جاده که سرعت کمی دارند.
- ◀ برای چراغ های قرمز راهنمایی و رانندگی.
- ◀ برای ترافیک متقاطع.
- ◀ برای خودروهایی که نزدیک می شوند.

چراغ های نشانگر / هشدار

علامت	توصیف
	علامت های سبز: یک خودرو در جلوی شما تشخیص داده شده است. سیستم فاصله تنظیم شده را تا خودروی جلویی شما حفظ می کند.
	علامت خودرو چشمک می زند: شرایط برای کار سیستم کافی نیست. سیستم غیرفعال شده است اما تا زمانی که شما به طور فعال کنترل را توسط فشار پدال ترمز یا پدال گاز ادامه دهید، ترمز را اعمال می کند.
	علامت خودرو و نوآهای فاصله با رنگ قرمز چشمک می زند و یک سیگنال صوتی به صدا در می آید: از شما درخواست می شود که با ترمز گرفتن یا انجام مانور گریز، مداخله کنید.

نمایش در Head-Up Display

با اکتیو کروزر کنترل، برخی اطلاعات سیستم را می توان در Head-Up Display نیز نمایش داد.

اگر سرعت مطلوب تنظیم شده حاصل شده باشد، این علامت روی Head-Up Display نمایش داده می شود. 

اطلاعات فاصله

وقتی فاصله از خودرویی که جلوی شما حرکت می کند خیلی کم باشد، این علامت نمایش داده می شود. 

اطلاعات فاصله تحت شرایط زیر فعال است:

- ◀ اکتیو کروزر کنترل خاموش می باشد.
- ◀ نمایش در Head-Up Display انتخاب شده باشد. به صفحه ۱۲۶ رجوع کنید.
- ◀ فاصله خیلی کم باشد.
- ◀ سرعت بیشتر از ۷۰ کیلومتر بر ساعت باشد.

خودروهایی که منحرف می‌شوند

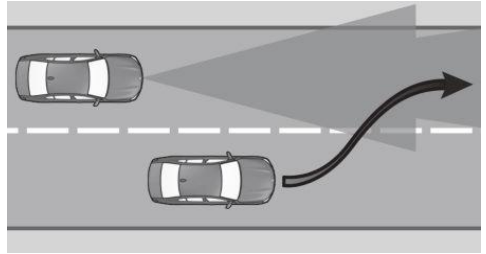

خودرویی که جلوی شما می‌راند تا زمانی که کاملاً در لاین خودروی شما قرار نگیرد، تشخیص داده نمی‌شود. اگر خودروی جلوی شما به طور ناگهانی به لاین شما منحرف شود، این سیستم ممکن است نتواند به طور خودکار فاصله انتخاب شده را بازبایی کند. این موضوع برای اختلاف سرعت زیاد با خودروهایی که جلوی شما می‌رانند، مثلاً وقتی به سرعت به یک کامیون نزدیک می‌شوید، صادق است. وقتی خودروی جلوی شما به طور قابل اطمینان تشخیص داده شود، این سیستم از راننده درخواست می‌کند که در صورت نیاز توسط ترمز و انجام مانور گریز، مداخله کند.

هشدار



این سیستم، مسئولیت شخصی را برای ارزیابی صحیح وضعیت ترافیک از بین نمی‌برد. این سیستم بر اساس محدودیت‌هایش نمی‌تواند به طور مستقل به همه شرایط ترافیکی واکنش نشان دهد. خطر تصادف وجود دارد. سبک رانندگی را با شرایط ترافیک تنظیم کنید. ترافیک را به طور دقیق در نظر بگیرید و در شرایط مربوطه به طور فعال مداخله نمایید. ▶

رانندگی در پیچ

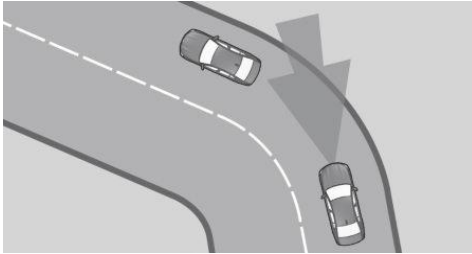

اگر سرعت مطلوب برای یک پیچ بسیار زیاد باشد، سرعت اندکی کاهش می‌یابد، اگرچه پیچ‌ها را از پیش نمی‌توان پیش بینی کرد. بنابراین، سر پیچ با سرعت مناسب برانید. در پیچ‌های شدید سیستم فقط تشخیص محدودی را ارائه می‌دهد که در آن، خودروی جلویی شما ممکن است دبر تشخیص داده شود یا اصلاً تشخیص داده نشود.

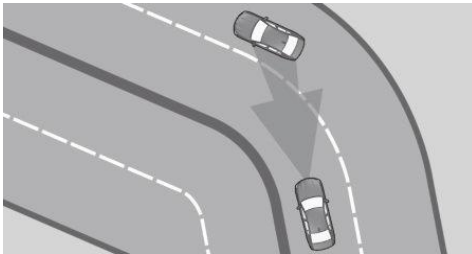

وقتی به یک پیچ نزدیک می‌شوید، ممکن است سیستم به دلیل انحنای پیچ به طور مختصر خودروهایی که در لاین کناری هستند را گزارش دهد. اگر سیستم سرعت شما را کاهش دهد می‌توانید آن را با اندکی گاز دادن جبران کنید. بعد از آزاد کردن پدال گاز، سیستم دوباره فعال می‌شود و سرعت را به طور مستقل کنترل می‌کند.

شروع حرکت

در برخی شرایط، خودرو نمی‌تواند به طور خودکار شروع به حرکت کند:

- ◀ در شیب‌های تند.
- ◀ از پشت سرعتگیرهای در جاده.
- در این موارد، پا را روی پدال گاز بگذارید.

آب و هوا

در صورت وجود آب و هوا و شرایط نور نامطلوب، مثلاً در صورت ریزش باران، برف، لجن، مه یا حساسیت به نور، این امر ممکن است منجر به شناسایی ضعیف تر خودروها و همچنین وقفه های کوتاه مدت برای خودروهایی که در حال حاضر تشخیص داده شده اند شود. با دقت برانید و به شرایط کنونی ترافیک واکنش نشان دهید. در صورت لزوم، مثلاً توسط ترمز گرفتن، پیچیدن یا گریز، به طور فعال مداخله نمایید.

اختلال در عملکرد

اگر سنسور رادار به درستی ترازبندی نشده باشد، نمی توان این سیستم را فعال کرد. برای مثال، این امر ممکن است توسط آسیب ایجاد شده هنگام پارک کردن حاصل شده باشد. اگر سیستم خراب باشد، یک پیام Check Control نمایش داده می شود.

این کارکرد برای تشخیص و پاسخ دادن در هنگام نزدیک شدن به خودروهای ساکن ممکن است در شرایط زیر محدود باشد:

- ◀ در حین کالیبراسیون دوربین بلافاصله بعد از تحویل خودرو.
- ◀ اگر دوربین دچار اختلال در عملکرد یا کثیف باشد. یک پیام Check Control نمایش داده می شود.

کروز کنترل

مفهوم

این سیستم سرعت از پیش تعیین شده را از طریق دکمه های روی فرمان حفظ می کند. اگر ترمز موتور ناکافی باشد، این سیستم روی سراسیبی ها ترمز می گیرد.

اطلاعات کلی

بسته به تنظیمات رانندگی، ویژگی های کروز کنترل را می توان در حوزه های معین تغییر داد.

سرعت مطلوب در سراسیبی نیز حفظ می شود، اما اگر قدرت موتور ناکافی باشد، ممکن است در سربالایی ها حفظ نشود. به دلیل سبک رانندگی که مصرف سوخت را در حالت رانندگی ECO PRO به حداقل می رساند، سرعت خودرو ممکن است تا پایین سرعت مطلوب تعیین شده در برخی شرایط مثلاً روی سربالایی ها کاهش یابد.

اطلاعات



هشدار

استفاده از سیستم در شرایط زیر می تواند منجر به

افزایش خطر تصادف شود:

- ◀ جاده های پیچ در پیچ.
- ◀ در ترافیک سنگین.
- ◀ در جاده های لغزنده، در مه، برف یا باران، یا در جاده ها و سطوح شل و گلی.

خطر تصادف یا آسیب به تجهیزات خودرو وجود دارد. فقط در صورتی که رانندگی در سرعت ثابت امکان پذیر است، از این سیستم استفاده کنید. ►

مرور کلی

دکمه‌های روی فرمان

این دکمه را کارکرد فشار دهید



کروز کنترل روشن/ خاموش، به صفحه ۱۶۹ رجوع کنید.



ذخیره سازی/ حفظ سرعت، به صفحه ۱۷۰ رجوع نمایید.



توقف کروز کنترل، به صفحه ۱۷۰ رجوع کنید. کروز کنترل را با آخرین تنظیمات ادامه دهید، به صفحه ۱۷۱ رجوع نمایید.



راکر سوئیچ؛ حفظ، ذخیره سازی، تغییر سرعت، به صفحه ۱۷۰ رجوع کنید.

قطع کردن



در حال فعال بودن، دکمه روی فرمان را فشار دهید. سیستم در شرایط زیر به طور خودکار قطع می‌شود:

- ◀ هنگامی که ترمز گرفته می‌شود.
- ◀ هنگامی که اهرم سردنده از موقعیت D جایجا شود.
- ◀ هنگامی که کنترل کشش دینامیک (DTC) فعال یا غیرفعال باشد.
- ◀ هنگامی که DSC به طور فعال در حال کنترل پایداری باشد.

حفظ، ذخیره سازی و تغییر سرعت

اطلاعات



هشدار

سرعت مطلوب ممکن است به طور نادرست تنظیم شود یا به اشتباه فراخوانی شود. خطر تصادف وجود دارد. سرعت مطلوب را با توجه به شرایط ترافیک تنظیم کنید. ترافیک را به طور دقیق در نظر بگیرید و در شرایط مربوطه به طور فعال مداخله نمایید. ▶

حفظ / ذخیره سازی سرعت



این دکمه را فشار دهید. یا:

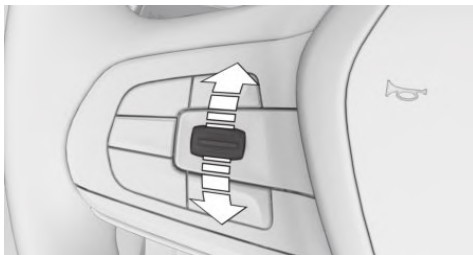

راکر سوئیچ را وقتی سیستم قطع است، فشار دهید.

کنترل‌ها

روشن کردن



این دکمه روی فرمان را فشار دهید.

چراغ‌های نشانگر در صفحه آمپر روشن می‌شوند و علامت درون سرعت سنچ روی سرعت کنونی تنظیم می‌شود. کروز کنترل فعال می‌شود. کنترل پایداری دینامیکی (DSC) در صورت نیاز روشن خواهد شد.

خاموش کردن



هشدار

این سیستم، مسئولیت شخصی را برای ارزیابی صحیح وضعیت ترافیک از بین نمی‌برد. این سیستم بر اساس محدودیت هایش نمی‌تواند به طور مستقل به همه شرایط ترافیکی واکنش نشان دهد. خطر تصادف وجود دارد. سبک رانندگی را با شرایط ترافیک تنظیم کنید. ترافیک را به طور دقیق در نظر بگیرید و در شرایط مربوطه به طور فعال مداخله نمایید. ▶

- ◀ نشانه گذاری سبز: سیستم فعال است.
- ◀ نشانه گذاری نارنجی/سفید است: سیستم متوقف شده است.
- ◀ بدون نشانه گذاری: سیستم خاموش می باشد.



چراغ نشانگر

- ◀ چراغ نشانگر سبز: سیستم فعال است.
- ◀ چراغ نشانگر خاکستری: سیستم متوقف شده است.
- ◀ بدون چراغ نشانگر: سیستم خاموش می باشد.



نمایش وضعیت

- ◀ سرعت مطلوب انتخاب شده بعد از مدت کوتاهی محو می شود.
- ◀ اگر هیچ سرعتی نشان داده نشده باشد، ممکن است که در حال حاضر شرایط لازم برای کار برآورده نشده باشد.



نمایش در Head-Up Display

- ◀ برخی اطلاعات سیستم را می توان در Head-Up Display نیز نمایش داد.

- ◀ اگر سرعت مطلوب تنظیم شده حاصل شده باشد، این علامت روی Head-Up Display نمایش داده می شود.



سیستم کمکی فرمان و راهنمای لاین شامل دستیار راهبندان

مفهوم

- ◀ این سیستم به راننده برای حفظ خودرو در لاین کمک می کند. برای این منظور، سیستم مثلا در هنگام رانندگی در یک پیچ، به طور مستقل می پیچد.
- ◀ بسته به سرعت، سیستم خود را بر اساس خط کشی های لاین یا خودروهای جلویی جهت دهی می کند.

وقتی سیستم روشن شود، سرعت کنونی حفظ می شود و به عنوان سرعت مطلوب ذخیره می شود. این سرعت در سرعت سنج و به طور مختصر در صفحه آمپر نمایش داده می شود. به صفحه ۱۷۷ رجوع کنید. کنترل پایداری دینامیکی (DSC) در صورت نیاز روشن خواهد شد.

تغییر سرعت

راکر سوئیچ را به طور مکرر به سمت بالا یا پایین فشار دهید تا سرعت مطلوب تنظیم شود.

در صورت فعال بودن، سرعت مطلوب ذخیره می شود و خودرو در هنگامی که جاده خالی باشد به سرعت ذخیره شده می رسد. هر وقت راکر سوئیچ تا نقطه مقاومت فشار داده شده باشد، سرعت مطلوب تا یک کیلومتر بر ساعت افزایش یا کاهش می یابد.

◀ هر وقت راکر سوئیچ فراتر از نقطه مقاومت فشار داده شده باشد، سرعت مطلوب تا حداکثر ۱۰ کیلومتر بر ساعت افزایش یا کاهش می یابد. حداکثر سرعتی که می تواند تعیین شود، به خودرو بستگی دارد.

◀ فشار دادن راکر سوئیچ تا نقطه مقاومت و نگه داشتن آن، بدون نیاز به فشار روی پدال گاز موجب افزایش یا کاهش سرعت می شود.

بعد از این که راکر سوئیچ آزاد شود، خودرو سرعت نهایی اش را حفظ می کند. فشار دادن سوئیچ تا فراتر از نقطه مقاومت باعث می شود خودرو با سرعت بیشتری شتاب بگیرد.

ادامه دادن با کروز کنترل

این دکمه را در هنگام قطع بودن سیستم فشار دهید.



سرعت ذخیره شده حاصل و حفظ می شود.

نمایش در صفحه آمپر

سرعت مطلوب

نمایش در سرعت سنج:

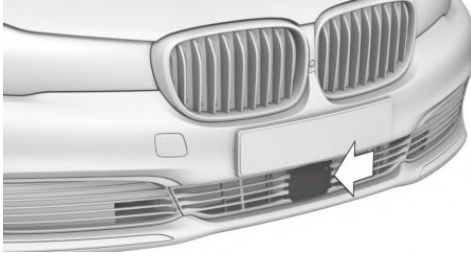

سپر جلو قسمت مرکز



سپر جلو در جوانب



سپر عقب

سپرها در ناحیه سنسورهای رادار را همیشه تمیز و بدون مانع نگه دارید.

اطلاعات کلی

این سیستم موقعیت خط کشی های لاین و خودروی جلویی را با استفاده از پنج سنسور رادار و یک دوربین تعیین می کند. سنسورهای روی فرمان تشخیص می دهند که فرمان در حال لمس شدن است. به منظور توانایی برای استفاده از سیستم، دست های خود را اطراف فرمان قرار دهید. اگر فرمان دیگر لمس نشود، سیستم غیرفعال می شود.

اطلاعات

هشدار



این سیستم، مسئولیت شخصی را برای ارزیابی صحیح وضعیت ترافیک از بین نمی برد. این سیستم بر اساس محدودیت هایش نمی تواند به طور مستقل به همه شرایط ترافیکی واکنش نشان دهد. خطر تصادف وجود دارد. سبک رانندگی را با شرایط ترافیک تنظیم کنید. ترافیک را به طور دقیق در نظر بگیرید و در شرایط مربوطه به طور فعال مداخله نمایید.

مرور کلی

دکمه روی فرمان

این دکمه را کارکرد فشار دهید

روشن / خاموش کردن سیستم کمکی فرمان و راهنمای لاین شامل دستیار راهنمدان، به صفحه ۱۷۹ رجوع کنید.



سنسورهای رادار

سنسورهای رادار در سپرها نصب می شوند.

دوربین

علامت فرمان با رنگ سبز روشن می شود.



سیستم فعال است.

وقتی سیستم روشن باشد، هشدار عابر پیداده و هشدار برخورد جانبی فعال هستند. تنظیمات روی صفحه نمایش بی تغییر می مانند.

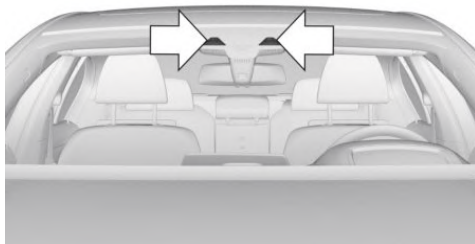

خاموش کردن

این دکمه روی فرمان را فشار دهید.



نشانگر خاموش می شود.

سیستم، فرمان را دستکاری نمی کند.

دوربین نزدیک آینه وسط نصب می شود.

شیشه جلو در ناحیه پشت آینه وسط را تمیز و خالی نگه دارید.

الزامات کارکردی

سرعت کمتر از ۲۱۰ کیلومتر بر ساعت.

پهنای کافی لاین.

سرعت بیشتر از: ۷۰ کیلومتر بر ساعت: خط کشی جاده

در هر دو طرف تشخیص داده شده باشد.

سرعت کمتر از: ۷۰ کیلومتر بر ساعت: خط کشی جاده در

هر دو طرف یا خودروی جلویی تشخیص داده شده باشد.

حداقل یک دست روی لبه فرمان قرار دارد.

پیچ های پهن.

رانندگی در مرکز لاین.

فعال نبودن چراغ راهنما.

کالیبراسیون دوربین بلافاصله بعد از این که تحویل خودرو

تکمیل شده باشد.

وقفه اتوماتیک

سیستم در شرایط زیر به طور خودکار قطع می شود:

در سرعتی بیشتر از ۲۱۰ کیلومتر بر ساعت

وقتی فرمان رها کنید.

وقتی فرمان را دستکاری کنید.

وقتی لاین خود را ترک کنید.

وقتی چراغ راهنما روشن باشد.

وقتی لاین خیلی باریک باشد.

اگر برای یک مدت خاص، هیچ خط کشی لاینی تشخیص

داده نشود و خودرویی در جلوی شما نباشد.

علامت فرمان با رنگ خاکستری روشن می شود.

سیستم، متوقف می شود و فرمان را دستکاری



نمی کند.

اگر شرایط سیستم برآورده شوند، سیستم دوباره به طور خودکار

فعال می شود.

روشن / خاموش کردن

روشن کردن

این دکمه روی فرمان را فشار دهید.



علامت فرمان با رنگ خاکستری روشن می شود.



به محض این که همه شرایط کارکردی برآورده شوند، سیستم

به طور خودکار فعال می شود. به صفحه ۱۷۹ رجوع نمایید.

نمایش در صفحه آمپر

- ◀ در مناطق ساخت و ساز:
- ◀ در لاین‌های امداد و نجات:
- ◀ درون محدوده‌های شهری:

آب و هوا

در صورت وجود آب و هوا و شرایط نور نامطلوب، مثلاً در صورت ریزش باران، برف، لجن، مه یا حساسیت به نور، این امر ممکن است منجر به شناسایی ضعیف‌تر خودروها و همچنین وقفه‌های کوتاه مدت برای خودروهایی که در حال حاضر تشخیص داده شده‌اند شود. با دقت برانید و به شرایط لحظه‌ای ترافیک واکنش نشان دهید. در صورت لزوم، مثلاً توسط ترمز گرفتن، پیچیدن یا گریز، به طور فعال مداخله نمایید.

کنترل فاصله پارک (PDC)

مفهوم

PDC یک پشتیبان در هنگام پارک کردن است. اشیایی که در جلو یا پشت خودرو به آرامی به آنها نزدیک می‌شوید، با موارد زیر نشان داده می‌شوند:

- ◀ صداهای سیگنال.
- ◀ نمایش بصری.

با سیستم کمکی پارک: موانع در اطراف خودرویی که توسط سنسورهای سیستم کمکی پارک تشخیص داده شده‌اند می‌توانند توسط PDC نیز گزارش شوند. برای دیدن حفاظت جانبی، به صفحه ۱۸۳ رجوع کنید.

اطلاعات کلی

- ◀ سنسورهای ما فوق صوت در سپرها و کنار خودرو فاصله از اشیاء را اندازه‌گیری می‌کنند.
- ◀ محدوده مانور، بسته به موانع و شرایط محیطی، حدود ۲ متر است.
- ◀ در شرایط زیر ابتدا یک هشدار صوتی داده می‌شود:
 - ◀ توسط سنسورهای مرکزی جلو در حدود ۷۰ سانتی‌متر.
 - ◀ توسط سنسورهای وسطی عقب در حدود ۱/۵ متر.
 - ◀ توسط سنسورهای گوشه در حدود ۶۰ سانتی‌متر.
- ◀ با سیستم کمکی پارک: توسط سنسورهای جانبی در حدود ۶۰ سانتی‌متر.
- ◀ وقتی یک برخورد قریب الوقوع باشد.

علامت	توصیف
	علامت فرمان خاکستری است: سیستم در حالت آماده به کار می‌باشد.
	علامت فرمان سبز است: سیستم فعال می‌باشد.
	علامت فرمان و خط کشی جاده سبز است: سیستم برای حفظ خودرو در لاین به راننده کمک می‌کند.
	علامت فرمان سبز و خط کشی جاده خاکستری است: هیچ خط کشی جاده‌ای تشخیص داده نشده است. خودرو، خودروی جلویی را دنبال می‌کند.
	علامت فرمان زرد است: فرمان را نگه دارید. سیستم هنوز فعال است.
	علامت فرمان قرمز است و یک سیگنال به صدا در می‌آید: سیستم، قطع شده است و فرمان را دستکاری نمی‌کند.

نمایش در Head-Up Display

همه اطلاعات سیستم را می‌توان در Head-Up Display نیز نمایش داد.

محدودیت‌های سیستم

هنگام رانندگی با دستکش یا با پوشش‌های حفاظتی، سنسورها نمی‌توانند تماس با فرمان را تشخیص دهند. در این صورت نمی‌توان سیستم را مورد استفاده قرار داد. هنگام رانندگی در لاین‌های باریک، سیستم را نمی‌توان فعال کرد یا به طور معنادار مورد استفاده قرار داد. برای مثال در شرایط زیر از سیستم استفاده نکنید:

اطلاعات

هشدار 

این سیستم، مسئولیت شخصی را برای ارزیابی صحیح وضعیت ترافیک از بین نمی برد. این سیستم بر اساس محدودیت هایش نمی تواند به طور مستقل به همه شرایط ترافیکی واکنش نشان دهد. خطر تصادف وجود دارد. سبک رانندگی را با شرایط ترافیک تنظیم کنید. ترافیک را به طور دقیق در نظر بگیرید و در شرایط مربوطه به طور فعال مداخله نمایید. ▶

هشدار 

در سرعت های بالا در هنگامی که PDC فعال است، هشدار را می توان به دلیل شرایط فیزیکی به تاخیر انداخت. خطر مصدومیت یا آسیب به تجهیزات خودرو وجود دارد. از نزدیک شدن با سرعت زیاد به یک شی خودداری کنید. از شروع حرکت با سرعت زیاد در حالی که PDC هنوز فعال نیست، خودداری کنید. ▶

مرور کلی

دکمه در خودرو



کنترل فاصله پارک (PDC) 

سنسورهای ما فوق صوت

سنسورهای ما فوق صوت PDC، برای مثال در سپرها.



الزامات کارکردی

برای تضمین قابلیت کارکرد کامل:

- ◀ سنسورها را مثلاً با برچسب یا قفسه های دوچرخه نپوشانید.
- ◀ سنسورها را تمیز و بدون یخ نگه دارید.
- برای تمیز کردن: هنگام استفاده از شستشودهنده های دارای فشار زیاد، به مدت طولانی سنسورها را زیر فشار قرار ندهید و حداقل فاصله ۳۰ سانتی متری را حفظ کنید.

روشن / خاموش کردن

روشن کردن اتوماتیک

PDC در شرایط زیر به طور خودکار روشن می شود:

- ◀ اگر موقعیت دنده R هنگامی که موتور کار می کند، درگیر باشد.
- ◀ در حال نزدیک شدن به موانع تشخیص داده شده، اگر سرعت کمتر از حدود ۴ کیلومتر بر ساعت باشد. فاصله فعالسازی به شرایط مورد نظر بستگی دارد.
- شما می توانید فعالسازی اتوماتیک را هنگامی که موانع تشخیص داده شده باشند، روشن و خاموش کنید.

از طریق iDrive:

۱. "My Vehicle"
۲. "Vehicle settings"
۳. "Parking"
۴. "Automatic PDC activation": فقط با تجهیزات مربوطه.
۵. "Automatic PDC activation"

تنظیمات برای پروفایل راننده ای که در حال حاضر مورد استفاده قرار می گیرد ذخیره می شود. بسته به تجهیزات، نمای دوربین مناسب نیز روشن می شود.

غیرفعالسازی اتوماتیک در حین حرکت رو به جلو

وقتی از یک فاصله یا سرعت معین تجاوز شود، سیستم خاموش می شود. در صورت نیاز سیستم را دوباره روشن کنید.

قرار گرفته است، ذخیره خواهد شد.

هشدار بصری



نزدیک شدن خودرو به شیء یا مانع بر روی صفحه نمایش نشان داده می شود. اشیایی که دورتر هستند، قبل از به صدا در آمدن سیگنال های صوتی، بر روی صفحه نمایش نشان داده شده اند. با فعال شدن سیستم PDC، صفحه نمایش ظاهر می شود. محدوده سنسورها با سه رنگ سبز، زرد و قرمز نمایش داده خواهند شد.

خطوط مسیر برای برآورد بهتر فضای مورد نیاز کم رنگ می شوند. هنگامی که تصویر دوربین دید عقب نشان داده شود، می توان بر روی PDC یا یک نمای متفاوت با علامت گذاری موانع در صورت نیاز انجام داد:

"Rear view camera"

هشدار ترافیک متقاطع (به صفحه ۱۹۷ رجوع کنید): بسته به تجهیزات، در برابر خودروهایی که از کنار در سمت جلو یا عقب نزدیک می شوند، در صفحه نمایش PDC هشدار داده می شود.

با سیستم کمکی پارک: کارکرد ترمز اضطراری، PDC فعال

مفهوم

کارکرد ترمز اضطراری PDC یک ترمز اضطراری را در صورت تشخیص خطر برخورد شدید، اعمال میکند. به دلیل محدودیت های سیستم، تحت همه شرایط نمی توان از برخورد جلوگیری کرد. این کارکرد در سرعتی معادل سرعت راه رفتن هنگام حرکت رو به عقب قابل دسترسی میباشد. فشار بر روی پدال گاز، مداخله ترمز را متوقف می کند.

روشن / خاموش کردن به طور دستی

این دکمه را فشار دهید.



روشن: LED روشن می شود.

خاموش: LED خاموش می شود.

وقتی دنده عقب درگیر شده باشد، تصویر دوربین دید عقب توسط فشار دکمه، نمایش داده می شود.

نمایش

صداهای سیگنال

هنگام نزدیک شدن به یک شیء، صدای متناوب نشان دهنده موقعیت شیء می باشد. برای مثال اگر یک شیء در سمت چپ عقب خودرو تشخیص داده شود، صدای سیگنال از اسپیکر عقب سمت چپ به صدا در می آید.

هر چه فاصله تا شیء کمتر باشد، بازه ها کوتاه تر می باشد.

اگر فاصله تا شیء تشخیص داده شده کمتر از حدود ۲۵ سانتی متر باشد، یک صدای ممتد به صدا در می آید.

اگر اشیایی در جلو و پشت خودرو به طور هم زمان و در فاصله کمتر از حدود ۲۵ سانتی متر وجود داشته باشند، یک صدای ممتد به طور متناوب به صدا در می آید.

اگر موقعیت دنده P درگیر شده باشد، صدای هشدار خاموش می شوند.

وقتی خودرو ساکن است، صدای هشدار بعد از مدت کوتاهی خاموش می شود.

درجه صدا

نسبت درجه صدای سیگنال PDC به درجه صدای سرگرمی را می توان تنظیم کرد.

از طریق iDrive:

۱. "My Vehicle"

۲. "System settings"

۳. "Tone"

۴. "Volume settings"

۵. "PDC"

۶. مقدار مورد نظر را تنظیم کنید.

تنظیمات برای پروفایل راننده ای که در حال حاضر مورد استفاده

با سیستم کمکی پارک: حفاظت جانبی

مفهوم

موانع در اطراف خودرو توسط سنسورهای سیستم تشخیص داده می‌شوند. سیستم در مقابل این موانع هشدار می‌دهد.

نمایش



علامت گذاری های موانع در کنار خودرو برای حفاظت از طرفین خودرو نمایش داده می‌شوند.

- ◀ علامت گذاری خاکستری: منطقه کنار خودرو ثبت نشده است.
- ◀ بدون نشانه گذاری: هیچ مانعی تشخیص داده نشده است.
- ◀ علامت گذاری رنگی: هشدار در برابر موانع تشخیص داده شده.

محدودیت های حفاظت جانبی

سیستم فقط موانع ساکنی را که قبلاً توسط سنسورها در هنگام گذشتن از آنها تشخیص داده شده است را نمایش می‌دهد. سیستم تشخیص نمی‌دهد که یک مانع بعداً حرکت می‌کند یا خیر. به همین دلیل، در حالت سکون، علامت گذاری در صفحه نمایش بعد از مدت معینی به رنگ خاکستری نشان داده می‌شوند. منطقه کنار خودرو باید جدیداً ثبت شده باشد.

محدودیت های سیستم

محدودیت های اندازه گیری ما فوق صوت

اندازه گیری ما فوق صوت ممکن است نتواند در شرایط زیر عمل کند:

- ◀ برای کودکان یا حیوانات کوچک.

بعد از ترمز اضطراری تا توقف، حرکت به سمت یک مانع امکان پذیر است. برای حرکت به سمت مانع، پدال گاز را به آرامی فشار داده و سپس آن را دوباره رها کنید.

اگر پدال گاز به شدت فشار داده شود، خودرو طبق معمول شروع به حرکت می‌کند. گرفتن ترمز اختیاری در هر زمانی امکان پذیر است.

اطلاعات کلی

سیستم از سنسورهای ما فوق صوت PDC و سیستم کمکی پارک استفاده می‌کند.

اطلاعات

هشدار



این سیستم، مسئولیت شخصی را برای ارزیابی صحیح وضعیت ترافیک از بین نمی‌برد. خطر تصادف وجود دارد. سبک رانندگی را با شرایط ترافیک تنظیم کنید. ترافیک و خودروهای اطراف را به طور دقیق در نظر بگیرید و در شرایط مربوطه به طور فعال مداخله نمایید. ▶

فعالسازی/غیرفعالسازی سیستم

از طریق iDrive:

۱. "My Vehicle"
 ۲. "Vehicle settings"
 ۳. "Parking"
 ۴. "Active PDC emergency brake function"
 ۵. "Active PDC emergency brake function"
- تنظیمات برای پروفایل راننده ای که در حال حاضر مورد استفاده قرار گرفته است، ذخیره خواهد شد.

◀ به دلیل منابع ما فوق صوت دیگر مانند خودرو های بزرگ، بخارشوهای فشار قوی، و لامپ های نئونی.

اختلال در عملکرد

یک پیام Check Control نمایش داده می شود.

علامت سفید نمایش داده می شود و محدوده روی صفحه نمایش تیره می شود.



PDC خراب شده است. سیستم را چک کنید.

بدون نمای اطراف: دوربین دید عقب

مفهوم

دوربین دید عقب کمک هایی را در پارک و مانور به سمت عقب فراهم می کند. منطقه پشت خودرو روی صفحه نمایش نشان داده می شود.

اطلاعات



هشدار

این سیستم، مسئولیت شخصی را برای ارزیابی صحیح وضعیت ترافیک از بین نمی برد. خطر تصادف وجود دارد. سبک رانندگی را با شرایط ترافیک تنظیم کنید. ترافیک و خودروهای اطراف را به طور دقیق در نظر بگیرید و در شرایط مربوطه به طور فعال مداخله نمایید. ▶

◀ برای افراد با پوشش های معین مثل کت.

◀ هنگام مداخله خارجی ما فوق صوت، مثلاً از خودروهای عبوری یا ماشین آلات دارای صدای بلند.

◀ هنگامی که سنسورها کثیف و یخ زده باشند، یا توسط چیزی پوشانده شده باشند یا در موقعیت اشتباه قرار گرفته باشند.

◀ در شرایط آب و هوایی خاص مانند رطوبت بالا، بارش برف و باران، گرمای بالا یا باد شدید.

◀ با میله های بکسل و قلاب های یدک کش خودروهای دیگر.

◀ هنگام تشخیص اشیا ظریف یا لبه دار.

◀ هنگام تشخیص اشیا متحرک.

◀ هنگام تشخیص اشیا مرتفع یا اشیایی که برآمدگی طاقچه مانند دارند مثل کالسکه و باربند.

◀ هنگام تشخیص اشیایی که لبه ها و گوشه های تیز دارند.

◀ هنگام تشخیص اشیایی مانند نرده ها که دارای سطح نازک هستند.

◀ هنگام تشخیص اشیا دارای سطوح متخلخل.

اشیای کوتاهی مانند لبه های جدول که پشت خودرو هستند می تواند قبل یا بعد از این که سیگنال صوتی به صدا در آید، به ناحیه کور سنسور منتقل شوند.

محموله ای که از محدوده خودرو بزرگتر باشد توسط سیستم در نظر گرفته نمی شود.

هشدارهای نادرست

PDC ممکن است در شرایط زیر بدون این که مانعی در محدوده تشخیص وجود داشته باشد، یک هشدار را صادر نماید:

◀ در باران شدید.

◀ هنگامی که سنسورها کثیف یا یخ زده باشند.

◀ هنگامی که سنسورها با برف پوشیده شده باشند.

◀ در سطوح ناهموار جاده.

◀ در سطوح ناصاف مانند سرعت گیرها.

◀ در ساختمان های بزرگ با زاویه های تیز و دیوارهای نرم مانند گاراژ های زیر زمینی.

◀ در کارواش اتوماتیک.

◀ در آلودگی های شدید.

مرور

روشن / خاموش کردن به صورت دستی

این دکمه را فشار دهید.

◀ در حالت روشن: LED روشن می شود.

◀ در حالت خاموش: LED خاموش می شود.

PDC روی صفحه نمایش نشان داده خواهد شد.

تصویر دوربین زمانی که دنده عقب درگیر باشد، توسط فشار

دادن دکمه نمایش داده خواهد شد.

تغییر نما به وسیله iDrive

هنگامی که PDC فعال شده است:

◀ "Rear view camera" 

تصویر دوربین عقب نمایش داده خواهد شد.

دکمه درون خودرو



دوربین دید عقب خودرو



نمایش روی صفحه نمایش

الزامات کارکردی

◀ دوربین دید عقب روشن باشد

◀ درب صندوق عقب به طور کامل بسته باشد

کارکردهای کمکی

فعال کردن کارکردهای کمکی

بیشتر از یک کارکرد کمکی را به طور همزمان می توان فعال کرد.

◀ گزینه "Parking aid lines" را انتخاب کنید.

خطوط مسیر و شعاع گردش نمایش داده خواهند شد. به

صفحه ۱۸۶ رجوع کنید.

◀ گزینه "Obstacle marking" را انتخاب کنید.

علامت گذاری فضایی شکل نمایش داده می شوند. به

صفحه ۱۸۶ رجوع کنید.

دوربین



لنزهای دوربین روی دسته درب صندوق عقب واقع شده است. آلودگی می تواند بر روی کیفیت تصویر دوربین تاثیرگذار باشد. برای تمیز کردن لنز دوربین به صفحه ۲۹۴ مراجعه کنید.

روشن / خاموش کردن

روشن کردن اتوماتیک

در حالی که موتور در حال کار است، اهرم سردنده را روی حالت R قرار دهید.

غیرفعال کردن اتوماتیک حین حرکت به جلو

هنگامی که از فاصله یا سرعت معین تجاوز شود، سیستم خاموش خواهد شد.

در صورت نیاز، دوباره سیستم را روشن کنید.

خطوط کمکی پارکینگ

خطوط مسیر

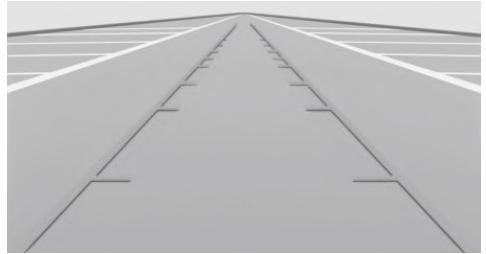

خطوط مسیر به شما کمک می‌کنند که فضای مورد نیاز را در هنگام پارک کردن و مانور دادن در جاده‌های هم سطح تخمین بزنید.

خطوط مسیر به زاویه کنونی فرمان بستگی دارند و به طور مداوم با توجه به حرکات فرمان تنظیم می‌شوند.

خطوط شعاع گردش

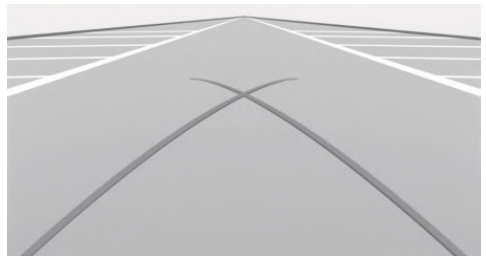

خطوط شعاع گردش فقط می‌توانند به همراه خطوط مسیر بر روی تصویر دوربین دید عقب خودرو قرار گیرد.

خطوط شعاع گردش مسیر کوتاه‌ترین شعاع ممکن برای دور زدن خودرو را در یک جاده هم سطح به شما نشان می‌دهد. هنگامی که زاویه فرمان از حد مشخصی فراتر رود، فقط یک خط شعاع چرخش نشان داده خواهد شد.

پارک کردن با استفاده از خطوط مسیر و شعاع گردش

1. خودرو را طوری قرار دهید که خط شعاع گردش قرمز منجر به حضور در محدوده‌های فضای پارکینگ شود.
2. فرمان را تا نقطه‌ای بچرخانید که در آن، خط مسیر سبز، خط شعاع گردش مربوطه را پوشش دهد.

علامت گذاری موانع

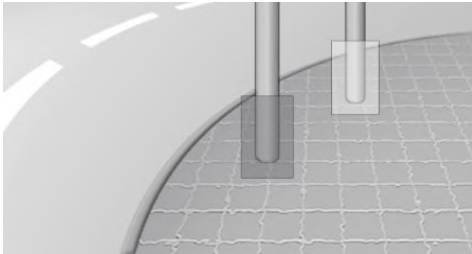

موانع پشت خودرو توسط سنسورهای PDC تشخیص داده می‌شوند.

علامت گذاری‌های موانع ممکن است در تصویر دوربین دید عقب کم رنگ شوند.

حاشیه‌های رنگی علامت گذاری‌های موانع با نشانه گذاری PDC تطبیق می‌یابد.

تنظیم روشنایی و کنتراست از طریق iDrive

وقتی دوربین دید عقب روشن باشد:

1. کنترلر را به سمت چپ ببرید.
2. "Brightness"  <
- "Contrast"  <
3. مقدار مورد نظر را تنظیم کنید.

محدودیت‌های سیستم

دوربین غیرفعال

اگر دوربین غیرفعال باشد، مثلاً اگر درب صندوق عقب باز باشد، تصویر دوربین به صورت هاشور زده به رنگ خاکستری نمایش داده می‌شود.

تشخیص اشیاء

- ◀ اطراف خودرو. به صفحه ۱۹۱ رجوع کنید.
- ◀ چشم انداز دوربین از طریق iDrive قابل تغییر میباشد. به صفحه ۱۸۸ رجوع کنید.
- ◀ نمای پانوراما: برای نشان دادن ترافیک متقاطع، برای مثال در تقاطع ها و راه های عبوری، بسته به دنده ای که در حال حاضر درگیر است. به صفحه ۱۹۱ رجوع کنید.
- بسته به نما، محیط اطراف خودرو یا بخشی از آن نشان داده می شود.

اطلاعات



هشدار

این سیستم، مسئولیت شخصی را برای ارزیابی صحیح وضعیت ترافیک از بین نمی برد. خطر تصادف وجود دارد. سبک رانندگی را با شرایط ترافیک تنظیم کنید. ترافیک و خودروهای اطراف را به طور دقیق در نظر بگیرید و در شرایط مربوطه به طور فعال مداخله نمایید. ▶

اختلال در عملکرد

اختلال در عملکرد دوربین روی صفحه نمایش نشان داده می شود. یک علامت قرمز نمایش داده می شود و محدوده ثبت دوربینی که دچار اختلال در عملکرد شده به رنگ مشکی روی صفحه نمایش نشان داده می شود.



نمای فراگیر

مفهوم

این سیستم کمک هایی را برای پارک کردن و مانور خودرو فراهم می کند. منطقه پیرامون خودرو روی صفحه نمایش نشان داده می شود. چندین دوربین این ناحیه را از چشم اندازهای قابل انتخاب و مختلف نمایش می دهند. به علاوه، کارکردهای کمکی مثل خطوط کمکی را می توان در تصویر دوربین کم رنگ کرد.

اطلاعات کلی

چشم اندازهای دوربین زیر را می توان نمایش داد:

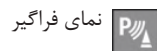

نمای پانوراما

- ◀ چشم انداز دوربین اتوماتیک: این سیستم چشم انداز دوربین را متناسب با شرایط رانندگی نشان می دهد. به صفحه ۱۸۸ رجوع کنید.
- ◀ دوربین دید عقب: برای نشان دادن مناطق پشت خودرو. به صفحه ۱۸۸ رجوع کنید.
- ◀ دید بالا روی خودرو، به دید از بالا صفحه ۱۸۸ رجوع کنید.
- ◀ نمای سمت راست و سمت چپ برای نشان دادن فضاهای



روشن / خاموش کردن به صورت دستی

این دکمه را فشار دهید.



◀ در حالت روشن: LED روشن می‌شود.

◀ در حالت خاموش: LED خاموش می‌شود.

تصویر دوربین عقب تا زمانی که تا دنده عقب درگیر باشد خاموش نخواهد شد.

غیرفعال کردن اتوماتیک حین حرکت به جلو

هنگامی که از فاصله یا سرعت معین تجاوز شود، سیستم خاموش خواهد شد.

در صورت نیاز، دوباره سیستم را روشن کنید.

نمایش

مرور کلی

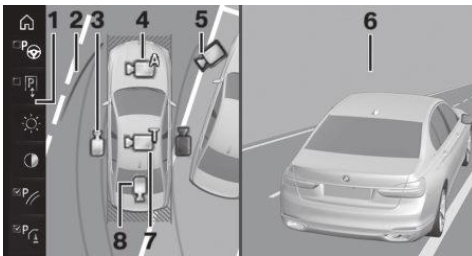

- ۱ نوار کارکرد
- ۲ پنجره انتخاب
- ۳ نمای جانبی
- ۴ چشم انداز دوربین اتوماتیک
- ۵ چشم انداز دوربین قابل حرکت
- ۶ تصویر دوربین
- ۷ دید از بالا
- ۸ دوربین دید عقب

دوربین‌ها

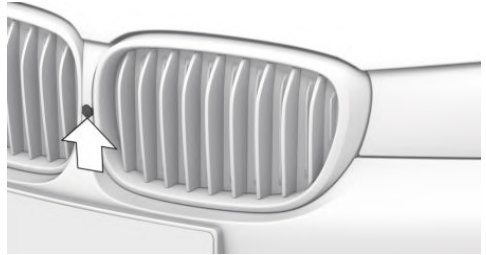

دوربین جلو



دوربین عقب

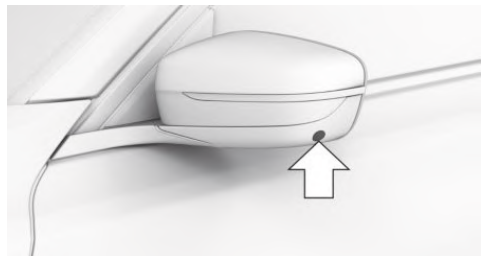

دو دوربین در زیر محفظه‌های آینه بغل قرار دارد. آلودگی می‌تواند بر روی کیفیت تصویر دوربین تاثیرگذار باشد. برای تمیز کردن لنز دوربین به صفحه ۲۹۴ مراجعه کنید.

روشن / خاموش کردن

روشن کردن اتوماتیک

در حالی که موتور در حال کار است، اهرم سردنده را روی حالت R قرار دهید.

چشم انداز دوربین مناسب برای شرایط رانندگی مربوطه نمایش داده می‌شود.

انتخاب چشم انداز دوربین

دید از بالا، خودرو و اطرافش را از بالا نشان می‌دهد.

اطلاعات کلی

چشم اندازهای دوربین خاصی را می‌توان در پنجره انتخاب از طریق iDrive انتخاب کرد.

نمای جانبی

نمای جانبی را می‌توان برای نمای راست یا چپ خودرو انتخاب کرد.

این نما در هنگام قرار دادن خودرو در کنار جدول، یا سایر موانع در طرفین، از طریق نمایش محیط اطراف، کمک می‌کند. نمای جانبی از عقب تا جلو را پوشش می‌دهد و در صورت خطر، به طور خودکار روی موانع احتمالی متمرکز می‌شود.

چشم انداز دوربین اتوماتیک

چشم انداز دوربین اتوماتیک یک نمای وابسته به فرمان را در جهت حرکت مربوطه نشان می‌دهد.

این چشم انداز با شرایط رانندگی مربوطه منطبق می‌شود. به محض این که موانع تشخیص داده شوند، نما به یک نمایش ثابت فضای جلو یا عقب سپر یا در صورت لزوم، یک نمای جانبی تغییر می‌کند.

چشم انداز دوربین قابل حرکت

با انتخاب چشم انداز دوربین قابل حرکت، یک دایره روی صفحه نمایش ظاهر می‌شود.

با چرخاندن کنترلر یا از طریق کارکرد لمسی، چشم اندازهای مشخص شده روی دایره را می‌توان انتخاب کرد.

چشم انداز کنونی با یک علامت دوربین مشخص می‌شود.

با **Gesture control BMW**: علامت یک دوربین اضافی روی مدار ظاهر می‌شود. علامت این دوربین به طور آزاد از طریق

Gesture control BMW قابل حرکت است. به صفحه ۳۰

رجوع کنید.

با فشار دادن کنترلر یا از طریق کارکرد لمسی با انتخاب علامت دوربین فعال، از دایره خارج شوید.

دید از بالا

دوربین دید عقب

این نما تصویر دوربین دید عقب را نشان می‌دهد.

نوار کارکرد

کارکردهای کمکی (به صفحه ۱۸۹ رجوع کنید) را می‌توان از طریق نوار کارکرد و تنظیمات اعمال شده فعال کرد.

◀ **"Parking Assistant"** ، به صفحه ۱۹۳ رجوع کنید.

◀ **"Brightness"** ، به صفحه ۱۹۲ رجوع کنید.

◀ **"Contrast"** ، به صفحه ۱۹۲ رجوع کنید.

◀ **"Parking aid lines"** ، به صفحه ۱۹۰ رجوع کنید.

◀ **"Obstacle marking"** ، به صفحه ۱۹۰ رجوع کنید.

◀ **"Car wash"** ، به صفحه ۱۹۰ رجوع کنید.

◀ **"Settings"** : تنظیمات را مثلاً برای استفاده از نقاط فعالسازی برای نمای پانوراما اعمال کنید.

کارکردهای کمکی

فعال کردن / غیرفعال کردن کارکردهای کمکی

بیش از یک کارکرد را می‌توان به طور همزمان فعال کرد.

کارکردهای کمکی زیر را می‌توان به طور دستی فعال کرد:

◀ **"Parking aid lines"** 

◀ **"Obstacle marking"** 

◀ **"Car wash"** 

کارکردهای کمکی زیر به طور خودکار نمایش داده می‌شوند:

◀ حفاظت جانبی، به صفحه ۱۹۱ رجوع کنید.

◀ حفاظت رینگ، به صفحه ۱۹۱ رجوع کنید.

◀ زاویه باز کردن درب، به صفحه ۱۹۱ رجوع کنید.

خطوط کمکی پارکینگ

خطوط مسیر

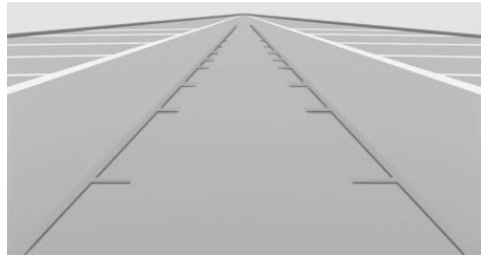

خطوط مسیر به شما کمک می‌کنند که فضای مورد نیاز را در هنگام پارک کردن و مانور دادن در جاده‌های هم سطح تخمین بزنید.

خطوط مسیر به زاویه کنونی فرمان بستگی دارند و به طور مداوم با توجه به حرکات فرمان تنظیم می‌شوند.

خطوط شعاع گردش

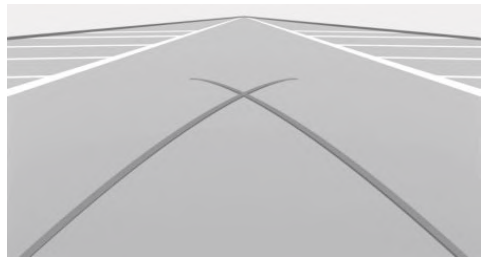

خطوط شعاع گردش فقط می‌توانند به همراه خطوط مسیر بر روی تصویر دوربین دید عقب خودرو قرار گیرد. خطوط شعاع گردش مسیر، کوتاه‌ترین شعاع ممکن برای دور زدن خودرو را در یک جاده هم سطح به شما نشان می‌دهد. هنگامی که زاویه فرمان از حد مشخصی فراتر رود، فقط یک خط شعاع چرخش نشان داده خواهد شد.

پارک کردن با استفاده از خطوط مسیر و منحنی گردش

1. خودرو را طوری قرار دهید که خط شعاع گردش قرمز منجر به حضور در محدوده‌های فضای پارکینگ شود.
2. فرمان را تا نقطه‌ای بچرخانید که در آن، خط مسیر سبز، خط شعاع گردش مربوطه را پوشش دهد.

علامت گذاری موانع

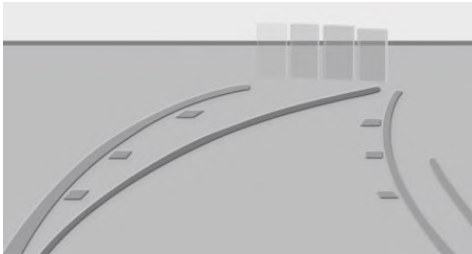

موانع پشت خودرو توسط سنسورهای PDC تشخیص داده می‌شوند.

علامت گذاری موانع ممکن است در تصویر دوربین دید عقب کم رنگ شوند.

حاشیه‌های رنگی علامت گذاری مانع، با نشانه گذاری PDC تطبیق می‌یابد.

نمای کارواش

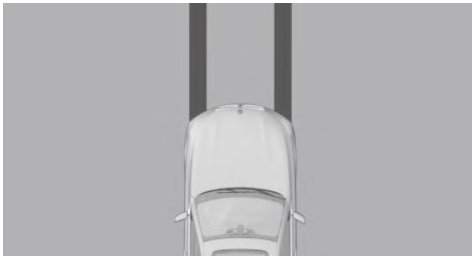

نمای کارواش در هنگام ورود به یک کارواش، از طریق نمایش کف و خود لاین حرکت، به راننده کمک می‌کند.

حفاظت جانبی

مفهوم

موانع در اطراف خودرو توسط سنسورهای سیستم تشخیص داده می شوند. سیستم در مقابل این موانع هشدار می دهد.

نمایش



علامت گذاری مانع در کنار خودرو برای حفاظت از طرفین خودرو نمایش داده می شوند.

< علامت گذاری خاکستری: منطقه کنار خودرو ثبت نشده است.

< بدون علامت گذاری: هیچ مانعی تشخیص داده نشده است.

< علامت گذاری رنگی: هشدار در برابر موانع تشخیص داده شده.

حفاظت رینگ

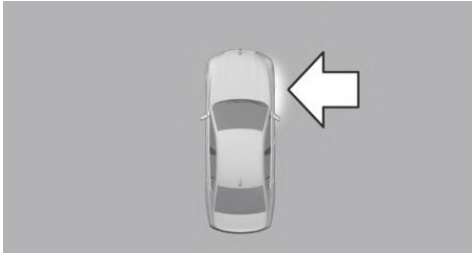

برخورد قریب الوقوع چرخ با جدول نمایش داده می شود. چرخ مورد نظر با رنگ قرمز مشخص می شود.

زاویه باز کردن درب



حداکثر زاویه باز کردن درب ها در موقعیت دنده P نمایش داده می شود.

نمای پانوراما

مفهوم

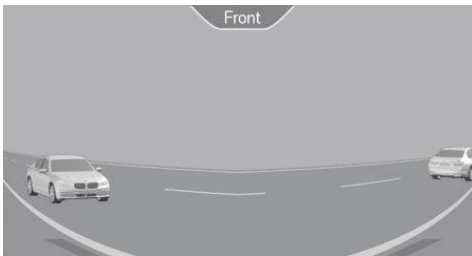

این سیستم یک نگاه اولیه را روی ترافیک متقاطع در راه های عبوری و تقاطع های کور فراهم می کند. حاضران در جاده که توسط موانع موجود در سمت چپ و راست خودرو پنهان شده اند را فقط می توان با تاخیر نسبی از صندلی راننده تشخیص داد.

محدودیت های حفاظت جانبی



سیستم فقط موانع ساکنی را که قبلاً توسط سنسورها در هنگام گذشتن از آنها تشخیص داده شده است را نمایش می دهد.

سیستم تشخیص نمی دهد که یک مانع بعداً حرکت می کند یا خیر. به همین دلیل، در حالت سکون، علامت گذاری در صفحه نمایش بعد از مدت معینی به رنگ خاکستری نشان داده می شوند. منطقه کنار خودرو باید جدیداً ثبت شده باشد.

در صورت امکان، نقاط فعالسازی با نشانی شهر/ شهرستان و خیابان یا با مختصات GPS ذخیره می شوند.

استفاده از نقاط فعالسازی

استفاده از نقاط فعالسازی را می توان روشن و خاموش کرد.

۱.  این دکمه را فشار دهید.
۲. کنترلر را به سمت چپ ببرید.
۳.  "Settings"
۴. "Panorama View, GPS-based"
۵. "Panorama View, GPS-based"

نمایش یا پاک کردن نقاط فعالسازی

۱.  این دکمه را فشار دهید.
۲. کنترلر را به سمت چپ ببرید.
۳.  "Show activation points"
- لیستی از همه نقاط فعالسازی نمایش داده می شود.
۴. "Delete this activation point" یا "Delete all activation points"

تنظیم روشنایی و کنتراست از طریق iDrive

وقتی نمای فراگیر و نمای پانوراما روشن باشد:

۱. کنترلر را به سمت چپ ببرید.
۲.  "Brightness"
۳.  "Contrast"
۴. مقدار مورد نظر را تنظیم کنید.

محدودیت های کارکردی

این سیستم را در شرایط زیر فقط می توان تا حد محدودی مورد استفاده قرار داد:

- ◀ در نور ضعیف.
 - ◀ در صورت کثیف شدن دوربین ها.
 - ◀ هنگام باز بودن درب.
 - ◀ هنگام باز بودن درب صندوق عقب.
 - ◀ هنگام جمع بودن آینه های بغل.
- مناطق هاشور خورده به رنگ خاکستری با علامت، برای مثال درب باز، در تصویر دوربین مناطقی را نشان می دهند که در

دوربین های جلو و عقب منطقه ترافیک اطراف را برای بهبود دید ثبت می کنند.

خطوط زرد در صفحه نمایش انتهای جلویی و عقبی خودرو را نشان می دهند.

تصویر دوربین، سطوح مختلف را در برخی مناطق به صورت تحریف شده نشان می دهد و بنابراین، برای برآورد فاصله مناسب نیست.

نمایش روی صفحه نمایش

وقتی موتور کار می کند، این دکمه را فشار دهید.

بسته به جهت حرکت، تصویر دوربین مربوطه نمایش داده می شود:



- ◀ "front": تصویر دوربین جلو.
 - ◀ "rear": تصویر دوربین عقب.
- هشدار ترافیک متقاطع (به صفحه ۱۹۷ رجوع کنید) می تواند به در قبال خودروهایی که از طرفین نزدیک می شوند با استفاده از سنسورهای رادار هشدار دهد.

با سیستم مسیریابی: نقاط فعالسازی

مفهوم

موقعیت هایی که قرار است نمای پانوراما در آنها به طور خودکار روشن شود را می توان به عنوان نقاط فعالسازی به محض این که سیگنال GPS دریافت شد، ذخیره کرد. تا ۱۰ نقطه فعالسازی را می توان ذخیره کرد. نقاط فعالسازی را می توان در هنگام حرکت به سمت جلو برای دوربین جلو مورد استفاده قرار داد.

ذخیره کردن نقاط فعالسازی

۱. تا نقطه ای که سیستم قرار است در آن روشن شود برانید و توقف کنید.
۲.  این دکمه را فشار دهید.
۳. کنترلر را به سمت چپ ببرید.
۴.  "Add activation point"
- موقعیت کنونی نمایش داده می شود.
۵. "Add activation point"

سیستم کمکی پارک

مفهوم

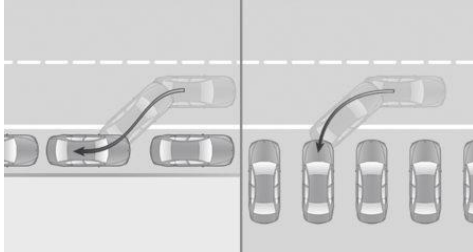

این سیستم از پارک کردن در شرایط زیر پشتیبانی می‌کند:

◀ هنگام پارک کردن در موازات جاده.

◀ هنگام پارک رو به عقب به طور عمود نسبت به جاده.

سنسورهای ما فوق صوت فضاهاى پارک را در دو طرف خودرو اندازه‌گیری می‌کنند.

این سیستم بهترین خط پارک خودرو را محاسبه می‌کند.

هنگام پارک کردن به طور موازی یا عمود نسبت به جاده، سیستم کنترل فرمان، گاز و ترمز را در اختیار می‌گیرد و در صورت نیاز دنده‌ها را در حین فرایند پارک کردن تغییر می‌دهد.

در مدت زمان فرایند پارک کردن، دکمه سیستم کمکی پارک را به سمت پایین نگه دارید. در انتهای فرایند پارک کردن،

موقعیت دنده P تنظیم می‌شود.

هنگام پارک، به اطلاعات و دستورالعمل‌های صوتی و بصری

صادر شده توسط PDC، سیستم کمکی پارک و دوربین دید

عقب توجه نمایید و متناسب با آن عکس‌العمل نشان دهید.

یک جزء از این سیستم، سیستم کنترل فاصله پارک (PDC)

است. به صفحه ۱۸۰ مراجعه کنید.

اطلاعات

سر و صداهاى بلند از بیرون و داخل خودرو ممکن است مانع

شنیدن صدای سیگنال توسط شما شود.

حال حاضر نمایش داده نمی‌شوند.

مناطق هاشور خورده به رنگ خاکستری بدون علامت، برای مثال در جلوی خودرو، مناطقی را نشان می‌دهند که برای دوربین‌ها مشهود نیستند.

محدودیت‌های سیستم

مناطق غیر قابل مشاهده

مناطق پیرامون خودرو که به دلیل زاویه دید دوربین‌ها قابل مشاهده نیستند، به صورت هاشور خورده با رنگ خاکستری نشان داده می‌شوند.

تشخیص اشیاء

موانع کوتاه و همچنین اشیای بلند و برجسته مانند برآمدگی‌ها ممکن است توسط سیستم تشخیص داده نشوند.

کارکردهای کمکی، داده‌های PDC را نیز مد نظر قرار می‌دهند.

دستورالعمل‌های مربوط به سیستم PDC را در صفحه ۱۸۰

دنبال کنید.

اشیا نشان داده شده بر روی صفحه نمایش تحت شرایط معین از آن چه به نظر می‌رسد، نزدیک تر هستند. فاصله از اشیای روی صفحه نمایش را تخمین نزنید.

اختلال در عملکرد

اختلال در عملکرد دوربین، بر روی صفحه نمایش نشان داده

می‌شود.

یک علامت زرد نمایش داده می‌شود و محدوده ثبت

دوربینی که دچار اختلال در عملکرد شده به رنگ

مشکی روی صفحه نمایش نشان داده می‌شود.



سنسورهای ما فوق صوت

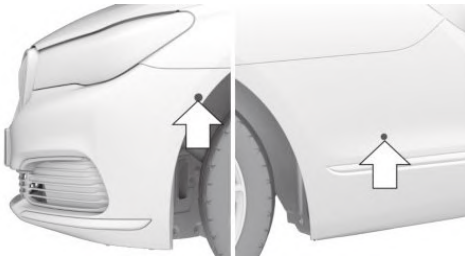

با چهار سنسور ما فوق صوت جانبی، فلش‌ها، و سنسورهای ما فوق صوت PDC در سپرها، فضاهای پارک کردن اندازه‌گیری می‌شوند و فاصله تا موانع تعیین می‌شود. برای تضمین قابلیت کارکرد کامل:

- ◀ سنسورها را تمیز و بدون یخ نگاه دارید. به صفحه ۲۹۴ رجوع کنید.
- ◀ هنگام استفاده از شستشودهنده‌های دارای فشار زیاد، به مدت طولانی سنسورها را زیر فشار زیاد قرار ندهید و حداقل فاصله ۳۰ سانتی متر را حفظ کنید.
- ◀ برچسب‌ها را روی سنسورها قرار ندهید.

الزامات

برای اندازه‌گیری فضاهای پارک کردن

- ◀ حداکثر سرعت در حال حرکت به سمت جلو ۳۵ کیلومتر بر ساعت است.
- ◀ حداکثر فاصله تا ردیف خودروهای پارک شده: ۱/۵ متر.

فضای پارک مناسب

اطلاعات کلی:

- ◀ فاصله پشت یک مانع که طول مانع حداقل نیم متر است.
- ◀ فاصله بین دو مانع که حداقل طول موانع حدود نیم متر است.
- پارک کردن موازی با جاده:
- ◀ حداقل طول فاصله بین دو شی: طول خودروی شما به علاوه حدود ۰/۸ متر.
- ◀ حداقل عمق: حدود ۱/۵ متر.
- پارک کردن به طور عمود:

هشدار

این سیستم، مسئولیت شخصی را برای ارزیابی صحیح وضعیت ترافیک از بین نمی‌برد. این سیستم بر اساس محدودیت‌هایش نمی‌تواند به طور مستقل به همه شرایط ترافیکی واکنش نشان دهد. خطر تصادف وجود دارد. سبک رانندگی را با شرایط ترافیک تنظیم کنید. ترافیک را به طور دقیق در نظر بگیرید و در شرایط مربوطه به طور فعال مداخله نمایید. ▶

احتیاط

سیستم کمکی پارک می‌تواند خودرو را به سمت جدول یا روی آن ببرد. خطر آسیب به تجهیزات خودرو وجود دارد. ترافیک را به طور دقیق در نظر بگیرید و در شرایط مربوطه به طور فعال مداخله نمایید. ▶ موتوری که توسط کارکرد اتوماتیک Start/Stop خاموش شده باشد، هنگامی که سیستم کمکی پارک فعال شود، به صورت اتوماتیک دوباره روشن می‌شود.

مرور کلی

دکمه درون خودرو



سیستم کمکی پارک





۴. "Parking Assistant"

۵. "Sound if parking space detected"

تنظیمات ذخیره می‌شود.

نمایش روی صفحه نمایش

سیستم فعال / غیرفعال شده است

علامت	معنی
	خاکستری: سیستم قابل دسترس نیست.
	سفید: سیستم قابل دسترس است اما فعال نیست.
	سیستم فعال است.

وضعیت سیستم

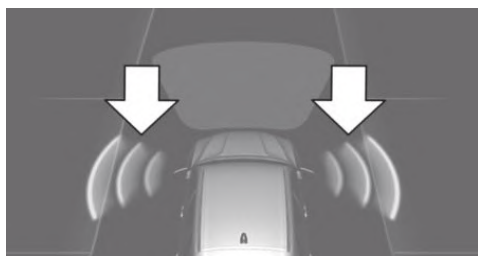

◀ علائم رنگی (فلش‌ها) در اطراف خودرو نصب شده است. سیستم کمکی پارک فعال شده است و جستجو برای فضای پارک فعال است.

◀ صفحه نمایش فضای مناسب پارک کردن در لبه جاده را در کنار علامت خودرو نمایش می‌دهد. زمانی که سیستم کمکی پارک فعال باشد، فضاهای مناسب پارک کردن به طور رنگی برجسته می‌شود و یک سیگنال به صدا در می‌آید. برای روشن/خاموش کردن صدای سیگنال، به صفحه ۱۹۵ رجوع کنید.

◀ اگر فضای پارک کردن به طور موازی یا عمود به طور واضح تشخیص داده شود، سیستم به طور خودکار روش مناسب پارک کردن را تنظیم می‌کند. در صورت وجود فضاهای مناسب پارک کردن برای پارک موازی و عمود، یک منوی انتخاب نمایش داده می‌شود. در این صورت، روش مطلوب پارک کردن باید به طور دستی انتخاب شود.

◀ عرض فاصله بین دو شی: عرض خودروی شما به علاوه حدود ۰/۷ متر تا حداکثر ۵ متر.

◀ حداقل عمق: طول خودروی شما.
عمق فضاهای پارک کردن عمود باید توسط راننده برآورد شود. به دلیل محدودیت‌های فنی، سیستم می‌تواند عمق فضاهای پارک کردن به طور عمود را فقط تخمین بزند.

نکاتی در رابطه با فرایند پارک کردن

- ◀ دربها و درب صندوق عقب باید بسته باشد.
- ◀ ترمز پارک باید آزاد شده باشد.
- ◀ کمر بند ایمنی راننده باید بسته باشد.

روشن/خاموش کردن

روشن کردن با دکمه

این دکمه را فشار دهید.  LED روشن می‌شود.

وضعیت کنونی جستجوی فضای پارک کردن روی صفحه نمایش نشان داده می‌شود.

 سیستم کمکی پارک به طور خودکار فعال می‌شود.

روشن کردن با دنده عقب

دنده عقب درگیر کنید.

وضعیت کنونی جستجوی فضای پارک کردن روی صفحه نمایش نشان داده می‌شود.

برای فعال کردن:  "Parking Assistant"

خاموش کردن

این سیستم را می‌توان به صورت زیر غیرفعال کرد:

◀ این دکمه را فشار دهید. 

صدای سیگنال برای روشن/خاموش کردن فضاهای

مناسب پارک کردن

از طریق iDrive:

۱. "My Vehicle"
۲. "Vehicle settings"
۳. "Parking"

متوقف کردن به صورت اتوماتیک

در شرایط زیر سیستم به صورت اتوماتیک متوقف می‌شود:
 < در صورتی که راننده فرمان را در دست گیرد یا کنترل فرمان را بر عهده گیرد.

- < سطح جاده لغزنده یا پوشیده از برف باشد.
- < وقتی موانعی مانند جدول وجود داشته باشد که بالا رفتن از آن سخت باشد.
- < وقتی موانعی وجود داشته باشد که به طور ناگهانی ظاهر می‌شوند.

< اگر کنترل فاصله پارک (PDC) فواصلی را تعیین کند که خیلی کوچک باشد.

< اگر از حداکثر تلاش های پارک کردن یا مدت زمان صرف شده برای پارک تجاوز شده باشد.

< هنگام انتخاب کارکرد دیگری بر روی صفحه نمایش.

< وقتی دکمه آزاد شده باشد.

< اگر درب صندوق عقب باز باشد.

< اگر درپها باز باشند.

< هنگام فعال شدن ترمز دستی.

< در حین شتاب گیری.

< وقتی پدال ترمز برای یک مدت طولانی تر در حالی که خودرو ساکن است، فشار داده شود.

< هنگام باز کردن کمر بند ایمنی راننده.

یک پیام Check Control نمایش داده می‌شود.

ادامه دادن

در صورت نیاز، فرایند پارک کردن را می‌توان ادامه داد.

از دستورالعمل های روی صفحه نمایش پیروی کنید.

محدودیت های سیستم

نبود سیستم کمکی پارک

در شرایط زیر سیستم کمکی پارک کمکی نخواهد کرد:

< در پیچ های تند.

فرایند پارک کردن فعال است. کنترل فرمان در اختیار سیستم است.



- < جستجو برای فضای پارک، هر زمان که خودرو به آرامی و به سمت جلو در حرکت باشد، فعال است، حتی اگر سیستم غیرفعال باشد. هنگامی که سیستم غیرفعال باشد، نشانگرهای روی صفحه نمایش به رنگ خاکستری در می‌آید.

پارک کردن با استفاده از سیستم کمکی پارک

۱. برای روشن کردن سیستم کمکی پارک، این  دکمه را فشار دهید یا دنده عقب را درگیر کنید. در صورت لزوم، سیستم کمکی پارک را فعال کنید.

۲. تا ردیف خودروهای پارک شده با حداکثر سرعت حدود ۳۵ کیلومتر بر ساعت و حداکثر فاصله ۱,۵ متر برانید. وضعیت جستجوی فضای پارک کردن و فضاهای امکان پذیر برای پارک کردن روی صفحه نمایش نشان داده می‌شود.

۳. از دستورالعمل های روی صفحه نمایش پیروی کنید. در مدت زمان فرایند پارک کردن، دکمه سیستم کمکی پارک را به سمت پایین نگه دارید. در انتهای فرایند پارک کردن، موقعیت دنده P تنظیم می‌شود.

۴. انتهای فرایند پارک کردن روی صفحه نمایش نشان داده می‌شود. در صورت نیاز، موقعیت پارک کردن را خودتان تنظیم کنید.

متوقف کردن به صورت دستی

سیستم کمکی پارک را می‌توان به صورت دستی در هر زمانی متوقف کرد:

<  "Parking Assistant" این علامت را روی صفحه نمایش انتخاب کنید.

< دکمه را در حین فرایند پارک آزاد کنید. 

ممکن است فضاهای پارکی تشخیص داده شوند که مناسب پارک کردن نیستند یا ممکن است فضاهای مناسب برای پارک کردن تشخیص داده نشوند.

اختلال در عملکرد

یک پیام Check Control نمایش داده می‌شود. سیستم کمکی پارک خراب شده است. سیستم را چک کنید.

هشدار ترافیک متقاطع

مفهوم

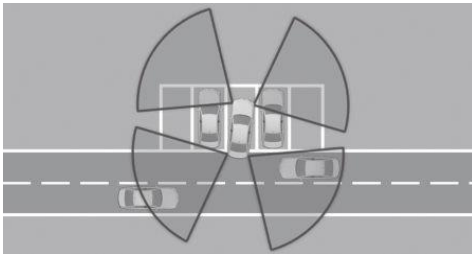

دو سنسور رادار در سپر عقب، فضای پشت خودرو را رصد می‌کنند.

در مسیرهای عبوری کور یا هنگام شروع حرکت از فضاهای پارک کردن عمود، ترافیک متقاطع نزدیک شونده زودتر از دید از صندلی راننده، توسط سیستم تشخیص داده می‌شود.

این سیستم خودروهایی که نزدیک می‌شوند را نشان می‌دهد. چراغ آینه بغل روشن می‌شود و ممکن است یک سیگنال به صدا درآید و نشانگر مربوطه روی صفحه نمایش فراخوانی می‌شود. با توجه به تنوع تجهیزات مربوطه، فضای ترافیک جلوی خودرو نیز رصد می‌شود. دو سنسور رادار دیگر در سپرهای جلو قرار دارند.

محدودیت های کارکردی

- در شرایط زیر ممکن است سیستم کاملاً کاربردی نباشد:
- در سطح جاده های پر از دست انداز مانند جاده های شنی.
- بر روی جاده های لغزنده.
- در سراسیمگی ها و سربالایی هایی دارای شیب تند.
- هنگامی که در محل پارک تجمع برف یا برگ باشد.
- هنگام استفاده از چرخ اضطراری.
- در صورت تغییر در فضای پارکی که در حال حاضر اندازه گیری شده است.

محدودیت های اندازه گیری مافوق صوت

اندازه گیری مافوق صوت ممکن است نتواند در شرایط زیر عمل کند:

- برای کودکان یا حیوانات کوچک
- برای افراد با پوشش های معین مثل کت.
- هنگام مداخله خارجی مافوق صوت، مثلاً از خودروهای عبوری یا ماشین آلات دارای صدای بلند.
- هنگامی که سنسورها کثیف و یخ زده باشند، یا توسط چیزی پوشانده شده باشند یا در موقعیت اشتباه قرار گرفته باشند.
- در شرایط آب و هوایی خاص مانند رطوبت بالا، بارش برف و باران، گرمای بالا یا باد شدید.
- با میله های بکسل و قلاب های یدک کش خودروهای دیگر.
- هنگام تشخیص اشیای ظریف یا لبه دار.
- هنگام تشخیص اشیای متحرک.
- هنگام تشخیص اشیای مرتفع یا اشیایی که برآمدگی طاقچه ماندنی دارند مثل کالسکه و باربند.
- هنگام تشخیص اشیایی که لبه ها و گوشه های تیز دارند.
- هنگام تشخیص اشیایی مانند نرده ها که دارای سطح نازک هستند.
- هنگام تشخیص اشیای دارای سطوح متخلخل.
- اشیای کوتاهی مانند لبه های جدول که پشت خودرو هستند می‌تواند قبل یا بعد از این که سیگنال صوتی به صدا درآید، به ناحیه کور سنسور منتقل شوند.
- محموله ای که از محدوده خودرو بزرگتر باشد توسط سیستم در نظر گرفته نمی‌شود.

اطلاعات

هشدار 

این سیستم، مسئولیت شخصی را برای ارزیابی صحیح وضعیت ترافیک از بین نمی برد. خطر تصادف وجود دارد. سبک رانندگی را با شرایط ترافیک تنظیم کنید. ترافیک را به طور دقیق در نظر بگیرید و در شرایط مربوطه به طور فعال مداخله نمایید. ▶

مرور کلی

دکمه درون خودرو



با توجه به تنوع تجهیزات مربوطه، دو سنسور رادار دیگر در سپرهای جلو قرار دارند. سپر در ناحیه سنسورهای رادار را همیشه تمیز و بدون مانع نگه دارید.

روشن / خاموش کردن

فعالسازی / غیرفعالسازی سیستم

۱.  این دکمه را فشار دهید.
۲. کنترلر را به سمت چپ ببرید.
۳. "Settings" 
۴. "Cross traffic alert"
۵. "Crossing-traffic warning"

روشن کردن به طور اتوماتیک

اگر سیستم روی صفحه نمایش فعال شود، به محض این که PDC یا نمای پانوراما فعال شود، به طور خودکار روشن می شود.

خاموش کردن به طور اتوماتیک

سیستم در شرایط زیر به طور خودکار خاموش می شود:

- ◀ هنگامی که سرعت از حدود ۷ کیلومتر بیشتر شود.
- ◀ در صورت فعال بودن سیستم کمکی فرمان و راهنمای لاین، وقتی از فاصله معین رانندگی تجاوز شود.



سیستم های کمکی پارک 

سنسورهای رادار



سنسورهای رادار در سپر عقب قرار دارند.

نمایش

خطوط زرد (فلش ۲) لبه جلویی یا عقبی خودروی خودتان را نشان می‌دهند.

چراغ آینه بغل

هشدار صوتی

علاوه بر نشانگر نوری، اگر خودروی شما در جهت مربوطه حرکت کند، یک سیگنال صوتی هشدار نیز به صدا در می‌آید.

محدودیت‌های سیستم

سیستم ممکن است در شرایط زیر کاملاً کاربردی نباشد:

- ◀ اگر سرعت خودرویی که نزدیک می‌شود بسیار زیاد باشد.
- ◀ در مه، باران یا برف سنگین.
- ◀ در پیچ‌های تند.
- ◀ اگر سپر کثیف یا پوشیده از یخ باشد یا با برجسب پوشانده شده باشد.
- ◀ اگر اشیای عبوری با سرعت بسیار کمی حرکت کنند.
- ◀ اگر سایر اشیایی که در محدوده ثبت سنسورها هستند، ترافیک متقاطع را پنهان کنند.



اگر خودرویی توسط سنسورهای عقب تشخیص داده شود و خودرو در حال حرکت به سمت عقب باشد، چراغ آینه بغل چشمک می‌زند.

نمایش در نمای PDC



اگر خودروها توسط سنسورها تشخیص داده شوند، منطقه مرزی مربوطه در نمای PDC با رنگ قرمز چشمک می‌زند.

نمایش در نمای دوربین

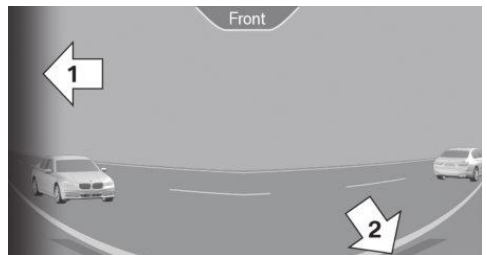

اگر خودروها توسط سنسورها تشخیص داده شوند، منطقه مرزی مربوطه (فلش ۱) در نمای دوربین با رنگ قرمز چشمک می‌زند.

راحتی رانندگی

تجهیزات خودرو

این فصل همه ویژگی‌های استاندارد، انتخابی و مخصوص یک کشور را که با این سری ارائه می‌شود، تشریح می‌کند. همچنین ویژگی‌هایی را که لزوماً در خودرو شما برای مثال به دلیل آپشن‌های انتخاب شده یا ورژن‌های کشوری موجود نیست، تشریح می‌کند. این موضوع برای کارکردها و سیستم‌های مربوط به ایمنی نیز اعمال می‌شود. مقررات قابل کاربرد و خاص یک کشور باید در هنگام استفاده از ویژگی‌ها و سیستم‌های مربوطه مورد توجه قرار گیرد.

دکمه درون خودرو



تنظیم سطح

تنظیم سطح به صورت دستی

این دکمه را فشار دهید.

در محدوده سرعت کم، خودرو با یک فشار دکمه، تا سطح مرتفع بالا می‌آید.

با رسیدن به سرعت حدود ۳۵ کیلومتر بر ساعت، خود خودرو به طور خودکار تا سطح عادی پایین می‌آید.

نمایش

LED خاموش: سطح عادی. <

LED چشمک می‌زند: سطح تنظیم می‌شود. <

LED روشن: سطح مرتفع. <

LED سریع چشمک می‌زند: تنظیم سطح امکان پذیر نیست. <

محدودیت‌های سیستم

در صورت تغییرات پی در پی سطح به صورت دستی، سیستم در صورت لزوم خود را خاموش می‌کند. LED روی دکمه که سریعاً چشمک می‌زند نشان می‌دهد که سیستم موقتاً قابل دسترس نیست.

سیستم تعلیق بادی

مفهوم

سیستم تعلیق بادی، بهترین وضعیت را برای راحتی رانندگی، تحت همه شرایط باری، تضمین می‌کند. به دلیل تنظیم متغیر محورهای جلو و عقب، میرایی با توجه به وضعیت خودرو تنظیم می‌شود.

اطلاعات کلی

در صورت ناصاف بودن سطح جاده، سطح خودرو را می‌توان برای افزایش فاصله با زمین، بالا برد.

< سطح عادی، برای سطح عادی جاده.

< سطح مرتفع، وقتی سطح جاده ناهموار باشد.

در حالت رانندگی SPORT (به صفحه ۱۱۰ رجوع کنید) یا در سرعت‌های بالاتر، خود خودرو پایین می‌رود.

اطلاعات

هشدار

با پایین آوردن خودرو، بخش‌هایی از بدن ممکن است تحت فشار قرار گیرند. خطر مصدومیت وجود دارد. هنگام پایین آوردن خودرو، اطمینان حاصل کنید که مناطق حرکت زیر خودرو و زیر محفظه چرخ خالی باشد. ►

تعویض تایر

قبل از تعویض تایر، سیستم را غیرفعال کنید:

این دکمه را فشار دهید و به مدت حدود ۷ ثانیه نگه دارید و سپس آزاد کنید. LED به سرعت چشمک



می زند.

فعال کردن سیستم:

وقتی شما شروع به حرکت کنید، سیستم دوباره به طور خودکار فعال می شود.

تنظیمات

تنظیمات میرایی	حالت رانندگی
راحت	COMFORT PLUS
سخت	SPORT
متعادل	COMFORT/ECO PRO

Executive Drive Pro

مفهوم

Executive Drive Pro یک شاسی کنترل شده به طور فعال می باشد. این سیستم راحتی رانندگی را افزایش می دهد و شیب جانبی را در هنگام رانندگی حول پیچ ها به حداقل می رساند. این امر چابکی خودرو و همچنین راحتی خودرو را افزایش می دهد.

Executive Drive Pro شامل سیستم های زیر می شود:

◀ تنظیم میرایی فعال، به صفحه ۲۰۱ رجوع کنید.

◀ تثبیت رول فعال، به صفحه ۲۰۲ رجوع کنید.

اختلال در عملکرد

یک پیام Check Control نمایش داده می شود. سیستم مختل شده است. فرمان پذیری خودرو ممکن است تغییر کند و راحتی رانندگی ممکن است به طور قابل ملاحظه ای کاهش یابد. اجازه دهید سیستم در یک مرکز خدمات مجاز یا هر مرکز خدمات یا تعمیرگاه واجد شرایط دیگر چک شود.

مدت زمان های طولانی که خودرو پارک است

در حین مدت زمان های طولانی که خودرو پارک است، می تواند خودش را پایین بیاورد. این یک اختلال در عملکرد نیست.

تنظیم میرایی فعال

مفهوم

این سیستم راحتی رانندگی را افزایش می دهد. با استفاده از یک دوربین در منطقه آینه وسط، سطح جاده تشخیص داده می شود و میرایی به طور خودکار با سطح جاده تنظیم می شود.

کنترل میرایی دینامیک

مفهوم

این سیستم حرکت نامطلوب خودرو را در هنگام استفاده از یک سبک رانندگی پویا یا حرکت روی سطح جاده های ناصاف، کاهش می دهد.

این سیستم پویایی و راحتی رانندگی را در تناسب با سطح جاده و سبک رانندگی، افزایش می دهد.

اطلاعات کلی

این سیستم تنظیمات میرایی متعددی را ارائه می کند.

آنها به حالت های رانندگی مختلف کنترل دینامیک رانندگی اختصاص می یابند. به صفحه ۱۱۰ رجوع کنید.

مرور کلی

دوربین

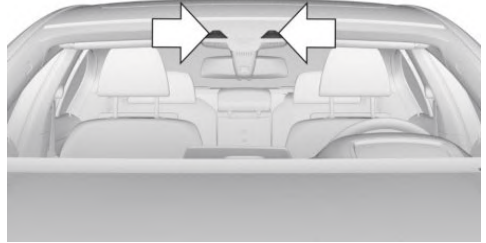

دوربین در نزدیکی آینه وسط نصب می شود. شیشه جلو را در منطقه پشت آینه وسط، تمیز و خالی نگه دارید.

اطلاعات کلی

سیستم تا سرعت ۱۲۰ کیلومتر فعال است.

محدودیت های سیستم

محدودیت های کاربردی

در شرایط زیر، سیستم ممکن است کاملاً کاربردی یا قابل دسترس نباشد:

- < در مه، باران، آب اسپری شده یا برف سنگین.
- < در پیچ های شدید.
- < در زوایای تند فرمان.
- < هنگام رانندگی در فاصله بسیار نزدیک با خودروی جلویی.
- < تا ۱۰ ثانیه بعد از استارت موتور، از طریق دکمه Start/Stop.
- < در حین کالیبراسیون دوربین بلافاصله بعد از تحویل خودرو.
- < اگر حوزه دید دوربین یا ناحیه شیشه جلو کثیف یا پوشیده شده باشد.
- < اگر اثرات کورکنندگی ثابتی به دلیل نور ورودی مثلاً از خورشید با ارتفاع پایین در آسمان وجود داشته باشد.
- < وقتی بیرون تاریک است.

اختلال در عملکرد

وقتی یک دوربین دچار اختلال در عملکرد شده باشد، یک پیام Check Control نمایش داده می شود. به نزدیک ترین مرکز خدمات مجاز یا هر مرکز خدمات یا تعمیرگاه واجد شرایط دیگر مراجعه کنید.

تثبیت رول فعال

مفهوم

این سیستم انحراف جانبی خودرو را که در هنگام رانندگی سریع در پیچ ها یا در حین مانورهای گریز سریع رخ می دهد، کاهش می دهد. انحراف جانبی خودرو توسط تنظیم دائمی روی محورهای جلو و عقب متعادل می شود. بنابراین خودرو همیشه تثبیت می شود. چابکی و راحتی رانندگی تحت همه شرایط رانندگی افزایش می یابد.

اطلاعات کلی

این سیستم تنظیمات میرایی مختلفی را ارائه می کند. آنها به حالت های رانندگی مختلف کنترل دینامیک رانندگی اختصاص می یابند. به صفحه ۱۱۰ رجوع کنید.

تنظیمات

حالت رانندگی	تنظیمات میرایی
COMFORT/ COMFORT PLUS	راحت
SPORT	سخت

تهویه مطبوع

ویژگی ها و آپشن های خودرو

این فصل همه ویژگی های استاندارد، انتخابی و مخصوص یک کشور را که با این سری ارائه می شود، تشریح می کند. همچنین ویژگی هایی را که لزوماً در خودرو شما برای مثال به دلیل آپشن های انتخاب شده یا ورژن های کشوری موجود نیست، تشریح می کند. این موضوع برای کارکردها و سیستم های مربوط به ایمنی نیز اعمال می شود. مقررات قابل کاربرد و خاص یک کشور باید در هنگام استفاده از ویژگی ها و سیستم های مربوطه مورد توجه قرار گیرد.

کنترل اتوماتیک تهویه مطبوع

مرور کلی

سوئیچ در کنسول وسط



این دکمه را فشار دهید

کارکرد

دما، به صفحه ۲۰۴ رجوع کنید



فعال سازی تهویه مطبوع، به صفحه ۲۰۴ رجوع کنید.



حداکثر سرمایش، به صفحه ۲۰۴ رجوع کنید.



این دکمه را فشار دهید

برنامه AUTO، به صفحه ۲۰۴ رجوع کنید.



حالت گردش هوا، به صفحه ۲۰۵ رجوع کنید.



شدت هوا، دستی، به صفحه ۲۰۵ رجوع کنید.



توزیع هوا، دستی، به صفحه ۲۰۵ رجوع کنید.



برنامه SYNC، به صفحه ۲۰۶ رجوع کنید.



یخ زدایی و بخارزدایی پنجره، به صفحه ۲۰۶ رجوع کنید.



یخ زدای شیشه عقب، به صفحه ۲۰۶ رجوع کنید.



صندلی با تهویه مطبوع فعال، به صفحه ۹۲ رجوع کنید.



گرمن صندلی، به صفحه ۹۱ رجوع کنید.



پکیج هوای محیط، به صفحه ۲۱۱ رجوع کنید.



جزییات کارکردهای تهویه مطبوع

روشن / خاموش کردن سیستم

روشن کردن

هر دکمه ای به جز این دکمه ها را فشار دهید:

- ◀ یخ زدای شیشه عقب .
- ◀ سمت چپ دکمه شدت جریان هوا.
- ◀ گرمن صندلی.

- < صندلی با تهویه فعال.
- < برنامه SYNC.

هنگام استفاده از کنترل اتوماتیک تهویه مطبوع، آب حاصل از رطوبت گرفته شده از اتاق (به صفحه ۲۳۶ رجوع کنید) از زیر خودرو خارج می شود.

خاموش کردن

- < کل سیستم:

دکمه سمت چپ در طرف راننده را فشار داده و نگه دارید تا کنترل خاموش شود.



- < در طرف سرنشین جلو:

دکمه سمت چپ در طرف سرنشین را فشار داده و نگه دارید.



دما

برای تنظیم دمای مطلوب، حلقه را بچرخانید.



کنترل اتوماتیک تهویه مطبوع این دما را در اسرع وقت حاصل می کند و در صورت نیاز

از قابلیت حداکثر سرمایش یا گرمایش استفاده می کند و سپس آن را ثابت نگه می دارد. تنظیمات مختلف دما را سریعاً تغییر ندهید. در غیر این صورت، کنترل اتوماتیک تهویه مطبوع زمان کافی برای تنظیم دمای انتخاب شده را نخواهد داشت.

اطلاعات

این علامت به طور دائمی روی صفحه نمایش کنترل اتوماتیک تهویه مطبوع ظاهر می شود.

کارکرد سرمایش

فقط در حالی که موتور خودرو روشن باشد، داخل خودرو را می توان خنک کرد.

این دکمه را فشار دهید. LED روشن می شود. هوا سرد شده و رطوبت آن گرفته می شود و بسته به تنظیمات دما، دوباره گرم می شود.

بسته به آب و هوا، شیشه جلو و پنجره های جانبی هنگام استارت موتور، ممکن است بطور مختصر بخار کند.

کارکرد سرمایش به طور خودکار با برنامه AUTO روشن می شود.

حداکثر سرمایش

این دکمه را فشار دهید.

سیستم برای پایین ترین دما، حالت بهینه شدت

جریان هوا و گردش هوا تنظیم می شود.

هوا از دریچه ها به سمت منطقه بالا تنه جریان می یابد.

دریچه ها باید برای این موضوع باز باشند.

این کارکرد با دماهای بیرونی بیشتر از حدود 0°C و در حال

کار کردن موتور قابل دسترسی است.

شدت جریان هوا در طرف راننده را با فعال کردن برنامه قابل

تنظیم می باشد.

برنامه AUTO

این دکمه را فشار دهید.

شدت جریان هوا، توزیع هوا و دما به طور خودکار

کنترل می شود.

بسته به دمای انتخاب شده، شدت برنامه AUTO و اثرات بیرونی،

هوا به سمت شیشه جلو، پنجره های جانبی، بالا تنه و قسمت

قرار گرفتن پاها جهت دهی می شود.

کارکرد سرمایش (به صفحه ۲۰۴ رجوع کنید) به طور خودکار

با برنامه AUTO روشن می شود.

به طور همزمان، سنسور رطوبت، برنامه را کنترل می کند تا از

بخارگیری پنجره تا حد امکان جلوگیری کند.

برای خاموش کردن برنامه: دکمه را دوباره فشار دهید یا به طور

دستی توزیع هوا را تنظیم کنید.

شدت برنامه AUTO

در صورت فعال بودن برنامه AUTO، شدت جریان هوا را می توان

تغییر داد.

قسمت سمت چپ یا راست دکمه را فشار دهید:



کاهش یا افزایش شدت.

شدت انتخاب شده، بر روی صفحه نمایش تهویه مطبوع اتوماتیک،

نشان داده می شود.

کنترل اتوماتیک گردش هوا (AUC)

مفهوم

کنترل اتوماتیک گردش هوا (AUC) به طور خودکار بوها یا آلاینده‌ها در هوای بیرون را شناسایی می‌کند. سپس تامین هوای بیرون خاموش می‌شود و هوای داخل گردش می‌یابد.

اطلاعات کلی

اگر سیستم فعال باشد، یک سنسور، آلاینده‌ها را در هوای بیرون تشخیص می‌دهد و خاموش شدن را به طور خودکار کنترل می‌کند.

اگر سیستم غیرفعال باشد، هوای بیرون به طور مداوم در داخل خودرو جریان می‌یابد.

در حالت گردش هوای ثابت، کیفیت هوا در داخل خودرو کاهش می‌یابد و بخارگیری پنجره‌ها افزایش می‌یابد.

اگر بخار روی پنجره وجود داشته باشد، حالت **AUTO** گردش هوا را خاموش کنید و دکمه در طرف راننده را برای استفاده از سنسور رطوبت فشار دهید. اطمینان حاصل کنید که هوا می‌تواند به سمت شیشه جلو جریان پیدا کند.

روشن / خاموش کردن

از طریق iDrive:

۱. "My Vehicle"
۲. "Vehicle settings"
۳. "Climate functions"
۴. "Air quality"
۵. "Automatic air recirculation"

حالت گردش هوا

مفهوم

شما می‌توانید از طریق تعلیق موقت هوای تامین شده از بیرون خودرو، به بوها یا آلاینده‌های ناخوشایند در محیط مجاور واکنش نشان دهید. سپس سیستم هوایی که در حال حاضر درون خودرو قرار دارد را به گردش در می‌آورد.

راه اندازی از طریق دکمه

برای انتخاب یک حالت راه اندازی، این دکمه را به طور مکرر فشار دهید.



LED خاموش: هوای بیرون به طور مداوم جریان می‌یابد.
LED روشن: تامین هوای بیرون به طور دائمی خاموش می‌شود.

در حالت گردش هوای داخل، کیفیت هوا در داخل خودرو کاهش می‌یابد و بخارگیری پنجره‌ها افزایش می‌یابد.

اگر بخار بر روی پنجره وجود داشته باشد، حالت **AUTO** گردش هوا را خاموش کنید و دکمه در طرف راننده را برای استفاده از سنسور رطوبت فشار دهید. اطمینان حاصل کنید که هوا می‌تواند به سمت شیشه جلو جریان پیدا کند.

شدت جریان هوا، دستی

برای تنظیم شدت جریان هوا به صورت دستی، ابتدا برنامه **AUTO** را خاموش کنید.

قسمت سمت چپ یا راست این دکمه را فشار دهید: **OFF** کاهش یا افزایش شدت جریان هوا.

شدت جریان هوای انتخاب شده روی صفحه نمایش تهویه مطبوع اتوماتیک، نشان داده می‌شود.

به منظور ذخیره توان باتری، ممکن است جریان هوای کنترل اتوماتیک تهویه مطبوع به طور خودکار کاهش یابد.

توزیع هوا به صورت دستی

برای انتخاب یک برنامه این دکمه را به طور مکرر فشار دهید:



پنجره‌ها، منطقه بالا تنه و محل گذاشتن پا.

منطقه بالا تنه و محل گذاشتن پا.

محل گذاشتن پا.

پنجره‌ها و محل گذاشتن پا.

پنجره‌ها.

پنجره‌ها و بالا تنه.

منطقه بالا تنه.

توزیع هوای انتخاب شده روی صفحه نمایش کنترل اتوماتیک تهویه مطبوع نشان داده می‌شود.

تهویه

تنظیمات

جهت های جریان هوا را می توان به طور جداگانه تنظیم کرد:

تهویه مستقیم:

جریان هوا مستقیماً در جهت شخص قرار می گیرد.

جریان هوا بسته به دمای تنظیم شده به طور قابل

ملاحظه ای گرم یا سرد می شود.

تهویه غیرمستقیم:

اگر دریچه ها کاملاً یا نسبتاً بسته باشند، هوا مستقیماً به

داخل خودرو هدایت می شود.

تهویه غیرمستقیم را می توان روی صفحه نمایش تنظیم

کرد.

تهویه جلو

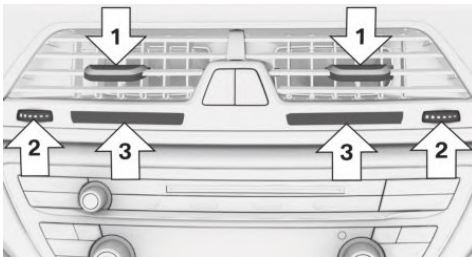

اهرم برای تغییر جهت جریان هوا، فلش ۱.

کلید چرخشی برای باز و بسته کردن مداوم دریچه ها،

فلش ۲.

سنسور لمسی یا کلید چرخشی برای تغییر دما، فلش ۳.

با سنسور لمسی، نشانه گذاری را در جهت مطلوب فشار

دهید.

به سمت آبی: سردتر.

به سمت قرمز: گرم تر.

دمای داخلی تنظیم شده برای راننده و سرنشین تغییر

نمی کند.

اگر بخار روی پنجره وجود داشته باشد، حالت گردش هوا را خاموش کنید و دکمه در طرف راننده را برای استفاده از سنسور رطوبت فشار دهید.

برنامه SYNC

این دکمه را فشار دهید.

تنظیمات کنونی در طرف راننده برای دما، شدت

جریان هوا، توزیع هوا و برنامه AUTO برای سرنشینان جلو و

عقب (سمت چپ و راست) تنظیم می شوند.

برای خاموش کردن، دوباره دکمه را فشار دهید.

اگر تنظیمات در طرف سرنشین جلو یا عقب تغییر کند، برنامه

خاموش می شود.

بخ زدایی پنجره ها و پاک کردن بخار

این دکمه را فشار دهید.

بخ و بخار به سرعت از شیشه جلو و پنجره های

جانبی جلو پاک می شود.

برای این منظور، دریچه های جانبی را به صورت مورد نیاز به

سمت پنجره های جانبی قرار دهید.

شدت جریان هوا را با فعال کردن برنامه تنظیم کنید.

اگر بخار روی پنجره وجود داشته باشد، حالت

گردش هوا را خاموش کنید و دکمه در طرف راننده

را برای استفاده از سنسور رطوبت فشار دهید.

بخ زدای شیشه عقب

این دکمه را فشار دهید.

بخ زدای شیشه عقب بعد از مدت زمان معینی به

طور خودکار خاموش می شود.

میکروفیلتر / فیلتر کربن فعال

میکروفیلتر گرد و غبار را از هوای ورودی حذف می کند.

فیلتر کربن فعال آلاینده های گازی را از هوای بیرون که وارد

خودرو می شود، حذف می کند.

این فیلترهای ترکیبی باید در حین نگهداری برنامه ریزی شده

خودروی شما تعویض شود. به صفحه ۲۷۹ رجوع نمایید.

تهویه جانبی

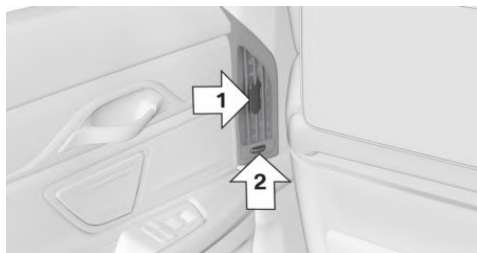

- ◀ اهرم برای تغییر جهت جریان هوا، فلش ۱.
- ◀ کلید چرخشی برای باز و بسته کردن مداوم دریچه‌ها، فلش ۲.

کنترل اتوماتیک تهویه مطبوع در عقب

مرور کلی

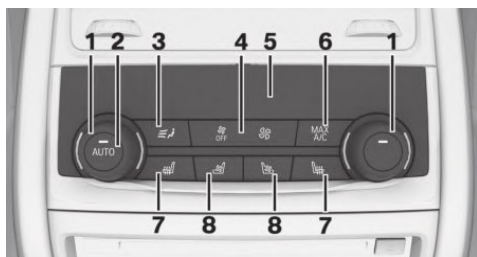

- ۱ دما
- ۲ برنامه AUTO
- ۳ توزیع هوا، دستی
- ۴ شدت جریان هوا، شدت AUTO
- ۵ صفحه نمایش
- ۶ حداکثر سرمایش
- ۷ گرمکن صندلی
- ۸ صندلی با تهویه فعال

تنظیم تهویه

- ◀ تهویه برای سرمایش: هنگامی که داخل خودرو بسیار گرم است، دریچه‌های تهویه را به سمت خود بچرخانید.
- ◀ تهویه آزادانه هوا: دریچه را تنظیم کنید تا اجازه جریان یافتن هوا را در بین سرنشینان بدهد.

تهویه غیرمستقیم

هوا به طور غیرمستقیم به درون خودرو هدایت می‌شود.

از طریق iDrive:

۱. "My Vehicle"
۲. "Vehicle settings"
۳. "Climate functions"
۴. "Indirect ventilation"

تهویه در عقب، مرکز

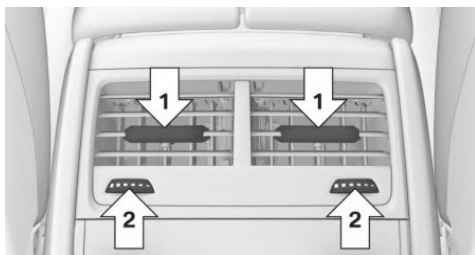

- ◀ اهرم برای تغییر جهت جریان هوا، فلش ۱.
- ◀ کلید چرخشی برای تغییر دما، فلش ۲.
- به سمت آبی: سردتر.
- به سمت قرمز: گرم‌تر.

شدت انتخاب شده روی صفحه نمایش کنترل اتوماتیک تهویه مطبوع نشان داده می‌شود.

دما

برای تنظیم دمای مطلوب، حلقه را بچرخانید.



کنترل اتوماتیک تهویه مطبوع این دما را در اسرع وقت محقق می‌کند و در صورت نیاز از قابلیت حداکثر سرمایش یا گرمایش استفاده می‌کند و سپس آن را ثابت نگه می‌دارد. تنظیمات مختلف دما را سریعاً تغییر ندهید. در غیر این صورت، کنترل اتوماتیک تهویه مطبوع زمان کافی برای تنظیم دمای انتخاب شده را نخواهد داشت. دما را می‌توان با استفاده از BMW Touch Command نیز تنظیم کرد.

اطلاعات

این علامت به طور دائمی روی صفحه نمایش کنترل اتوماتیک تهویه مطبوع ظاهر می‌شود.

توزیع هوا به صورت دستی

توزیع هوا را می‌توان برای نیازهای جداگانه تنظیم کرد. برای انتخاب یک برنامه این دکمه را به طور مکرر فشار دهید:



- ◀ منطقه بالا تنه.
- ◀ منطقه بالا تنه و محل گذاشتن پا.
- ◀ محل گذاشتن پا.

توزیع هوا را می‌توان با استفاده از BMW Touch Command تنظیم کرد.

شدت جریان هوا، دستی

برای تنظیم شدت جریان هوا به صورت دستی، ابتدا برنامه AUTO را خاموش کنید.

قسمت سمت چپ یا راست این دکمه را فشار دهید: کاهش یا افزایش شدت جریان هوا.



روشن / خاموش کردن: از طریق iDrive

۱. "My Vehicle"

۲. "Vehicle settings"

۳. "Climate functions"

۴. "Rear climate"

اگر کنترل اتوماتیک تهویه مطبوع خاموش باشد یا کارکرد یخ زدایی یا بخارزدایی پنجره‌ها فعال باشد، کنترل اتوماتیک تهویه مطبوع در عقب آماده راه اندازی نمی‌باشد: پنجره‌ها را یخ زدایی کنید و بخار را پاک نمایید.

روشن / خاموش کردن: از طریق دکمه

روشن کردن

- هر دکمه‌ای به جز دکمه‌های زیر را فشار دهید:
- ◀ سمت چپ دکمه شدت جریان هوا.
- ◀ گرمکن صندلی.
- ◀ تهویه صندلی.

خاموش کردن

سمت چپ دکمه را فشار دهید و نگه دارید.



برنامه AUTO

این دکمه را فشار دهید.



شدت جریان هوا، توزیع هوا و دما به طور خودکار کنترل می‌شود:

بسته به دمای انتخاب شده، شدت AUTO و اثرات بیرونی، هوا به سمت بالا تنه و قسمت قرار گرفتن پاها جهت دهی می‌شود. کارکرد سرمایش به طور خودکار با برنامه AUTO روشن می‌شود.

شدت برنامه AUTO

در صورت فعال بودن برنامه AUTO، شدت جریان هوا را می‌توان تغییر داد.

قسمت سمت چپ یا راست دکمه را فشار دهید: کاهش یا افزایش شدت جریان هوا.



تهویه

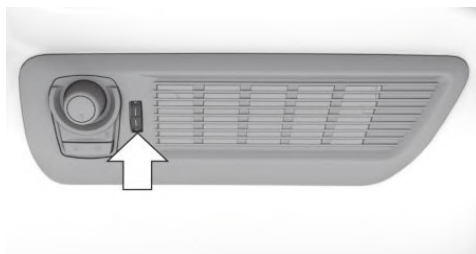

کلید چرخشی را برای تغییر جهت جریان هوا بچرخانید.

تهویه/ گرمایش خودروی پارک شده

مفهوم

تهویه خودروی پارک شده، هوای داخل خودرو را تهویه می کند و در صورت نیاز دمای آن را کاهش می دهد. گرمایش خودروی پارک شده، داخل خودرو را گرم می کند و پاک کردن برف و یخ را آسان تر می نماید. تهویه خودروی پارک شده و گرمایش خودروی پارک شده را می توان به طور مستقیم یا از طریق یک زمان خروج از پیش تعیین شده، روشن و خاموش کرد. زمان خروج به طور خودکار بر اساس دمای بیرونی تعیین می شود. سیستم، سریعاً قبل از زمان خروج انتخاب شده، روشن می شود.

اطلاعات



خطر
اگر لوله اگزوز مسدود شود یا تهویه ناکافی باشد، گازهای مضر اگزوز می توانند وارد خودرو شوند. گازهای اگزوز حاوی کربن مونوکسید که یک گاز بی بو و بی رنگ اما بسیار سمی است، می باشند. در فضاهای سربسته، گازهای اگزوز می توانند در خارج از خودرو نیز انباشته شوند. خطر صدمه جانی وجود دارد. لوله اگزوز را خالی نگه دارید و اطمینان حاصل کنید که تهویه کافی وجود دارد. ►

شدت جریان هوای انتخاب شده روی صفحه نمایش کنترل اتوماتیک تهویه مطبوع نشان داده می شود. شدت جریان هوا را می توان با استفاده از BMW Touch Command تنظیم کرد.

حداکثر سرمایش

این دکمه را فشار دهید. **MAX A/C**
سیستم برای پایین ترین دما، حداکثر شدت جریان هوا و حالت گردش هوا تنظیم می شود. هوا از دریچه ها به سمت منطقه بالا تنه جریان می یابد. دریچه ها باید برای این موضوع باز باشند. هوا در اسرع وقت خنک می شود:
 < با دمای بیرونی حدود 0°C .
 < وقتی موتور کار می کند.
 راه اندازی با استفاده از BMW Touch Command نیز امکان پذیر است.

راه اندازی تهویه مطبوع در سقف

دما

برای تنظیم دمای مطلوب، حلقه را بچرخانید.



شدت جریان هوا

قسمت سمت چپ یا راست این دکمه را فشار دهید: **OFF**
کاهش یا افزایش شدت جریان هوا.
LED ها شدت جریان هوای تامین شده را نشان می دهند. برای ذخیره توان باتری، جریان هوا ممکن است به طور خودکار کاهش یابد.

هشدار



تهویه خودروی پارک شده را می‌توان از طریق iDrive روشن یا خاموش کرد:

۱. "My Vehicle"
 ۲. "Vehicle settings"
 ۳. "Climate functions"
 ۴. "Comfort ventilation" یا
 ۵. "Comfort heating/ventilation"
 ۶. "Activate now"
-  این علامت در کنترل اتوماتیک تهویه مطبوع، نشانگر فعال شدن سیستم می‌باشد.

از طریق کلید صفحه نمایش دار BMW

تهویه خودروی پارک شده و گرمایش خودروی پارک شده را می‌توان از طریق کلید صفحه نمایش دار BMW روشن یا خاموش کرد.

روشن کردن به طور مستقیم

۱. صفحه نمایش کلید صفحه نمایش دار BMW را روشن کنید.
۲. "Climate control settings"
۳. ،  این علامت را بفشارید.
۴. "Activate now"
۵. "Start"

خاموش کردن به طور مستقیم

۱. صفحه نمایش کلید نمایش دار BMW را روشن کنید.
۲. "Climate control settings"
۳. ،  این علامت را بفشارید
۴. "Stop"

زمان خروج

زمان‌های مختلف حرکت را می‌توان برای تنظیم یک دمای داخلی راحت در خودرو در زمان خروج تنظیم کرد.

◀ یک بار زمان خروج: زمان را می‌توان تنظیم کرد.

سیستم یک بار در زمان مورد نظر روشن می‌شود.

در حین عملیات گرمایش خودروی پارک شده، دماهای بالا ممکن است در زیر بدنه مثلاً به دلیل سیستم اگزوز ایجاد شود. اگر مواد قابل اشتعال مانند برگ یا علف با قسمت‌های داغ سیستم اگزوز تماس برقرار کنند، ممکن است شعله‌ور شوند. خطر آتش‌سوزی وجود دارد. اطمینان حاصل کنید که هیچ ماده قابل اشتعالی نمی‌تواند با قطعات داغ خودرو در حین عملیات گرمایش خودروی پارک شده تماس داشته باشد. ▶

در دماهای بیرونی کمتر از 0°C بخار آب به وجود می‌آید که از زیر خودرو خارج می‌شود.

الزامات کارکردی

- ◀ خودرو در وضعیت غیرفعال یا آمادگی برای راه‌اندازی باشد.
- ◀ باتری به طور قابل توجهی شارژ باشد.
- ◀ گرمایش خودروی پارک شده: مخزن سوخت تا بالاتر از محدوده ذخیره پر شده باشد.
- ◀ دریچه‌ها را باز کنید تا هوا اجازه جریان داشته باشد.

روشن / خاموش کردن به طور مستقیم

راه‌های مختلفی برای روشن یا خاموش کردن سیستم وجود دارد.

بعد از مدتی به طور خودکار خاموش می‌شود.

سیستم برای مدتی بعد از خاموش شدن به کار ادامه می‌دهد.

از طریق دکمه کنترل اتوماتیک تهویه مطبوع

وقتی خودرو در حالت آمادگی برای راه‌اندازی است، تهویه خودروی پارک شده را می‌توان از طریق دکمه‌های کنترل اتوماتیک تهویه مطبوع روشن یا خاموش کرد.

هر دکمه‌ای به جز دکمه‌های زیر را فشار دهید:

- ◀ بیخ‌زادی شیشه عقب.
- ◀ سمت چپ دکمه شدت جریان هوا.
- ◀ گرمکن صندلی.
- ◀ تهویه صندلی.
- ◀ برنامه SYNC.

◀ زمان خروج با روز هفته: زمان و روز هفته را می توان تنظیم کرد.

زمان خروج مورد نظر را فعال کنید. علامت روی کنترل اتوماتیک تهویه مطبوع یک زمان خروج فعال شده را نشان می دهد.

سیستم به طور مکرر در روز هفته و زمان مورد نظر روشن می شود.

زمان خروج در دو مرحله از پیش تعیین می شود:

◀ زمان های حرکت را تنظیم کنید.

◀ زمان های حرکت را فعال کنید.

از طریق کلید صفحه نمایش دار BMW

۱. صفحه نمایش کلید نمایش BMW را روشن کنید.

۲. "Climate control settings"

۳. ، این علامت را بفشارید

۴. روی این علامت ضربه بزنید.

زمان خروج مورد نظر را فعال کنید.

تنظیم زمان خروج

از طریق iDrive

۱. "My Vehicle"

۲. "Vehicle settings"

۳. "Climate functions"

۴. "Comfort ventilation" یا

"Comfort heating/ventilation"

۵. زمان خروج را تنظیم کنید.

۶. در صورت نیاز، روز هفته را انتخاب کنید.

پکیج هوای محیط

مفهوم

پکیج هوای محیط را می توان برای تمیز کردن و خوشبو کردن هوای داخل با عطره های باکیفیت مورد استفاده قرار داد.

دو عطر را می توان در خودرو انتخاب کرد. مجموعه متنوعی از عطره های دیگر توسط تعویض کارتریج عطر امکان پذیر است. از یونیزاسیون برای تمیز کردن هوا از ذرات معلق استفاده می شود. یونیزاسیون همراه با عطر انتخاب شده، رفاه و آسایش را در هنگام رانندگی افزایش می دهد.

از طریق کلید صفحه نمایش دار BMW

۱. صفحه نمایش کلید نمایش BMW را روشن کنید.

۲. "Climate control settings"

۳. ، این علامت را بفشارید

۴. زمان خروج مورد نظر را انتخاب کنید.

۵.  در صورت لزوم، روی روز هفته ضربه بزنید.

۶. زمان را انتخاب کنید.

۷. "OK"

یونیزاسیون

یونیزاسیون هوای داخل خودرو را از ذرات معلق پاک می کند.

روشن / خاموش کردن یونیزاسیون

از طریق iDrive:

۱. "My Vehicle"

۲. "Vehicle settings"

۳. "Climate functions"

۴. "Air quality"

۵. "Ionization"

یک نشانگر در صفحه نمایش تهویه مطبوع نشان می دهد که یونیزاسیون روشن می باشد.

یونیزاسیون را می توان با استفاده از BMW Touch

Command نیز راه اندازی کرد.

فعالسازی زمان خروج

اگر زمان خروج باید روی روشن کردن گرمایش / تهویه خودروی پارک شده اثر بگذارد، زمان خروج مربوطه باید در ابتدا فعال شود.

از طریق iDrive

۱. "My Vehicle"

۲. "Climate functions"

۳. "Comfort heating/ventilation"

۴. "For departure time"

عطرپاشی

روشن / خاموش کردن عطرپاشی، تنظیم شدت شدت عطر را می‌توان روی صفحه نمایش یا از طریق دکمه روی کنسول وسط تنظیم کرد.

اطلاعات کلی

عطرپاشی در بازه‌های مختلف زمانی و به منظور اجتناب از عادت و خوگیری، انجام می‌پذیرد. دو کارتریج عطر در خودرو اجازه جابجایی راحت بین عطرها را می‌دهند. کارتریج‌های عطر در داشبورد قرار دارند.

مرور کلی

- تنظیم از طریق iDrive**
1. "My Vehicle"
 2. "Vehicle settings"
 3. "Climate functions"
 4. "Air quality"
 5. "Fragrance"
 6. "Level"
 7. تنظیمات مورد نظر را انتخاب کنید.

دکمه درون کنسول وسط



تنظیم از طریق دکمه

برای هر سطح شدت، این دکمه را یک بار فشار دهید. اگر سه نوار روی صفحه نمایش تهویه مطبوع نشان داده شود، بالاترین شدت انتخاب شده است. اگر هیچ نوری نمایش داده نشود، عطرپاشی متوقف شده است.

روشن / خاموش کردن عطرپاشی، تنظیم شدت.



تنظیم از طریق BMW Touch Command

پکیج هوای محیط را می‌توان با استفاده از BMW Touch Command نیز تنظیم کرد.

الزامات کارکردی

- < کارتریج‌های عطر به میزان قابل توجهی پر باشند.
- < دمای داخلی بین 5°C تا 40°C باشد.

نمایش

انتخاب عطر

دو عطر مختلف را می‌توان در خودرو انتخاب کرد. از طریق iDrive:

1. "My Vehicle"
 2. "Vehicle settings"
 3. "Climate functions"
 4. "Air quality"
 5. "Fragrance"
 6. تنظیمات مورد نظر را انتخاب کنید.
- تنظیمات برای پروفایل راننده‌ای که در حال حاضر مورد استفاده قرار می‌گیرد ذخیره می‌شود.

روی صفحه نمایش
با راه اندازی از طریق دکمه، منوی پکیج هوای محیط می‌تواند به طور خودکار روی صفحه نمایش نشان داده شود. بنابراین تنظیمات بیشتر را می‌توان به طور دلخواه انجام داد.

از طریق iDrive:

1. "My Vehicle"
2. "Vehicle settings"
3. "Climate functions"
4. "Air quality"
5. "Fragrance"

۱۶. "Show fragrance setting"

منو روی صفحه نمایش نشان داده می شود.

سطح پر شدن کارتریج عطر

تصاویر روی صفحه نمایش، سطح واقعی پر شدن کارتریج های عطر را نشان می دهد.

از طریق iDrive:

۱. "My Vehicle"

۲. "Vehicle settings"

۳. "Climate functions"

۴. "Air quality"

۵. "Fragrance"

سطح پر شدن عطر کنونی نمایش داده می شود.

۶. تنظیمات مورد نظر را انتخاب کنید.

اگر یک کارتریج عطر خالی نشان داده شود، مقداری عطر هنوز باقیمانده است. با این حال، برای عطری کافی نمی باشد.

لزوم تعویض کارتریج عطر مورد نیاز به طور خودکار، در صفحه نمایش نشان داده می شود.

جاذدن کارتریج های عطر

از طریق داشبورد می توان به سیستم دسترسی پیدا کرد.

۱. داشبورد را باز کنید. به صفحه ۲۲۵ رجوع نمایید.

۲. زیر نگهدارنده کارتریج را فشار دهید (فلش).

کارتریج به سمت پایین می آید.

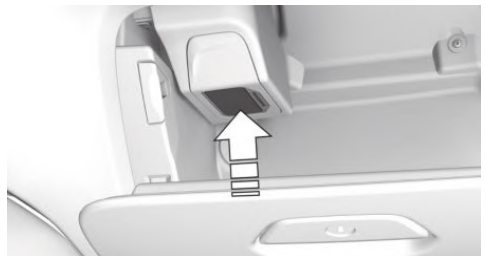

۳. پوشش کارتریج عطری که باید پر شود را جدا کنید.

پوشش روی آن را لمس کنید تا بتوانید آن را از کارتریج

عطر بیرون بکشید (فلش ۱).

پوشش پشت کارتریج عطر را فشار دهید. (فلش ۲).



۴. کارتریج عطر را طوری قرار دهید که روی تراشه از

نگهدارنده کارتریج دور بماند (فلش ۱).

کارتریج عطر را بدون فشار وارد نگهدارنده کارتریج کنید

(فلش ۲). کارتریج به آسانی و به طور قابل ملاحظه، درگیر

می شود.

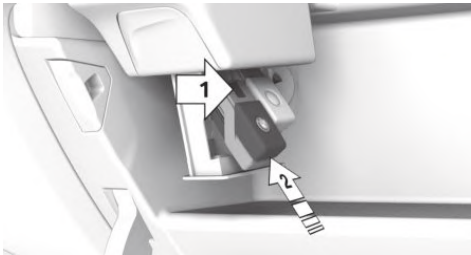

۵. نگهدارنده کارتریج را به سمت بالا فشار دهید تا درگیر

شود.

اطمینان حاصل کنید که هیچ شیئی از پایین به نگهدارنده

کارتریج فشار نمی آورد؛ در غیر این صورت کارکرد پکیج

هوای محیط ممکن است صدمه ببیند.

۶. داشبورد را ببندید.

جدا کردن کارتریج عطر

از طریق داشبورد می‌توان به کارتریج‌های عطر دسترسی پیدا کرد.

۱. داشبورد را باز کنید. به صفحه ۲۲۵ رجوع نمایید.
۲. زیر نگهدارنده کارتریج را فشار دهید (فلش).

کارتریج به سمت پایین می‌آید.

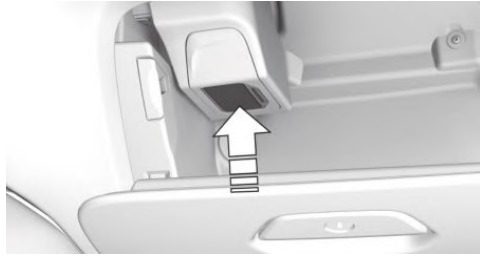

۳. کارتریج عطر، فلش ۱: به اولین عطر مشخص شده روی صفحه نمایش مربوط می‌شود.

کارتریج عطر، فلش ۲: به دومین عطر مشخص شده روی صفحه نمایش مربوط می‌شود.

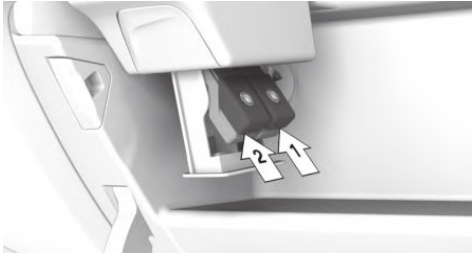

۴. کارتریج عطر مورد نظر را از نگهدارنده بیرون بکشید (فلش).

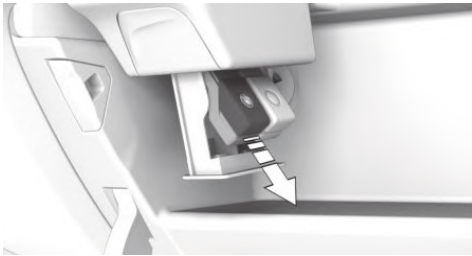

کارتریج‌های خالی عطر را می‌توان برای بازیابی به مرکز خدمات مجاز BMW یا دیگر مراکز خدمات مجاز یا تعمیرگاه‌های واجد شرایط دیگر تحویل داد.

اگر کارتریج‌های عطر، مجدداً با عطر یک برند متفاوت پر شوند، سازنده خودرو تضمینی را برای اثرات عطر روی مواد داخلی، برای مثال بو، رسوب، تغییر رنگ، و یا آسیب‌های احتمالی سیستم نمی‌دهد.

تجهیزات داخلی خودرو

سازگاری

در صورتی که این نماد بر روی بسته بندی یا در دستورالعمل های سیستمی که می باید کنترل شود، نمایش داده شود آن سیستم به طور کلی با درب باز کن های یونیورسال سازگاری دارد.



در صورت داشتن هرگونه سوال، با مراکز زیر تماس بگیرید:
 یکی از مراکز خدمات رسانی BMW یا یکی دیگر از مراکز خدمات رسانی معتبر یا تعمیرگاه های مجاز.
 آدرس اینترنتی www.Homelink.com

ویژگی ها و آپشن های خودرو

این فصل همه ویژگی های استاندارد، انتخابی و مخصوص یک کشور را که با این سری ارائه می شود، تشریح می کند. همچنین ویژگی هایی را که لزوماً در خودرو شما برای مثال به دلیل آپشن های انتخاب شده یا ورژن های کشوری موجود نیست، تشریح می کند. این موضوع برای کارکردها و سیستم های مربوط به ایمنی نیز اعمال می شود. مقررات قابل کاربرد و خاص یک کشور باید در هنگام استفاده از ویژگی ها و سیستم های مربوطه مورد توجه قرار گیرد.

دکمه های کنترلی واقع بر آینه وسط

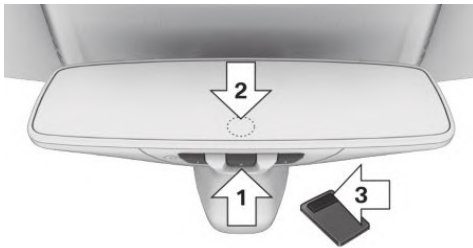

- ◀ دکمه ها، فلش شماره ۱.
- ◀ LED، فلش شماره ۲.
- ◀ کنترل از راه دور دستی، که برای برنامه ریزی مورد استفاده قرار می گیرد، فلش شماره ۳.

کنترل از راه دور یونیورسال

مفهوم کلی

دربازکن های یونیورسال پارکینگ می تواند سه تا از قابلیت های سیستم های کنترل شده از راه دور مانند باز کردن درب های پارکینگ یا سیستم روشنایی را بر عهده بگیرد. درب باز کن مرکزی می تواند جایگزین ۳ تا از قابلیت های دستی باشد. برای کار با کنترل از راه دور، دکمه های واقع بر آینه وسط خودرو می بایست بر روی برنامه مورد نظر تنظیم شده باشند. برای برنامه ریزی کنترل از راه دور به ریموت کنترل های دستی نیاز است. قبل از فروش خودرو، به منظور رعایت موارد امنیتی قابلیت های ذخیره شده را حذف نمایید.

برنامه ریزی

اطلاعات کلی

۱. کارکرد مربوطه را فعال کنید.
۲. تنظیمات اولیه:
 دکمه سمت راست و چپ آینه وسط را هم زمان و به مدت ۱۰ ثانیه فشار دهید تا زمانی که LED واقع بر روی آینه به رنگ سبز چشمک بزند. این فرآیند تمام برنامه ریزی ها برای کلیدهای آینه وسط را پاک می کند.

اطلاعات

هشدار

قطعات خودرو ممکن است هنگام کار با سیستم های کنترل شده از راه دور، دچار اشکال شود. برای مثال: هنگام استفاده از درب باز کن یونیورسال برای باز کردن درب پارکینگ در این صورت احتمال آسیب رسیدن به محصول و یا آسیب به اشخاص، وجود دارد. بنابراین اطمینان حاصل نمایید که سیستم مذکور فضای کافی برای عملکرد در حین برنامه ریزی دارد. همچنین دستورات ایمنی ریموت کنترل دستی را به دقت مطالعه و اجرا کنید. ▶

سپس به صورت روشن ثابت ماندن LED ها به مدت حدود ۲۰ ثانیه ادامه پیدا خواهد کرد.

برای سیستم‌هایی با ویژگی کد دهی جایگزین، در باز کن یونیورسال و سیستم کد دهی جایگزین باید با هم هماهنگ شوند.

برای اطلاع از نحوه هماهنگ‌سازی، راهنما را به دقت بخوانید. انجام عمل هماهنگ‌سازی به کمک شخص دیگری راحت‌تر انجام خواهد گرفت.

برای هماهنگ‌سازی:

۱. خودرو را در محدوده سیستم کنترل از راه دور پارک کنید.
۲. دکمه مربوطه را بر روی آینه وسط مطابق با توضیحات ارائه شده، برنامه ریزی کنید.
۳. دکمه هماهنگ‌سازی را بر روی سیستمی که بر روی آن برنامه ریزی صورت گرفته است، پیدا کرده و فشار دهید. شما برای مرحله بعد حدود ۳۰ ثانیه فرصت دارید.
۴. دکمه برنامه ریزی شده بر روی آینه وسط را به مدت ۳ ثانیه نگه دارید و سپس آن را رها کنید. در صورت نیاز، این مرحله را تا ۳ بار تکرار کنید تا هماهنگ‌سازی تمام شود. هنگامی که هماهنگ‌سازی انجام شود، قابلیت برنامه ریزی شده اجرا خواهد شد.

برنامه ریزی دکمه‌های تکی

۱. کارکرد مربوطه را فعال کنید.
۲. دکمه‌ی روی آینه وسط خودرو که قرار است برنامه ریزی شود را بفشارید.
۳. به محض این که LED داخلی روی آینه به آرامی شروع به چشمک زدن کرد، ریموت کنترل دستی برای سیستمی که باید کنترل شود را حدود ۲/۵ تا ۸ سانتی متر دور از دکمه‌های روی آینه وسط خودرو نگه دارید. فاصله مورد نیاز به نوع ریموت کنترل دستی بستگی دارد.
۴. به همین ترتیب، دکمه مربوط به قابلیت مورد نظر بر روی ریموت کنترل دستی را فشار دهید و نگه دارید.
۵. به محض آن که LED روی آینه سریع‌تر چشمک زد یا بطور مداوم روشن ماند، هر دو دکمه را رها کنید. چشمک زدن تند تر LED یا روشن ماندن کامل آن به معنای این است که دکمه‌های روی آینه داخل خودرو برنامه ریزی

۳. دکمه آینه وسط را جهت برنامه ریزی فشار دهید. LED به رنگ نارنجی چشمک می‌زند.
 ۴. کنترل از راه دور دستی، برای سیستمی که باید کنترل شود را حدود ۲/۵ تا ۸ سانتی متر دور از دکمه‌های روی آینه وسط خودرو نگه دارید. فاصله مورد نیاز، به نوع این ریموت کنترل دستی بستگی دارد.
 ۵. دکمه‌های مربوط به کارکرد مورد نظر روی ریموت کنترل دستی، و دکمه‌هایی که قرار است برنامه‌ای برای آنها تعریف شود را، به طور همزمان روی آینه وسط خودرو فشار داده و نگه دارید. LED واقع بر روی آینه وسط به آرامی شروع به چشمک زدن به رنگ نارنجی می‌کند.
 ۶. به محض آن که LED سریع‌تر به رنگ سبز چشمک زد و یا بطور مداوم روشن شد، دکمه را رها کنید. چراغ سبز به این معنی است که دکمه روی آینه وسط برنامه ریزی شده است. چشمک زدن سریع به رنگ سبز، حکایت از تغییر کد سیستم وایرلس دارد.
- در صورتی که پس از گذشت حداقل ۶۰ ثانیه، LED تندتر چشمک نزد، فاصله بین آینه و ریموت کنترل دستی را تغییر دهید و مراحل فوق را تکرار کنید. ممکن است نیاز باشد فرایند را در فواصل مختلف تکرار نمایید تا به نتیجه مطلوب برسید. بین هر بار تکرار فرایند حدود ۱۵ ثانیه زمان لازم است.
۷. برای برنامه ریزی دیگر کارکردها بر روی سایر دکمه‌ها، مراحل ۳ تا ۵ را تکرار نمایید.
- سیستم می‌تواند توسط دکمه‌های روی آینه وسط خودرو کنترل شود.

ویژگی‌های اختصاصی برای سیستم وایرلس

در صورتی که نتوانید سیستم را بعد از برنامه ریزی‌های مکرر، راه اندازی نمایید، بررسی کنید آیا سیستم توسط یک سیستم کد دهی جایگزین کنترل می‌شود یا خیر.

راهنمای کنترل سیستم را بخوانید یا دکمه‌های برنامه ریزی شده بر روی آینه را به مدت طولانی تری فشار دهید. در صورتی که LED های روی آینه وسط، به سرعت شروع به چشمک زدن کرده و سپس به مدت ۲ ثانیه روشن بماند، سیستم دارای ویژگی‌های کد دهی جایگزین می‌باشد. چشمک زدن و

آفتاب گیر

شده اند. در این حالت سیستم می تواند توسط دکمه های روی آینه وسط کنترل شود.

پوشش آفتاب گیر

آفتاب گیر را به سمت بالا یا پایین تا کنید.

آفتاب گیر کناری

در صورتی که پس از گذشت ۶۰ ثانیه، LED تندتر چشمک نزد، فاصله (بین آینه و ریموت کنترل دستی) را تغییر دهید و مراحل فوق را تکرار کنید. ممکن است نیاز باشد فرایند را در فواصل مختلف تکرار نمایید تا به نتیجه مطلوب برسید. بین هر بار تکرار فرآیند حدود ۱۵ ثانیه زمان لازم است.

باز کردن

۱. آفتاب گیر را به سمت پایین تا کنید.
۲. آفتاب گیر را از گیره نگهدارنده آن باز کنید و به سمت کنار بچرخانید.
۳. آن را به موقعیت دلخواه حرکت دهید.

تا کردن به سمت بالا

برای بستن آفتاب گیر، پروسه را با ترتیب خلاف باز کردن آن، انجام دهید.

آینه کوچک آفتابگیر

یک آینه کوچک در پشت آفتاب گیر و در زیر یک روکش، تعبیه شده است. هنگامی که پوشش آن باز شود، چراغهای داخلی آینه روشن می شوند.

زیر سیگاری

جلو

باز کردن

۱. کاور را به سمت جلو فشار دهید تا به پشت جالیوانی برسد. کاور را دوباره به سمت جلو فشار دهید تا پشت محافظه نگهداری اشیا برود.

کنترل‌ها

هشدار



قطعات خودرو ممکن است هنگام کار با سیستم های کنترل شده از راه دور، دچار اشکال شود. برای مثال: هنگام استفاده از در بازکن یونیورسال گاراژ، جهت باز کردن درب گاراژ، در این صورت احتمال آسیب رسیدن به محصول وجود دارد. بنابراین اطمینان حاصل نمایید که سیستم مذکور فضای کافی برای عملکرد دارد. هم چنین دستورات ایمنی مربوط به ریموت کنترل دستی را به دقت مطالعه و اجرا کنید. ►
هنگامی که حالت آمادگی رانندگی روشن است، سیستم هایی مثل درب گاراژ، میتوانند توسط دکمه روی آینه وسط کنترل شده و بکار گرفته شوند. به این منظور، دکمه را در محدوده دریافت امواج سیستم، به سمت پایین فشار دهید تا عمل کند. هنگام ارسال سیگنال وایرلس، LED آینه وسط روشن می ماند.

حذف قابلیت های ذخیره شده

دکمه سمت چپ و راست واقع بر آینه وسط را هم زمان و به مدت حدود ۱۰ ثانیه فشار داده و نگه دارید تا LED ها به سرعت شروع به چشمک زدن به رنگ سبز کنند. در این حالت تمامی کارکرد های ذخیره شده حذف می شود. قابلیت ها را نمی توان تک تک حذف کرد.

پشت

باز کردن



کاور را مطابق فلش، به آرامی فشار دهید.

تخلیه



جاسیگاری از اطراف آن گرفته و مطابق فلش، خارج کنید.

فندک

اطلاعات

هشدار



تماس و برخورد با المان‌های داغ فندک سیگار یا سوکت‌های داغ فندک می‌تواند موجب سوختگی شود. مواد اشتعال‌زا می‌تواند در صورت پایین افتادن فندک سیگار یا تماس با مواد مربوطه، آتش بگیرد. در این صورت خطر آتش‌سوزی و جراحت وجود خواهد داشت. فندک سیگار را از روی نگهدارنده آن حمل کنید. همچنین اطمینان حاصل نمایید که کودکان از فندک سیگار استفاده نمی‌کنند و خود را نمیسوزانند. هم‌چنین با حمل ریموت کنترل هنگام خروج از خودرو از آسیب رساندن به کودکان جلوگیری نمایید. ▶



۲. درپوش را به سمت بالا تا کنید.



تخلیه



زیر سیگاری را به سمت بیرون بکشید.

با کنسول عقب

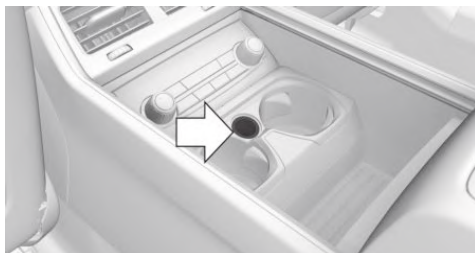

کاور را به سمت عقب بکشید. فندک سیگار بین جالیوانی‌ها قرار دارد.

کنترل‌ها

فندک را فشار دهید. به محض اینکه فندک بیرون بزند، می‌توانید آن را بردارید.



احتیاط

در صورتی که مواد فلزی داخل سوکت فندک انداخته شود، می‌توانند منجر به اتصالی شوند. در این صورت خطر آسیب رسیدن به خودرو وجود خواهد داشت. فندک سیگار یا پوشش سوکت را پس از استفاده به محل خود باز گردانید. ►

کنسول میانی جلو

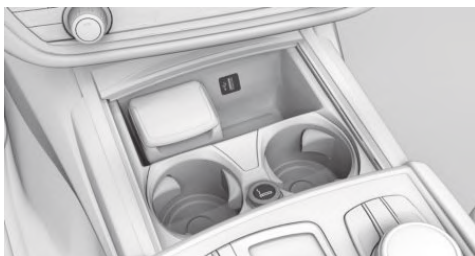

فندک سیگار در کنسول مرکزی خودرو قرار دارد.

کنسول میانی عقب

بدون کنسول عقب



کاور را باز کنید. فندک سیگار در سمت راست می‌باشد. برای بستن کاور، دوباره به آرامی آن را بفشارید.

اتصال وسایل الکترونیکی

اطلاعات

احتیاط

شارژرهای باتری مربوط باتری خودرو می‌تواند با ولتاژها و جریان‌های بالا کار کند که به معنی پریار شدن و آسیب رسیدن به شبکه ۱۲ ولت تعبیه شده روی خودرو است. در این صورت خطر آسیب رسیدن به خودرو وجود دارد. تنها شارژرهای باتری مربوط به خودرو را به درگاه کمکی واقع شده در محفظه موتور متصل نمایید. ►

هشدار

در صورتی که مواد فلزی داخل سوکت فندک انداخته شود، می‌توانند منجر به اتصالی شوند. در این صورت خطر آسیب رسیدن به خودرو وجود خواهد داشت. فندک سیگار یا پوشش سوکت را پس از استفاده به محل خود باز گردانید. ►

سوکت‌ها

اطلاعات کلی

هنگامی که موتور خودرو در حال کار است یا سویچ خودرو باز است، سوکت‌های فن‌دک می‌تواند به عنوان سوکت برای وسایل الکترونیکی استفاده شود.

اطلاعات

مجموع بار برای تمامی سوکت‌ها نباید از ۱۴۰ وات برای ولتاژ ۱۲ ولت تجاوز کند.

با استفاده از کانکتورهای غیر منطبق، به سوکت‌ها آسیب نرسانید.

کنسول مرکزی جلویی

۱. کاور را به سمت جلو فشار دهید تا در پشت جالیوانی‌ها قرار گیرد.



کاور را باز کنید. کاور را بردارید یا فن‌دک سیگار را بردارید. برای بستن کاور، آن را مجدداً و به آرامی فشار دهید.

چنانچه خودرو به کنسول عقبی مجهز است:

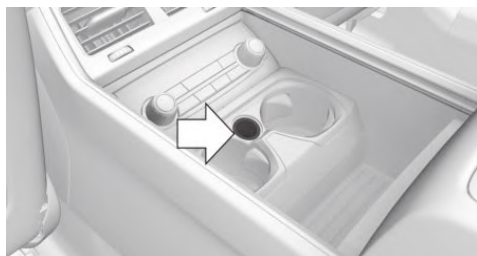

سوکت در بین جالیوانی‌ها در زیر کاور قرار دارد.

جادستی میانی جلو



کاور را بردارید.

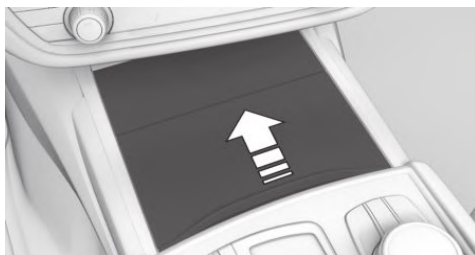

۲. پوشش یا فن‌دک سیگار را بردارید.

کنسول مرکزی عقبی

چنانچه خودرو به کنسول عقب مجهز نبود:

جادستی میانی عقب

اطلاعات در خصوص دستگاه های USB سازگار با سیستم را می توانید در این وبسایت مشاهده کنید:

www.bmw.com/bluetooth

استفاده از کارکردهای زیر امکان پذیر است:

- ◀ اکسپورت و ایمپورت پروفایل ها؛ به صفحه ۵۸ مراجعه کنید.
- ◀ گوش دادن به فایل های موسیقی از طریق USB.
- ◀ تماشا فیلم از طریق USB.
- ◀ بارگزاری بروز رسانی های نرم افزاری؛ به صفحه ۴۶ مراجعه کنید.

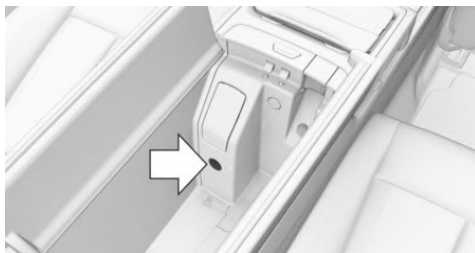

مطابق فلش، سوکت در محفظه نگهداری، در جادستی میانی قرار دارد.

اطلاعات

هنگام اتصال، موارد زیر را رعایت کنید:

- ◀ هنگام استفاده از پورت USB و اتصال فلش به آن، از اعمال زور خودداری نمایید.
- ◀ از یک کابل USB انعطاف پذیر استفاده کنید.
- ◀ از دستگاه دارای پورت USB در برابر ضربات خارجی محافظت نمایید.
- ◀ برای شارژ کردن سایر دستگاه های الکترونیکی، از رابط USB استفاده نکنید.

با توجه به تعدد دستگاه های صوتی موجود در بازار، لزوماً تمامی دستگاه های دارای پورت USB بر روی سیستم خودرو قابل اجرا نیستند.

دستگاه های صوتی را در معرض شرایط حاد آب و هوایی مانند گرمای شدید قرار ندهید. به بخش دستورالعمل های کار با دستگاه های صوتی مراجعه کنید.

با توجه به تنظیمات متفاوت فایل های صوتی و ویدیویی مانند bit rate های بالاتر از 256 kbit/s و یا تکنیک های فشرده سازی مختلف، پخش تمامی فایل ها نمیتواند تضمین شود.

دستگاه صوتی ای که به سیستم متصل میشود -در صورت توانایی دستگاه- میتواند حداکثر با شدت برق یک آمپر پشتیبانی شود. بنابراین دستگاه را به سوکت های دیگر در داخل خودرو متصل نکنید. در غیر این صورت ممکن است فرآیند پخش دچار مشکل شود.

در صندوق عقب خودرو



سوکت در سمت راست صندوق عقب خودرو واقع شده است.

رابط USB

مفهوم کلی

دستگاه هایی که از پورت USB پشتیبانی میکنند میتوانند از طریق رابط USB به سیستم متصل شود.

دستگاه های صوتی زیر می توانند به سیستم متصل شوند:

◀ تلفن های همراه و اسمارت فون هایی که رابط USB از آنها پشتیبانی می کند

◀ آداپتورهای Snap-in، پورت USB جداگانه ای را فراهم می سازد که به صورت خودکار به محض قرار گرفتن تلفن همراه سازگار با آن، به آن متصل می گردد.

◀ دستگاه های صوتی با پورت USB مانند MP3 player.

◀ وسیله های نگهداری اطلاعات دارای پورت USB

فایل های سیستمی رایج ساپورت می شوند. فرمت های FAT32 و exFAT پیشنهاد می شوند.

گسترش فضای صندوق عقب، صندلی‌های راحتی

۱. جادستی وسط را به سمت پایین خم کنید.
۲. فلاپ را خارج کنید.

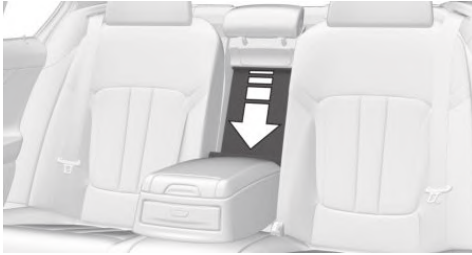

۳. دستگیره را مطابق فلش ۱ بکشید و پنل را مطابق فلش ۲ به سمت جلو خم کنید.

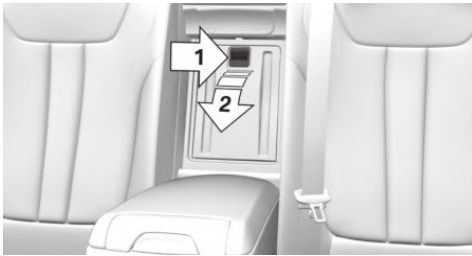

گسترش فضای صندوق عقب، با صندلی‌های راحتی

۱. اگر خودرو به کنسول عقب مجهز باشد: جادستی میانی را خم کنید.
۲. اگر خودرو به کنسول عقب مجهز باشد: کاور را به سمت بالا بکشید تا گیر کند.



۳. حلقه را بکشید.

دستگاه‌های USB که توسط سیستم قابل پشتیبانی نیستند:

< هارد درایوهای مجهز به پورت USB.

< USB hubs.

< دستگاه خواندن کارت حافظه که دارای چندین ورودی باشند.

< USB‌هایی با فرمت HFS.

< دستگاه‌های MTP.

< دستگاه‌هایی مثل فن یا چراغ.

در جادستی مرکزی

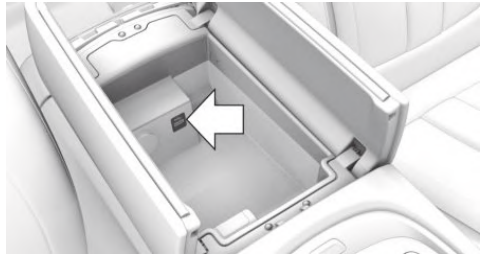

رابط USB در مرکز جادستی قرار دارد.

در کنسول مرکزی

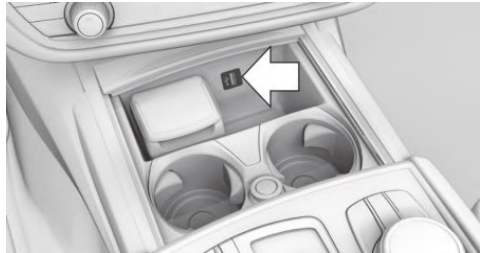

رابط USB در کنسول مرکزی قرار دارد.

گسترش دادن فضای صندوق عقب

اطلاعات کلی

این سیستم، جا دادن اشیاء بزرگ مانند چوب اسکی را در درون خودرو ممکن میسازد.

Cool Box عقب

میز تا شو در عقب

اطلاعات



هشدار

کاور Cool Box هنگام باز شدن، فضای داخل خودرو را اشغال میکند. در صورت تصادف یا ترمز شدید یا مانورهای گریز، ممکن است منجر به ایجاد آسیب شود. محتویات Cool Box میتواند به داخل پرتاب شود و به سرنشینان آسیب برساند. در هنگام رانندگی و پس از استفاده از Cool Box، آن را ببندید. ▶

باز کردن Cool Box عقب

۱. جادستی میانی را به سمت پایین خم کنید.
۲. سیستم کشرش فضای صندوق عقب را باز کنید، به صفحه ۲۲۲ مراجعه شود.
۳. بازکننده را فشار دهید و کاور را به سمت جلو خم کنید.



روشن کردن

Cool Box میتواند با دو درجه مختلف مشغول به کار شود.

۱. کارکرد مربوطه را روشن کنید.
۲. این دکمه را یکبار، برای هر سطح از خنک  کنندگی، بفشارید.
بالاترین سطح خنک کنندگی زمانی فعال شده است که دو LED روشن باشند.
اگر در آخرین باری که سیستم آمادگی برای کارکرد خاموش بوده، Cool BoX روشن شود، در مرتبه بعد که آمادگی کارکرد روشن باشد، Cool Box روشن خواهد شد.

اطلاعات کلی

یک میز تاشو در جادستی میانی در کنسول عقب وجود دارد.

اطلاعات



هشدار

یک میز تاشو برای باز شدن، از فضای داخل خودرو استفاده میکند و هنگام وقوع تصادف یا مانورهای گریز یا ترمز شدید میتواند منجر به ایجاد آسیب شود. چنانچه خودرو در حال حرکت باشد، بر حسب اتفاق، اشیاء روی میز میتوانند به اطراف پرتاب شوند. خطر آسیب وجود دارد. هنگام رانندگی، میز تا شو را باز نکنید. ▶

باز کردن میز تاشو

۱. جادستی میانی را باز کنید (رجوع شود به صفحه ۲۲۷).
۲. میز تاشو را گرفته و آن را از جادستی میانی، به سمت بیرون بکشید.



۳. میز تاشو را به سمت پایین تا کنید.

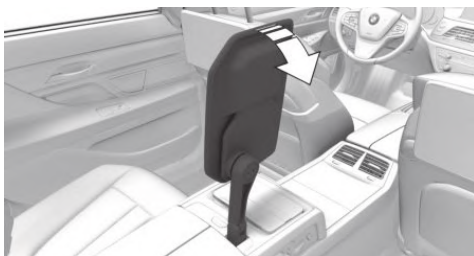

میز تاشو میتواند به میزان ۹۰ یا ۱۸۰ درجه به سمت چپ چرخانده شود و همچنین فضای آن میتواند وسیع تر شود. پروسه را بطور بر عکس انجام دهید تا میز تاشو جمع شود.

خاموش کردن

دکمه را مکرراً فشار دهید تا LED ها خاموش شود.

خارج کردن

۱. دستگیره عقب را بکشید.

۲. Cool Box را به سمت عقب بکشید و خارج کنید.

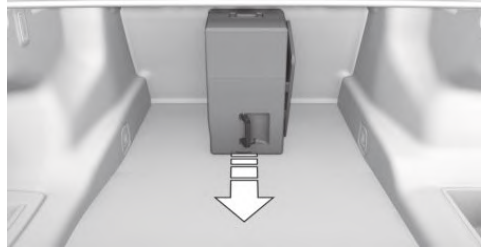

۳. کاور را با محل قبلی خود برگردانید.

نصب کردن

۱. کاور را باز کنید.

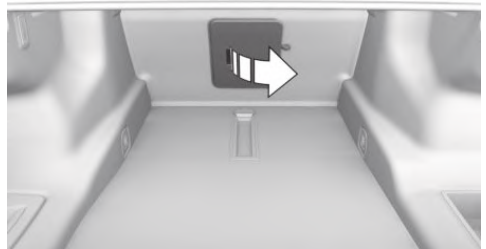

۲. دستگیره پشتی را بکشید و Cool Box را در جهت

ریل‌های راهنما، فشار دهید.



۳. دستگیره را دوباره به سمت جایگاه قبلی تا کنید.

اختلال‌های عملکردی

در صورتی که سیستم Cool Box خیلی داغ شود یا ولتاژ باتری پایین باشد، Cool Box نمیتواند خاموش یا روشن شود. چراغ LED چشمک زن خواهد شد.

رفع مشکل

۱. در صورت نیاز، اجازه دهید تا سیستم خنک کننده Cool Box خنک شود.

۲. موتور را روشن کنید.

۳. Cool Box را روشن کنید.

چنانچه LED بعد از مدت کوتاهی همچنان به چشمک زدن ادامه دهد، به یکی از مراکز خدمات رسانی مجاز یا تعمیرگاه ی مجاز مراجعه نموده تا Cool Box را بازدید کنند.

کیف چوب اسکی و اسنوبورد

کیف چوب اسکی و اسنوبورد در یک جلد محافظ در صندوق عقب خودرو قرار دارد.

دستورالعمل‌های نصب و کار با جلد محافظ را رعایت نمایید. در صورت مجهز بودن به چرخ اضطراری: چرخ اضطراری را از خودرو خارج نموده تا کیف چوب اسکی و اسنوبورد نصب گردد.

محفظة های نگهداری اشیاء

ویژگی ها و آپشن های خودرو

این فصل به توصیف تمامی مشخصات استاندارد، مختص کشور و مشخصات اختیاری می پردازد که در سری های مختلف ارائه میشوند و همچنین مشخصاتی را توصیف میکند که برای مثال به دلیل نوع آپشن های منتخب یا ورژن مربوط به کشورها، الزاما در خودرو شما موجود نمی باشند. همچنین در این فصل کارکردها و سیستم های مربوط به ایمنی ارائه میشوند. بنابراین هنگام استفاده از مشخصات و سیستم های مرتبط باید مقررات کشور مربوطه را رعایت نمود.

اطلاعات

هشدار

اشیاء آزاد و رها در داخل خودرو می توانند هنگام رانندگی و در صورت بروز یک تصادف یا هنگام ترمز کردن و مانور دادن در داخل خودرو به این سو و آن سو پرتاب شوند که در اینصورت خطر آسیب دیدگی وجود دارد. اشیاء آزاد و رها را به صورت ایمن در خودرو مهار کنید. ▶

احتیاط

پدهای ضد لغزش مانند پدهای ضد لغزش می توانند به داشبورد آسیب برسانند که در این صورت خطر آسیب به وسایل وجود دارد. از پدهای ضد لغزش استفاده نکنید. ▶

محفظة های نگهداری اشیاء

محفظة های نگهداری اشیاء که در زیر به آنها اشاره شده است، در داخل وسیله نقلیه موجود می باشند

- ◀ داشبورد در قسمت سرنشین جلو، به صفحه ۲۲۵ مراجعه نمایید.
- ◀ داشبورد در سمت راننده، به صفحه ۲۲۶ مراجعه نمایید.
- ◀ محفظة های موجود در دربها، به صفحه ۲۲۶ مراجعه نمایید.
- ◀ محفظة ذخیره سازی در کنسول میانی، به صفحه ۲۲۶ مراجعه نمایید.
- ◀ جا دستی وسط خودرو، به صفحه ۲۲۷ مراجعه نمایید.

- ◀ محفظة ذخیره سازی در عقب، به صفحه ۲۲۷ مراجعه نمایید.
- ◀ محفظة نگهداری در کنسول میانی عقب، به صفحه ۲۲۶ مراجعه نمایید.
- ◀ جیب های موجود در پشتی صندلی های جلو.

داشبورد

قسمت سرنشین جلو

اطلاعات

هشدار

درب داشبورد به سمت محفظة داخلی خودرو باز می شود. هنگام رانندگی و در صورت بروز تصادف یا هنگام ترمز کردن یا مانور دادن احتمال بیرون ریختن اشیاء داخل داشبورد وجود دارد و در اینصورت امکان جراحت نیز وجود دارد. همواره درب داشبورد را بلافاصله پس از استفاده از آن ببندید. ▶

باز کردن



دسته را بکشید.
چراغ داخل داشبورد روشن می شود.

بستن

درپوش را فشار دهید تا بسته شود.

محفظه ذخیره سازی در کنسول میانی

باز کردن



درپوش را به جلو فشار دهید تا در پشت جالیوانی گیر کند. درپوش را مجدداً به جلو فشار دهید تا پشت محفظه ذخیره سازی قرار گیرد.

بستن

لیه دستگیره درپوش را لمس کنید. درپوش به سوی جالیوانی ها به سمت عقب حرکت می‌کند. با یکبار دیگر لمس کردن، محفظه ذخیره سازی به طور کامل بسته میشود.

محفظه ذخیره سازی در کنسول میانی عقب

کنسول میانی عقب نیز حاوی یک محفظه نگهداری اشیاء است.

قفل کردن

داشبورد را میتوان با یک کلید یکپارچه قفل کرد. این کار مانع از دستیابی به داشبورد میشود. پس از قفل کردن داشبورد، میتوان بدون تحویل دادن کلید یکپارچه، ریموت کنترل را به جایی مانند هتل تحویل داد.

طرف راننده

اطلاعات

هشدار



درب داشبورد به سمت محفظه داخلی خودرو باز می‌شود. هنگام رانندگی و در صورت بروز تصادف یا هنگام ترمز کردن یا مانور دادن احتمال بیرون ریختن اشیاء داخل داشبورد وجود دارد و در اینصورت امکان جراحت نیز وجود دارد. همواره درب داشبورد را بلافاصله پس از استفاده از آن ببندید. ►

باز کردن



دسته را بکشید.

بستن

درپوش را فشار دهید تا بسته شود.

محفظه‌های موجود در درب‌ها

هشدار



در صورت بروز یک تصادف امکان شکستن اشیاء شکستنی مانند لیوان وجود دارد. لیوان شکسته میتواند در داخل خودرو پراکنده شود و در این صورت احتمال جراحت وجود دارد. اشیاء شکستنی را داخل خودرو نگهداری نکنید. ►

محفظة ذخیره سازی در عقب

باز کردن



درپوش را به سمت بالا فشار دهید تا گیر کند. یک محفظه نگهداری اشیاء در زیر وجود دارد.

بستن

درپوش را به طرف پایین فشار دهید تا بسته شود. درپوش به سمت پایین حرکت می‌کند.

جادستی میانی

جلو

مرور

یک محفظه نگهداری اشیاء در جادستی میانی بین صندلی‌ها قرار دارد.

باز کردن



دکمه را فشار دهید.

بستن

درپوش را به سمت پایین فشار دهید تا بسته شود.

عقب

مرور

یک محفظه نگهداری در جادستی میانی در بین دو صندلی وجود دارد.

باز کردن

بسته به نوع تجهیزات، یکی از انواع زیر نصب شده است:

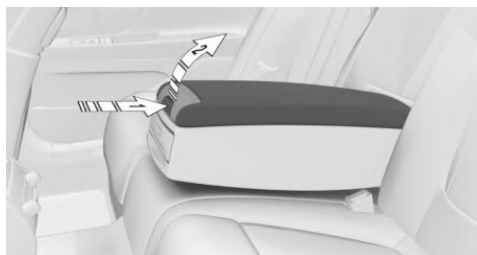

دکمه را فشار دهید، فلش ۱، و درپوش را به سمت بالا بکشید، فلش ۲.



دکمه را فشار دهید، فلش ۱، و درپوش را به سمت بالا بکشید، فلش ۲.

۲. دو جا لیوانی در کنسول میانی قرار دارد.

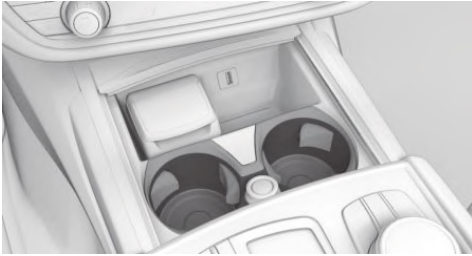

عقب

اطلاعات



احتیاط

در صورتی که یک جالیوانی باز باشد، جادتسی میانی را نمیتوان به سمت عقب خم کرد، زیرا خطر آسیب به وسایل وجود دارد. قبل از بستن جا دستی، جالیوانی را ببندید. ▶

باز کردن

در صورتی که خودرو شما به کنسول عقب مجهز نباشد:

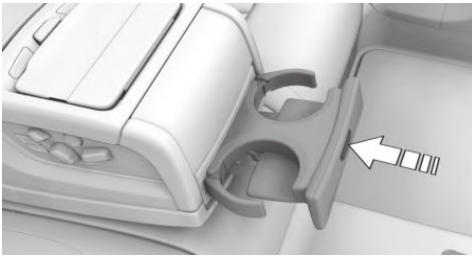

دکمه را فشار دهید تا باز شود.

جالیوانی‌ها را به طرف عقب بکشید تا بسته شود.

در صورتی که خودرو شما به کنسول عقب مجهز باشد:

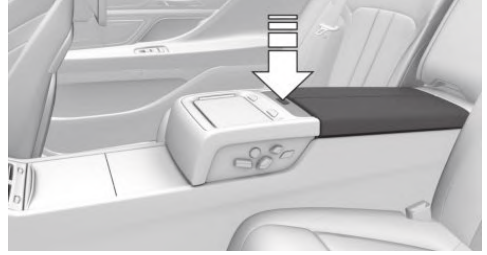

دکمه را فشار دهید.

بستن

درپوش را به پایین فشار دهید تا بسته شود.

جالیوانی‌ها

اطلاعات



هشدار

ظروف نامناسب در جالیوانی و نوشیدنی‌های داغ میتوانند به جالیوانی آسیب رسانده و خطر آسیب در صورت بروز یک تصادف را افزایش دهند. در این صورت خطر جراحت یا آسیب به وسایل وجود دارد. از ظروف سبک، نشکن و بدون منفذ استفاده کنید. نوشیدنیهای داغ حمل نکنید. اشیاء را به زور داخل جالیوانی جا نکنید. ▶

جلو

باز کردن

۱. درپوش را به سمت جلو فشار دهید تا در پشت جالیوانی قرار گیرد.



محفظة های نگهداری اشیاء در صندوق عقب

قلاب چند کاره

اطلاعات

هشدار

استفاده نامناسب از قلاب های چند کاره میتواند منجر به خطر پرتاب شدن اشیاء به اطراف در زمان ترمز گرفتن یا مانور دادن شود و در نتیجه خطر جراحت و آسیب به وسایل وجود دارد. تنها اشیاء سبک وزن مانند کیسه های خرید را از قلابهای چندکاره آویزان کنید. تنها در صورتی باهای سنگین را در صندوق عقب بگذارید که به صورت مناسب ایمن شده باشند. ▶

مرور



یک قلاب چند کاره در سمت چپ صندوق عقب وجود دارد. قلاب چند کاره را فشار دهید و آن را بچرخانید تا گیر کند.

محفظة نگهداری اشیاء در طرف راست

یک محفظة نگهداری اشیاء در سمت راست قسمت بار وجود دارد.



درپوش را به سمت عقب بکشید تا باز شود. برای بستن: درپوش را از پشت بکشید. درپوش به سمت جلو کشیده میشود.

قلاب آویز لباس

هشدار

لباس های روی قلاب های آویز لباس، میتوانند مانع دید در هنگام رانندگی شوند و در این صورت خطر بروز تصادف وجود دارد. هنگام آویزان کردن لباسها بر روی قلابهای آویز لباس، مطمئن شوید که مانع از دید راننده نخواهند شد. ▶

هشدار

استفاده نامناسب از قلاب های آویز لباس میتواند به خطر پرتاب شدن لباسها در هنگام ترمز کردن یا مانور دادن منجر شود و در این صورت خطر جراحت یا آسیب به وسایل وجود دارد. تنها لباسهای سبک وزن را از قلابها آویزان کنید. قلاب های آویز لباس در دستگیره های عقب و روی ستون درب در قسمت عقب خودرو قرار دارند. ▶

محفظه ذخیره سازی در طرف چپ

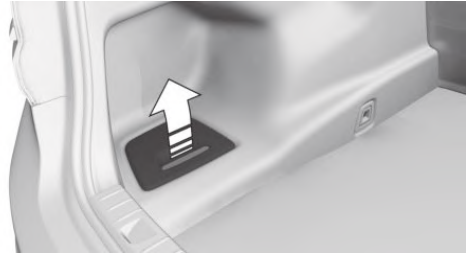

دسته را بکشید.

قلاب های نگهدارنده در صندوق عقب

برای محفوظ نگاه داشتن بار، به صفحه ۲۳۸ مراجعه کنید، در قسمت بار تعدادی قلاب نگهدارنده وجود دارد.

محفظه نگهداری در زیر صفحه صندوق عقب

یک محفظه ذخیره سازی در زیر صفحه کف صندوق عقب وجود دارد.

صفحه کف صندوق عقب را به سمت بالا بکشید.





توصیه های رانندگی

این بخش شما را از اطلاعات و راهنمایی های لازم برای رانندگی و استفاده از سبک های آن آگاه می سازد.

مواردی که باید در هنگام رانندگی به خاطر داشته باشید

ویژگی ها و آپشن های خودرو

این فصل همه ویژگی های استاندارد، انتخابی و مخصوص یک کشور را که با این سری ارائه می شود، تشریح می کند. همچنین ویژگی هایی را که لزوماً در خودرو شما برای مثال به دلیل آپشن های انتخاب شده یا ورژن های کشوری موجود نیست، تشریح می کند. این موضوع برای کارکردها و سیستم های مربوط به ایمنی نیز اعمال می شود. مقررات قابل کاربرد و خاص یک کشور باید در هنگام استفاده از ویژگی ها و سیستم های مربوطه مورد توجه قرار گیرد.

دوره آب بندی قطعات

اطلاعات کلی

قطعات متحرک به مدت زمان کوتاهی نیاز دارند تا با قطعات دیگر به درستی چفت شوند. این زمان را -زمان آب بندی قطعات- می گویند.

دستورالعمل های زیر به شما کمک می کند تا خودرویی با طول عمر بیشتر و راندمان بالاتر داشته باشید.

در طی زمان آب بندی قطعات، از سیستم کنترل راه اندازی استفاده نکنید. برای اطلاعات بیش تر به صفحه ۱۰۹ مراجعه کنید.

موتور، سیستم گیربکس، و محور محرک

تا مسافت ۲۰۰۰ کیلومتر

از حداکثر سرعت موتور و جاده تجاوز نکنید:

◀ برای موتورهای بنزینی: ۴۵۰۰ دور بر دقیقه و ۱۶۰ کیلومتر بر ساعت.

از بارگیری کامل برای خودرو یا تخت گاز رفتن در هر شرایطی خودداری کنید.

از ۲۰۰۰ کیلومتر به بالا

سرعت موتور و خودرو می تواند به تدریج زیاد شود.

تایر

کاهش تایرها به دلیل شرایط کارخانه ها در هنگام تولید تایر ها بهینه نمی باشد. آن ها پس از آب بندی شدن، به پتانسیل کامل کشتی خود می رسند.

بنابراین ۳۰۰ کیلومتر اولیه پس از خرید خودرو را با احتیاط رانندگی کنید.

سیستم ترمز

ترمز ها به یک دوره آب بندی در حدود ۵۰۰ کیلومتر نیاز دارند تا به بهترین عملکرد بین دیسک ها و صفحه های ترمز برسند. در طول این دوره، با احتیاط برانید.

تعویض قطعات

در صورتی که در طول استفاده از خودرو، یکی از قطعات فوق الذکر آن، با قطعه نو تعویض شود، تمامی موارد بالا در مورد زمان آب بندی قطعات باید مجدداً رعایت شود.

نکات کلی برای رانندگی

بستن درب صندوق عقب



هشدار

در صورتی که درب صندوق عقب باز باشد، می تواند در هنگام رخ دادن تصادف یا ترمز و تغییر مسیر ناگهانی به سرنشینان خودرو یا افراد دیگر و هم چنین به خود خودرو آسیب برساند. علاوه بر این دود آگزرور ممکن است به داخل خودرو بیاید. بنابراین با درب صندوق عقب باز، رانندگی نکنید. ▶

در صورتی که ناچار به رانندگی در حالتی هستید که درب صندوق عقب باز است:

- ◀ تمامی پنجره ها و شیشه سان روف را ببندید.
- ◀ شدت جریان هوا را از تهویه ها افزایش دهید.
- ◀ با احتیاط رانندگی کنید.

قطعات داغ سیستم اگزوز



از حداکثر سطح آب و سرعت مجاز رانندگی در آب تجاوز نکنید. تنها در صورتی می توانید در آب -آن هم به آرامی- رانندگی کنید، که عمق آب بیشتر از ۲۵ سانتی متر نباشد و هنگام رانندگی از سرعت ۵ کیلومتر بر ساعت نیز تجاوز نکنید.

ترمز گیری مطمئن

خودروی شما به ترمز ABS به عنوان یک ویژگی استاندارد، مجهز می باشد. کارآمد ترین روش ترمز گیری در شرایط حساس، فشردن ترمز تا انتها می باشد. هدایت خودرو -هنگام ترمز گیری- هم چنان ممکن است. شما می توانید با کمترین نیرو، خودرو را برای جلوگیری از برخورد با موانع کنترل کنید.

ارتعاشات پدال ترمز و صداهای مدارهای هیدرولیک نشان می دهد که سیستم ABS ترمز فعال می باشد. در برخی از شرایط ترمز گیری، دیسک ترمز سوراخ شده ممکن است ایجاد مشکل کند. با این حال هیچ تاثیری بر روی عملکرد و قابلیت اطمینان به ترمز نخواهد داشت.

اشیایی که نزدیکی پدال ها و در کف خودرو هستند



اشیایی که کف خودرو باشند، ممکن است راننده را در هنگام فشار دادن پدال ها دچار مشکل نمایند. در این حالت احتمال تصادف وجود دارد. وسایل درون خودرو را به گونه ای قرار دهید که نتوانند زیر پای راننده بیفتند. از کف پوش های مناسب برای خودرو استفاده کنید که می توانند کاملا به کف خودرو بچسبند. از کف پوش های گشاد یا پهن کردن چندین لایه کف پوش در کف خودرو خودداری کنید. پس از هر بار برداشتن کف پوش ها برای مثال برای تمیز کردن خودرو نیز، از اتصال کامل و بی نقص آنها به کف خودرو مطمئن شوید. ▶

در هنگام رانندگی ممکن است زیر خودرو به دلیل سیستم اگزوز داغ شود. در صورتی که مواد قابل اشتعال مانند چمن یا برگ درختان با قطعات داغ زیر خودرو تماس پیدا کند، امکان آتش گرفتن این مواد وجود دارد. در این صورت احتمال آسیب رسیدن به خودرو و سرنشینان وجود دارد. محافظ های گرمایی نصب شده را برنارید و هرگز سطح زیری آن ها را با چیزی نپوشانید. مطمئن باشید هیچ شیئی قابل احتراقی با قطعات داغ خودرو هنگام رانندگی یا در حین پارک تماس برقرار نخواهد کرد. همچنین، قطعات داغ سیستم اگزوز خودرو را لمس نکنید. ▶

وسایل ارتباطی قابل حمل در داخل خودرو



وسایل الکترونیکی خودرو و دستگاه های موبایل می توانند بر هم تاثیر بگذارند. به خاطر فرستنده های موبایل، در خودرو تشعشع وجود خواهد داشت. در این صورت احتمال آسیب رسیدن به خودرو وجود دارد. در صورت امکان، در داخل خودرو تنها از تلفن های همراهی که به صورت مستقیم با آنتن های خارجی در ارتباط است استفاده کنید تا تداخلات دوطرفه کاهش یابد و تشعشعات درون خودرو نیز کم شود. ▶

هیدروپلاتینگ

در جاده های خیس و لغزنده لایه ای آب بین تایرها و سطح جاده تشکیل میشود. این پدیده با نام هیدروپلاتینگ شناخته می شود. در این پدیده ارتباط و تماس بین تایر و سطح جاده به صورت مقطعی یا به طور کامل قطع خواهد شد و در نهایت منجر به کاهش توانایی شما در کنترل خودرو و ترمز گیری می شود.

رانندگی در آب



هنگامی که به سرعت درون آب های عمیق رانندگی می کنید، آب ممکن است وارد موتور خودرو، سیستم های الکترونیکی یا سیستم گیربکس خودرو شود. در این صورت خطر آسیب رسیدن به خودرو وجود دارد. هنگام رانندگی در آب،

رانندگی در شرایط خیس و بارانی

استفاده کم و نامرتب از ترمز خودرو. فرسایش زمانی اتفاق می افتد که فشار بیشینه به پدهای ترمز در حین ترمزگیری اعمال نشود و در نتیجه دیسک تمیز نمیشود. تجمع فرسایش و زنگ زدگی بر روی دیسک های ترمز منجر به لرزش و مقاومت در حین ترمز می شود. این اثر معمولاً قابل اصلاح نمی باشد.

هنگامی که جاده ها خیس است، بر روی جاده نمک پاشیده اند یا باران شدیدی می آید، هر چند کیلومتر یک بار پدال ترمز را به آهستگی فشار دهید. اطمینان حاصل نمایید این کار شما برای دیگر رانندگان ایجاد مزاحمت نمی کند. گرمای تولید شده در این فرآیند به خشک کردن دیسک و صفحه ترمز کمک می کند. در نتیجه در هنگام نیاز، سیستم ترمز خودروی شما بهتر عمل خواهد کرد.

جمع شدن آب در زیر خودرو پارک شده

هنگامی که از سیستم کنترل اتوماتیک تهویه مطبوع استفاده می کنید، ممکن است زیر خودرو آب جمع شود. این جمع شدن آب زیر خودرو طبیعی می باشد.

تپه ها

هشدار

فشار سبک اما دائمی بر روی پدال ترمز می تواند منجر به افزایش درجه حرارت شود و ترمز ممکن است مستهلک شده یا حتی دیگر نتواند به درستی عمل کند. در این صورت خطر تصادف وجود دارد. بنابراین از اعمال فشار بیش از حد بر سیستم ترمز خودداری کنید. ►

هشدار

هنگامی که خودرو خاموش است یا موتور آن خاموش است، قابلیت های مربوط به ایمنی خودرو مانند تاثیر ترمز خودرو و تاثیر کمک به کنترل فرمان محدود شده و یا از کار خواهد افتاد. بنابراین خطر تصادف وجود دارد. هنگامی که موتور خاموش است از هدایت خودرو خودداری کنید. ►

در هنگام رانندگی های طولانی یا در سطوح شیبدار، از دنده ای استفاده کنید که کم ترین نیروی ترمز را نیاز داشته باشد. در غیر این صورت، ممکن است ترمز داغ شود و نتواند به خوبی عمل کند.

شما می توانید قدرت ترمز موتور خودرو را با کم کردن دنده افزایش دهید در صورت نیاز می توانید کاهش دنده را تا دنده یک ادامه دهید.

فرسایش دیسک ترمز

در شرایط زیر فرسایش دیسک ترمز و آلودگی بر روی صفحه ترمز افزایش خواهد یافت:

- ◀ مسافت های پیموده شده کم.
- ◀ زمان های طولانی خودرو مورد استفاده قرار نگیرد.

بارگیری

در شرایط پایدار هدایت شود.



۲. مجموع وزن مسافران خودرو و راننده خودرو را تعیین کنید.
۳. مجموع وزن مسافران و راننده را از مقدار اعلام شده در بند اول کم کنید.
۴. عدد حاصل نشان دهنده مقدار باری می باشد که شما مجاز به حمل آن هستید.
برای مثال اگر ۷۷۷ برابر ۱۰۰۰ پوند باشد و خودرو ۴ سرنشین با وزن ۱۵۰ پوند داشته باشد، مقدار بار مجاز برای حمل، ۶۰۰ - ۱۰۰۰ مساوی با ۴۰۰ پوند خواهد بود.
۵. وزن بار و وسایل خود را اندازه گیری کنید. این مقدار نباید از بار مجاز در صندوق عقب و ظرفیت بار خودرو اندازه گیری شده در بند ۴ بیشتر باشد.

بار

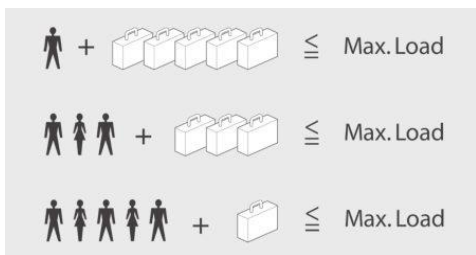

بار ماکزیمم برابر حاصل جمع وزن سرنشینان به اضافه وسایل آن ها می باشد.
هر چقدر سرنشینان خودرو وزن بیش تری داشته باشند، می توان چمدان ها و بار کمتری با خودرو حمل کرد.

ویژگی ها و آپشن های خودرو

این فصل همه ویژگی های استاندارد، انتخابی و مخصوص یک کشور را که با این سری ارائه می شود، تشریح می کند.
همچنین ویژگی هایی را که لزوماً در خودرو شما برای مثال به دلیل آپشن های انتخاب شده یا ورژن های کشوری موجود نیست، تشریح می کند. این موضوع برای کارکردها و سیستم های مربوط به ایمنی نیز اعمال می شود. مقررات قابل کاربرد و خاص یک کشور باید در هنگام استفاده از ویژگی ها و سیستم های مربوطه مورد توجه قرار گیرد.

اطلاعات

هشدار

وزن های انبوه و بالا می توانند باعث گرم شدن بیش از حد تایرها شده و آن ها را از درون خراب کنند. در نتیجه فشار باد تایر به صورت ناگهانی افت کند. در این صورت خطر تصادف وجود دارد. بنابراین به ظرفیت بار مجاز خودرو برای تایرها توجه کرده و هرگز از وزن های مجاز تجاوز نکنید. ▶

احتیاط

مایعات در صندوق عقب خودرو می تواند به خودرو آسیب بزند. بنابراین مطمئن شوید که مایعات در صندوق عقب چکه و نشستی نداشته باشند. ▶

هشدار

در هنگام رانندگی، اشیای آزاد داخل خودرو می تواند درون خودرو جابجا شده یا بیفتند. در این صورت، در هنگام ترمز یا تصادف و یا تغییر مسیر ناگهانی، امکان جابجا اشیایی که مهار نشده اند افزایش خواهد یافت و احتمال آسیب رسیدن به سرنشینان وجود دارد. بنابراین اشیای آزاد را در خودرو مهار نمایید. ▶

تعیین حد مجاز بار

۱. عبارت زیر را بر روی پلاکارد خودرو خود نصب شده است:
مجموع وزن سرنشینان و بار خودرو نباید از XXX کیلوگرم یا ۷۷۷ پوند تجاوز کند. در غیر این صورت ممکن است به خودرو آسیب برسد و خودرو نتواند

باربند نصب شده روی سقف خودرو

اطلاعات

نصب تنها با باربند ممکن است. اطلاعات بیشتر را می توانید از مراکز مجاز خدمات و یا مراکز خدمات رسانی و تعمیرگاه واجدالشرايط ديگر دریافت کنید.

باربندهای سقف به عنوان تجهیزات جانبی خودرو، موجود هستند.

ایمن سازی

دستورالعمل های نصب باربند را دنبال کنید.

نوار تخلیه آب سقف با درپوش

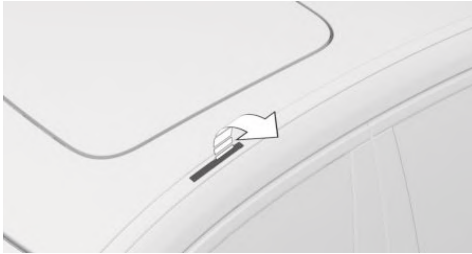

قلاب باربند در محل چفت آن بر روی سقف خودرو در قسمت بالای درها قرار دارد.

کاور را به سمت بالا باز کنید.

نصب

مطمئن شوید فضای کافی برای باز شدن و و شیب دار شدن شیشه سانروف وجود دارد.

نصب باربند با پایه های مغناطیسی

بعلت جنس آلومینیومی سقف خودرو، امکان استفاده باربند با پایه های مغناطیسی وجود ندارد.

بارگیری

باربندها به دلیل این که ارتفاع مرکز ثقل خودرو را بالا می برند، تاثیر زیادی بر روی هدایت فرمان خواهند داشت.

قرار دادن وسایل در صندوق عقب

- ◀ لبه های تیز و گوشه های وسایل خود را بپوشانید.
- ◀ بار سنگین: وسایل را تا حد امکان به سمت جلو و به سمت پایین صندلی سرنشین عقب هدایت کنید.
- ◀ بارهای خیلی سنگین: در صورتی که صندلی عقب اشغال نشده است، هر کدام از کمربندهای ایمنی را در قلاب مخالف، محکم نمایید.

ایمن کردن بار

قلاب های نگه دارنده در صندوق عقب

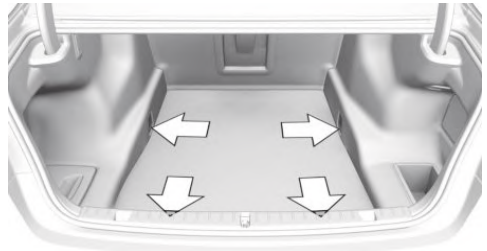

در صندوق عقب چهار قلاب برای محکم کردن اسباب و وسایل وجود دارد.

ایمن کردن بار

هشدار

در صورتی که وسایل به درستی جایگذاری نشده باشند، می توانند در هنگام بروز تصادف یا ترمز و یا تغییر مسیر ناگهانی، حرکت کرده و حتی به داخل خودرو بریزند. در این صورت ممکن است سرنشینان خودرو آسیب و صدمه ببینند. بنابراین اشیاء را به درستی در صندوق عقب جایگذاری و محکم نمایید. ▶

- ◀ اشیاء کوچک تر و سبک تر: آن ها را با تسمه های کششی و یا مهار نگه دارنده محکم کنید
 - ◀ اشیاء بزرگ و سنگین: آن ها را با تسمه های بار، محکم کنید.
- تسمه های بار، توره های نگهدارنده بار، تسمه های نگه دارنده یا هر گونه تسمه دیگر را به قلاب های واقع در محفظه بار وصل کنید.

بنابراین هنگام رانندگی با باربند نکات زیر را رعایت کنید:

- ◀ از وزن مجاز خودرو و وزن مجاز باربند تجاوز نکنید.
- ◀ مطمئن باشید فضای کافی برای باز کردن شیشه های سانروف وجود دارد.
- ◀ بار روی باربند را به صورت یکنواخت توزیع کنید.
- ◀ بار روی باربند، نباید از محدوده باربند فراتر بیاید.
- ◀ سنگین ترین بارها را در زیر قرار دهید.
- ◀ با استفاده از تسمه های نگه دارنده، بار روی باربند را محکم و ایمن کنید.
- ◀ اجازه ندهید بارها در مسیر باز کردن درب صندوق عقب قرار گیرند.
- ◀ با احتیاط رانندگی کنید و از شتاب، ترمز و تغییر مسیر ناگهانی خودداری کنید. به آهستگی دور بزنید.

ذخیره سوخت

ویژگی ها و آپشن های خودرو

این فصل همه ویژگی های استاندارد، انتخابی و مخصوص یک کشور را که با این سری ارائه می شود، تشریح می کند. همچنین ویژگی هایی را که لزوماً در خودرو شما برای مثال به دلیل آپشن های انتخاب شده یا ورژن های کشور مبدا موجود نیست، تشریح می کند. این موضوع برای کارکردها و سیستم های مربوط به ایمنی نیز اعمال می شود. مقررات قابل کاربرد و خاص یک کشور باید در هنگام استفاده از ویژگی ها و سیستم های مربوطه مورد توجه قرار گیرد.

اطلاعات کلی

خودروی شما دارای تکنولوژی پیشرفته برای کاهش مصرف سوخت و آلایندگی می باشد. مصرف سوخت به چندین عامل مختلف وابسته است. انجام دادن برخی اقدامات مانند رانندگی متعادل و رسیدگی مداوم به خودرو می تواند بر روی مصرف سوخت خودرو و تاثیرات زیست محیطی آن اثرگذار باشد.

برداشتن بارهای غیر ضروری

وزن اضافه خودرو منجر به افزایش مصرف سوخت خودرو خواهد شد.

جدا کردن قطعات الحاقی پس از استفاده

هنگامی که از قطعات و لوازم جانبی مانند باربند خودرو یا آینه های کمکی استفاده نمی کنید، آن ها را جدا کنید. قطعات الحاقی بر روی آیرودینامیک خودرو اثر منفی گذاشته و مصرف سوخت را افزایش می دهند.

بستن پنجره ها و شیشه سان روف

رانندگی در صورتی که پنجره ها و شیشه سان روف خودرو باز باشد، باعث افزایش مقاومت هوا شده و در نتیجه برد حرکت خودرو را کاهش می دهد.

تایرها

اطلاعات کلی

تایرها می توانند به روش های مختلف بر روی مصرف سوخت خودرو اثر بگذارند. برای مثال سایز تایر عاملی اثرگذار بر مصرف سوخت است.

فشار باد تایر را مداوم چک کنید

فشار باد تایر را حداقل دو بار در ماه و قبل از رفتن به سفر های طولانی چک کرده و در صورت نیاز آن را تنظیم کنید. فشار پایین هوا در تایرها، مقاومت خودرو را در برابر حرکت افزایش داده و منجر به افزایش مصرف سوخت و استهلاک تایر خواهد شد.

به حرکت در آوردن خودرو به صورت آنی

هنگام روشن کردن خودرو منتظر گرم شدن موتور خودرو نباشید. پس از روشن شدن خودرو بلافاصله حرکت کنید اما دور موتور خود را خیلی زیاد نکنید. این روش بهترین و آسان ترین روش برای گرم کردن موتور سرد خودرو می باشد.

هنگام رانندگی، به جلو نگاه کنید

با حفظ فاصله مناسب از خودروی جلویی، از ترمز گرفتن یا گاز دادن های غیر ضروری بپرهیزید. رانندگی یک دست و متعادل مصرف سوخت خودرو را کاهش می دهد.

از اعمال دور بالا برای موتور خودداری کنید

به عنوان یک قاعده کلی، هدایت خودرو در دور موتور پایین، مصرف سوخت و استهلاک خودرو را کاهش می دهد. در صورت نیاز برای اطلاعات بیشتر در مورد نشانگر تعویض دنده به صفحه ۱۲۰ مراجعه کنید.

از خودرو به خوبی نگهداری کنید

به منظور دسترسی به بهترین عملکرد خودرو و طولانی ترین طول عمر، به خودرو بطور مداوم رسیدگی نمایید.
BMW پیشنهاد می کند این کار توسط یکی از مراکز خدمات رسانی معتبر BMW انجام شود.
برای اطلاعات بیشتر در مورد سیستم نگهداری BMW به صفحه ۲۷۹ مراجعه کنید.

ECO PRO

مفهوم

حالت ECO PRO از شیوه ای در رانندگی حمایت می کند که باعث صرفه جویی در مصرف سوخت میشود. به همین منظور، کنترل موتور و کارکرد های مربوط به راحتی و آسایش مانند خروجیسیستم تهویه مطبوع تنظیم میشوند.
تحت شرایط خاصی، موتور به طور خودکار از گیربکس در وضعیت D خارج شده و مستقل عمل میکند. خودرو به حرکت خود ادامه میدهد، درحالیکه برای کاهش مصرف سوخت، موتور در حالت دور آرام کار میکند. اهرم سردنده همچنان در همان موقعیت D میماند. علاوه بر این، دستورالعمل های محتوای متنی، نمایش داده میشوند تا به شیوه رانندگی با مصرف سوخت بهینه کمک کنند.
محدوده گسترش یافته (بواسطه صرفه جویی در سوخت)، در صفحه آمپر به عنوان پیمایش مازاد نمایش داده میشود.

مرور

این سیستم شامل موارد ذیل می باشد:

- ◀ پیمایش مازاد ECO PRO، به صفحه ۲۴۳ مراجعه نمایید.
- ◀ دستورالعمل های رانندگی در حالت ECO PRO، به صفحه ۲۴۳ مراجعه نمایید.
- ◀ تهویه مطبوع در حالت ECO PRO، به صفحه ۲۴۲ مراجعه نمایید.
- ◀ رانندگی به کمک تحلیلگر مسیر پیشرو ECO PRO، به صفحه ۲۴۴ مراجعه نمایید.

کم شتاب برانید

زمانی که به چراغ قرمز نزدیک می شوید، پای خود را از روی پدال گاز بردارید و اجازه دهید خودرو تا زمان توقف کامل پشت چراغ، به حالت روان حرکت کند.
هنگام پایین رفتن از سراسیمبی، پای خود را از روی پدال گاز بردارید تا خودرو خود به خود به طرف پایین بطور روان حرکت کند.
مصرف سوخت در این سبک از رانندگی، کاهش می شود.

خاموش کردن موتور در حین توقف های طولانی

موتور خودرو را در توقف های طولانی برای مثال پشت چراغ های قرمز، تقاطع جاده با ریل قطار و یا در راه بندان های ترافیکی خاموش کنید.

کارکرد اتوماتیک Start/Stop

کارکرد اتوماتیک Start/Stop خودرو، موتور خودرو را در توقف های طولانی به صورت اتوماتیک خاموش می کند.
در صورتی که موتور خودرو خاموش شود و سپس مجددا روشن شود، نسبت به حالتی که موتور یکسره روشن باشد، مصرف سوخت کم تری خواهیم داشت. ذخیره انرژی می تواند در چند ثانیه ای پس از خاموش شدن موتور خودرو شروع شود.
علاوه بر این، مصرف سوخت توسط عوامل دیگری مانند روش رانندگی، شرایط جاده و عوامل محیطی یا نگهداری از خودرو نیز تعیین می شود.

هر قابلیتی که از آن استفاده نمی کنید را خاموش کنید

قابلیت هایی مانند گرم کن صندلی و مه زدائی شیشه ی عقب، انرژی زیادی به ویژه در شهرها و در ترافیک های سنگین مصرف می کنند.

در صورتی که به آن ها نیاز ندارید، آن ها را خاموش کنید.
برنامه رانندگی ECO PRO از بهینه سازی مصرف سوخت در هنگام استفاده از آپشن های مربوط به رفاه پشتیبانی می کند.
این قابلیت ها تماما یا بعضا به صورت اتوماتیک خاموش می شوند.

سُر خوردن

می توان با آزاد کردن موتور از گیربکس و عملکرد سُر خوردن با دور موتور پایین، راندمان سوخت را بهینه سازی کرد.

گرم کن صندلی در حالت ECO PRO

بازده گرم گرم کن صندلی و تا حد امکان تهویه هوای صندلی در زمان فعال سازی حالت ECO PRO کاهش می یابد.

تهویه مطبوع در حالت ECO PRO

"ECO PRO climate control"

تهویه مطبوع به گونه ای تنظیم شده است که مصرف سوخت کاهش یابد.

با ایجاد تغییراتی جزئی در دمای تعیین شده یا تنظیم میزان گرمایش یا سرمایش داخل خودرو، میتوان در مصرف سوخت صرفه جویی کرد.

گرم کن آینه نیز زمانی قابل استفاده خواهد بود که دمای بیرون از خودرو بسیار سرد باشد.

تحلیلگر مسیر پیش رو

تحلیلگر مسیر پیش رو، مسیره های پیش روی خودرو را شناسایی کرده و نشان میدهد.

ریست کردن تنظیمات

انتخاب Reset ECO PRO INDIVIDUAL را به تنظیمات استاندارد بازگردانید:
"Reset to ECO PRO STANDARD" را انتخاب و تایید کنید.

نمایش در صفحه آمپر

نمایش

هنگامی که حالت ECO PRO فعال باشد، نمایشگر به یک پیکربندی خاص تغییر میکند.
برخی از نمایشگرها ممکن است با آنچه در صفحه آمپر نشان داده شده، متفاوت باشند.

< وضعیت رانندگی در حالت سُر خوردن در ECO PRO، به صفحه ۲۴۵ مراجعه نمایید.

< تحلیل شیوه رانندگی در حالت ECO PRO، به صفحه ۲۴۶ مراجعه نمایید.

فعال سازی ECO PRO

این دکمه را فشار دهید. ECO PRO در صفحه آمپر نمایش داده می شود.

ECO PRO

پیکربندی حالت ECO PRO INDIVIDUAL

فعال کردن از طریق کنترل دینامیک رانندگی

۱. ECO PRO را فعال کنید.
۲. "Configure ECO PRO INDIVIDUAL"

فعال کردن از طریق iDrive

۱. "My Vehicle"
۲. "Vehicle settings"
۳. "Driving Experience Control"
۴. "Configure ECO PRO INDIVIDUAL"

راهکارهای ECO PRO

ECO PRO limit را فعال کنید:

"ECO PRO speed warning"

اگر از سرعت مجاز تعیین شده در ECO PRO فراتر بروید، یک پیام از ECO PRO نمایش داده میشود.
محدوده سرعت ECO PRO را تنظیم نمایید:

< "Tip at"

فعال سازی کارکرد های ECO PRO

تنظیم کنید که کدام یک از کارکرد های ECO PRO باید مورد استفاده قرار بگیرند:

- < "Coasting"
- < "ECO PRO seat climate control"
- < "ECO PRO climate control"
- < "ECO PRO sight"
- < "Route-ahead assistant"

راهکار ECO PRO. راهکار رانندگی

به محض اینکه یکی از شرایط رانندگی مناسب و کارآمد را دیگر نتوان محقق ساخت، دستورالعملهای رانندگی مربوطه، به عنوان یک نماد در صفحه آمپر نمایش داده میشوند.

فلش حاکی از این است که سبک و شیوه رانندگی را میتوان به گونه ای تنظیم کرد که برای لحظاتی پا را از روی پدال گاز برداشته تا در مصرف سوخت صرفه جویی شود.



به محض اینکه مجدداً شرایط برای رانندگی کارآمد مهیا شود، راهکار ECO PRO دیگر نمایش داده نخواهد شد.

راهکارهای ECO PRO، نمادها

معنی	نمادها
برای یک سبک و شیوه رانندگی کارآمد: کمتر گاز بدهید، در ادامه کار سرعت شتاب را کم کنید یا سرعت را تا سرعت مجاز ECO PRO کاهش دهید.	
گیربکس استیپترونیک: شیفت از M/S به D	

نشانه‌ها در صفحه نمایش

نمایش اطلاعات EfficientDynamics

کارآمدی فعلی سیستم های ECO PRO را میتوان در صفحه نمایش نشان داد.

۱. "My Vehicle"
 ۲. "Technology in action"
 ۳. "EfficientDynamics"
- سیستم های ذیل نمایش داده می شوند:

- ◀ کارکرد اتوماتیک Start/Stop
- ◀ بازیابی انرژی.
- ◀ سُر خوردن.

نوارهای آبی رنگ حاکی از پیمایش مازاد به دست آمده در مراحل مختلف می باشند.

پیمایش مازاد در حالت ECO PRO

یک عادت و شیوه ی رانندگی منظم به شما کمک می کند تا محدوده رانندگی خود را گسترش دهید. این ویژگی به عنوان پیمایش مازاد در صفحه آمپر نمایش داده میشود. پیمایش مازاد در صفحه نمایش محدوده نشان داده می شود. پس از هر بار سوخت گیری مجدد خودرو، پیمایش مازاد به طور خودکار ریست میشود.

+35.5 km

نمایش کارآمدی

نمایش در صفحه آمپر

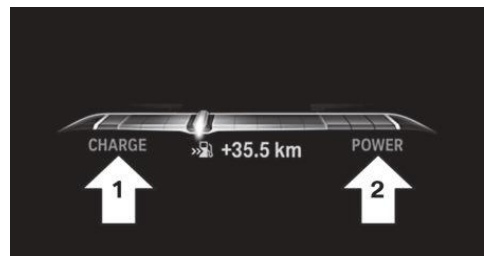

نمایش در صفحه آمپر با دامنه گسترش یافته



یک علامت در نمایشگر کارآمدی، شما را از سبک و شیوه کنونی رانندگی مطلع می سازد. علامت در منطقه فلش ۱: انرژی بازیابی شده توسط کارکرد سُر خوردن یا هنگام ترمز کردن را نشان میدهد. علامت در منطقه فلش ۲: شتاب گرفتن.

نمایش تاریخچه و پیشینه مصرف سوخت خودروی شما

میانگین مصرف سوخت در حالت سُر خوردن و همچنین مدت زمانی که کارکرد اتوماتیک Start/Stop، موتور را خاموش کرده است میتواند نمایش داده شود:

1. "My Vehicle"
2. "Technology in action"
3. "EfficientDynamics"

نوارهای عمودی، مصرف سوخت برای مسیر منتخب را نشان می دهد.

انتخاب طول مسیر

1. دکمه  را فشار دهید.
2. طول مسیر یا مقیاس را انتخاب نمایید.

ریست کردن تاریخچه و پیشینه ی مصرف سوخت خودروی شما

1. دکمه  را فشار دهید.
2. "Reset consumption history"

تحلیلگر مسیر پیش رو

مفهوم

این سیستم به حفظ سوخت و ترویج یک سبک و شیوه ی رانندگی فعال کمک می کند و می تواند قسمتهای بعدی سفر را بر اساس اطلاعات مسیریابی شناسایی کرده و در زمان مناسب آنها را به راننده گوشزد کند. قطعه مسیره های شناسایی شده عبارتند از مناطق پر از ساختمان یا تغییرات و تعمیرات در جاده که راننده باید سرعت را در آن مناطق کاهش دهد.

اطلاعات کلی

حتی زمانی که قطعه مسیر پیش رو را نتوان هنگام رانندگی تشخیص داد، باز هم این هشدار ارسال می شود. این هشدار تا زمانی نمایش داده می شود که به قطعه مسیر مورد نظر برسید.

در صورت دریافت هشدار، میتوان با برداشتن پا از روی پدال گاز و استفاده از کارکرد سُر خوردن تا رسیدن به محل مورد نظر، سرعت و مصرف سوخت خودرو را کاهش داد. بسته به شرایط، سیستم از کارکرد ترمز خودکار موتور و متوقف ساختن سُر خوردن نیز استفاده می کند، به صفحه ۲۴۵ مراجعه کنید.

الزامات عملکردی

این کارکرد در حالت ECO PRO موجود می باشد. این سیستم به بموقع بودن و کیفیت داده های مسیریابی وابسته است. اطلاعات مسیریابی را می توان به روز رسانی کرد.

نمایش

نمایش در صفحه آمپر

نکته ای درباره مسیر پیش رو، به عنوان توصیه ارائه می شود، تا امکان توقف خودرو با استفاده از عملکرد سُر خوردن را فراهم سازد. یک نماد اضافی، قطعه مسیر شناسایی شده را نشان می دهد.



نماد مسیر پیش رو

تقاطع یا خروجی، خروج از یک بزرگراه.



پیچ.



میدان.



نمایش در Display Head-up

هشدار مسیر پیش رو را میتوان در نمایشگر Head-up Display نیز نمایش داد.



برای این منظور، تحت شرایط خاصی و در صورتی که اهرم سردنده در وضعیت D قرار گرفته باشد، موتور به طور اتوماتیک بطور مستقل از گیربکس عمل کرده و خودرو با دور آرام موتور، به حرکت خود ادامه میدهد تا مصرف سوخت را کاهش دهد. وضعیت اهرم سردنده همچنان بر روی D باقی میماند. به این وضعیت رانندگی، سُر خوردن گفته می شود. به محض اینکه پاتان را روی ترمز یا پدال گاز بگذارید، موتور بطور خودکار مجدداً فعال می شود.

اطلاعات

سُر خوردن، جزئی از حالت رانندگی ECO PRO می باشد، به صفحه ۲۴۱ مراجعه نمایید. هنگامی که از طریق کنترل دینامیک رانندگی حالت ECO PRO را انتخاب کنید، سُر خوردن بطور خودکار فعال میشود. این کارکرد در یک محدوده سرعت خاص قابل دسترس می باشد. یک سبک و شیوه رانندگی فعالانه به راننده کمک می کند تا در حد امکان، از این کارکرد استفاده کرده و از تاثیر کارکرد سُر خوردن برای صرفه جویی در سوخت حمایت کند.

حالت ایمنی

این کارکرد در یکی از شرایط زیر قابل دسترس نمی باشد:

- ◀ سیستم کنترل پایداری دینامیکی (DSC) خاموش باشد یا کشش/ TRACTION فعال باشد.
- ◀ رانندگی در محدوده حد دینامیکی و در سربالایی ها یا سراسیمگی های تند.
- ◀ وضعیت شارژ باتری به طور موقت بسیار کم باشد یا جریان الکتریکی مصرفی در سیستم الکتریکی خودرو بیش از اندازه باشد.

الزامات عملکردی

در حالت ECO PRO، اگر شرایط ذیل محقق شوند، این کارکرد در یک محدوده سرعت از تقریباً ۵۰ کیلومتر بر ساعت تا ۱۶۰ کیلومتر بر ساعت در دسترس خواهد بود:

- ◀ پدال گاز و پدال ترمز در حال کار نباشند.
- ◀ اهرم سردنده در حالت D قرار داشته باشد.
- ◀ موتور و گیربکس در دمای عملیاتی قرار داشته باشند.

اهرم های تعویض دنده یا پدال های تعویض دنده که بر روی

نشانه های روی صفحه نمایش



در نشانگر تحلیل سبک و شیوه رانندگی که در صفحه نمایش نشان داده می شود، چنانچه به یک مسیر موردنظر نزدیک شوید، یک یادداشت ظاهر خواهد شد.

صفحه نمایش تحلیل ها مربوط به شیوه رانندگی را فراخوانی کنید:

۱. "My Vehicle"
۲. "Technology in action"
۳. "Driving style analysis"

استفاده از تحلیلگر مسیر پیش رو

یک قطعه مسیر پیش رو نشان داده می شود:

۱. پا را از روی پدال گاز بردارید.
۲. اجازه دهید که خودرو با عملکرد سُر خوردن به کار ادامه دهد تا به محل مشخص شده برسید.
۳. در صورت لزوم، با ترمز سرعت را تنظیم کنید.

محدودیت های سیستم

این سیستم در شرایط زیر قابل دسترس نمی باشد:

- ◀ سرعت کمتر از ۵۰ کیلومتر بر ساعت.
- ◀ حد مجاز سرعت موقت و متغیر، مثلاً برای تعمیرات در جاده ها.
- ◀ کافی نبودن کیفیت اطلاعات مسیریابی.
- ◀ فعال بودن کروز کنترل.

سُر خوردن

مفهوم

این سیستم در صرفه جویی در سوخت به شما کمک می کند.

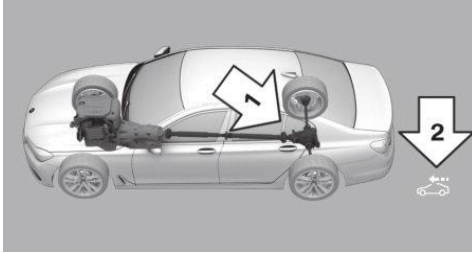

کد رنگ آبی، فلش شماره ۱ و نماد، فلش ۲:
وضعیت رانندگی در حالت سر خوردن.

نمایش اطلاعات EfficientDynamics

۱. "My Vehicle"
۲. "Technology in action"
۳. "EfficientDynamics"

غیرفعال سازی سیستم به صورت دستی

این کارکرد را میتوان به صورت دستی و در منوی ECO PRO غیر فعال کرد.
تنظیمات برای پروفایل رانندگی که در حال حاضر استفاده شده ذخیره می گردد.

تحلیل سبک و شیوه رانندگی ECO PRO

مفهوم

در این وضعیت، سیستم به شما کمک میکند تا یک شیوه رانندگی کارآمد داشته و در مصرف سوخت صرفه جویی نمایید. به همین منظور، سبک و شیوه رانندگی مورد تجزیه و تحلیل قرار می گیرد.
ارزیابی در دسته بندی های مختلف انجام شده و روی صفحه نمایش به نمایش گذاشته می شود.
با استفاده از این نشانه، سبک و شیوه رانندگی انفرادی را میتوان به سوی صرفه جویی در سوخت هدایت کرد.
سفر فعلی مورد ارزیابی قرار می گیرد.
با یک سبک رانندگی کارآمد و مناسب می توان محدوده حرکت خودرو را افزایش داد.

فرمان قرار دارند میتوانند روی وضعیت رانندگی سر خوردن تاثیر بگذارند.

۱. با استفاده از پدال تعویض دنده + بالاترین دنده را انتخاب کنید.
 ۲. پدال تعویض دنده + فشار دادن مجدد برای ورود به حالت سر خوردن.
- غیرفعال سازی سر خوردن:
پدال تعویض دنده را فشار دهید.

نمایش

نمایش در صفحه آمپر

علامت موجود در صفحه نمایش کارآمدی در زیر دورسنج موتور دارای نور پس زمینه آبی بوده و در نقطه صفر قرار دارد. آمپر دورمتر تقریباً دور موتور آرام را نشان میدهد.
نشانگر نقطه سر خوردن در نقطه صفر و در طول سر خوردن خودرو روشن می شود.

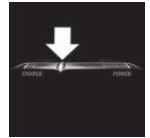

نمایش در صفحه آمپر با دامنه گسترش یافته

علامت در نمایشگر کارآمدی دارای نور پس زمینه آبی بوده و در نقطه صفر قرار دارد. نشانگر نقطه سر خوردن در نقطه صفر و در طول سر خوردن خودرو روشن می شود.



نشانگر در صفحه نمایش

هنگامی که حالت سر خوردن فعال باشد، وضعیت رانندگی حالت سر خوردن در صفحه EfficientDynamics Info نشان داده میشود.

این افزایش محدوده به عنوان یک پیمایش مازاد در صفحه آمپر و در صفحه نمایش نشان داده می شود.

الزامات عملکردی

این کارکرد در حالت ECO PRO در دسترس می باشد.

فراخوانی آنالیزهای سبک رانندگی ECO PRO

۱. "My Vehicle"
۲. "Technology in action"
۳. "Driving style analysis"

نمایش در صفحه نمایش

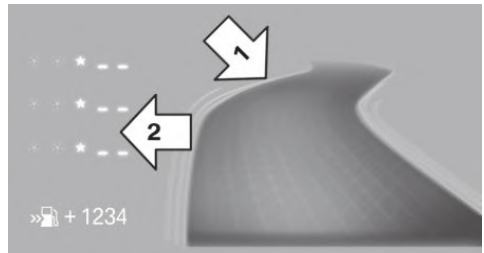

نمایش تحلیل سبک رانندگی در حالت ECO PRO شامل

یک مسیر نمادین و یک جدول جستجو است.

جاده، کارآمدی سبک رانندگی را نمایاندازی می کند. هرچقدر سبک و عادت رانندگی کارآمدتر باشد، مسیر به تصویر کشیده شده هموارتر خواهد شد، فلش ۱.

جدول مقادیر، حاوی ستاره است. هرچقدر سبک و عادت رانندگی کارآمدتر باشد، ستاره های بیشتری در جدول نمایان میشوند و پیمایش مازاد سریعتر افزایش می یابد، فلش ۲.

از سوی دیگر، چنانچه سبک رانندگی نامناسب باشد، یک جاده موج و کاهش تعداد ستاره ها نشان داده می شود.

برای کمک به داشتن یک سبک و شیوه رانندگی کارآمد، راهکارهای ECO PRO در حین رانندگی نمایش داده می شوند.



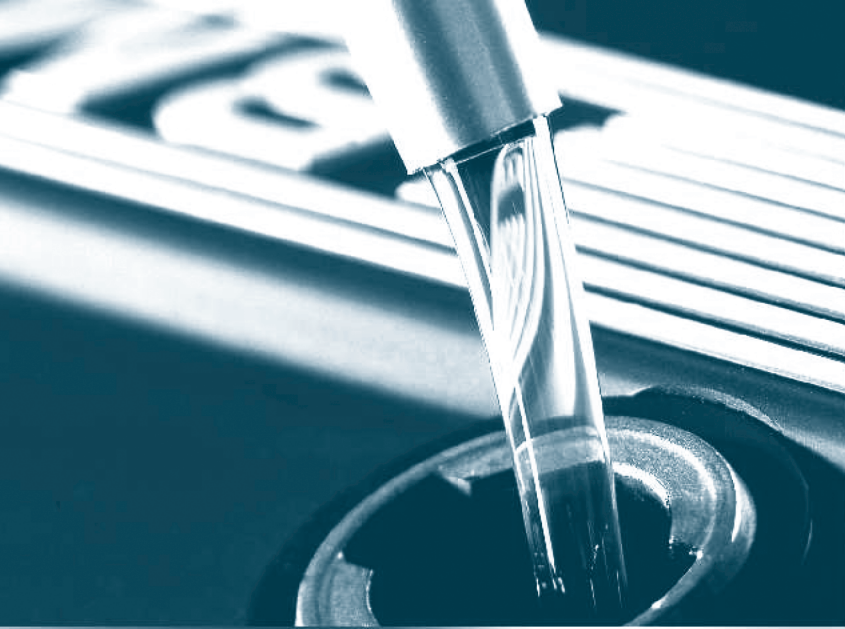

جابجایی خودرو

برای اینکه بتوانید همواره از قابلیت جابجایی خودرو خود مطمئن شوید، در این بخش اطلاعات مهمی در مورد سوخت های مورد استفاده، چرخ ها، تایرها، نحوه رسیدگی به خودرو و امدادهای جاده بیان شده اند.

سوخت گیری

ویژگی ها و آپشن های خودرو

این فصل همه ویژگی های استاندارد، انتخابی و مخصوص یک کشور را که با این سری ارائه می شود، تشریح می کند. همچنین ویژگی هایی را که لزوماً در خودرو شما برای مثال به دلیل آپشن های انتخاب شده یا ورژن های کشور مبدا موجود نیست، تشریح می کند. این موضوع برای کارکردها و سیستم های مربوط به ایمنی نیز اعمال می شود. مقررات قابل کاربرد و خاص یک کشور باید در هنگام استفاده از ویژگی ها و سیستم های مربوطه مورد توجه قرار گیرد.

اطلاعات

احتیاط

در محدوده کم تر از ۵۰ کیلومتری ممکن است موتور سوخت کافی نداشته باشد. بنابراین قابلیت های موتور ممکن است به درستی عمل نکنند. در این صورت احتمال آسیب رسیدن به خودرو وجود دارد. بنابراین هر چه زودتر سوخت گیری کنید. قبل از سوخت گیری، به توصیه ها در صفحه ۲۵۲ توجه کنید.

درب مخزن سوخت

بستن

۱. درپوش را محکم کرده و آن را در جهت عقربه های ساعت بچرخانید تا صدای چفت شدن آن را بشنوید.
۲. درب مخزن سوخت را ببندید.

هشدار

تسمه نگهدارنده درپوش باک ممکن است در حین باز و بسته کردن درب مخزن ممکن است خرد شده و یا گیر کند. در این صورت درپوش نمی تواند به درستی بسته شود و ممکن است سوخت تبخیر شده یا سرریز شود. در این حالت احتمال آسیب رسیدن به خودرو نیز وجود دارد. به همین خاطر هنگام بستن درپوش، توجه کافی را مبذول دارید تا تسمه جمع نشود. ▶

باز کردن درپوش مخزن سوخت به صورت دستی

برای مثال، هنگام بروز یک اختلال الکتریکی.

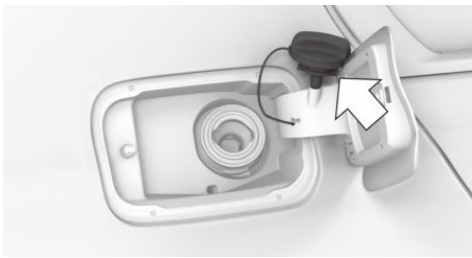

اهرم باز کردن درپوش در صندوق عقب خودرو تعبیه شده است.
۱. پوشش را در سمت راست، بردارید.



۲. دستگیره سبز رنگ که بر روی آن نماد پمپ بنزین قرار دارد را بکشید. این کار دریچه مخزن سوخت را آزاد می کند.

هنگام سوخت گیری به موارد زیر توجه کنید

احتیاط

مواد سوختی سمی و اشتعال زا هستند. پر کردن بیش از حد مخزن سوخت می تواند به سیستم سوخت آسیب بزند. در صورت تماس با سطوح رنگ شده، ممکن است به آن سطوح آسیب برساند. همچنین محیط نیز آلوده می شود. بنابراین از پر کردن بیش از حد مخزن جلوگیری کنید. ►
باک بنزین زمانی پر می شود که نازل پرکننده برای بار اول خاموش می شود.
قوانین ایمنی نوشته شده در پمپ بنزین را رعایت کنید.

سوخت

ویژگی ها و آپشن های خودرو

این فصل همه ویژگی های استاندارد، انتخابی و مخصوص یک کشور را که با این سری ارائه می شود، تشریح می کند. همچنین ویژگی هایی را که لزوماً در خودرو شما برای مثال به دلیل آپشن های انتخاب شده یا ورژن های کشور مبدا موجود نیست، تشریح می کند. این موضوع برای کارکردها و سیستم های مربوط به ایمنی نیز اعمال می شود. مقررات قابل کاربرد و خاص یک کشور باید در هنگام استفاده از ویژگی ها و سیستم های مربوطه مورد توجه قرار گیرد.

سوخت توصیه شده

اطلاعات کلی

بر اساس منطقه شما، برخی از پمپ بنزین ها و جایگاه های توزیع سوخت، سوخت هایی را به فروش می رسانند که برای شرایط زمستانی یا تابستانی بطور سفارشی تهیه شده اند. برای مثال، سوخت هایی که مناسب زمستان هستند، به موتور سرد کمک می کند تا راحت تر روشن شود.

اطلاعات

احتیاط

حتی سوخت هایی که با مشخصات مورد نظر تطبیق دارند، ممکن است دارای کیفیت پایینی باشند. این قضیه ممکن است منجر به ایجاد مشکل در موتور مانند عملکرد ضعیف موتور در حین استارت و یا عملکرد ضعیف خودرو هنگام رانندگی شود. در این صورت احتمال آسیب رسیدن به خودرو وجود دارد. در صورت بروز مشکل برای موتور، از پمپ بنزین دیگری سوخت گیری کنید و یا از سوختی که درصد اکتان بالاتری دارد استفاده نمایید. ▶

بنزین

برای رسیدن به بهترین بازده، بنزین باید بدون سولفور باشد یا درصد سولفور آن پایین باشد. سوخت هایی که حاوی فلز هستند، نباید استفاده شوند.

احتیاط

حتی مقادیر ناچیز از سوخت نامناسب یا مکمل های سوخت نامناسب می تواند به سیستم سوخت و موتور خودروی شما آسیب بزند. علاوه بر این، مبدل های کاتالیزوری نیز آسیب خواهند دید. در این صورت احتمال آسیب رسیدن به خودرو وجود دارد. بنابراین از موارد زیر به عنوان سوخت خودرو استفاده نکنید:

◀ بنزین سرب دار.

◀ مکمل های دارای فلز مانند آهن و منگنز.

پس از سوخت گیری با سوخت نامناسب، دکمه Start/Stop خودرو را فشار ندهید. با یکی از مراکز معتبر خدمات رسانی BMW یا مرکز معتبر دیگر خدمات رسانی یا تعمیرگاه های مجاز تماس بگیرید. ▶

سوخت هایی که حداکثر ۲۵ درصد اتانول داشته باشند، مانند E10 یا E25 برای خودرو شما مناسب هستند.

احتیاط

سوخت های نامناسب می تواند به سیستم سوخت و موتور خودرو آسیب برساند. در این صورت احتمال آسیب دیدن خودرو وجود دارد. بنابراین از سوخت هایی با درصد بالاتر اتانول پیشنهادی یا سوخت هایی که شامل الکل های دیگر است، مانند M5 تا M100 استفاده نکنید. ▶

درجه سوخت پیشنهادی

BMW سوخت AKI 91 را پیشنهاد می کند.

حداقل مرتبه سوخت

BMW سوخت AKI 89 را پیشنهاد می کند.

احتیاط

سوخت هایی که با حداقل استانداردهای بیان شده تطابق ندارند، می توانند در عملکرد موتور اختلال ایجاد کرده یا به موتور آسیب برسانند. در این صورت احتمال آسیب رسیدن به دستگاه وجود دارد. بنابراین از سوخت هایی که از حداقل استانداردهای مورد نیاز برخوردار نیستند و کیفیت پایینی دارند، استفاده نکنید. ▶

اگر از بنزین با حداقل استاندارد AKI استفاده می کنید،

موتور ممکن است هنگام روشن شدن در دماهای محیطی بالا، صدایی ضربه مانند تولید کند. این مساله تاثیری بر روی طول عمر موتور ندارد.

احتیاط

استفاده از سوخت های بی کیفیت ممکن است

آسیب های جدی به موتور وارد کند. علاوه بر این، مشکلاتی مربوط به هدایت و راندن خودرو و روشن و خاموش کردن آن مخصوصا در شرایط محیطی خاص مانند ارتفاعات و یا دمای بالای محیط ممکن است رخ بدهد.

در صورتی که با مشکلاتی در زمینه راندن خودرو مواجه شدید، پیشنهاد ما استفاده از یک سوخت با کیفیت و یک بنزین معتبر با درصد اکتان بالا (number AKI) برای چند بار سوخت گیری می باشد.

عدم رعایت موارد فوق ممکن است منجر به خرابی برای موتور شود. ►

چرخ ها و تایر

ویژگی ها و آپشن های خودرو

این فصل همه ویژگی های استاندارد، انتخابی و مخصوص یک کشور را که با این سری ارائه می شود، تشریح می کند. همچنین ویژگی هایی را که لزوماً در خودرو شما برای مثال به دلیل آپشن های انتخاب شده یا ورژن های کشور مبدا موجود نیست، تشریح می کند. این موضوع برای کارکردها و سیستم های مربوط به ایمنی نیز اعمال می شود. مقررات قابل کاربرد و خاص یک کشور باید در هنگام استفاده از ویژگی ها و سیستم های مربوطه مورد توجه قرار گیرد.

فشار هوای تایر

اطلاعات مربوط به ایمنی

ویژگی های تایر و فشار هوای داخل آن می تواند بر موارد زیر اثرگذار باشد:

◀ طول عمر تایر.

◀ امنیت در جاده.

◀ رانندگی آسان و راحت.

چک کردن فشار هوای تایر



تایرهای کم باد یا پنجر بر روی هدایت و کنترل فرمان خودرو، ترمزگیری و مسائلی از این قبیل تاثیر خواهد گذاشت. در این صورت خطر تصادف وجود دارد. بنابراین به طور مرتب و حداقل دو بار در ماه و قبل از سفرهای طولانی فشار هوای تایر را بررسی کنید و در صورت نیاز آن را تنظیم کنید. ▶ همچنین فشار هوای تایر زاپاس در صندوق عقب را نیز به طور مرتب چک کرده و در صورت نیاز آن را تنظیم نمایید. تایرها به صورت طبیعی، یک افت فشار هوای پیوسته خواهند داشت.

هنگام رانندگی، تایرها گرم می شوند و فشار هوای تایر با افزایش دمای تایر زیاد می شود. بنابراین مشخصات فشار هوای تایر به دمای محیطی و سرد بودن خود تایر بستگی دارد. تنها زمانی که تایرها سرد هستند، فشار هوای آن ها را کنترل

کنید. بنابراین تایر را زمانی که حداقل ۲ ساعت از پارک آن گذشته باشد یا مسافتی کمتر از ۲ کیلومتر طی کرده باشد، کنترل کنید.

اعداد نمایش داده شده به توسط انواع فشار سنج ها ممکن است در حد 2 psi, 0.1 bar از مقدار واقعی کم تر گزارش شود. سیستم نظارت بر تایر پنجر: پس از تصحیح فشار باد تایر پنجر، سیستم نظارت بر تایر پنجر را مجدداً راه اندازی کنید. سیستم نظارت بر فشار باد تایر: پس از تصحیح فشار باد تایر، سیستم نظارت بر فشار باد تایر را مجدداً راه اندازی کنید.

مشخصات فشار باد تایر

جدول فشار باد تایر، به صفحه ۲۵۵ مراجعه کنید، تمامی مشخصات فشار باد تایر برای تمامی سایزهای تایر و دماهای محیطی را شامل می شود. این جدول برای تایرهایی قابل استناد است که در سایزهای تایید شده توسط تولید کننده خودرو، برای مدل مورد نظر، تایید شده اند. برای تعیین صحیح فشار باد تایر، موارد زیر را در نظر بگیرید:

- ◀ سایز تایر خودروی شما.
- ◀ ماکزیمم سرعت مجاز رانندگی.

فشار باد تایر تا سرعت ۱۶۰ کیلومتر بر ساعت

برای سرعت هایی تا حدود ۱۶۰ کیلومتر بر ساعت و برای رانندگی آسان و بهتر، به مقادیر فشار در جدول فشار هوای تایرها در صفحه ۲۵۵ مراجعه و در صورت نیاز باد تایر را تنظیم کنید.

مشخصات فشار برحسب bar/PSI	سایز تایر
3.0 / 44 -	Front: 245/35 R 21 96 YXL RSC
- 3.0 / 44	Rear: 275/30 R 21 98 YXL RSC
سرعت ماکزیمم تا ۸۰ کیلومتر بر ساعت	چرخ زاپاس T 135/80 R 18 104 M
4.2 / 60	

فشار هوای تایر در سرعت های بیش از ۱۶۰ کیلومتر بر ساعت



در صورت نیاز به رانندگی در سرعت های بالای ۱۶۰ کیلومتر بر ساعت می بایست فشار هوای تایر را به تناسب تنظیم نمایید. در غیر این صورت ممکن است تایر آسیب ببیند و تصادف رخ دهد. ▶

فشار هوای تایر در سرعت های بیش از ۱۶۰ کیلومتر بر ساعت

740Li, 750i xDrive, 750Li xDrive

بدون تنظیمات مربوطه برای سرعت های بالا

مشخصات فشار برحسب bar/PSI	سایز تایر
مشخصات فشار تایر برحسب bar/PSI با تایر سرد	
2.5 / 36	245/50 R 18 100 V M+S A/S RSC
2.7 / 39	245/50 R 18 100 H M+S RSC



این مقادیر فشار هم چنین می تواند بر روی برجسب فشار هوای تایر در داخل خودرو و بر روی ستون درب ، در سمت راننده دیده شود.
از سرعت ۱۶۰ کیلومتر بر ساعت تجاوز نکنید.

فشار هوای تایر تا سرعت ۱۶۰ کیلومتر بر ساعت

740Li, 750i xDrive, 750Li xDrive

مشخصات فشار برحسب bar/PSI	سایز تایر
مشخصات فشار تایر برحسب bar/PSI با تایر سرد	
2.2 / 32	245/50 R 18 100 V M+S A/S RSC
2.4 / 35	245/50 R 18 100 H M+S RSC
2.4 / 35	245/45 R 19 102 V M+S XL A/S RSC
2.6 / 38	245/45 R 19 102 V M+S XL RSC
2.5 / 36	Front: 245/45 R 19 98 Y RSC
- 2.5 / 36	Rear: 275/40 R 19 101 Y RSC
2.7 / 39	Front: 245/40 R 20 99 YXL RSC
- 2.7 / 39	Rear: 275/35 R 20 102 YXL RSC

مشخصات فشار برحسب bar/PSI	سایز تایر
2.7 / 39 - - 2.7 / 39	Front: 245/45 R 19 98 Y RSC Rear: 275/40 R 19 101 Y RSC
3.0 / 44 - - 3.0 / 44	Front: 245/40 R 20 99 YXL RSC Rear: 275/35 R 20 102 YXL RSC
3.3 / 48 - - 3.3 / 48	Front: 245/35 R 21 96 YXL RSC Rear: 275/30 R 21 98 YXL RSC
سرعت ماکزیمم تا ۸۰ کیلومتر بر ساعت	چرخ زاپاس T 135/80 R 18 104 M
4.2 / 60	

مشخصات فشار برحسب bar/PSI	سایز تایر
2.7 / 39 2.9 / 42	245/45 R 19 102 V M+S XL A/S RSC 245/45 R 12 102 V M+S XL RSC
2.5 / 36 - - 2.5 / 36	Front: 245/45 R 19 98 Y RSC Rear: 275/40 R 19 101 Y RSC
2.7 / 39 - - 2.7 / 39	Front: 245/40 R 20 99 YXL RSC Rear: 275/35 R 20 102 YXL RSC
3.0 / 44 - - 3.0 / 44	Front: 245/35 R 21 96 YXL RSC Rear: 275/30 R 21 98 YXL RSC

علائم اختصاری روی تایر

سایز تایر:

245/45 R 18 96 Y

245: عرض اسمی به میلی متر

45: نسبت ابعاد به درصد

R: کد شعاعی تایر

18: قطر رینگ تایر به اینچ

96: نرخ بارگذاری، به جز تایرهای ZR

Y: نرخ سرعت، قبل از R برای تایرهای ZR

حروف مربوط به سرعت

Q: تا ۱۶۰ کیلومتر بر ساعت

R: تا ۱۷۰ کیلومتر بر ساعت

S: تا ۱۸۰ کیلومتر بر ساعت

T: تا ۱۹۰ کیلومتر بر ساعت

H: تا ۲۱۰ کیلومتر بر ساعت

V: تا ۲۴۰ کیلومتر بر ساعت

سرعت ماکزیمم تا ۸۰

کیلومتر بر ساعت

4.2 / 60

چرخ زاپاس

T 135/80 R 18

104 M

با تنظیمات مربوطه برای سرعت های بالا

مشخصات فشار برحسب bar/PSI	سایز تایر
------------------------------	-----------

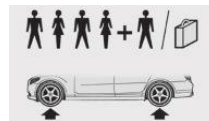

مشخصات فشار تایر برحسب

bar/PSI با تایر سرد

2.5 / 36	2.7 / 39	245/50 R 18 100 H M+S RSC
----------	----------	------------------------------

2.9 / 42	3.1 / 45	245/45 R 19 102 V M+S XL RSC
----------	----------	---------------------------------

در آزمایش های دولتی انجام می شود. برای مثال، یک تایر با درجه ۱۵۰ یک و نیم برابر، یک گرم، نسبت به تایر با رتبه ۱۰۰ دچار اصطکاک می شود. عملکرد نسبی تایرها به نحوه استفاده از آن ها وابسته است و بنابراین ممکن است به دلیل تغییرات و نوسانات در نحوه رانندگی، نحوه خدمات رسانی، تفاوت در جاده ها و آب و هوا نسبت به نرم آن تغییرات چشمگیری داشته باشد.

کشش

سطوح کشش از بالاترین مقدار تا پایین ترین آن به صورت زیر رده بندی می شود: A, B, AA و C.

این رده بندیها توانایی تایر برای ترمز کردن روی سطوح خیس را نشان می دهد که در شرایط کنترل شده روی سطوح تست آسفالت و سیمان مخصوص دولتی اندازه گیری می شود. تایر با سطح کشش C ممکن است عملکرد ضعیفی از خود نشان دهد. رتبه های کششی اختصاص داده شده به این تایر بر اساس تست های کشش ترمزهای مستقیم و رو به جلو می باشد و شامل شتاب گیری، دور زدن، هیدروپلانینگ یا پیک و اوچ مشخصات کششی برای خودرو نمی باشد.

دما

رتبه بندی های مربوط به دما نشان دهنده مقاومت تایر در مقابل تولید گرما و توانایی آن برای انتشار گرماست که تحت شرایط کنترل شده در آزمایشگاه های سر بسته ی تست چرخ انجام می شود. A نشان دهنده بالاترین سطح و B و C در رده های بعدی هستند.

دمای بالای مداوم می تواند منجر به تجزیه مواد تشکیل دهنده تایر و کاهش طول عمر آن شود و دمای زیاد می تواند منجر به خرابی ناگهانی تایر شود. رتبه بندی C سطحی از عملکرد را نشان می دهد که تمام تایرهای خودروهای مسافری باید بر اساس استاندارد جهانی، آن را رعایت کنند. رتبه بندی A سطح مطلوبتری از عملکرد را در هنگام تست تایر در آزمایشگاه، نسبت به حداقل مورد نیاز قانونی، نشان می دهد.

هشدار



رتبه بندی دمایی برای این تایر در حالتی از آن انجام شده است که به صورت کامل باد شده باشد و بار اضافه ای بر روی تایر نباشد. سرعت بالا، کم بودن باد تایر و بار بیش از حد

W: تا ۲۷۰ کیلومتر بر ساعت
Y: تا ۳۰۰ کیلومتر بر ساعت

شماره شناسایی تایر

کد DOT: DOT xxxx xxx 0115

XXXX: کد تولید کننده برای برند تایر

XXX: سایز و طراحی تایر

0115: سن تایر (سال ساخت)

تایرهایی با کد DOT با استانداردهای دپارتمان حمل و نقل آمریکا همخوانی دارند.

سن تایر

DOT 0115: تایر در اولین هفته سال ۲۰۱۵ تولید شده است.

توصیه

بدون در نظر گرفتن ساییدگی یا پارگی تایر، آن را هر ۶ سال یک بار تعویض کنید.

رتبه بندی فراگیر کیفیت تایر

رتبه های کیفیتی می تواند، در صورت اعمال پذیر بودن، روی بدنه تایر بین شانه های آج و ماکزیمم پهنای قسمت ها دیده شود.

برای مثال: Traction AA, Treadwear 200, دما A

رتبه بندی کیفیت DOT

سایش آج

AA A B C (Traction)

A B C (Temprature)

تمامی تایرها برای خودروهای مسافری علاوه بر تطابق با این رتبه بندی ها، باید با الزامات ایمنی کشوری نیز در تطابق باشند. تمامی تایرها برای خودروهای مسافری علاوه بر تطابق با این رتبه بندی ها، باید با الزامات ایمنی کشوری نیز در تطابق باشند.

سایش آج

رتبه بندی اصطکاک آج یک رده بندی رقابتی است که بر اساس نرخ اصطکاک تایرها هنگام تست آن ها در شرایط کنترل شده

خدمات تایر

اطلاعات کلی

تایرهای خود را جهت چک کردن این که آیا شی خارجی در آن فرو رفته است یا نه و همچنین بررسی میزان ساییدگی آن، هر چند وقت یک بار کنترل کنید.

اطلاعات

رانندگی در جاده های ناهموار و عبور از روی سنگ ریزه ها، جدول، و دیگر موانع می تواند به تایر، چرخ های خودرو و قطعات سیستم تعلیق صدمه جدی وارد کند. در صورتی که از تایرهای با دیواره های کوتاه تر استفاده می کنید احتمال آسیب بیشتر است زیرا فاصله بین تایر و جاده کم تر است. هنگام رانندگی سعی کنید از موانع اجتناب کنید و سرعت خود را کاهش دهید، مخصوصا اگر از تایرهایی با دیواره های کوتاه تر، که فاصله نزدیکتری با زمین دارند، استفاده می کنید.

نشانه های آسیب دیدن تایر و اختلال در عملکرد خودرو:

◀ لرزش های غیرعادی هنگام رانندگی.

◀ کنترل غیرعادی خودرو برای مثال تمایل خودرو به

پچپیدن به سمت راست یا چپ

آسیب ها می تواند به دلیل رانندگی بر روی موانع جاده، جدول و یا مواردی از این قبیل اتفاق بیفتد.

هشدار

در تایرهای معیوب ممکن است افت فشار باد اتفاق

بیفتد که باعث می شود کنترل خودرو از دست راننده خارج شود. در این صورت خطر تصادف وجود دارد. در صورتی که به آسیب دیدن تایر در حین رانندگی مشکوک هستید، به آرامی سرعت خود را کم کرده و توقف نمایید. چرخ ها و تایرهای خودرو را بررسی کنید. برای این کار، با احتیاط به نزدیک ترین مراکز خدمات رسانی BMW یا مراکز معتبر دیگر یا تعمیرگاه های مجاز مراجعه کنید. در صورت نیاز وسیله نقلیه را به وسیله خودرو بر منتقل نمایید. ▶

هشدار

تایرهای معیوب می تواند منجر به از دست رفتن فشار هوای تایر شود که باعث می شود کنترل خودرو از دست راننده خارج شود. در این صورت خطر تصادف وجود دارد. به جای تعمیر تایرهای معیوب، آن ها را تعویض نمایید. ▶

چه به صورت جداگانه چه به صورت جمعی، ممکن است باعث افزایش دمای تایر شده و احتمال خرابی آن وجود دارد.

RSC - Run-flat tires

تایرهای Run-flat با یک نماد دایره ای شکل که دارای حروف الفبایی RSC می باشد و روی بدنه تایر نصب شده است، مشخص شده اند. برای اطلاعات بیشتر به صفحه ۲۶۰ مراجعه کنید.

M+S

تایرهای زمستانی و تایرهای مخصوص ۴ فصل نسبت به تایرهای تابستانی عملکرد بهتری در هوای سرد دارند.

آج تایر

تایرهای تابستان

با تایرهایی با آج کم عمق تر از ۳ میلی متر رانندگی نکنید. در صورتی که عمق آج تایر کم تر از ۳ میلیمتر باشد، احتمال سر خوردن وجود دارد.

تایرهای زمستان

با تایرهایی با آج کم عمق تر از ۴ میلی متر رانندگی نکنید. در صورتی که عمق آج تایر کمتر از ۴ میلی متر باشد، تایرها برای استفاده در شرایط زمستانی چندان مناسب نیستند.

حداقل ارتفاع آج



شاخص های پوششی تایر اطراف تایر دیده می شوند و باید قانونا ارتفاع حداقل ۱/۶ میلی متر داشته باشند. محل های آن ها بر روی دیواره تایر با TWI (Trade wear indicator) نشانده گذاری شده اند.

تعویض کردن چرخ ها و تایرها

نصب کردن

نصب کردن و بالانس کردن چرخ ها را در یکی از مراکز خدمات رسانی BMW یا مراکز معتبر دیگر یا تعمیرگاه ها انجام دهید.

ترکیب چرخ و تایر

شما می توانید با مراجعه به یکی از مراکز خدمات رسانی BMW یا مراکز معتبر دیگر یا تعمیرگاه های مجاز در مورد ترکیب صحیح تایر و چرخ و مدل های رینگ چرخ برای خودرو، اطلاعات لازم را دریافت کنید.

ترکیب نادرست چرخ و تایر بسیاری از سیستم های خودرو مانند سیستم ABS و DSC را دچار مشکل می کند. برای حفظ کنترل صحیح خودرو و عکس العمل های مناسب، از تایرهایی با یک نوع آج مشخص و از یک تولیدکننده مشخص استفاده کنید.

در صورتی که تایر آسیب دید، در اولین فرصت ممکن تایر و چرخ را بر اساس ترکیب استاندارد آنها، مجدداً روی خودرو سوار کنید.

هشدار

در صورتی که تایر و چرخ ها برای خودرو مناسب نباشند، می توانند به دیگر اجزای خودروی شما به دلیل برخورد و تلرانس های موجود نسبت به سایز اصلی آسیب برسانند. در این حالت، خطر تصادف نیز وجود دارد. ▶

هشدار

سوار کردن چرخ های استیل، می تواند منجر به مشکلاتی مانند شل شدن خود به خود پیچ و مهره و صدمه به دیسک ترمز شود. خطر تصادف وجود دارد. چرخ های استیل نصب نکنید. ▶

برندهای پیشنهادی برای تایر



برای هر سایز از تایر، تولید کننده خودروی شما برند خاصی از تایر را پیشنهاد می دهد. این توصیه، با یک علامت ستاره بر روی تایر مشخص شده است.

تایرهای جدید

هنگامی که تایرها نو باشند، کشش های تایر به دلیل شرایط تولید کننده ممکن است بهینه نباشد. تایرها پس از گذشت مدت زمان کوتاهی آب بندی شده و به عملکرد بهینه خود می رسند. پس از تعویض تایر ۳۰۰ کیلومتر اول مسیر را با احتیاط رانندگی کنید.

تایرهای ساییده شده و روکش شده

تولیدکننده خودروی شما استفاده از تایرهای ساییده، که روکش شده اند را پیشنهاد نمی دهد.

هشدار

تایرهای روکش شده ممکن است ساختاری متفاوت از پوشش تایر داشته باشد. با توجه به سن قبلی تایرها، طول عمر آن ها محدود خواهد بود. خطر تصادف نیز وجود دارد. از تایرهای روکش شده استفاده نکنید. ▶

تایرهای زمستانی

تایرهای زمستانی برای رانندگی در جاده های زمستانی توصیه می شود.

با وجود این که تایرهای به اصطلاح چهار فصل M+S کشش های بهتری نسبت به تایرهای تابستانی فراهم می کنند، تایرهای M+S نمی توانند عملکردی در حد تایرهای زمستانی ارائه دهند.

ماکزیمم سرعت برای تایرهای زمستانی

در صورتی که سرعت خودروی شما از ماکزیمم سرعت مجاز برای تایرهای زمستانی بیش تر باشد، یک نماد در ناحیه دید راننده باید نصب شود. این صفحه را می توانید از یکی از مراکز خدمات رسانی معتبر BMW یا دیگر مراکز معتبر یا تعمیرگاه های مجاز دریافت کنید.

هنگام نصب کردن تایرهای زمستانی، به سرعت مجاز توجه کنید و آن را رعایت کنید.

تایرهای Run-flat

نشان RSC بر روی بدنه تایر قابل رویت باشد. چرخ ها شامل تایرهایی هستند که می توانند تا میزان محدودی خود را ساپورت کنند و میتوانند دارای رینگ های مخصوص باشند.

در صورت کاهش فشار باد تایر، ساپورت تایر اجازه می دهد که خودرو تا چند درجه محدود، قابلیت هدایت شدن را داشته باشد. دستورالعمل های مربوط به ادامه مسیر با تایر پنچر را مطالعه کنید.

چنانچه شما قبلا از تایرهای Run-flat استفاده می کردید، برای ایمنی خود، آن ها را تنها با تایرهایی از همان نوع تعویض کنید. در صورت وقوع پنچری، تایر زاپاس نخواهید داشت. در صورت داشتن سوالات بیشتر به یکی از مراکز خدمات رسانی معتبر BMW یا دیگر مراکز معتبر یا تعمیرگاه ها مراجعه کنید.

جابجا کردن چرخ ها بین محورها

تعویض تایرهای Run-flat
برای حفظ امنیت جانی خود، تنها از تایرهای Run-flat استفاده کنید. زیرا در صورت وقوع پنچری، تایر زاپاس نخواهید داشت. در صورت داشتن سوالات بیشتر، مراکز خدمات رسانی معتبر BMW یا دیگر مراکز معتبر یا تعمیرگاه ها مجاز مراجعه کنید. صمیمانه پاسخگوی سوالات شما خواهند بود.

الگوهای سایش تایر می تواند بر اساس رانندگی افراد، برای تایرهای جلو و عقب متفاوت باشد. بنابراین تایرها را میتوان برای رسیدن به یک فرسایش یکسان بین محورها جابجا کرد. در صورت داشتن سوالات بیشتر به یکی از مراکز خدمات رسانی معتبر BMW یا دیگر مراکز معتبر یا تعمیرگاه های مجاز مراجعه کنید. آنها صمیمانه به سوالات شما پاسخ خواهند داد. پس از جایابی چرخ ها فشار تایر را کنترل کرده و آن را در صورت نیاز تنظیم کنید.

چرخاندن تایر ها در محورهای جلو یا عقب، در خودروهایی با سازه های متفاوت چرخ، مجاز نمیشود.

تعمیر یک لاستیک پنچر شده

معیار های ایمنی

- ◀ خودرو را تا حد ممکن در محلی دور از ترافیک و بر روی سطحی سفت از زمین پارک کنید.
- ◀ سیستم هشدار خودرو را روشن کنید.
- ◀ خودرو را در برابر حرکت، ایمن کنید. ترمز دستی را بکشید.
- ◀ فرمان را بچرخانید تا کاملا در راستای رو به رو قرار گیرند و قفل فرمان درگیر شود.
- ◀ همه سرنشینان خودرو را خارج کنید و اطمینان حاصل کنید که در محلی امن مثلا در پشت گاردریل استقرار دارند.
- ◀ در صورت لزوم، مثلث احتیاط و یا یک چراغ هشدار را در فاصله ای مناسب جهت اطمینان قرار دهید.

نگهداری

چرخ ها و تایرها را در مکان خنک، خشک و تا حد امکان دور از معرض تابش نور آفتاب قرار دهید. همواره از تایرها در برابر تماس با روغن، نفت، گریس و حامل های انرژی، محافظت نمایید. از فشار هوای مجاز برای تایر - که بر روی بدنه تایر نوشته شده است - تجاوز نکنید.

تایرهای Run-flat

برچسب

کیت پنچر گیری

مفهوم کلی

با کیت پنچر گیری، آسیب های جزئی در تایر می تواند به سرعت رفع گردد تا شما بتوانید به مسیر خود ادامه دهید. برای این منظور، درزگیر باید به درون تایر پمپاژ شود تا بتواند



محفظه درزگیر

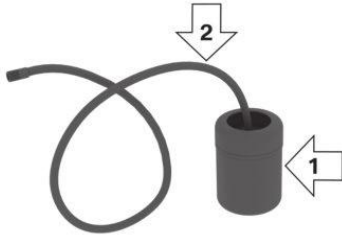

- ◀ محفظه درزگیر، فلش شماره ۱.
 - ◀ شلنگ پرکننده، فلش شماره ۲.
- تاریخ مصرف درزگیر را بر روی محفظه آن ملاحظه کنید.

کمپرسور

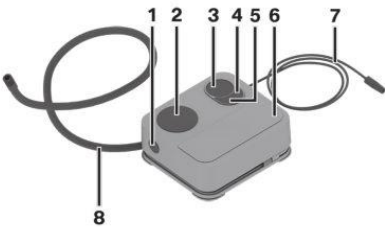

- ۱ باز کردن محفظه
- ۲ نگهدارنده قوطی
- ۳ گیج فشار بار
- ۴ دکمه کاهش فشار باد
- ۵ سویچ On/Off
- ۶ کمپرسور
- ۷ رابط اتصال/ کابل برای سوکت
- ۸ شلنگ اتصال

پر کردن تایر با محلول درزگیر

- ۱. جعبه درزگیر را تکان دهید.

آسیب را از درون ببندد. از کمپرسور می توان برای چک کردن فشار باد تایر استفاده کرد.

اطلاعات

- ◀ دستورالعمل های استفاده از کیت پنچر گیری که بر روی کمپرسور و جعبه درزگیر نوشته شده است، را به دقت مطالعه و رعایت کنید.
- ◀ در صورتی که سوراخ تایر ۴ میلی متر یا بیشتر از آن باشد، استفاده از کیت پنچر گیری کارآمد نخواهد بود.
- ◀ در صورتی که تایر قابل تعمیر نباشد، با یکی از مراکز خدمات رسانی معتبر BMW یا دیگر مراکز معتبر یا تعمیرگاه های مجاز تماس بگیرید.
- ◀ در صورت امکان قطعاتی که تایر را سوراخ کرده اند را خارج نکنید.
- ◀ برجسب مربوط به سرعت مجاز را از محفظه درزگیر جدا کرده و آن را روی فرمان بچسبانید.
- ◀ استفاده از درزگیر می تواند به سیستم الکترونیکی TPM چرخ ها آسیب برساند. در این حالت، قسمت الکترونیکی تایر را در اولین فرصت در مراکز خدمات رسانی یا تعمیرگاه های مجاز چک کنید و در صورت نیاز آن را تعویض کنید.

محل استقرار



کیت پنچر گیری در قسمت چپ صندوق عقب قرار دارد.

۵. در حالتی که کمپرسور خاموش است، سوکت را به محل فندکی درون خودرو وصل نمایید.



۲. شلنگ اتصال را به صورت کامل از محفظه کمپرسور خارج کنید. از پیچ خوردن شلنگ جلوگیری کنید.

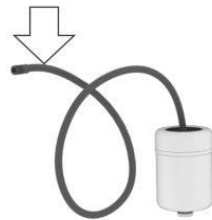

۶. در حالتی که آمادگی راه اندازی روشن است و یا موتور در حال کار است، کمپرسور را روشن کنید.



۳. درزگیر را به داخل نگهدارنده کمپرسور متصل کنید و با شنیدن یک صدا مطمئن شوید که به درستی جا افتاده است.

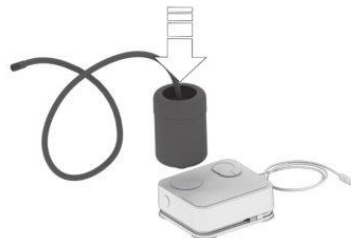

خطر
اگر لوله آگزوز مسدود شود یا تهویه ناکافی باشد، گازهای مضر آگزوز می توانند وارد خودرو شوند. گازهای آگزوز حاوی کربن مونوکسید که یک گاز بی بو و بی رنگ اما بسیار سمی است، می باشند. در فضاهای سربسته، گازهای آگزوز می توانند در خارج از خودرو نیز انباشته شوند. خطر صدمه جانی وجود دارد. لوله آگزوز را خالی نگه دارید و اطمینان حاصل کنید که تهویه کافی وجود دارد. ►



۴. شلنگ اتصال را به درون سوراخ تعبیه شده در چرخ جهت باد کردن تایر معیوب، پیچ کنید.



احتیاط
کمپرسور در صورتی که برای مدت طولانی کار کند ممکن است بیش از حد گرم شود. در این صورت احتمال آسیب رسیدن به آن وجود دارد. بنابراین از کمپرسور بیش از ده دقیقه استفاده نکنید. ►

برای تعمیر تایر معیوب، اجازه دهید کمپرسور حداکثر برای مدت ۱۰ دقیقه مشغول به کار باشد، تایر را با محلول درزگیر پر شود به فشار هوای تقریبی 2.5 bar برسد.

برای تصحیح فشار هوای تایر

۱. در یک مکان مناسب توقف کنید.
۲. شلنگ اتصال را به درون سوراخ تعبیه شده در چرخ جهت کنترل باد تایر پیچ کنید.



۳. رابط اتصال را به داخل سوکت فندکی خودرو متصل کنید.



۴. فشار هوای تایر را روی 2.5 bar تنظیم کنید.

- ◀ برای افزایش فشار: در حالی که موتور روشن یا آمادگی برای کارکرد روشن است، کمپرسور را روشن کنید.
- ◀ برای کاهش فشار: دکمه روی کمپرسور را فشار دهید.

ادامه سفر

- از بیشترین سرعت مجاز - که ۸۰ کیلومتر بر ساعت می باشد - تجاوز نکنید.
- سیستم نظارت بر فشار تایر TPM را دوباره راه اندازی کنید.
- تایر بلا استفاده و محفظه درزگیر در کیت پنچر گیری را در اولین فرصت تعویض کنید.

در حالی که تایر در حال پر شدن با درزگیر است ممکن است گاهی فشار هوای تایر به 5 bar برسد. در این صورت کمپرسور را خاموش نکنید.

در صورتی که فشار هوای تایر به 2 bar نرسد:

۱. کمپرسور را خاموش کنید.
 ۲. شلنگ اتصال را از چرخ جدا کنید.
 ۳. حدود ۱۰ متر به سمت جلو و سپس به سمت عقب رانندگی کنید تا محلول درزگیر در تایر پخش شود.
 ۴. به کمک کمپرسور مجدداً تایر را باد کنید.
- در صورتی که فشار هوای تایر به 2 bar نرسید، با یکی از مراکز خدمات رسانی معتبر BMW یا مراکز معتبر دیگر یا تعمیرگاه های مجاز تماس بگیرید.

جمع کردن کیت پنچر گیری

۱. شلنگ اتصال محفظه درزگیر را از چرخ جدا کنید.
۲. بعد از فشردن دکمه قرمز رنگ آزاد کننده مخزن درزگیر روی کمپرسور، مخزن درزگیر جدا کنید.
۳. محفظه درزگیر و شلنگ اتصال را در پوشش مناسب قرار دهید تا صندوق عقب را کثیف نکند.
۴. کیت پنچر گیری را در خودرو و در جای خود قرار دهید.

توزیع شدن مایع درزگیر

- فورا حدود ده کیلومتر رانندگی کنید تا از توزیع درزگیر در تایر خودرو مطمئن شوید.
- در این حین از سرعت ۸۰ کیلومتر بر ساعت تجاوز نکنید.
- در صورت امکان با سرعتی بیشتر از ۲۰ کیلومتر بر ساعت رانندگی کنید.

زنجیر چرخ

فرمان پذیری چرخ های عقب در طول کار با زنجیر چرخ

زنجیر چرخ های نازک

تولید کننده خودروی شما استفاده از زنجیر چرخ های نازک را توصیه می کند. انواع مختلفی از زنجیر چرخ های ریز نقش توسط تولید کننده خودروی شما تست شده و استفاده از آن ها برای داشتن سفری ایمن توصیه می شود. اطلاعات مربوط به زنجیر چرخ مناسب را می توانید از یکی از مراکز خدمات رسانی معتبر BMW یا مراکز معتبر دیگر با تعمیرگاه های مجاز دریافت کنید.

اطلاعات کلی

برای تضمین حرکت آزادانه ی چرخ ها در هنگام کار با زنجیر چرخ، فرمان پذیری چرخهای عقب مربوط به سیستم فرمان فعال کامل، باید هنگام نصب زنجیر چرخ خاموش باشد. برای این منظور، میتوان از طریق iDrive تایید کرد که زنجیرهای برف نصب شده اند.

اطلاعات

هشدار



هنگامی که فرمان گیری چرخ های عقب فعال باشد و زنجیر چرخ نیز نصب شده باشد، احتمال برخورد بین زنجیر چرخ و شاسی وجود دارد و در این صورت خطر بروز تصادف یا آسیب به تجهیزات خودرو وجود دارد. در صورت نصب زنجیر چرخ، سیستم فرمان گیری چرخهای عقب را غیرفعال نمایید. ▶

استفاده

از زنجیر چرخ تنها برای چرخ های عقبی خودرو و برای تایرهایی با سایز زیر استفاده کنید:

245/50 R 18 <

245/45 R 19 <

دستورالعمل های تولید کننده زنجیر چرخ را به دقت مطالعه و رعایت کنید.

مطمئن شوید زنجیرهای چرخ سفت و محکم بسته شده باشند. بر اساس دستورالعمل های تولید کننده ی زنجیر چرخ، زنجیرهای چرخ را در هنگام نیاز دوباره محکم کنید.

پس از نصب و بستن زنجیر چرخ، سیستم نظارت بر تایر پنچر FTM را راه اندازی نکنید. زیرا ممکن است سیستم نتایج غلطی به شما بدهد.

پس نصب و بستن زنجیر چرخ، سیستم نظارت بر فشار تایر TPM را راه اندازی نکنید. زیرا ممکن است سیستم نتایج غلطی به شما بدهد.

هنگام رانندگی با زنجیر چرخ در صورت نیاز برای مدت کوتاهی سیستم DTC را فعال کنید.

خاموش کردن سیستم فرمان گیری چرخ های عقب

در شرایطی که زنجیرهای چرخ نصب شده باشند، سیستم فرمان گیری چرخهای عقب خاموش میشوند.

از طریق iDrive:

۱. "My Vehicle"

۲. "Vehicle settings"

۳. "Tire chains"

۴. "Tire chains installed"

هنگام آغاز کار با زنجیر چرخ و با حداکثر سرعت مجاز ۵۰ کیلومتر بر ساعت، سیستم فرمان گیری چرخهای عقب بطور خودکار روشن خواهد شد.

سیستم نظارت بر فشار باد تایر TPM

مفهوم

این سیستم، بر فشار باد در چهار تایر نصب شده نظارت میکند. در صورت کاهش فشار در یک یا چند تایر، این سیستم به شما هشدار میدهد. به همین منظور، سنسورهای موجود در روزه ورودی باد تایر، فشار باد تایر و دمای تایر را اندازه گیری میکنند.

حداکثر سرعت مجاز رانندگی با زنجیر چرخ

هنگام رانندگی با زنجیر چرخ، از سرعت ۵۰ کیلومتر بر ساعت تجاوز نکنید.

اطلاعات

برای کسب اطلاعات بیشتر در خصوص این سیستم، بخش فشار باد تایر در صفحه ۲۵۴ را مطالعه نمایید.

چرخها خاکستری است

سیستم نمی تواند یک تایر پنجر را تشخیص بدهد که دلایل آن میتواند از این قرار باشد:

- ◀ سیستم ریست شده است.
- ◀ اختلال در عملکرد.

الزامات عملکردی

این سیستم باید مجدداً با فشار باد صحیح تایر تنظیم شود، در غیر این صورت، نمیتوان به سیگنال از دست دادن فشار باد تایر اعتماد کرد.

پس از هربار تنظیم فشار باد تایر و پس از هربار تنظیم تایر یا چرخ، سیستم را ریست نمایید.
همواره از چرخ های دارای سیستم الکترونیکی TPM استفاده نمایید تا از عملکرد صحیح سیستم مطمئن بمانید.

اطلاعات وضعیت

نمایشگر کنترل وضعیت، فشار کنونی تایر و بسته به مدل خودرو، دمای تایر را نشان میدهد. این نمایشگر مقادیر واقعی خوانده شده را نشان میدهد که ممکن است بسته به سبک رانندگی یا شرایط آب و هوایی متفاوت باشد.

ریست کردن

پس از هر بار تنظیم فشار باد تایر و پس از هر بار تعویض تایر یا چرخ، سیستم را ریست نمایید.
از طریق iDrive و در خودرو:

۱. "My Vehicle"
۲. "Vehicle status"
۳. ریست کردن سیستم نظارت بر فشار تایر
۴. موتور را روشن کنید - رانندگی نکنید.
۵. سیستم نظارت بر فشار تایر را ریست نمایید:
۶. رانندگی کنید.

نمایشگر وضعیت

میتوان صرف نظر از فعال بودن یا غیر فعال بودن TPM، وضعیت کنونی سیستم نظارت بر فشار تایر TPM را نشان داد.
از طریق iDrive:

۱. "My Vehicle"
 ۲. "Vehicle status"
 ۳. (!) "Tire Pressure Monitor"
- وضعیت نمایش داده می شود.

نمایشگر کنترل وضعیت

وضعیت سیستم و تایر از طریق رنگ چرخها و یک پیغام متنی روی صفحه نمایش نشان داده می شوند.

سبز بودن تمامی چرخ ها

سیستم فعال است و یک هشدار مربوط به فشار باد تایر - که در طول آخرین تنظیم مجدد ذخیره شده بود- را صادر خواهد کرد.

یکی از چهار چرخ، زرد است

یک تایر پنجر است یا فشار باد تایر در تایرهای مشخص شده، شدیداً کاهش یافته است.

چرخ ها به رنگ خاکستری نشان داده می شوند و وضعیت "Resetting Tire Pressure Monitor..." نشان داده میشود.

پس از رانندگی با سرعتی بیش از ۳۰ کیلومتر بر ساعت، برای یک مدت کوتاه، فشار باد تایر اندازه گیری شده، به عنوان مقادیر مرجع پذیرفته میشوند. تنظیم مجدد بصورت خودکار در زمان رانندگی تکمیل میشود.

پس از تنظیم مجدد موفقیت آمیز، چرخهای روی نمایشگر کنترل به رنگ سبز نشان داده خواهند شد و این پیغام نمایش داده خواهد شد:

"Tire Pressure Monitor active. For recommended pressures, see tire pressure label."

پیغام در صورت افت شدید فشار باد تایر

چراغ زرد هشدار روشن می شود.



یک نماد مربوط به تایر آسیب دیده در پیام Check Control نمایش داده خواهد شد.

یک تایر پنچر وجود دارد و یا افت شدید فشار باد تایر رخ داده است.

سیستم ریست نشده است.

بنابراین سیستم، یک پیغام هشدار بر اساس فشار باد تایر قبل از آخرین ریست، نمایش میدهد.

در این موارد:

۱. سرعت خود را کم کرده و با احتیاط توقف نمایید. از ترمز ناگهانی یا مانور دادن بپرهیزید.
 ۲. بررسی کنید که آیا تایرهای خودرو از نوع معمولی بوده یا دارای تایرهای Run-flat هستند.
- تایرهای Run-flat - به صفحه ۲۶۰ مراجعه کنید -
 دارای یک نماد دایره ای هستند که حروف RSC را دربر میگیرند که روی جداره تایر حک شده اند.

هشدار



یک تایر معمولی آسیب دیده با کاهش فشار باد، روی کنترل خودرو از قبیل هدایت خودرو و ترمز کردن تاثیر میگذارد. تایرهای Run-flat میتوانند یک پایداری محدود را حفظ کنند. در این شرایط خطر بروز تصادف وجود دارد. در صورتی که خودرو شما به تایرهای Run-flat مجهز نیستند، به رانندگی ادامه ندهید. اطلاعات مربوط به تایرهای Run-flat و ادامه رانندگی با این تایرها را مطالعه کنید. ►
 فشار کم باد تایر، ممکن است سیستم کنترل پایداری دینامیکی خودرو DSC را فعال کند.

اقدامات لازم در صورت داشتن یک تایر پنچر

تایرهای معمولی

۱. تایر آسیب دیده را شناسایی کنید.
- این کار را با بررسی فشار هوا در هر چهار تایر انجام دهید. میتوان برای این منظور از فشارسنج کیت پنچرگیری - به صفحه ۲۶۰ مراجعه نمایید - استفاده کرد.

شما می توانید در هر زمانی این فرایند را متوقف نمایید. پس از شروع مجدد، فرایند ریست کردن، بطور خودکار از سر گرفته خواهد شد.

پیغام ها

پیغام ضرورت بررسی فشار باد تایر

یک پیام Check Control نمایش داده می شود.



سیستم، یک تغییر در چرخ را تشخیص داده است، اما ریست انجام نشده است.

سیستم ریست نشده است. بنابراین سیستم یک پیغام هشدار بر اساس فشار باد تایر قبل از آخرین ریست را ارسال می کند.

تنظیم باد بر اساس مشخصات، انجام نشده است.

فشار باد به زیر سطح آخرین ریست، رسیده است.

در این موارد:

۱. فشار تایر را بررسی کرده و در صورت نیاز آن را اصلاح رنمایید.
۲. سیستم را ریست کنید.

پیغام های مربوط به فشار پایین باد تایر

چراغ زرد هشدار روشن می شود.



یک پیام Check Control نمایش داده می شود.



کاهش فشار باد تایر وجود دارد.

سیستم ریست نشده است.

بنابراین سیستم یک پیغام هشدار، بر اساس فشار باد تایر قبل از آخرین ریست، ارسال می کند.

در این موارد:

۱. سرعت خود را کم کرده و به آهستگی رانندگی کنید. از سرعت ۱۳۰ کیلومتر بر ساعت تجاوز نکنید.
۲. در فرصت بعدی مثلاً در پمپ بنزین، فشار باد تایر تمامی چهار تایر را بررسی و در صورت لزوم اصلاح نمایید.
۳. سیستم را ریست نمایید.

یک خودرو با یک تایر آسیب دیده، واکنش های متفاوتی خواهد داشت، مثلا پایداری حرکت در بین خطوط، هنگام ترمز کاهش می یابد، خط ترمز طولانی تر شده و فرمان خودرو، خود-کنترلی متفاوتی خواهد داشت. سبک رانندگی خود را مطابق با این شرایط تنظیم نمایید. از مانورهای ناگهانی یا رانندگی کردن از روی موانع مانند جدول، دست اندازها و غیره بپرهیزید. از آنجا که مسافت مقدور برای رانندگی، به نحوه استفاده از خودرو در طول سفر بستگی دارد، مسافت واقعی، ممکن است کوتاهتر یا بلندتر شود که به سرعت رانندگی، شرایط جاده، دمای بیرون، حجم بار و غیره بستگی دارد.



هشدار

چنانچه یک تایر Run-flat آسیب دیده باشد یا فشار باد آن کم شده باشد، راندن خودرو متفاوت خواهد بود. برای مثال پایداری در حرکت در بین خطوط، هنگام ترمز کاهش می یابد، خط ترمز طولانی تر می شود و ویژگی های خود-کنترلی فرمان تغییر میکند. خطر بروز تصادف وجود دارد. به آرامی رانندگی کرده و از سرعت ۸۰ کیلومتر بر ساعت تجاوز نکنید. ▶

محدودیت های سیستم

چنانچه ریست انجام نشده باشد، سیستم عملکرد مناسبی نخواهد داشت، بعنوان مثال، علیرغم اینکه فشار باد تایر کافی است، گزارش پنچری داده می شود. فشار باد تایر به دمای تایر بستگی دارد. رانندگی یا در معرض خورشید قرار گرفتن، دمای تایر را افزایش داده و در نتیجه، فشار باد تایر را افزایش میدهد. فشار باد تایر زمانی کاهش می یابد که دمای تایر مجددا کاهش یابد. این شرایط و در صورتی که دما به شدت کاهش یابد، میتواند به بروز یک پیغام هشدار منجر شود. سیستم نمی تواند آسیب جدی و ناگهانی ناشی از عوامل بیرونی به تایر را اعلام کند.

اختلال در عملکرد

چراغ هشدار زرد رنگ، چشمک می زند و سپس بطور مستمر روشن می شود. یک پیام Check Control نمایش داده میشود. نمیتوان تایر پنچر یا از دست رفتن فشار باد تایر را تشخیص داد.



چنانچه فشار باد تایر در هر چهار چرخ صحیح نشان داده شود، این امکان وجود دارد که سیستم نظارت بر فشار تایر به خوبی ریست نکرده باشد. پس ریست را انجام دهید. در صورتی که شناسایی تایر پنچر امکانپذیر نباشد، لطفا با مراکز خدمات مجاز یا یک مرکز خدمات واجد شرایط دیگر یا تعمیرگاه های مجاز تماس بگیرید. ۲. تایر پنچر را در صورت امکان با کیت پنچرگیری تعمیر کنید. ۳. تایر پنچر را در صورت امکان با چرخ اضطراری تعویض نمایید. استفاده از درزگیر، مانند کیت پنچرگیری میتواند به سیستم الکترونیک TPM آسیب برساند. در این صورت، در اولین فرصت این سیستم الکترونیک را بررسی کرده و در صورت نیاز آنها را تعویض نمایید.

تایرهای Run-flat

حداکثر سرعت

شما می توانید با یک تایر آسیب دیده با سرعتی تا ۸۰ کیلومتر بر ساعت به رانندگی ادامه دهید.

ادامه رانندگی با یک تایر پنچر

در صورت ادامه رانندگی با یک تایر پنچر:

- از ترمز ناگهانی یا مانور دادن با فرمان پرهیز نمایید.
- از سرعت ۸۰ کیلومتر بر ساعت تجاوز نکنید.
- در اولین فرصت، فشار باد در هر چهار تایر را بررسی نمایید. اگر فشار باد تایر در هر چهار تایر درست نشان داده شود، این امکان وجود دارد که سیستم نظارت بر فشار تایر، ریست نشده باشد. در این صورت، ریست کنید. مسافت مقدور برای رانندگی، در صورت از دست دادن کامل فشار باد تایر:

در صورت از دست دادن کامل فشار باد تایر، مسافت مقدور برای رانندگی، به حجم بار، سبک رانندگی و شرایط جاده بستگی دارد.

یک خودرو با یک بار متوسط میتواند تقریبا تا مسافتی حدود ۸۰ کیلومتر حرکت کند.

نمونه ها و توصیه های مربوط به شرایط ذیل:

- ◀ یک چرخ بدون سیستم الکترونیکی TPM مثلا چرخ اضطراری نصب شده است، آن را با یک مرکز خدمات مجاز یا دیگر مراکز خدمات واجد شرایط و یا تعمیرگاه های مجاز در میان بگذارید.
 - ◀ اختلال در عملکرد: سیستم را در یک مرکز خدمات مجاز یا تعمیرگاه های مجاز چک کنید.
 - ◀ TPM در تکمیل ریست ، ناموفق بوده است. سیستم را دوباره ریست کنید.
- صرفنظر از فعال یا غیر فعال بودن RPA، میتوان وضعیت کنونی نظارت بر تایر پنچر را نمایش داد.
از طریق iDrive:
۱. "My Vehicle"
 ۲. "Vehicle status"
 ۳. "Flat Tire Monitor" (🚗)
- وضعیت نمایش داده می شود.

- ◀ تداخل در سیستم ها یا دستگاه های دارای فرکانس رادیویی مشابه: پس از ترک منطقه تداخل، سیستم بطور اتوماتیک دوباره فعال میشود.

راه اندازی

هنگام راه اندازی اولیه، فشارهای باد تایر که قبلا تعیین شده اند، به عنوان مقادیر مرجع در نظر گرفته می شوند تا یک تایر پنچر را تشخیص بدهند. راه اندازی با تایید فشارهای باد تایر آغاز میشود.

نظارت بر تایر پنچر FTM

مفهوم

- هنگام رانندگی با زنجیر چرخ، سیستم را راه اندازی نکنید.
از طریق iDrive:
۱. "My Vehicle"
 ۲. "Vehicle status"
 ۳. ریست سیستم نظارت بر تایر پنچر
 ۴. موتور را روشن کنید - رانندگی نکنید.
 ۵. راه اندازی را آغاز کنید: "Perform reset"
 ۶. رانندگی کنید.
- راه اندازی هنگام رانندگی تکمیل می شود که و این امکان وجود دارد که در هر زمانی متوقف شود.
هنگام از سرگیری رانندگی، راه اندازی نیز بطور خودکار ادامه می یابد.

این سیستم، از دست دادن فشار باد تایر را بر اساس تفاوت های سرعت چرخش بین هر کدام از چرخها در زمان رانندگی نشان میدهد.
در صورت از دست دادن فشار باد یک تایر، قطر و در نتیجه سرعت چرخش تغییرات چرخ مربوطه تغییر میکند. این موضوع به عنوان پنچری یک تایر تشخیص و گزارش داده خواهد شد. سیستم، فشار باد واقعی در تایرها را اندازه گیری نمی کند.

الزامات عملکردی

سیستم باید زمانی راه اندازی شده باشد که فشار باد تایر، تنظیم باشد، در غیر اینصورت نمیتوان به علامت پنچری تایر اعتماد کرد.

پس از هربار اصلاح فشار باد تایر و پس از هربار تغییر تایر یا چرخ، سیستم را راه اندازی نمایید.

نشانهگر یک تایر پنچر

چراغ زرد هشدار روشن می شود.
یک پیام Check Control نمایش داده می شود.
در این شرایط یا یک تایر پنچر است یا باد زیادی از دست داده است.



۱. سرعت خود را کاهش داده و با احتیاط توقف کنید. از ترمز ناگهانی یا مانور دادن خودداری نمایید.
۲. بررسی کنید که آیا تایرهای معمولی نصب شده اند یا تایر های Run-flat.

راه اندازی نشده باشد. در این صورت، سیستم را راه اندازی نمایید.

در صورتی که شناسایی تایر پنچر امکان پذیر نباشد، لطفاً با مراکز خدمات مجاز یا دیگر مراکز خدمات واجد شرایط یا تعمیرگاه های مجاز تماس بگیرید.

۲. یک تایر پنچر را با استفاده از کیت پنچرگیری تعمیر کنید. به صفحه ۲۶۰ مراجعه نمایید.

تایرهای Run-flat

حداکثر سرعت

شما می توانید با یک تایر آسیب دیده با سرعتی تا ۸۰ کیلومتر بر ساعت به رانندگی ادامه دهید.

ادامه رانندگی با یک تایر پنچر

در صورت ادامه رانندگی با یک تایر پنچر:

۱. از ترمز ناگهانی یا مانور دادن با فرمان پرهیز نمایید.
۲. از سرعت ۸۰ کیلومتر بر ساعت تجاوز نکنید.
۳. در اولین فرصت، فشار باد در هر چهار تایر را بررسی نمایید. اگر فشار باد در هر چهار تایر، کافی نشان داده شود، این امکان وجود دارد که سیستم نظارت بر تایر پنچر، راه اندازی نشده باشد. در این صورت، سیستم را راه اندازی کنید.

مسافت مقصور برای رانندگی در صورت از دست دادن کامل فشار باد تایر:

در صورت از دست دادن کامل فشار باد تایر، مسافت مقصور برای رانندگی، به حجم بار، سبک رانندگی و شرایط جاده بستگی دارد.

یک خودرو با یک بار متوسط میتواند تقریباً مسافت ۸۰ کیلومتر رانندگی کند.

یک خودرو با یک تایر آسیب دیده، واکنش های متفاوتی خواهد داشت. مثلاً پایداری حرکت در بین خطوط، هنگام ترمز کاهش می یابد، و خط ترمز نیز طولانی تر شده و حتی بر روی ویژگی های فرمان نیز تاثیر خواهد داشت. سبک رانندگی خود را مطابق با این شرایط تنظیم نمایید. از مانورهای ناگهانی یا رانندگی کردن از روی موانع مانند جداول یا دست اندازها و غیره پرهیز نمایید.

تایرهای Run-flat - به صفحه ۲۶۰ مراجعه کنید- دارای یک نماد دایره ای هستند که حروف RSC را دربر میگیرند که روی جداره تایر حک شده اند.

هشدار



یک تایر معمولی آسیب دیده با کاهش یا عدم فشار باد، روی کنترل خودرو از قبیل هدایت خودرو و ترمز کردن تاثیر میگذارد. تایرهای Run-flat میتوانند یک پایداری محدود را حفظ کنند. در این شرایط خطر بروز تصادف وجود دارد. در صورتی که خودرو شما به تایرهای Run-flat مجهز نیستند، به رانندگی ادامه ندهید. اطلاعات مربوط به تایرهای Run-flat و ادامه رانندگی با این تایرها را مطالعه کنید. ▶
فشار باد کم تایر ممکن است سیستم کنترل پایداری دینامیکی خودرو DSC را فعال کند.

محدودیت های سیستم

از دست دادن فشار معمول باد تایر، در هر چهار تایر تشخیص داده نخواهد شد. بنابراین، فشار باد تایر را بطور مرتب چک کنید. سیستم نمی تواند آسیب جدی و ناگهانی ناشی از عوامل بیرونی به تایر را اعلام کند. عملکرد سیستم در شرایط زیر میتواند به تاخیر بیافتد یا دچار اختلال گردد:

- ◀ هنگامی که سیستم راه اندازی نشده باشد.
- ◀ هنگام رانندگی در یک جاده برفی یا لغزنده.
- ◀ سبک رانندگی اسپرت: کشش چرخشی چرخ ها شتاب جانبی بالا (دریفتینگ).
- ◀ هنگام رانندگی با زنجیر چرخ.

اقدامات لازم در صورت داشتن یک تایر پنچر

تایرهای معمولی

۱. تایر آسیب دیده را شناسایی کنید. این کار را با بررسی فشار باد در هر چهار تایر انجام دهید. میتوان برای این منظور از فشارسنج کیت پنچرگیری - به صفحه ۲۶۰ مراجعه نمایید- استفاده کرد. چنانچه فشار باد تایر در هر چهار چرخ درست نشان داده شود، این امکان وجود دارد که سیستم نظارت بر تایر پنچر،

از آنجا که مسافت مقدر برای رانندگی به نحوه استفاده از خودرو در طول سفر بستگی دارد، مسافت واقعی ممکن است کوتاهتر یا بلندتر شود که به سرعت رانندگی، شرایط جاده، دمای بیرون، حجم بار و غیره بستگی دارد.

هشدار

نحوه کنترل خودرو شما هنگام آسیب دیدن یک تایر Run-flat فرق میکند و فشار باد تایر کم است یا تایر فاقد فشار باد است؛ برای مثال پایداری حرکت در بین خطوط، هنگام ترمز کاهش می یابد، خط ترمز طولانی تر می شود و ویژگی های خود-کنترلی فرمان تغییر میکند. خطر بروز تصادف وجود دارد.

به آرامی رانندگی کرده و از سرعت ۸۰ کیلومتر بر ساعت تجاوز نکنید. ►

خرابی نهایی تایر

ارتعاشات یا صداهای بلند در هنگام رانندگی می تواند حاکی از خرابی نهایی یک تایر باشد.

سرعت خود را کاهش داده و توقف کنید؛ در غیر اینصورت، قطعات تایر ممکن است جدا شوند و منجر به تصادف خواهد شد.

به رانندگی ادامه ندهید. با مراکز مجاز خدمات رسانی BMW یا دیگر مراکز واجد شرایط یا تعمیرگاه های مجاز تماس بگیرید.

محفظه موتور خودرو

ویژگی ها و آپشن های خودرو

نیست، تشریح می کند. این موضوع برای کارکردها و سیستم های مربوط به ایمنی نیز اعمال می شود. مقررات قابل کاربرد و خاص یک کشور باید در هنگام استفاده از ویژگی ها و سیستم های مربوطه مورد توجه قرار گیرد.

این فصل همه ویژگی های استاندارد، انتخابی و مخصوص یک کشور را که با این سری ارائه می شود، تشریح می کند. همچنین ویژگی هایی را که لزوماً در خودرو شما برای مثال به دلیل آپشن های انتخاب شده یا ورژن های کشور مبدا موجود

قطعات مهم در محفظه موتور

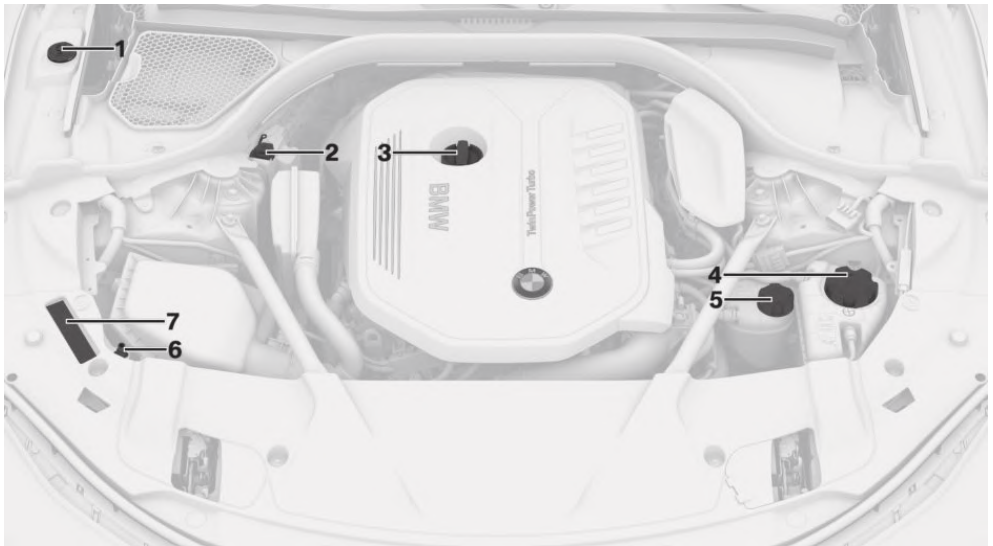

- | | | | |
|---|---|---|---|
| ۱ | محفظه مایع شوینده | ۵ | فقط موتور بنزینی: محفظه اضافه مایع خنک کننده، تهویه مطبوع |
| ۲ | پایانه مثبت باتری برای باتری به باتری کردن یا اتصال شارژر | ۶ | پایانه منفی باتری برای باتری به باتری کردن یا اتصال شارژر |
| ۳ | ورودی روغن | ۷ | شماره شناسایی خودرو |
| ۴ | محفظه مایع خنک کننده، موتور | | |

درب موتور خودرو

اطلاعات

هشدار

انجام تعمیرات نادرست بروی قطعات داخل محفظه موتور خودرو می تواند قطعات موتور را خراب کرده و منجر به ایجاد خطر و آسیب برای خودرو شود. در این صورت احتمال تصادف و آسیب رسیدن به خودرو وجود دارد. ►

هشدار

قطعات موتور با قطعات متحرک خودرو مطابقت دارد. هنگامی که موتور خاموش است، برخی از اجزا داخل محفظه موتور امکان حرکت دارند به عنوان مثال فن خنک کننده. در این صورت احتمال آسیب وجود دارد. به قطعات متحرک موتور نزدیک نشوید. لباس ها و موهای خود را از قطعات متحرک دور نگه دارید. ►

احتیاط

هنگام باز شدن درب موتور، در صورتی که برف پاک کن به سمت جلو باز شده باشد، ممکن است دچار صدمه شود. در این صورت احتمال آسیب رسیدن به خودرو وجود دارد. بنابراین قبل از باز کردن درب موتور، مطمئن شوید که برف پاک کن و تیغه های آن در حالت خوابیده روی شیشه جلوی خودرو قرار گرفته باشند. ►

هشدار

در داخل درب موتور خودرو، قطعات برجسته ای مانند قلاب وجود دارد. بنابراین خطر جراحت وجود دارد. در صورتی که درب موتور خودرو باز است، به قطعات برجسته و بیرون زده توجه کنید و مطمئن شوید فضای اطراف آنها خالی باشد. ►

هشدار

در صورتی که درب موتور به صورت غلط بسته شده باشد، ممکن است هنگام رانندگی باز شود و دید راننده را محدود کند در این صورت خطر تصادف وجود دارد. فوراً خودرو را متوقف کرده و درب موتور را به درستی ببندید. ►

هشدار

هنگام باز و بسته شدن درب موتور خودرو، قطعات بدنه ممکن است دچار اشکال شود. در این صورت خطر آسیب وجود دارد. بنابراین هنگام باز و بسته شدن درب موتور مطمئن شوید فضای کافی وجود دارد. ►

باز کردن درب موتور

۱. اهرم را بکشید، فلش شماره ۱.
۲. قفل درب موتور باز می شود.



۲. پس از این که اهرم رها شد، دوباره اهرم را بکشید. فلش شماره ۲.
۳. درب موتور می تواند باز شود. مراقب قطعات برجسته در داخل درب موتور باشید.

بستن درب موتور

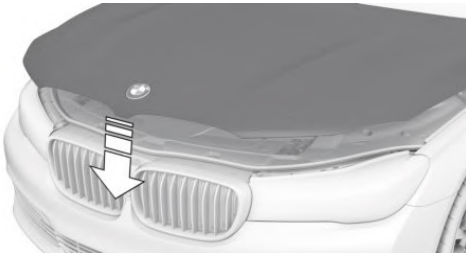

اجازه دهید درب موتور از فاصله حدود ۴۰ سانتی متری به پایین بیفتد. درب موتور را به سمت پایین فشار دهید تا کاملاً بسته شود. درب موتور باید در هر دو طرف جا بیفتد و صدایی نیز تولید شود.

روغن موتور

ویژگی ها و آپشن های خودرو

این فصل همه ویژگی های استاندارد، انتخابی و مخصوص یک کشور را که با این سری ارائه می شود، تشریح می کند. همچنین ویژگی هایی را که لزوماً در خودرو شما برای مثال به دلیل آپشن های انتخاب شده یا ورژن های کشور مبدا موجود نیست، تشریح می کند. این موضوع برای کارکردها و سیستم های مربوط به ایمنی نیز اعمال می شود. مقررات قابل کاربرد و خاص یک کشور باید در هنگام استفاده از ویژگی ها و سیستم های مربوطه مورد توجه قرار گیرد.

اندازه گیری الکترونیکی روغن موتور

نمایش وضعیت

مفهوم کلی

هنگام رانندگی، سطح روغن موتور به صورت الکترونیکی چک شده و بر روی صفحه نمایش نشان داده می شود. در صورتی که سطح روغن موتور خودرو به حداقل میزان مجاز برسد، یک پیام Check Control نمایش داده می شود.

اطلاعات کلی

مصرف روغن موتور به نحوه رانندگی و شرایط جاده بستگی دارد. در شرایط زیر، مصرف روغن موتور می تواند افزایش یابد:

- < روش رانندگی SPORT.
- < هنگام آب بندی موتور.
- < زمان درجا کار کردن موتور.
- < در صورت استفاده از روغن موتورهایی که مورد تایید نیستند.

الزامات

مقادیر اندازه گیری شده، پس از حدود ۳۰ دقیقه رانندگی قابل تشخیص و دسترسی خواهد بود. در حین سفرهای کوتاه تر، وضعیت روغن موتور مربوط به سفر قبلی ای که به اندازه کافی طولانی بوده باشد، نمایش داده می شود. در صورتی که سفرهای مکرر و کوتاه دارید، از روش اندازه گیری دقیق استفاده کنید.

بنابراین به صورت مرتب و پس از سوخت گیری، میزان روغن موتور خودرو را چک کنید. خودرو مجهز به سیستم اندازه گیری الکترونیکی روغن موتور است.

نشان دادن سطح روغن موتور

از طریق iDrive:

۱. "My Vehicle"
۲. "vehicle status"
۳. "Engine oil level"
۴. "Measure engine oil level" 

سطح روغن موتور نشان داده می شود.

سیستم اندازه گیری روغن دو روش اصلی برای نمایش نتیجه دارد:

- < نمایش وضعیت.
- < اندازه گیری دقیق.

پیام های نشانگر سطح روغن موتور

وابسته به سطح روغن موتور، پیام های متفاوتی بر روی صفحه نمایش ظاهر می شوند. به این پیام ها توجه داشته باشید. چنانچه سطح روغن موتور خیلی پایین باشد، در طول ۲۰۰ کیلومتر آینده، روغن موتور اضافه کنید. به صفحه ۲۷۴ رجوع کنید.

احتیاط

سطح پایین روغن موتور به موتور خودرو آسیب می‌رساند. در این صورت احتمال آسیب دیدن خودرو وجود دارد. در اولین فرصت روغن موتور اضافه کنید. ▶
مواظب باشید بیش از حد، روغن اضافه نکنید.

احتیاط

در صورتی که سطح روغن موتور خیلی زیاد باشد، به موتور و یا مبدل کاتالیزوری آسیب وارد می‌شود. در این صورت احتمال آسیب دیدن خودرو وجود دارد. بنابراین از اضافه کردن بیش از حد روغن موتور نیز خودداری کنید. در صورت نیاز روغن موتور اضافه را توسط یکی از مراکز خدمات رسانی BMW یا مراکز معتبر دیگر یا تعمیرگاه های مجاز خارج کنید. ▶

انجام یک اندازه گیری دقیق

۱. "My vehicle"
۲. "Vehicle status"
۳. "Measure engine oil level"
۴. "Start measurement" 

سطح روغن موتور توسط یک معیار و درجه، اندازه گیری شده و نمایش داده می‌شود.
زمان: حدود ۱ دقیقه.

اضافه کردن روغن موتور

اطلاعات

احتیاط

سطح پایین روغن موتور به موتور خودرو آسیب می‌رساند. در این صورت احتمال آسیب دیدن خودرو وجود دارد. تا پیش از پیمایش مسافت ۲۰۰ کیلومتری، روغن موتور اضافه کنید. ▶

احتیاط

در صورتی که سطح روغن موتور خیلی زیاد باشد، به موتور یا مبدل کاتالیزوری آسیب وارد می‌شود. در این صورت احتمال آسیب دیدن خودرو وجود دارد. بنابراین از اضافه کردن بیش از حد روغن موتور نیز خودداری کنید. در صورت نیاز روغن موتور اضافه را توسط یکی از مراکز خدمات رسانی BMW یا مراکز معتبر دیگر یا تعمیرگاه های مجاز خارج کنید. ▶

هشدار

مواد مورد استفاده مانند روغن، گریس، سرد کننده ها، حامل های انرژی و غیره می‌توانند حاوی ترکیبات خطرناکی باشند. در این صورت احتمال آسیب رسیدن به افراد وجود دارد. دستورالعمل های روی جعبه ها را به دقت مطالعه کنید. از تماس پوست، چشم و لباس با این مواد خودداری کنید. این مواد را در جعبه های دیگر نریزید و آن ها را دور از دسترس کودکان نگه دارید. ▶

اندازه گیری دقیق

مفهوم کلی

در شیوه اندازه گیری دقیق، سطح روغن موتور توسط یک معیار و درجه، اندازه گیری شده و نشان داده می‌شود.
موتورهای بنزینی:

در صورتی که سطح روغن موتور به پایین ترین حد برسد، یک پیام Check Control نمایش داده می‌شود.

اطلاعات کلی

اندازه گیری دقیق فقط برای بعضی موتور ها امکان پذیر است.

الزامات

- < خودرو در سطح صاف و تراز باشد.
- < اهرم سردنده بر روی N یا P باشد و پدال گاز نیز فشار داده نشده باشد.
- < موتور خودرو روشن و بر روی درجه حرارت کاری خود باشد.

اطلاعات کلی

پیش از افزودن روغن موتور، وضعیت غیر فعال را فراخوانی کنید و خودرو را در جایی امن پارک کنید.

مرور

ورودی روغن در محفظه موتور قرار دارد. به صفحه ۲۷۱ مراجعه کنید.

باز کردن ورودی روغن

تنها زمانی که پیام بر روی صفحه آمپر نمایش داده شد، روغن را اضافه کنید. میزانی که باید روغن موتور اضافه کنید، در پیامی که بر روی صفحه آمپر نمایش داده شده است، اعلام می شود.

۱. درب موتور را باز کنید. برای اطلاعات بیشتر به ۲۷۲

مراجعه کنید.

۲. درپوش ورودی روغن را در جهت خلاف عقربه های ساعت

بچرخانید.



۳. روغن موتور را اضافه کنید.

انواع روغن موتورهایی که می تواند اضافه شود

اطلاعات

احتیاط

افزودنی های روغن می تواند به موتور آسیب برساند. در این صورت احتمال آسیب رسیدن به خودرو وجود دارد. از این افزودنی ها استفاده نکنید. ►

احتیاط

استفاده از روغن های موتور نامناسب می تواند باعث اختلال در عملکرد قابلیت های موتور شود یا به آن صدمه بزند. در این صورت احتمال آسیب رسیدن به خودرو وجود دارد. هنگام انتخاب روغن موتور مطمئن شوید که روغن موتور مورد نظر، از چسبناکی یا ویسکوزیته مناسب برخوردار است. کیفیت روغن موتور، در طول عمر موتور نقش حیاتی دارد. ►

رده های ویسکوزیته (چسبناکی)

هنگام انتخاب روغن موتور مطمئن شوید روغن موتور به یکی از رده های ویسکوزیته زیر تعلق دارد:

SAE 0W-40, SAE 0W-30, SAE 5W-40,
SAE 5W-30, SAE 0W-20, SAE 5W-20.

درجه های ویسکوزیته 0W-20 و 5W-20 تنها برای موتورهای خاصی مناسب هستند.

انواع مناسب روغن موتور

در مورد روغن موتور های مناسب و استاندارد و همچنین درجه روغن و ویسکوزیته مناسب، می توانید به یکی از مراکز خدمات رسانی BMW یا سایر مراکز خدمات رسانی معتبر یا تعمیرگاه های مجاز مراجعه کنید. آنها آمادگی پاسخگویی به سوالات شما را خواهند داشت.

روغن موتورهای جایگزین

در صورتی که روغن موتور مناسب برای استفاده دائمی در دسترس نباشد، تا یک لیتر از یک روغن موتور با رده بندی زیر می توانید اضافه کنید:

موتور بنزینی

API SL یا روغن با رده های بالاتر.

تعویض روغن موتور

احتیاط

در صورتی که روغن موتور در زمان مقرر تعویض نشود، می تواند باعث افزایش استهلاک موتور شود و به موتور آسیب برسد. در این صورت احتمال آسیب رسیدن به خودرو وجود دارد. در زمان های تعیین شده، سرویس های لازم را انجام دهید. ►

شرکت تولید کننده خودرو به شما توصیه می کند تعویض روغن موتور خودرو را توسط یکی از مراکز خدمات رسانی BMW یا مراکز خدمات رسانی معتبر یا تعمیرگاه های مجاز انجام دهید.

مایع خنک کننده

ویژگی ها و آپشن های خودرو

این فصل همه ویژگی های استاندارد، انتخابی و مخصوص یک کشور را که با این سری ارائه می شود، تشریح می کند. همچنین ویژگی هایی را که لزوماً در خودرو شما برای مثال به دلیل آپشن های انتخاب شده یا ورژن های کشور مبدا موجود نیست، تشریح می کند. این موضوع برای کارکردها و سیستم های مربوط به ایمنی نیز اعمال می شود. مقررات قابل کاربرد و خاص یک کشور باید در هنگام استفاده از ویژگی ها و سیستم های مربوطه مورد توجه قرار گیرد.

و در صورت نیاز آنها را پر کنید. سطح خنک کننده، به کمک نشانه های مینیوموم و ماکزیمم تشخیص داده می شود. وابسته به نوع محفظه ی مایع خنک کننده، نشانه های مینیوموم و ماکزیمم، در جاهای مختلف درج شده اند.

مرور

درب موتور را باز کنید. به صفحه ۲۷۲ رجوع کنید. بر اساس نوع موتور، مخزن خنک کننده ممکن است سمت راست یا سمت چپ محفظه موتور واقع شده باشد.

چک کردن میزان مایع خنک کننده در گرنه

ورودی آن

۱. اجازه دهید موتور سرد شود.
۲. درب مخزن خنک کننده را به آرامی در خلاف جهت عقربه های ساعت بچرخانید تا به هر فشار اضافی اجازه دهید خارج شود. سپس به آرامی آن را باز کنید.
۳. درب مخزن خنک کننده را بردارید.
۴. در صورتی که سطح مایع خنک کننده بین نشانه های مینیوموم و ماکسیمم باشد، سطح مایع خنک کننده مناسب است.

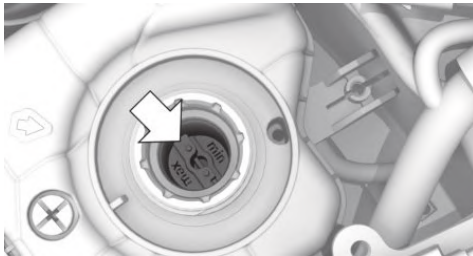

اضافه کردن

۱. اجازه دهید موتور سرد شود.
۲. درب مخزن خنک کننده را به آرامی در خلاف جهت عقربه های ساعت بچرخانید تا به هر فشار اضافی اجازه دهید خارج شود. سپس آن را باز کنید.

اطلاعات

هشدار

هنگامی که موتور خودرو داغ باشد سیستم خنک کننده باز شود، مایع خنک کننده ممکن است بیرون بریزد و باعث سوختگی شود. در این صورت، احتمال جراحت وجود دارد. بنابراین سیستم خنک کننده را تنها هنگامی که موتور سرد شده است، باز کنید. ▶

هشدار

افزودنی ها خطرناک هستند و این افزودنی ها میتوانند به موتور آسیب برسانند. در این حالت امکان آسیب رسیدن به خودرو وجود دارد. از تماس دست، چشم یا لباس خود با این افزودنی ها خودداری کنید. این افزودنی ها را نخورید و از افزودنی های مجاز استفاده کنید. ▶

مایع های خنک کننده از آب و مواد افزودنی تشکیل شده است. تمامی افزودنی های تجاری برای خودروی شما مناسب نیستند. شما می توانید اطلاعات بیشتر در مورد این افزودنی ها را از یکی از مراکز خدمات رسانی BMW یا مراکز خدمات رسانی معتبر یا تعمیرگاه های مجاز بدست آورید.

میزان مایع خنک کننده

اطلاعات

خودرو ها با موتور بنزینی، دو جریان چرخش خنک کننده دارند. همیشه میزان هر دو خنک کننده را در محفظه آنها چک کنید

۳. در صورتی که سطح مایع خنک کننده پایین باشد، به آرامی مایع خنک کننده را اضافه کنید تا به سطح تعیین شده برسد. از پر کردن بیش از حد آن خودداری کنید.
۴. درپوش را بچرخانید تا زمانی که یک صدای کلیک بشنوید. فلش روی محفظه خنک کننده و فلش روی درپوش باید در مقابل یکدیگر قرار بگیرند.
۵. علت از دست رفتن مایع خنک کننده را در اولین فرصت برطرف کنید.

دور انداختن

هنگام دور ریختن خنک کننده یا افزودنی های آن، به قوانین مربوط به حفاظت از محیط زیست توجه کنید.



نگهداری

ویژگی ها و آپشن های خودرو

این فصل همه ویژگی های استاندارد، انتخابی و مخصوص یک کشور را که با این سری ارائه می شود، تشریح می کند. همچنین ویژگی هایی را که لزوماً در خودرو شما برای مثال به دلیل آپشن های انتخاب شده یا ورژن های کشور مبدا موجود نیست، تشریح می کند. این موضوع برای کارکردها و سیستم های مربوط به ایمنی نیز اعمال می شود. مقررات قابل کاربرد و خاص یک کشور باید در هنگام استفاده از ویژگی ها و سیستم های مربوطه مورد توجه قرار گیرد.

سیستم نگه داری BMW

سیستم نگه داری BMW اقداماتی که می بایست در راستای نگه داری مناسب از خودرو انجام شود را نشان می دهد و بدین وسیله هم ایمنی خودرو در سفر را تضمین کرده و هم باعث می شود خودرو بتواند با بهترین ظرفیت و بازده خود، کار کند. در بعضی موارد، زمان ها و برنامه ریزی های مربوط به نگهداری ممکن است بر اساس ویژگی های ورژن خودرو و کشور مبدا آن متفاوت باشد. تعویض قطعات، قطعات جانبی، سوخت ها، روان کننده ها و مواد سایشی به طور جدا بررسی شده اند. اطلاعات بیشتر را می توانید از یکی از مراکز خدمات رسانی BMW یا مراکز دیگر معتبر خدمات رسانی یا تعمیرگاه های مجاز دریافت کنید.

خدمات مبتنی بر شرایط CBS

سنسورها و الگوریتم های مخصوص به کار رفته در سیستم های خودرو شرایط رانندگی خودرو شما را در نظر می گیرند. بر این اساس، سیستم CBS الزامات مورد نظر برای نگه داری از خودرو را به شما اعلام می کند.

سیستم این امکان را برای شما فراهم می کند که نحوه و میزان نگهداری را با پروفایل کاربریتان هماهنگ کنید. اطلاعات با جزئیات، در مورد الزامات سرویس خودرو بر روی صفحه نمایش نشان داده می شود. برای اطلاعات بیشتر به صفحه ۱۱۹ مراجعه کنید.

اطلاعات و داده های مربوط به سرویس خودرو در

دستگاه ریموت کنترل

اطلاعات مورد نیاز برای نگهداری خودرو به صورت پیوسته بر روی دستگاه ریموت کنترل ذخیره می شود. مراکز خدمات رسانی می توانند این اطلاعات را بخوانند و بر اساس آن نحوه نگهداری بهینه از خودرو را به شما پیشنهاد دهند. بنابراین، دستگاه ریموت کنترلی را به مسئول مرکز خدمات رسانی تحویل دهید که اخیراً با آن بیشتر رانندگی کرده باشید.

زمان های توقف

زمان های توقف - که در آن باتری خودرو قطع بوده است - در محاسبات لحاظ نمی شود. در این صورت، از مراکز خدمات رسانی BMW یا دیگر مراکز معتبر خدمات رسانی یا تعمیرگاه های مجاز بخواهید فرآیندهای نگه داری وابسته به زمان، مانند چک کردن روغن ترمز را به روز رسانی کرده و در صورت نیاز روغن موتور یا میکرو فیلتر/ فیلتر کربن فعال را تعویض کنند.

سوکت عیب یابی خودرو OBD

اطلاعات



احتیاط

استفاده نامناسب از سوکت عیب یابی خودرو می تواند منجر به ایجاد اختلال در عملکرد خودرو شود. در این صورت احتمال آسیب رسیدن به خودرو وجود دارد. بنابراین، سازنده خودرو شما جدا پیشنهاد می کند دسترسی به سوکت تشخیصی روی برد تنها توسط یکی از مراکز خدمات رسانی BMW یا دیگر مراکز معتبر خدمات رسانی یا تعمیرگاه های مجاز انجام شود. ▶

جایگاه



یک سوکت OBD در سمت راننده برای چک کردن قطعات اساسی تعبیه شده است.

آلایندگی

چراغ هشدار روشن شده است: موتور دچار مشکل شده است. هر چه سریع تر خودرو را چک کنید.



در شرایط مشخصی چراغ هشدار چشمک خواهد زد. این علامت نشان میدهد احتراق ناقص زیادی رخ داده است.

سرعت خودرو را کم کرده و خودرو را به فورا چک کنید. در غیر این صورت، احتراق ناقص در موتور حتی برای مدت کوتاه می تواند به عناصر کنترلی گازهای احتراق، مخصوصا مبدل کاتالیزوری به شدت صدمه برساند.

تعویض قطعات

ویژگی ها و آپشن های خودرو

این فصل همه ویژگی های استاندارد، انتخابی و مخصوص یک کشور را که با این سری ارائه می شود، تشریح می کند. همچنین ویژگی هایی را که لزوماً در خودرو شما برای مثال به دلیل آپشن های انتخاب شده یا ورژن های کشور مبدا موجود نیست، تشریح می کند. این موضوع برای کارکردها و سیستم های مربوط به ایمنی نیز اعمال می شود. مقررات قابل کاربرد و خاص یک کشور باید در هنگام استفاده از ویژگی ها و سیستم های مربوطه مورد توجه قرار گیرد.

جعبه ابزار تعبیه شده در خودرو



جعبه ابزار در زیر در محفظه نگداری سمت چپ صندوق عقب، تعبیه شده است.

تعویض تیغه های برف پاک کن

اطلاعات

احتیاط

در صورتی که بازوهای برف پاک کن در حالتی که تیغه های آن نصب نشده باشد، روی شیشه جلوی خودرو سقوط کند، شیشه جلوی خودرو ممکن است آسیب ببیند. در این صورت احتمال آسیب رسیدن به خودرو وجود دارد. هنگام تعویض تیغه های برف پاک کن، بازوهای آن را در یک مکان فیکس کنید و هنگامی که تیغه های برف پاک کن نصب نشده است، آن ها را به سمت پایین خم نکنید و به حالت معمول آن بر روی شیشه بازگردانید. ►

احتیاط

هنگام باز شدن درب موتور، در صورتی که برف پاک کن به جلو خم شده باشد ممکن است دچار اشکال شود. در این صورت احتمال آسیب رسیدن به خودرو وجود دارد. بنابراین قبل از باز کردن درب موتور؛ مطمئن شوید که برف پاک کن و تیغه های آن در حالت خوابیده روی شیشه جلوی خودرو قرار گرفته باشد. ►

تعویض تیغه های برف پاک کن جلو

۱. برای تعویض تیغه های برف پاک کن، بازوهای برف پاک کن را به سمت بالا بیاورید. برای اطلاعات بیشتر به صفحه ۱۰۵ مراجعه کنید.
۲. برف پاک کن را بطور کامل از روی شیشه جلو بلند کنید.



۳. دکمه را بفشارید، فلش ۱، و تیغه برف پاک کن را بیرون بشکاید، فلش ۲

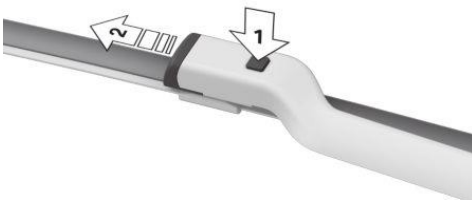

۴. تیغه برف پاک کن جدید را، داخل کنید تا زمانی که در جای خود قفل شود.
۵. برف پاک کن ها را به سمت پایین برگردانید.

چراغ‌ها و لامپ‌ها

اطلاعات کلی

مدت کوتاهی رانندگی با چراغ‌های روشن، این قطعات جمع شده، بخار می‌شوند. چراغ جلوی خودرو در این حالت نیاز به تعویض ندارد. اما چنانچه حتی در حین رانندگی با چراغ‌های روشن، رطوبت درون لامپ افزایش یافته و قطره‌های آب بیش‌تر شود، پیشنهاد سازنده خودرو به شما این است که خودرو توسط یکی از مراکز خدمات رسانی BMW یا مراکز معتبر دیگر با تعمیرگاه‌ها بازدید شود.

تعویض چرخ‌ها

اطلاعات

هنگام استفاده از تایرهای Run-flat یا درزگیر، در صورتی که فشار هوای تایر کم شود، نیاز فوری به تعویض آن نخواهد بود. به همین دلیل در این موارد، تایر زاپاس تعبیه نشده است. ابزار مورد نیاز برای تعویض چرخ را می‌توانید به عنوان ابزار جانبی خودرو از یکی از مراکز خدمات رسانی BMW یا مراکز معتبر دیگر یا تعمیرگاه‌های مجاز دریافت کنید.

نقاط مناسب جهت جک زدن خودرو

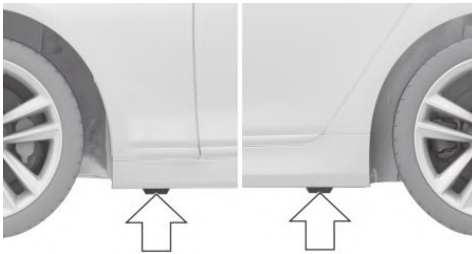

محل‌های مناسب جهت جک زدن خودرو، مطابق شکل بالا می‌باشد.

چرخ اضطراری

معیارهای ایمنی

- ◀ خودرو را تا حد ممکن در محلی دور از ترافیک و بر روی سطحی سفت از زمین پارک کنید. سیستم هشدار خودرو را روشن کنید.
- ◀ ترمز دستی را بکشید و اهرم سردنده را در حالت P قرار دهید.

لامپ‌ها نقش مهمی در امنیت خودرو ایفا می‌کنند. تمامی چراغ‌های جلو و سایر چراغ‌ها با تکنولوژی LED یا لیزر ساخته شده‌اند. شرکت تولیدکننده خودرو به شما پیشنهاد می‌کند در صورت مشاهده اختلال، کار تعمیر را به یکی از مراکز خدمات رسانی BMW یا مراکز معتبر دیگر یا تعمیرگاه‌های مجاز مراجعه نمایید.

اطلاعات

چراغ‌ها و لامپ‌ها

خطر

در سیستم روشنایی خودرو، ولتاژ برق بالایی وجود دارد. خطر آسیب جانی وجود دارد. سازنده خودرو به شما توصیه می‌کند که کار بر روی سیستم چراغ‌ها از جمله تعویض لامپ را به یکی از مراکز خدمات رسانی BMW یا مراکز معتبر دیگر یا تعمیرگاه‌های مجاز واگذار نمایید.

دیدهای ساطع‌کننده نور (LEDها)

برخی از تجهیزات خودرو از LEDهایی که در پشت آن‌ها نصب شده است، به عنوان منبع نوری استفاده می‌کنند. این LEDها، که به خانواده لیزرها بر میگردند، به صورت رسمی به عنوان LEDهای کلاس ۱ شناخته می‌شوند.

هشدار

شدت نور بیش از حد می‌تواند به تحریک و سوزش شبکیه چشم منجر شود. در این صورت خطر جراحت وجود دارد. بنابراین به طور مستقیم به چراغ جلوی خودرو یا دیگر منبع‌های نوری به مدت طولانی نگاه نکنید. همچنین کاور LEDها را جدا نکنید. ▶

شیشه‌های چراغ‌های جلوی خودرو

بخار آب مایع شده می‌تواند درون لامپ‌های خارجی خودرو، به دلیل رطوبت یا سردی بیش از حد هوا اتفاق بیفتد. پس از

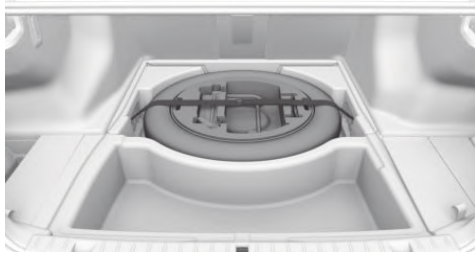

۱. صفحه ی کف صندوق عقب را بردارید. برای این کار، صفحه کف را به بالا (و به سمت پشت پستی های صندلی) بکشید.
۲. قلاب تسمه را شل کنید.
۳. نگه دارنده ابزار را بردارید.
۴. چرخ زاپاس را خارج کنید.

آماده شدن برای تعویض چرخ

۱. به دستور العمل ایمنی اعلام شده در صفحه ۲۸۳ مراجعه نمایید.
۲. خودرو را به وسیله قرار دادن مانع چرخ در مقابل چرخ جلو، و در جهت مقابل، در برابر حرکت خود به خود آن، مهار نمایید. این وسیله در جعبه ابزار خودرو موجود می باشد.
۳. سیستم تعلیق بادی را خاموش کنید. به صفحه ۲۰۰ مراجعه کنید.
۴. پیچ های چرخ را به صورت نیمه باز کنید.

بالا بردن خودرو توسط جک

۱. جک خودرو را به نزدیک ترین محل نصب جک در زیر خودرو، متصل نموده به طوری که جک به صورت عمودی زیر خودرو قرار بگیرد.

◀ همه سرنشینان خودرو را خارج کنید و اطمینان حاصل کنید که در محلی امن مثلا در پشت گاردریل استقرار دارند.

◀ در صورت لزوم، مثلث احتیاط و یا یک چراغ هشدار را جهت اطمینان، در فاصله ای مناسب قرار دهید.

◀ تعویض چرخ را فقط در سطحی سفت، صاف و مقاوم در برابر لرزش انجام دهید. برای مثال جک خودرو چنانچه بر روی خاک نرم یا لغزنده و یا یخ، برف، کاشی و مواردی از این قبیل مستقر باشد، امکان لیز خوردن و به تبع آن، افتادن خودرو از روی جک وجود دارد.

◀ از قرار دادن قطعات چوب و یا چیزهایی از این قبیل در زیر جک خودداری نمایید. در غیر این صورت به علت محدودیت ارتفاع، امکان رسیدن به ظرفیت حمل وجود ندارد.

◀ هنگامی که خودرو بر روی جک بالا آمده است، از رفتن به زیر آن و یا روشن کردن موتور جدا خودداری نمایید. در غیر این صورت خطر مرگ وجود دارد.

اطلاعات

هشدار



جک خودرو برای بالا بردن خودرو -از طریق نقاط مشخص شده در زیر آن- طراحی شده است. بنابراین در صورت استفاده نادرست، خطر جراحت وجود دارد. از جک خودرو برای بالا بردن خودرو های دیگر و یا سایر بارها استفاده نکنید. ►

خارج کردن چرخ زاپاس

چرخ زاپاس و ابزار آن در صندوق عقب و در زیر کفپوش آن قرار دارد.

۵. اطمینان حاصل کنید که پیچ های چرخ بوسیله ترکمرت کالیبره شده، سفت شده باشد.
۶. تایر معیوب را در اولین فرصت تعویض نمایید.

رانندگی با چرخ اضطراری

هشدار



چرخ اضطراری ابعاد مخصوصی دارد. هنگام رانندگی با چرخ اضطراری، شرایط رانندگی مانند پایداری حرکت در بین خطوط، اندازه خط ترمز هنگام ترمز گیری و کنترل فرمان و مسائلی از این قبیل ممکن است تحت تاثیر قرار بگیرد. در این صورت احتمال تصادف وجود دارد. در این شرایط، بطور متعادل رانندگی کرده و از سرعت ۸۰ کیلومتر بر ساعت تجاوز نکنید. ▶

باتری خودرو

نگهداری

باتری خودرو نیاز به رسیدگی خاصی ندارد. مقدار اسیدی که به آن اضافه شده است برای سرویس مادام العمر باتری کافی است. برای کسب اطلاعات بیشتر در خصوص باتری خودرو می توانید به مراکز خدمات رسانی BMW یا مراکز معتبر دیگر و یا تعمیرگاه های مجاز مراجعه کنید.

تعووض باتری

احتیاط



باتری های نامناسب میتوانند منجر به آسیب رساندن و خراب کردن برخی قابلیت های خودرو شوند. بنابراین خطر آسیب رسیدن به خودرو وجود دارد. اطلاعات مربوط به باتری های مناسب خودرویتان را می توانید از طریق مراکز خدمات رسانی BMW جویا شوید. ▶

پس از تعویض باتری توصیه می شود توسط یکی از مراکز BMW یا سایر مراکز معتبر و تعمیرگاه های مجاز، باتری جدید را بر روی خودروی خود رجیستر نمایید تا اطمینان حاصل شود که تمامی امکانات رفاهی خودرو به درستی به کار خود ادامه می دهند و پیام های Check Control از سوی این بخش، دیگر نمایش داده نخواهد شد.

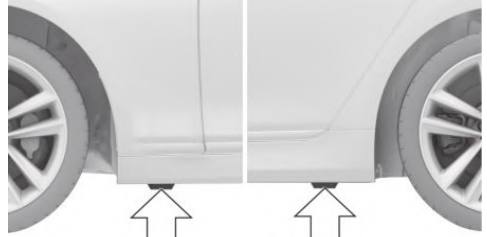

۲. سر جک را در شیار مربوطه، واقع شده بر روی جابجایی، داخل کنید.
۳. جک را تا زمانی که چرخ خودرو از روی زمین بلند شود بالا ببرید.

نصب چرخ

۱. پیچ چرخ را باز کنید و آن را خارج کنید.
۲. چرخ جدید را جا زده و حداقل دو تا از پیچ های آن را ببندید.
۳. چنانچه از رینگ و چرخ های BMW استفاده نمیکنید، تمام پیچ های دیگر نیز مبادیست بسته شود.
۴. تمام پیچ های باقی مانده را سوار کرده و به ترتیب صلیبی آنها را سفت و محکم نمایید.
۴. خودرو را پایین آورده و جک را بردارید.

پس از تعویض چرخ

۱. پیچ ها را به ترتیب صلیبی سفت نمایید. سفت گشتاور 140 Nm می باشد.
۲. چرخ خراب را با توجه به ابعاد آن، در زیر کفپوش صندوق عقب قرار دهید.
۳. فشار باد تایر را در اولین فرصت چک کرده و در صورت نیاز آن را تنظیم نمایید.
۴. سیستم نظارت بر تایر پنچر FTM را مجددا راه اندازی نمایید.
- سیستم نظارت بر فشار تایر TPM را نیز، مجددا راه اندازی کنید.

شارژ باتری

اطلاعات کلی

جهت اطمینان از کارآمد بودن باتری در تمام طول عمر آن، مطمئن شوید که باتری همیشه به اندازه کافی شارژ داشته باشد.

باتری ممکن است در شرایط زیر نیاز به شارژ شدن داشته باشد:

- < هنگامی که بطور مداوم سفرهای کوتاه انجام میشود.
- < هنگامی که برای دوره های طولانی از خودرو استفاده نمی شود. مثلاً بیش از یک ماه.

اطلاعات

احتیاط 

برای شارژ باتری خودرو، شارژر هایی با ولتاژ و جریان بالا وجود دارند که در صورت استفاده از آنها، ممکن است شبکه ۱۲ ولت برق خودرو دچار پرباری و آسیب شود. بنابراین خطر آسیب به خودرو وجود دارد. فقط از شارژر های مخصوص باتری خودرو استفاده نموده و آن را به پایانه های کمکی تعبیه شده در-محفظه موتور- متصل نمایید. ▶

پایانه های کمکی شارژ باتری

باتری خودرو را تنها از طریق پایانه های کمکی -در محفظه موتور- و هنگامی که موتور خاموش است شارژ نمایید. به صفحه ۲۸۸ مراجعه نمایید.

قطع برق خودرو

پس از قطع موقتی برق، برخی از تجهیزات می بایست مجدداً و در مواردی بطور تک به تک، راه اندازی شده و تنظیمات آنها به روز رسانی شود. برای مثال:

- < حافظه صندلی، آینه و فرمان: ذخیره سازی مجدد موقعیت.
- < زمان: به روز رسانی زمان.
- < تاریخ: به روز رسانی تاریخ.
- < سانروف: راه اندازی سیستم، برای اطلاعات بیشتر به صفحه ۷۵ مراجعه کنید.

دور ریختن باتری های قدیمی

باتری خودرو می بایست به توسط مراکز خدمات رسانی BMW یا مراکز معتبر دیگر و یا تعمیرگاه های مجاز دفع شود. هنگام حمل و نقل و انبار کردن، باتری را به حالت معمول قرار دهید. هنگام حمل و نقل، باتری را در محلی امن قرار داده تا از افتادن و غلتیدن آن جلوگیری شود.



فیوزها

اطلاعات

هشدار 

فیوزهای نامناسب یا تعمیر شده می توانند موجب پرباری در خطوط و دستگاه الکتریکی شوند. بنابراین خطر آتش سوزی وجود دارد. هرگز تلاش نکنید تا یک فیوز سوخته را تعمیر کنید. یک فیوز خراب را با فیوزی از رنگ دیگر یا شدت جریان متفاوت، تعویض نکنید. ▶

در صندوق عقب



پوشش را مطابق فلش، باز کنید. اطلاعات در مورد انواع فیوز ها و محل هایشان را میتوان بر روی برگه ای مجزا مشاهده کرد.

سیستم کمکی از کار افتادن خودرو

ویژگی ها و آپشن های خودرو

این فصل همه ویژگی های استاندارد، انتخابی و مخصوص یک کشور را که با این سری ارائه می شود، تشریح می کند. همچنین ویژگی هایی را که لزوماً در خودرو شما برای مثال به دلیل آپشن های انتخاب شده یا ورژن های کشور مبدا موجود نیست، تشریح می کند. این موضوع برای کارکردها و سیستم های مربوط به ایمنی نیز اعمال می شود. مقررات قابل کاربرد و خاص یک کشور باید در هنگام استفاده از ویژگی ها و سیستم های مربوطه مورد توجه قرار گیرد.

فلاشرهای هشدار خطر



دکمه در مرکز کنسول واقع شده است.

درخواست اضطراری هوشمند

مفهوم کلی

در شرایط اضطراری، یک درخواست اضطراری هوشمند از طریق این سیستم صادر خواهد شد.

اطلاعات کلی

در شرایط اضطراری فقط دکمه SOS را فشار دهید. به دلیل مسائل فنی، درخواست اضطراری نمیتواند در شرایط نامساعد تضمین شود.

مرور



دکمه SOS برو روی سقف خودرو قرار دارد.

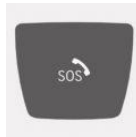

الزامات

- < سیم کارت قرارداده شده در خودرو فعال شده باشد.
- < آمادگی راه اندازی روشن باشد.
- < سیستم کمکی کارآمد باشد.

صدور اتوماتیک درخواست اضطراری

در شرایط خاص، پیام اضطراری بصورت اتوماتیک پس از تصادف شدید، صادر می شود. اطلاع رسانی اتوماتیک تصادف، با فشار دادن دکمه SOS، تحت تاثیر قرار نخواهد گرفت.

وارد کردن درخواست اضطراری

۱. کاور را لمس کنید.
 ۲. دکمه SOS را فشار دهید و نگه دارید تا LED روی میکروفون به رنگ سبز روشن شود.
- < چراغ LED به رنگ سبز روشن می شود: یک پیام اضطراری صادر شده است.
- اگر یک درخواست لغو بر روی صفحه نمایش ظاهر شود، درخواست اضطراری می تواند کنسل شود.
- چنانچه شرایط اجازه دهد، داخل خودرو بمانید تا ارتباط برقرار شود.

بسته ی کمک های اولیه

اطلاعات

برخی از این لوازم تاریخ مصرف مشخصی دارند. این تاریخ مصرف را کنترل کنید و محتویات تاریخ گذشته را سریعاً تعویض نمایید.

محل استقرار



بسته کمک های اولیه در صندوق عقب در سمت چپ محفظه ذخیره سازی قرار دارد.

باتری به باتری کردن

اطلاعات کلی

چنانچه باتری خالی شود، موتور می تواند به کمک باتری خودرو دیگری روشن شود. برای این کار به کابل باتری به باتری نیاز است. تنها از کابلی استفاده کنید که گیره های عایق داشته باشد.

اطلاعات



خطر
برخورد با قطعات در حال کار می تواند منجر به شوک الکتریکی شود. بنابراین خطر آسیب جانی وجود دارد. قطعاتی که در آنها جریان برق وجود دارد را لمس نکنید. ▶ جهت جلوگیری از خطر جراثیم و آسیب به خودرو، ضوابط ذیل را رعایت نمایید.

- < هنگامی که ارتباط با مرکز پاسخگویی BMW برقرار شود، چراغ LED به رنگ سبز چشمک زن در می آید.
- < وقتی که درخواست اضطراری توسط مرکز پاسخگویی BMW دریافت شود، BMW با شما تماس میگیرد و مراحل بعدی جهت یاری شما انجام میدهد.
- < چنانچه شما قادر به پاسخگویی نباشید، در شرایط خصوصی مرکز پاسخگویی BMW می تواند گام های دیگری جهت کمک به شما بردارد.
- به این منظور، اطلاعات تعیین کننده جهت امداد، به مرکز پاسخگویی BMW ارسال میگردد. اطلاعاتی از قبیل محل استقرار کنونی خودرو.
- < چنانچه چراغ LED به رنگ سبز، شروع به خاموش و روشن شدن کرد، صدای مرکز پاسخگویی BMW دیگر از طریق اسپیکر برای شما قابل شنیدن نیست. با این حال، صدای شما همچنان توسط مرکز پاسخگویی BMW شنیده می شود.

صدور اتوماتیک درخواست اضطراری

در شرایط خاص، پیام اضطراری بصورت اتوماتیک پس از تصادف شدید، صادر می شود. اطلاع رسانی اتوماتیک تصادف، با فشار دادن دکمه SOS، تحت تاثیر قرار نخواهد گرفت.

مثلث خطر خودرو



مثلث خطر خودرو، در داخل درب صندوق عقب قرار دارد. دکمه رهاسازی را فشار دهید. فلش ۱. پوشش را به پایین بکشید. فلش ۲

آماده سازی

احتیاط 

- در صورت تماس دو خودرو با یکدیگر، هنگام روشن کردن به وسیله باتری به باتری کردن، احتمال وقوع اتصال وجود دارد. بنابراین احتمال آسیب رسیدن به خودرو وجود دارد. احتیاط کنید که هیچ گونه تماس بین دو خودرو اتفاق نیفتد.
۱. چک کنید که باتری خودروی دیگر نیز ۱۲ ولت باشد. این اطلاعات بر روی باتری قابل دستیابی است.
 ۲. موتور خودروی کمک رسان را خاموش کنید.
 ۳. سیستم های الکترونیکی یا مصرف کننده برق را در هر دو خودرو، خاموش کنید.

پایانه های کمکی شارژر باتری

هشدار 

- چنانچه کابل باتری به باتری به صورت اشتباه متصل شوند، ممکن است ایجاد جرقه کند. بنابراین خطر جراحت وجود دارد. هنگام اتصال دقت کنید که اتصال بطور صحیح انجام شود.

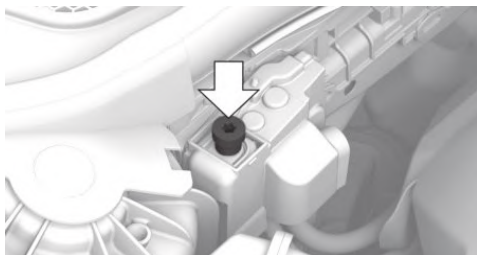

- پایانه کمکی شارژر باتری در محفظه موتور، نقش قطب مثبت را ایفا میکند. کاور پایانه کمکی را باز کنید.

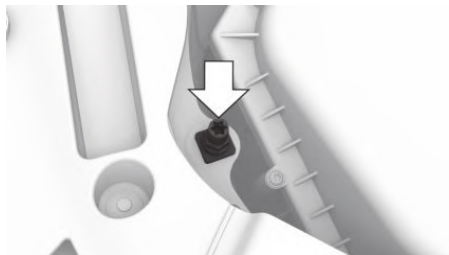

یک مهره مخصوص، نقش پایانه منفی باتری را ایفا میکند.

کابل ها را متصل کنید

پیش از شروع کار، تمامی سیستم های مصرف کننده برق مانند رادیو را در هر دو خودروی کمک رسان و کمک گیر، خاموش کنید.

۱. درپوش پایانه کمکی را باز کنید.
۲. یک سر گیره ی کابل مثبت را به قطب مثبت باتری کمک رسان متصل کنید.
۳. سر دیگر گیره را به قطب مثبت باتری خودرویی که قرار است کمک بگیرد وصل کنید.
۴. یک سر گیره ی کابل منفی را به قطب منفی باتری کمک رسان متصل کنید.
۵. سر دیگر گیره را به قطب منفی باتری و یا بدنه خودرویی که قرار است کمک بگیرد متصل کنید.

استارت زدن موتور

- از اسپری مایعات جهت روشن کردن موتور بپرهیزید.
۱. موتور خودروی کمک رسان را روشن نموده و اجازه دهید تا چند دقیقه در حالت درجا، موتور با دور موتور در حال افزایش کار کند.
 ۲. موتور خودرویی که قرار است روشن شود را به حالت عادی استارت بزنید. اگر تلاش برای روشن کردن خودرو موفقیت آمیز نبود، قبل از تلاش مجدد چند دقیقه صبر کنید تا باتری به شارژ کافی برسد.
 ۳. موتور هر دو خودرو را برای چندین دقیقه روشن نگه دارید.
 ۴. کابل کابل باتری به باتری را برعکس ترتیبی که آن را

خودروی حمل خودرو

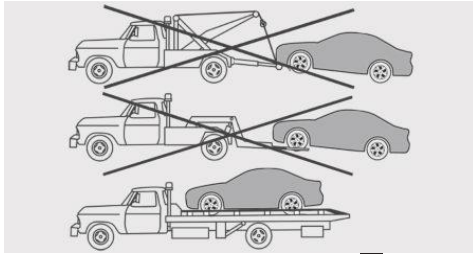

خودرو فقط باید بر روی خودروبر و بر روی یک سطح صاف حمل شود.

یدک کشیدن سایر خودروها

اطلاعات



اگر خودروی کشنده سبکتر یا کوچکتر از خودرویی که کشیده میشود باشد، قلاب بکسل در جلوی خودرو، ممکن است کنده شود و یا نتواند وضعیت را کنترل کند. بنابراین خطر تصادف وجود خواهد داشت. اطمینان حاصل کنید که خودرو کشنده بزرگتر و سنگین تر از خودرویی که کشیده می شود، باشد.



احتیاط

اگر اتصال سیم بکسل و یا قلاب بکسل بطور صحیح انجام نشده باشد، ممکن است به سایر قطعات خودرو آسیب برسد. سیم بکسل یا قلاب بکسل را بطور صحیح متصل کنید.

◀ بسته به قوانین محلی، سیستم هشدار دهنده را روشن کنید.

◀ چنانچه سیستم الکتریکی خودرو کار نمیکند، به وسیله یک مثلث احتیاط و یا یک نشانه، خودروهای پشتی را از وضعیت خودرویی که کشیده میشود آگاه کنید.

میله بکسل Tow-bar

قلاب مربوط به بکسل باید در هر دو خودرو، در یک سمت باشد در صورتی که بستن اتصالات در یک سمت خودرو ممکن نباشد

متصل نمودید، جدا کنید.

باتری را کنترل کنید و در صورت نیاز آن را مجددا شارژ کنید.

روشن کردن به وسیله یدک کش کردن / یدک کشیدن

اطلاعات



زمانیکه که سیستم ایمنی هوشمند فعال باشد، بعثت برخی محدودیت ها، بعضی قابلیت ها ممکن است هنگام روشن کردن به وسیله یدک کش کردن / یدک کشیدن خودرو دچار اختلال شود. مثل: هشدار کنترل جلو، با قابلیت ترمز گیری سبک. بنابراین خطر تصادف وجود دارد. سیستم ایمنی هوشمند را بطور کامل قبل از روشن کردن به وسیله یدک کش کردن / یدک کشیدن خودرو خاموش کنید.

حمل خودرو

اطلاعات



در صورتی که خودرو را از طریق یک محور آن یدک کش کنید، احتمال آسیب به متعلقات خودرو وجود خواهد داشت. خودرو میبایست به توسط یک خودروبر و بر روی یک سطح صاف حمل شود.



احتیاط

هنگام بلند کردن خودرو از طریق قلاب بکسل یا بدنه و شاسی استفاده میکنید، احتمال آسیب دیدن به خودرو وجود دارد.



احتیاط

هنگام حمل خودرو با خودروبر، خودرو را از محل شاسی سفت نکنید.

لطفا موارد زیر را مد نظر قرار دهید:

- ◀ در نزدیکی پیچ ها مانور کمتر و محدود تری وجود دارد.
- ◀ میله بکسل در صورتی که به صورت غیر هم سمت بسته شود نیروهای جانبی تولید میکند
- ◀ برای یدک کردن خودرو، از گیره بکسل فقط در جاده های هموار استفاده کنید.
- ◀ از گیره بکسل که در جلو خودرو قرار دارد، صرفا برای تثبیت موقعیت خودرو استفاده کنید.
- ◀ از کشیدن گیره بکسل به سمت طرفین، خودداری کنید.
- ◀ از ایجاد بار جانبی بر روی اتصالات بکسل اجتناب کنید. به طور مثال با اتصالات بکسل سعی نکنید که خودرو را بلند کنید.

طناب بکسل

در زمانی که شروع به بکسل نمودن می کنید مطمئن شوید که طناب بکسل محکم می باشد. برای جلوگیری از تنش ناشی از حرکت تند قطعات و اجزا خودرو همواره از طناب های و تسمه های ناپلونی استفاده نمایید.

گیره بکسل

اطلاعات کلی



بر روی قسمت کناری کاور فشار وارد کنید تا آن را خارج کنید.



روشن کردن به وسیله یدک کش کردن

گیربکس استپترونیک

خودرو را به روشن کردن به وسیله یدک کش کردن، روشن نکنید.

روشن کردن به وسیله یدک کش کردن، به دلیل گیربکس اتوماتیک، امکان پذیر نمی باشد.

نقصی که باعث شده فرایند استارت مختل شود را رفع کنید.

گیره بکسل همیشه باید در خودرو باشد.

این گیره را میتوان در قسمت جلویی و یا عقبی خودرو پیچ کرد.

گیره بکسل در جعبه ابزار در قسمت صندوق عقب خودرو قرار دارد. برای اطلاعات بیشتر به صفحه ۲۸۱ مراجعه نمایید.

اطلاعات

احتیاط



اگر از گیره بکسل به نحو درست استفاده نشود، میتواند موجب آسیب به خودرو و یا گیره شود. ▶

به نکات زیر جهت استفاده از گیره بکسل توجه نمایید:

- ◀ فقط از گیره بکسلی که به همراه خودرو ارائه شده است استفاده نمایید و آن را بطور کامل به سمت داخل پیچ دهید.

نگهداری و مراقبت

ویژگی ها و آپشن های خودرو

این فصل همه ویژگی های استاندارد، انتخابی و مخصوص یک کشور را که با این سری ارائه می شود، تشریح می کند. همچنین ویژگی هایی را که لزوماً در خودرو شما برای مثال به دلیل آپشن های انتخاب شده یا ورژن های کشور مبدا موجود نیست، تشریح می کند. این موضوع برای کارکردها و سیستم های مربوط به ایمنی نیز اعمال می شود. مقررات قابل کاربرد و خاص یک کشور باید در هنگام استفاده از ویژگی ها و سیستم های مربوطه مورد توجه قرار گیرد.

شستشوی خودرو

اطلاعات کلی

هنگام بلند کردن درب موتور، اجسام خارجی مانند برگهایی که روی شیشه جلوی خودرو ریخته است را به طور منظم از روی شیشه بردارید. خودروی خود را به طور منظم مخصوصاً در فصل زمستان بشویید. کثیفی زیاد و نمک جاده ممکن است به خودرو آسیب برساند.

بخار شویی و شستشو با آب فشار قوی

اطلاعات

هشدار

زمانی که با آب فشار قوی خودرو را میشوید، اجزای داخلی امکان دارد به دلیل فشار قوی و یا درجه حرارت بالا آسیب ببینند. همچنین ممکن است قطعات خودرو نیز آسیب ببینند. بنابراین فاصله ایمنی را رعایت کنید و آب فشار قوی را به مدت طولانی بر روی خودرو نگیرید. از دستور العمل مصرف کنندگان در خصوص شستشو با دمای بالا استفاده کنید. ►

فاصله و دما

بیشترین دما: 60° C.

کمترین فاصله از سنسورها، دوربین ها و واشر ها:

۳۰ سانتی متر.

◀ کمترین فاصله از شیشه سان روف: ۸۰ سانتی متر.

کارواش های اتوماتیک

اطلاعات

- ◀ کارواشهایی که از پارچه یا برسهای نرم استفاده میکنند به دلیل اینکه آسیبی به رنگ خودرو نمی رسانند در اولویت هستند.
- ◀ مطمئن شوید که رنگ ها و تایرها در جریان حرکت خودرو آسیب نمی بینند.
- ◀ آینه های کناری را بخوابانید در غیر اینصورت ممکن است با توجه به عرض خودرو آسیب ببینند.
- ◀ سنسور باران را غیر فعال کنید، به صفحه ۱۰۴ مراجعه کنید، تا برف پاکن ها به صورت خودکار شروع به کار نکنند.
- ◀ در بعضی مواقع ممکن است هشدار به صورت غیر عمدی توسط سیستم سنسور حرکت داخلی فعال شود. جهت جلوگیری از فعال شدن این هشدار به صفحه ۷۰ مراجعه کنید.

هشدار

ریلهای مرتفع در کارواشها میتواند به بدنه آسیب وارد کند. همچنین میتواند به دیگر قطعات نیز صدمه وارد کند. از مراجعه به کارواشهایی که ریل هایی بلند تر از ۱۰ سانتی متر دارند پرهیز کنید. ►

قبل از مراجعه به کارواش

برای اینکه مطمئن شوید که خودروی شما میتواند وارد دستگاه کارواش شود مراحل زیر را دنبال کنید:

۱. وارد کارواش شوید.
۲. اهرم سردنده را در حالت N قرار دهید.
۳. آزاد کردن ترمز دستی اتوماتیک، به صفحه ۱۰۲ مراجعه کنید.
۴. ترمز دستی را آزاد کنید.
۵. آمادگی برای رانندگی را خاموش کنید.

مراقبت از خودرو

محصولات مراقبت از خودرو

کارخانه تولید کننده خودروی شما پیشنهاد میدهد که فقط از محصولات BMW برای نگهداری و تمیز کردن خودروی خود استفاده کنید.



پاک کننده ها شامل موادی میباشند که میتواند برای سلامتی شما مضر باشد. همچنین احتمال آسیب دیدن نیز وجود دارد. زمانی که فضاهای داخلی را تمیز میکنید درها و پنجره ها را باز بگذارید. فقط از محصولاتی استفاده کنید که برای خودرو تولید شده اند. طبق دستور العملی که بر روی مخزن آن درج شده است استفاده نمایید. ▶

رنگ خودرو

مراقبتهای معمول، از عوامل تاثیر گذار در رانندگی ایمن است که موجب حفظ ارزش خودروی شما نیز میشود. تاثیرات محیطی در مناطقی که آلودگی هوا و یا آلودگی های طبیعی مانند مکانهایی که صمغ درختان زیاد است میتواند روی کیفیت رنگ خودرو تاثیر بگذارد.

بنابراین میبایست دوره های مراقبت از خودروی خود را با توجه به تاثیر شرایط گوناگون تغییر دهید. مواد خشن مانند لکه های سوخت، روغن و مدفوع پرندگان جهت جلوگیری از تغییر رنگ و یا کمرنگ شدن، میبایست هر چه سریعتر تمیز شوند.

Matte finish

تنها از محصولات شوینده و محصولات مراقبتی متناسب با Matte finish استفاده کنید. این محصولات توسط مراکز خدمات رسانی BMW یا مراکز معتبر دیگر یا تعمیرگاه های مجاز ارائه می شوند.

مراقبت از چرمها

گرد و خاک را بوسیله یک تکه پارچه و یا جاروبرقی از روی چرمها بگیریید. در غیر این صورت ذرات گرد و غبار و دوده ی جاده ها، بر روی خلل و فرج چرم مینشینید و موجب تخریب زودرس سطح آن میشود.

در این حالت سوییچ خودرو باز میشود و دو پیام کنترلی نشان داده میشوند. زمانی که اهرم سردنده در حالت N است نمیتوان آن را از بیرون قفل کرد. چنانچه بخواهید این کار را انجام دهید صدایی به صورت سیگنال به گوش میرسد.

برای فعال کردن آمادگی رانندگی:

۱. پدال ترمز را فشار دهید

۲. دکمه START/STOP را فشار دهید

هنگامی که بدون فشار بر روی پدال ترمز، دکمه Start/Stop فشرده شود، یک پیام Check Control نمایش داده می شود.

موقعیت اهرم سردنده

موقعیت اهرم سردنده P، بعد از گذشت حدود ۲۵ دقیقه به طور خودکار اعمال می شود.

چراغهای جلو

- < دستمال خشک، شوینده های اسیدی و ساینده را بر روی چراغها نکنید.
- < قسمتهایی که کثیف و لک شده اند (مثلا توسط حشرات) را ابتدا خیس کرده، سپس با شامپو و آب بشویید.
- < از اسپری یخ زدا برای زدودن یخ ها استفاده کنید و هرگز از کاردک استفاده نکنید.

پس از شستشوی خودرو

پس از شستشوی خودرو ترمزها را درگیر کرده و آنها را خشک کنید در غیر این صورت ممکن است تاثیر ترمزها کاهش یافته و موجب صدمه به دیسکهای ترمز شود.

برای جلوگیری از کاهش دید به علت بخار ایجاد شده و همچنین کاهش صدای برف پاک کن و استهلاک تیغه آن، هر آنچه که بر روی شیشه ها باقی مانده است را کاملا پاک کنید.

سطوح کرومی

قطعاتی مانند گریل رادیاتور و یا دستگیره درها را با آب زیاد به همراه کمی شامپو مخصوصا زمانی که در معرض نمک جاده بوده است با دقت بشویید.

قطعات پلاستیکی

تأثیرات محیطی میتواند اثر مخربی روی قطعات پلاستیکی داشته و باعث کاهش درخشش آنها شود. برای تمیزکاری فقط از آب و محصولات نگهداری مناسب - که توسط تولید کننده محصولات مراقبت از خودروی BMW پیشنهاد میشود - استفاده کنید.

در فواصل زمانی معین از محلول های مراقبت از پلاستیک برای قطعات پلاستیک قابل استهلاک استفاده کنید. زمانی که میخواهید نوار های آب بندی پلاستیکی را تمیز کنید جهت جلوگیری از ایجاد هرگونه آسیب و یا صدایی هرگز از محلولهایی که سیلیکون دارند استفاده نکنید.

قطعات چوبی ظریف

سطوح چوبی ظریف و قطعات چوبی را فقط با پارچه ضخیم نمناک تمیز کرده و سپس با پارچه نرم خشک کنید.

قطعات پلاستیکی

این قطعات شامل:

- ◀ سطوح چرم مصنوعی.
 - ◀ نمدی سقف.
 - ◀ لنز لامپها.
 - ◀ پوشش صفحه آمپر.
 - ◀ قطعاتی که با اسپری مشکی روکش شده اند.
 - ◀ قطعات رنگ شده در فضای داخلی خودرو.
- با پارچه میکروفایبر تمیز شود. پارچه با کمی آب مرطوب شود. نمدی سقف خودرو را خیس نکنید.

احتیاط



پاک کننده هایی که حاوی الکل یا حلال هایی مانند تینر، حلالهای قوی روغن، گریس، بنزین و غیره میباشد ممکن است به قطعات پلاستیکی آسیب بزند. همچنین خطر آسیب به تجهیزات خودرو نیز وجود دارد. با پارچه ظریف تمیز کنید و در صورت نیاز پارچه را کمی مرطوب کنید. ▶

برای جلوگیری از کمرنگ شدن چرمها به دلایلی چون تماس مستمر با لباسها، از محصولات مراقبت از چرم هر ۲ ماه یکبار استفاده کنید.

در مورد چرمهای روشن تر این کار را با فاصله زمانی کمتری انجام دهید زیرا گرد و خاک و دوده در این سطوح بیشتر دیده میشوند.

از محصولات مراقبت از چرم استفاده کنید و اگر نه، کثیفی و روغن به تدریج لایه محافظ سطح چرم را از بین میبرد. محصولات مناسب را میتوانید از مرکز خدمات نمایندگان یا مراکز خدمات مجاز و تعمیرگاه های مجاز تهیه کنید.

مراقبت از اجناس و لوازم داخلی

به طور مرتب با جارو برقی تمیز کنید. چنانچه لوازم داخلی کثیف شده بود، مثلا لکه نوشیدنی بر روی آن ایجاد شده بود از اسفنج نرم یا پارچه نازک همراه با مایع تمیز کننده مناسب برای فضاهای داخلی استفاده کنید.

برای تمیز کردن درز لوازم، دست خود را به صورت، جارو کشیدن های متمادی حرکت دهید. از سابیدن سطوح بپرهیزید.

هشدار



برچسب ها و مارک روی پارچه لباس ممکن است به کاور صندلی ها صدمه وارد کند. همچنین میتواند باعث آسیب دیدن لوازم داخلی خودرو شود. بنابراین مطمئن شوید که هیچ چسب و یا مارکی به پارچه ها وصل نباشد. ▶

مراقبت از اجزا و قطعات خاص

رینگهایی با آلیاژ سبک

زمانی که خودرو را تمیز می کنید برای رینگها فقط از تمیز کننده های خنثی و یا آنتیاسی که PH بین ۵ تا ۹ دارند استفاده کنید. از محلولهای تمیز کننده ساینده و یا از بخارشور با دمای بیش از 60°C استفاده نکنید.

کار را بر طبق دستورالعمل های کارخانه ی تولید کننده انجام دهید. تمیز کننده های خشن، اسیدی و قلیایی میتواند لایه محافظ قطعات همجوار مانند دیسک ترمز را از بین ببرد.

کمربند ایمنی

لنزهای دوربین و سنسورها از تکه ای پارچه نازک برای تمیز کردن لنز دوربین و سنسورها با تکه ای پارچه نازک که کمی به مایع شیشه شور آغشته شده است استفاده کنید.

نمایشگر / اسکرین ها / شیشه محافظ Head-up Display

⚠ احتیاط

پاک کننده های شیمیایی چه به صورت مایع و چه به صورت اسپری میتواند به روی سطح نمایشگر و اسکرین ها صدمه وارد کند. همچنین خطر آسیب به تجهیزات خودرو نیز وجود دارد. این سطوح میبایستی با پارچه ظرف آنتی استاتیک (ضد الکتریسته ساکن) تمیز شوند. ▶

⚠ احتیاط

سطح نمایشگر ها می تواند با استفاده نادرست و نامناسب از پاک کننده ها آسیب ببیند. همچنین خطر آسیب به تجهیزات خودرو نیز وجود دارد. از فشار زیاد بر روی این سطوح اجتناب کنید و از وسایلی که میتواند ایجاد خط و خش کنند برای این سطوح استفاده نکنید. ▶ این سطوح را فقط با پارچه ظرف آنتی استاتیک پاک کنید. به صفحه ۱۲۶ رجوع کنید. برای پاک کردن شیشه محافظ Head-up Display از پارچه ظرف آنتی استاتیک و صابون مورد استفاده در ماشین ظرفشویی استفاده کنید.

در طولانی مدت

چنانچه خودرو به مدت بیش از ۳ ماه روشن نشود بازرسی های مخصوصی میبایست انجام پذیرد. جهت کسب اطلاعات بیشتر می توانید به مرکز خدمات مجاز BMW ها یا مراکز خدمات مجاز و تعمیرگاه های مجاز مراجعه نمایید.

کمربندهای ایمنی که کثیف شده باشند ممکن است تاثیر منفی روی قابلیت چرخیدن آن داشته باشد و در نتیجه تاثیر منفی روی ایمنی مسافر نیز خواهد داشت.

⚠ هشدار

پاک کننده های شیمیایی میتواند تاثیر منفی بر روی امنیت بند کمربندها داشته باشد. این امر که موجب کاهش تاثیر محافظت آن میشود. در این صورت احتمال آسیب یا حتی خطر مرگ سرنشینان را تهدید میکند. فقط از محلول صابون رقیق شده برای تمیز کردن کمربند ایمنی استفاده کنید. ▶ از محلول صابون رقیق شده برای تمیز کردن قفل کمربند ایمنی استفاده کنید. تا زمانی که کمربند خشک نشده است از آن استفاده نکنید.

موکت و کف پوشها

⚠ هشدار

اجسام در منطقه زیر پای راننده میتواند موجب ایجاد محدودیت هایی در فاصله پدال یا مسدود شدن پدال فشرده شده شود. در این مواقع احتمال خطر تصادف بوجود می آید. وسایل را طوری در داخل خودرو جا سازی کنید که ایمن باشند و تحت هیچ شرایطی نتوانند به محوطه زیر پای راننده وارد شوند. از موکت ها و یا کف پوشهایی استفاده کنید که برای خودروی شما مناسب باشد و به کف خودرو بچسبند. از کفپوشهای بزرگتر و همچنین از چندین کفپوش متفاوت استفاده نکنید. مطمئن شوید که فضای کافی برای پدال ها وجود دارد. مطمئن شوید که کف پوشها پس از برداشته شدن (مثلا برای شستشو) دوباره سر جای خود به خوبی نصب شده اند. ▶

کف پوشهای برای شستشو میتوانند برداشته شوند. اگر موکت های کف خیلی کثیف هستند آنها را با پارچه نازک، آب و یا پاک کننده پارچه و منسوجات تمیز کنید. برای جلوگیری از مات کردن موکت خودرو، آن را فقط در جهت خواب آن تمیز کنید.





مراجع

این بخش شامل اطلاعات فنی است که به شما کمک می کند به اطلاعات مدنظر خود دسترسی پیدا کنید.

اطلاعات فنی

ویژگی ها و آپشن های خودرو

نیست، تشریح می کند. این موضوع برای کارکردها و سیستم های مربوط به ایمنی نیز اعمال می شود. مقررات قابل کاربرد و خاص یک کشور باید در هنگام استفاده از ویژگی ها و سیستم های مربوطه مورد توجه قرار گیرد.

این فصل همه ویژگی های استاندارد، انتخابی و مخصوص یک کشور را که با این سری ارائه می شود، تشریح می کند. همچنین ویژگی هایی را که لزوماً در خودرو شما برای مثال به دلیل آپشن های انتخاب شده یا ورژن های کشور مبدا موجود

اطلاعات

داشته باشد. مقدارهای جزئی و دقیق می تواند در اسناد تایید شده، بر روی برچسب های خودرو و یا با پرسش از مراکز خدمات رسانی BMW یا مراکز دیگر معتبر خدمات رسانی یا تعمیرگاه های مجاز، پیدا شود. اطلاعات موجود در اسناد خودرو همواره دارای اولویت هستند.

اطلاعات فنی و مشخصات آورده شده در این دفترچه به عنوان مقادیر راهنما مورد استفاده قرار گرفته شده است. اطلاعات مخصوص خودرو می تواند با مقادیر ذکر شده در این دفترچه راهنما به دلیل تجهیزات مخصوص استفاده شده، ورژن خودروی شما یا روش های خاص اندازه گیری کشور مبدا خودرو، تفاوت

ابعاد

آنتن های روی سقف و باربند خودرو نمی باشد. این ارتفاعات می تواند برای مثال به دلیل استفاده از تجهیزات خاص، تایرها، بار و نوع شاسی خودرو تغییر کند.

ابعاد خودرو می تواند به دلیل ورژن خودرو، ورژن مبدا آن و تجهیزات خودرو متغیر باشد. ارتفاع های ذکر شده شامل قطعات الحاقی به خودرو مانند

BMW 7 Series Sedan

۲۱۶۹	میلی متر	پهنای خودرو با احتساب آینه ها
۱۹۰۲	میلی متر	پهنای خودرو بدون احتساب آینه ها
۱۴۶۷	میلی متر	ارتفاع
۱۴۷۹	میلی متر	ارتفاع L-models
۵۱۰۸	میلی متر	طول
۵۲۴۸	میلی متر	طول L-models
۳۰۷۰	میلی متر	فاصله بین دو محور
۳۲۱۰	میلی متر	فاصله بین دو محور L-models
۱۲/۵	متر	کم ترین شعاع دور زدن
۱۲/۸ - ۱۲/۹	متر	کم ترین شعاع دور زدن L-models

وزن ها

Canada only: 750i xDrive

۲۵۸۸	کیلوگرم	مجموع وزن خودرو
۴۳۵	کیلوگرم	بار خودرو
۱۲۸۸	کیلوگرم	بار محور جلو
۱۳۸۸	کیلوگرم	بار محور عقب
۱۰۰	کیلوگرم	ظرفیت بار سقف
۱۸/۲	فوت مکعب	ظرفیت محفظه بار
۵۱۵	لیتر	کانادا: ظرفیت صندوق عقب

740Li

۲۴۷۲	کیلوگرم	مجموع وزن خودرو
۴۳۵	کیلوگرم	بار خودرو
۱۱۷۳	کیلوگرم	بار محور جلو
۱۳۷۴	کیلوگرم	بار محور عقب
۱۰۰	کیلوگرم	ظرفیت بار سقف
۱۸/۲	فوت مکعب	ظرفیت محفظه بار
۵۱۵	لیتر	کانادا: ظرفیت صندوق عقب

750Li xDrive

۲۶۶۳	کیلوگرم	مجموع وزن خودرو
۴۳۵	کیلوگرم	بار خودرو
۱۳۱۵	کیلوگرم	بار محور جلو
۱۴۲۴	کیلوگرم	بار محور عقب
۱۰۰	کیلوگرم	ظرفیت بار سقف
۱۸/۲	فوت مکعب	ظرفیت محفظه بار
۵۱۵	لیتر	کانادا: ظرفیت صندوق عقب

ظرفیت ها

یادداشت ها	لیتر	
کیفیت سوخت، به صفحه ۲۵۲ مراجعه شود.	۷۸	باک سوخت

ضمیمه

هر گونه به روز رسانی در دفترچه راهنمای خودرو در این قسمت ذکر می شود.

قانون حمایت از حقوق مصرف‌کنندگان خودرو

ماده ۴

هرگونه عیب و نقص و خسارات جانی و مالی وارده به مصرف‌کننده و اشخاص ثالث که به دلیل تعویض یا نصب قطعات و سیستم‌های جانی و یا دریافت خدمات خارج از شبکه رسمی و مجاز عرضه‌کننده توسط مصرف‌کننده طی دوران ضمانت ایجاد شود از شمول این قانون خارج است و هیچ‌گونه حقی برای مصرف‌کننده و اشخاص ثالث در برابر عرضه‌کننده ایجاد نمی‌کند.

چنانچه نقص یا عیب قطعات ایمنی خودرو در طول دوره ضمانت پس از سه بار تعمیر همچنان باقی باشد یا در صورتی که نقص یا عیب قطعاتی که موجب احتمال صدمه جسمی یا جانی اشخاص گردد و با یک تعمیر برطرف نشده باشد یا خودرو بیش از سی روز به دلیل تعمیرات غیر قابل استفاده بماند، عرضه‌کننده مکلف است حسب درخواست مصرف‌کننده خودروی معیوب را با خودروی نو تعویض یا با توافق، بهای آن را به مصرف‌کننده مسترد دارد.

ماده ۵

عرضه‌کننده، واسطه فروش و نمایندگی مجاز تعمیر موظفند هر بار که خودروی موضوع ضمانت، مورد تعمیر یا خدمات مختلف دوره ای قرار می‌گیرد، پس از اتمام کار، به صورت مکتوب کلیه عیب‌ها و نقص‌های اعلامی از سوی مصرف‌کننده، اقدامهای انجام شده و قطعات تعمیر و تعویض شده را در صورت وضعیت ذکر نموده و آن را تسلیم مصرف‌کننده نماید.

تبصره: استفاده از قطعات غیر استاندارد یا تایید نشده توسط عرضه‌کننده و نمایندگی‌های مجاز تعمیر ممنوع می‌باشد.

ماده ۶

چنانچه انجام تعهدات عرضه‌کننده به دلیل حوادث غیر مترقبه (غیر قابل پیش‌بینی و غیر قابل رفع) ناممکن باشد، این تعهدات به حالت تعلیق در می‌آید. مدت تعلیق به دوره ضمانت افزوده می‌شود.

ماده ۷

هر نوع توافق مستقیم یا غیر مستقیم بین عرضه‌کننده، واسطه فروش یا مصرف‌کننده که موجب آن تمام یا بخشی از تعهداتی که عرضه‌کننده بر طبق این قانون و یا ضمانتنامه صادر بر عهده دارد، ساقط نماید یا به عهده واسطه فروش یا هر عنوان دیگری گذارده شود، در برابر مصرف‌کننده باطل و بلا اثر می‌باشد.

ماده ۸

ماده ۹

تبصره ۲

در صورتی که مصرف‌کننده در دوره تضمین به نمایندگی مجاز مراجعه نماید و رفع کامل عیوب خودرو تحت هر شرایطی در مدت زمان باقی مانده از دوره مذکور برای نمایندگی مجاز مقدرو نباشد، عرضه‌کننده یا واسطه فروش با نمایندگی مجاز موظف است ضمن الزام نمایندگی مجاز به اعلام کتبی موضوع به مصرف‌کننده ترتیبی اتخاذ نماید که خودرو در اولین فرصت ممکن تحت شرایط تضمین رفع عیب گردد.

تبصره ۳

عرضه‌کننده موظف است در صورتی که رفع عیوب خودرو مستلزم گذشت زمان باشد، ضمن ثبت دقیق عیوب خودرو در دو نسخه و تحویل یک نسخه از آن به مصرف‌کننده، برابر ماده (۱۷) این آیین‌نامه رفتار نماید.

ماده ۱۲

دوره تضمین برای خودروهای سبک شامل سواری، ون و وانت از تاریخ تحویل خودرو به مصرف‌کننده حداقل دو سال یا کارکردی برابر چهل هزار (۴۰۰۰۰) کیلومتر، هر کدام زودتر فرا برسد، برای خودروهای سنگین شامل مینی بوس، میدل باس، اتوبوس، کامیونت، کامیون و کشنده از تاریخ تحویل به مصرف‌کننده حداقل دو سال یا کارکردی برابر دویست هزار (۲۰۰۰۰۰) کیلومتر، هر کدام زودتر فرا برسد و برای انواع

موتورسیکلت از تاریخ تحویل به مصرف کنند حدافل یک سال می باشد.

تبصره ۲

ضمانت رنگ برای خودروهای سبک حدافل سه سال، برای خودروهای سنگین حدافل هجده ماه و برای موتورسیکلت حدافل سه ماه می باشد.

تبصره ۳

عرضه کننده موظف است قطعات، مواد مصرفی و استهلاکی ناشی از عیوب کیفی و مونتاژی در هریک از مجموعه های خودرو را مشمول خدمات دوره تضمین نماید.

تبصره ۴

تعمیر یا تعویض قطعات خودرو، ناشی از خسارت حاصل از حادثه یا تصادف که به علت عیب فنی خودرو نباشد، مشمول ضمانت نمی گردد.

ماده ۱۳

کلیه قطعات و مجموعه های خودرو به جز قطعات و مواد مصرفی، مشمول خدمات دوره تضمین می باشند.

تبصره ۱

فهرست قطعاتی که به عنوان قطعات و مواد مصرفی قلمداد نشده از جمله تجهیزات کاهنده آلاینده هوا شامل کربن کنیستر، کاتالیست کانورتور، حسگر دوم اکسیژن و عمر کار کرد آنها کمتر از مدت زمان مورد نظر در دوره تضمین خودرو می باشد، توسط وزارت تعیین و ابلاغ خواهد شد.

نام قطعات و مواد مصرفی

روغن ها نظیر روغن موتور، گیربکس، ترمز و هیدرولیک

مایعات نظیر مایع ضد یخ، مایع شیشه شوی

فیلترها نظیر فیلتر بنزین، فیلتر هوا

نام قطعات و زمان تضمین

باتری. یک سال یا ۱۰ هزار کیلومتر

هر کدام زودتر فرا برسد.

لنت ترمز، لامپ ها، تسمه ها، شمع موتور، تیغه برف پاک کن.

حسگر دوم اکسیژن، کربن کنیستر و کاتالیست کانورتور.

۱۸ ماه یا ۳۰ هزار کیلومتر.

لاستیک (در صورت عدم وجود آسیب خارجی قابل رویت بر روی آن).

تبصره ۲

عملکرد صحیح سیستم و قطعات کیسه هوا صرفا مشمول دوره تضمین نبوده و براساس استانداردهای ابلاغی شامل دوران تعهد نیز می باشد.

ماده ۱۴

عیوب ناشی از عدم انجام خدمات دوره ای مطابق با شرایط مندرج در کتابچه راهنمای مصرف کننده خودرو در شبکه نمایندگی های مجاز شرکت عرضه کننده خودرو، باعث خروج مجموعه های مرتبط خودرو به خدمت مورد نظر، از شرایط تضمین می گردد.

ماده ۱۵

مدت زمان تعهد خدمات شامل تعمیرات و تامین قطعات، ده سال بعد از فروش آخرین دستگاه خودرو از همان نشان تجاری و نوع خودرو، توسط عرضه کننده می باشد.

ماده ۱۶

عرضه کننده موظف است نسبت به راه اندازی سامانه ای مبتنی بر فناوری اطلاعات به منظور رعایت مفاد ماده (۵) قانون و تعیین زمان و محل مراجعه مصرف کننده به نمایندگی های مجاز در دوره تضمین و تعهد اقدام نماید. در صورتی که مصرف کننده تاکید بر پذیرش در نمایندگی خاصی را داشته

باشد عرضه کننده باید در اولین زمان ممکن، نسبت به اجرای این درخواست اقدام نماید.

ماده ۱۷

عرضه کننده موظف است چنانچه رفع عیوب خودرو در دوره تضمین که ناشی از خسارت حاصل از حادثه و یا تصادف نباشد و بیش از دو روز کاری یا زمان استاندارد تعمیرات تأیید شده به طول انجامد، به تأمین خودرو مشابه جایگزین در طول مدت تعمیرات و در صورت عدم امکان پرداخت خسارت حق توقف خودرو به شرح مفاد این آیین نامه اقدام نماید.

تبصره ۱

مدت زمان توقف خودرو، برای پرداخت خسارت در دوره تضمین و دوره تعهد به ترتیب بعد از دو و هفت روز کاری و یا زمان استاندارد تعمیرات تأیید شده، برای کلیه روزهای توقف خودرو در نمایندگی اعم از تعطیل و غیر تعطیل بدون در نظر گرفتن فرآیند های داخلی سازنده و واردکننده و نیز واسطه خدمات پس از فروش و یا نمایندگی مجاز آن، آغاز و در روزی که نمایندگی مجاز پس از انجام تعمیرات لازم، آمادگی تحویل خودرو به مصرف کننده را اعلام نماید، پایان می یابد. در هر صورت مدت زمان توقف خودرو به دوره تضمین یا تعهد خودروی مربوطه اضافه می شود.

تبصره ۲

در صورت مراجعه مصرف کننده برای رفع عیب تکراری به همان نمایندگی مجاز و یا هر یک از نمایندگی های مجاز دیگر برای بار دوم و یا بیشتر، زمان توقف خودرو از بدو تاریخ پذیرش خودرو برای پرداخت خسارت محاسبه می گردد.

تبصره ۳

در صورتی که عیوب موجود در هر یک از مجموعه های خودرو که به تشخیص مرجع رسیدگی کننده موضوع ماده (۳) قانون موجب بروز حادثه یا تصادف و یا آلاینده گی بیش از حد مجاز هوا گردد، خدمات مربوط مشمول ضوابط این ماده بوده و برعهده عرضه کننده خودرو می باشد.

ماده ۱۸

ضوابط پرداخت خسارت توقف خودرو به استثنای خسارات ناشی از موارد حادثه و تصادف به شرح زیر است:

الف: خودروی سواری: از زمان تحویل خودرو به نمایندگی مجاز به ازای هر روز توقف مزاد، به میزان یاد شده در ماده (۱۷) این آیین نامه به مقدار پانزده ده هزارم (۱۵/۰۰۰) بهای خودرو به عنوان هزینه توقف توسط عرضه کننده به مصرف کننده پرداخت می شود.

تبصره ۱

در صورت عدم توافق طرفین نسبت به مبلغ خسارت توقف خودرو، مراتب با کسب نظر کارشناس رسمی دادگستری انجام می پذیرد.

تبصره ۲

عرضه کننده موظف است راسا یا از طریق واسطه خدمات پس از فروش خود پس از اخذ مدارک مثبت در مورد احراز مالکیت خودرو، نسبت به پرداخت خسارت توقف خودرو در کمتر از پانزده روز اقدام نماید.

ماده ۲۰

عرضه کننده موظف است راسا یا از طریق شبکه نمایندگی مجاز خود تحت هر شرایطی به پذیرش کلیه خودروهایی که به دلیل وجود عیب قطعات ایمنی قادر به تردد نیستند، اقدام نماید.

تبصره

عرضه کننده موظف است در دوره تضمین، هزینه های بارگیری و حمل خودروهای در راه مانده و غیر قابل تعمیر به نزدیک ترین نمایندگی مجاز را به استثنای موارد تصادفی که ناشی از عیوب سایر قطعات و مجموعه های خودرو نباشد، تقبل نماید.

ماده ۲۱

عرضه کننده در دوره تعهد موظف است از طریق واسطه خدمات پس از فروش و یا نمایندگی های مجاز، نسبت به پذیرش تمام خودروهای تحت مسولیت خود و همچنین سایر خودروهای مشابه وارداتی توسط اشخاص حقیقی و حقوقی فاقد نمایندگی رسمی، مطابق با دستورالعمل ابلاغی وزارت اقدام نماید.

ماده ۲۳

مسئولیت رسیدگی به شکایات مصرف کنندگان و جلب رضایت ایشان در مرحله اول بر عهده عرضه کننده می باشد. در صورت بروز اختلاف بین عرضه کننده و مصرف کننده، راسا از طریق سازمان های صنعت، معدن و تجارت استان ها و با نظارت سازمان حمایت مصرف کنندگان و تولیدکنندگان مورد بررسی و رسیدگی قرار می گیرد. چنانچه رضایت مصرف کننده تامین نشود،

می توان به هیات حل اختلاف موضوع تبصره (۲) ماده (۳) قانون مراجعه کند. هیئت حل اختلاف موظف است ظرف بیست روز از تاریخ ثبت شکایات به موضوع رسیدگی و نسبت به آن کتبا اعلام رای کند. مناسط رای، نظر اکثریت اعضای هیئت است. این رای باید ظرف ده روز از تاریخ ابلاغ اجرا شود.

تبصره ۳

ثبت اعتراض و رسیدگی به آن در هیئت حل اختلاف رایگان است، اما حق الزحمه کارشناس رسمی که در هیئت حاضر و اظهار نظر می کند باید ظرف پنج روز از تاریخ اعلام هیئت، توسط شاکی پرداخت شود، در غیر اینصورت، هیئت پرونده اعتراض را با ذکر دلیل مختومه اعلام می نماید.

ماده ۳۰

عرضه کننده موظف است ساز و کار نظارت مستمر بر نمایندگی های مجاز را براساس وظایف تعیین شده در قانون و آیین نامه و دستور العمل های اجرایی ذربط آن ایجاد نماید.

تبصره ۱

نظارت و ارزیابی ادواری عرضه کننده خودرو، واسطه فروش، واسطه خدمات پس از فروش و نمایندگی های مجاز آنها و ارائه گزارش های ارزیابی به وزارت و عرضه کننده، به عهده شرکت بازرسی منتخب وزارت می باشد.

تبصره ۲

عرضه کننده موظف است نام و نشانی کلیه نمایندگی های مجاز فعال و تعلیق شده خود را به همراه سایر مشخصات و همچنین مشخصات مشتریان مراجعه کننده به شبکه خدمات پس از فروش شامل نام مشتری، شماره تماس، نوع خودرو،

عرضه کننده موظف است نمایندگی های مجاز را ملزم نماید تا ضمن تسلیم صورتحساب به مصرف کننده، خدمات ارائه شده خود را به مدت دو ماه یا سه هزار کیلومتر، هرکدام زودتر فرا برسد و قطعات را به مدت شش ماه یا ده هزار کیلومتر، هر کدام زودتر فرا برسد ضمانت نمایند.

ماده ۲۴

نمایندگی مجاز موظف است چنانچه تشخیص دهد علاوه بر عیوب مندرج در برگ پذیرش، خودرو عیب دیگری دارد، قبل از تعمیر یا تعویض قطعه، با مصرف کننده تماس گرفته و از او جهت انجام تعمیرات تعیین تکلیف نماید. در صورت عدم موافقت مصرف مصرف کننده، مراتب هنگام تحویل خودرو به صورت کتبی مستندسازی شود.

تبصره

نمایندگی مجاز موظف است در دوره تعهد، داغی قطعات تعویضی را به مصرف کننده تحویل و رسید دریافت نماید.

ماده ۲۵

چنانچه به تشخیص مراجع مذکور در ماده (۳) قانون به علت عدم کیفیت تعمیرات، سهل انگاری و یا استفاده از قطعات غیر استاندارد توسط عرضه کننده، واسطه خدمات پس از فروش و نمایندگی مجاز، خسارتی متوجه مصرف کننده گردد، عرضه کننده موظف به جایگزین کردن قطعات، رفع نقصان خدمات بدون دریافت وجه و جبران خسارات وارده می باشد.

ماده ۲۷

عرضه کننده موظف است در شبکه نمایندگی های مجاز فروش و خدمات پس از فروش خود صرفا از ظرفیت واحدهای دارای سطح کیفی قابل قبول، مطابق با ضوابط استاندارد ملی شیوه ارائه خدمات پس از فروش (استاندارد شماره ۱۹۱۱۷) و دستورالعمل شرایط، ضوابط و ارزیابی خدمات فروش استفاده نماید.

تاریخ پذیرش و نام نمایندگی مراجعه شده را بصورت دسترسی
برخط جهت ارزیابی عملکرد آن، به شرکت بازرسی معرفی نماید.

آیین نامه اجرایی قانون حمایت از حقوق مصرف کنندگان خودرو

ماده ۴

عرضه کننده خودرو موظف است کتابچه راهنمای مصرف کنندگان، اوراق ضمانت نامه به زبان فارسی، مشخصات خودرو، سند فروش، پرسشنامه ارزیابی رضایت مشتریان و نظرسنجی، نام و نشانی نمایندگی های مجاز در سراسر کشور را در زمان تحویل خودرو به مصرف کننده تحویل نماید.

تبصره ۲

رعایت ضوابط مندرج در کتابچه راهنمای مصرف کننده برای مصرف کننده الزامی است.

ماده ۵

تبصره ۱

عرضه کننده می تواند بر اساس سیاست تجاری خود و به منظور ارتقاء رضایتمندی مصرف کننده نسبت به افزایش دوره ضمانت یا تعهدات مربوطه اقدام نماید که در این صورت جزئیات شرایط آن باید به طور شفاف به مصرف کننده اعلام گردد.

تبصره ۲

ضمانت رنگ برای خودروهای سبک حداقل سه سال می باشد.

تبصره ۴

تعویض قطعات مصرفی و استهلاکی که ناشی از عیب موجود در هر یک از مجموعه های خودرو باشد بر عهده عرضه کننده بوده و مشمول تضمین می گردد.

تبصره ۵

تعمیر خودرو یا تعویض قطعات ناشی از خسارت حاصل از حادثه یا تصادف بوجود آمده، که به علت ایراد فنی خودرو نباشد مشمول ضمانت نمی گردد.

ماده ۶

عرضه کنندگان موظف به تهیه و راه اندازی سامانه ای می باشند که به کمک آن، مصرف کنندگان در صورت تمایل بتوانند قبل از مراجعه به نمایندگی های مجاز از طریق ارتباط با آن، زمان و محل مراجعه خود را مشخص نمایند. در صورتی که مصرف کننده تاکید بر پذیرش در نمایندگی خاصی را داشته باشد عرضه کننده باید در اولین زمان ممکن نسبت به این موضوع اقدام نماید.

ماده ۷

در دوران ضمانت، نمایندگی های مجاز موظف به پذیرش کلیه خودروهای تحت مسئولیت می باشند. شرح خدمات انجام شده و لیست قطعات تعویض شده باید به صورت کتبی به مصرف کننده تحویل گردد.

نکته

نصب قطعات غیر شرکتی با دریافت مبلغ اضافی مورد تایید نمی باشد.

ماده ۹

مدت زمان خواب خودرو برای پرداخت خسارت بعد از دو روز کاری، برای کلیه روزهای توقف خودرو در نمایندگی (اعم از تعطیل و غیر تعطیل بدون در نظر گرفتن فرآیندهای داخلی عرضه کننده، واسطه خدمات پس از فروش و نمایندگی مجاز) شروع و در روزی که نمایندگی مجاز پس از انجام تعمیرات لازم، آمادگی تحویل خودرو به مصرف کننده را اعلام می نماید، خاتمه می یابد.

تبصره

در صورت مراجعه مصرف کننده به همان نمایندگی مجاز و یا هر یک از نمایندگی های مجاز دیگر، برای بار دوم، برای رفع ایراد تکراری، زمان خواب خودرو از بدو تاریخ پذیرش خودرو

برای پرداخت خسارت محاسبه می گردد.

ماده ۱۲

عرضه کننده موظف است در صورتیکه مدت خواب خودرو مطابق ترتیبات ماده (۹) بیش از یک ماه باشد مدت یاد شده را به زمان دوره تضمین خودرو مربوطه اضافه نماید.

ماده ۱۳

حداقل مدت زمان تعهد خدمات شامل تامین کلیه قطعات یدکی و ارائه خدمات تعمیراتی به مدت حداقل ده سال بعد از فروش آخرین دستگاه خودرو از نوع و مدل مربوطه توسط عرضه کننده می باشد.

ماده ۱۴

در دوران تعهد عرضه کننده، واسطه خدمات پس از فروش و یا نمایندگی های مجاز موظف به پذیرش کلیه خودروهای تحت مسئولیت می باشند. صورت حساب مربوط به تعمیر و یا تعویض کلیه قطعات و مجموعه های معیوب گزارش شده توسط مصرف کننده باید بر اساس دستورالعمل زمان استاندارد تنظیم و به مصرف کننده ارائه گردد.

تبصره ۱

عرضه کننده، واسطه خدمات پس از فروش و یا نمایندگی های مجاز آن موظف به پذیرش کلیه خودروهای وارداتی مشابه که دارای نمایندگی رسمی آن در کشور است، می باشد و رعایت کلیه ضوابط این آیین نامه و مقررات وزارت بازرگانی در این خصوص الزامی است.

ماده ۲۳

نمایندگی های مجاز، موظف به نصب تابلو رتبه نمایندگی و همچنین نصب تابلوی حقوق مشتریان به نحوی که قابل رویت مصرف کنندگان باشد در محل پذیرش می باشند. تابلو حقوق مشتریان توسط وزارت صنایع و معادن در چارچوب آیین نامه، تدوین و به عرضه کنندگان اعلام خواهد شد.

لیست تماس با نمایندگی های مجاز خدمات پس از فروش پرشیا خودرو

کد نمایندگی	نام نمایندگی	آدرس	تلفن
۱	آجودانیه	تهران، آجودانیه، بلوار محمدی، خیابان البرز، مجتمع خودرویی البرز.	۰۲۱-۲۶۱۵۱۴۳۳
۲	شریعتی	تهران، خیابان شریعتی، نرسیده به سه راه طالقانی، نبش کوچه گوهر.	۱۸۸۵
۶	تبریز	تبریز، جاده تهران، نرسیده به میدان بسیج، نبش ورودی اصلی دانشگاه آزاد اسلامی.	۰۴۱-۳۳۳۲۲۲۰۰
۷	شیراز	شیراز، ابتدای بلوار امیر کبیر، بعد از بانک ملی، روبروی کوچه پنجم.	۰۷۱-۳۸۳۰۴۰۳۰
۸	مشهد	مشهد، بزرگراه آسیایی، بعد بیمارستان رضوی، برج سایه.	۰۵۱-۳۶۶۶۶۰۰۳
۱۰	کرمان	کرمان، بلوار شهید صدوقی، بین هزارو یک شب و فارابی (گروه خودرویی دلیلی).	۰۳۴-۳۲۴۶۶۶۲۰
۱۱	آمل	آمل، خیابان شیخ فضل الله نوری، بعد از بیمارستان امام علی ^(ع) .	۰۱۱-۴۴۲۹۴۷۸۴
۱۳	اصفهان	اصفهان، کیلومتر ۶ جاده اصفهان - شیراز (مرغ)، روبروی شهرک شماره گذاری.	۰۳۱-۳۶۵۴۰۶۶۰
۱۴	ارومیه	ارومیه، بلوار فرودگاه، کیلومتر ۵.	۰۴۴-۳۲۴۱۷۱۹۳
۱۵	یزد	یزد، بلوار پاکنژاد، بعد از سه راه آبنا.	۰۳۵-۳۷۲۸۲۰۰۰
۲۰	اهواز	اهواز، خیابان انقلاب، بین تقاطع های خیابان غزنوی و خیابان هلالی.	۰۶۱-۳۳۷۸۶۰۵۶

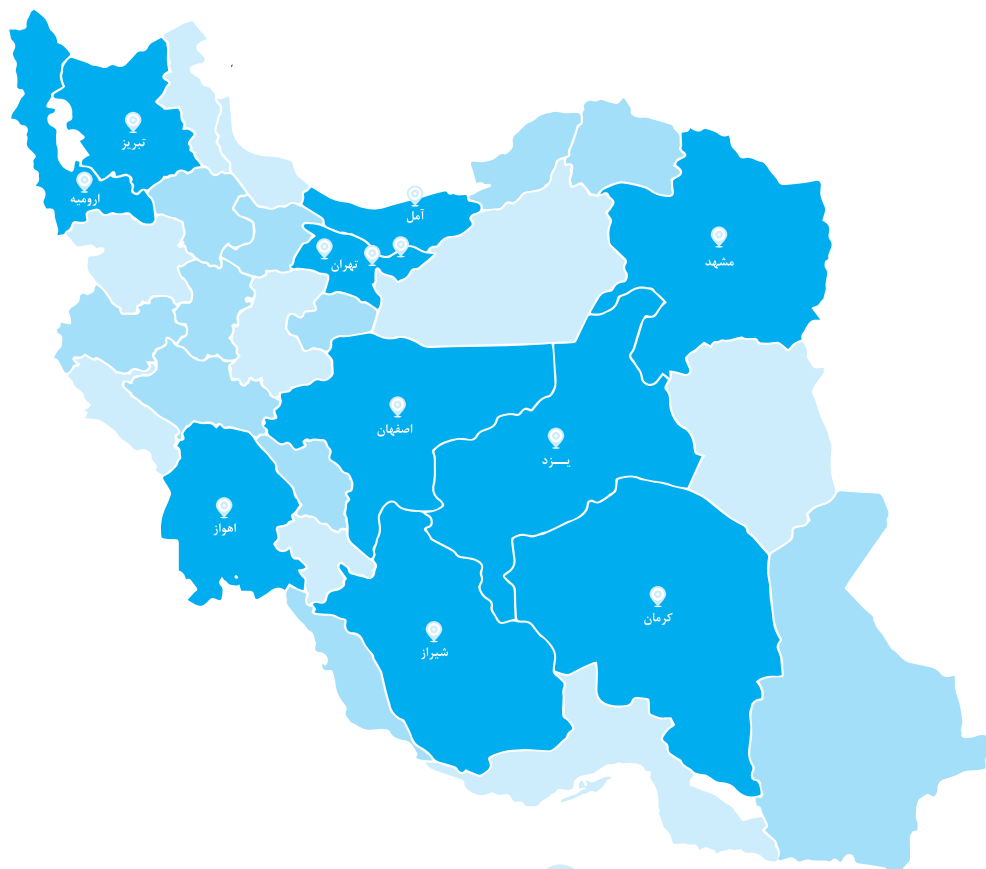

نمایندگی های مجاز خدمات پس از فروش پرشیا خودرو 

