



i20



HYUNDAI



راهنمای استفاده، گارانتی و ثبت سرویس‌های ادواری

مشخصات

نام کتاب: راهنمای استفاده، گارانتی و ثبت سرویس‌های ادواری خودروی سواری Hyundai i20

سفارش دهنده: شرکت کرمان موتور

ترجمه و تنظیم: شرکت خدمات و تجارت بم خودرو

تهیه و چاپ: روابط عمومی گروه صنعتی کرمان موتور

تعداد صفحات: ۵۶۸ صفحه

تاریخ چاپ: زمستان ۱۳۹۵ / چاپ اول

مشتری عزیز

با افتخار ورود شما به خانواده کرمان موتور را تبریک گفته و برایتان رانندگی دلپذیری را آرزومندیم. افتخار ما در شرکت کرمان موتور این است که خودروی با کیفیت بالا و فناوری مهندسی پیشرفته را در اختیار مشتریان خود قرار دهیم.

در این کتابچه شما با ویژگی‌ها و طرز کار خودروی خود آشنا می‌شوید تا هر چه بیشتر از رانندگی با این خودرو لذت ببرید. قبل از شروع رانندگی و استفاده از خودرو، این کتابچه را با دقت مطالعه کنید. در این کتابچه مجموعه‌ای از اطلاعات مهم ایمنی و دستورالعمل‌هایی را خواهید یافت که شما را با ویژگی‌های ایمنی و کنترلی خودروتان آشنا می‌کند و بنابراین قادر خواهید بود تا با ایمنی بیشتری از آن استفاده کنید.

اطلاعات مربوط به تعمیر و نگهداری خودرو که در این کتابچه درج شده است، امکان استفاده ایمن از آن را فراهم کرده و توصیه ما این است که تمامی سرویس‌ها و تعمیرات خودرو را در نمایندگی مجاز شرکت کرمان موتور انجام دهید. نمایندگی‌های مجاز شرکت کرمان موتور تعمیر و نگهداری و سرویس را با کیفیت و دقت بالا انجام می‌دهند و تمامی اقدامات لازم در این زمینه را به انجام می‌رسانند.

این کتابچه بخشی دائمی از خودرو است و باید آن را برای مراجعات بعدی در جایی امن نگهداری کنید. در صورت واگذاری یا فروش این خودرو، آن را به همراه خودرو به مالک بعدی تحویل نمایید.

تمامی حقوق این کتابچه متعلق به شرکت کرمان موتور است. هیچ بخشی از این کتابچه نباید بدون اخذ رضایت قبلی و مکتوب از شرکت تکثیر و یا به هر نحوی ذخیره شود و یا دخل و تصرفی در آن صورت گیرد.



کتابچه مخصوص مالک خودرو

استفاده از خودرو

نگهداری

مشخصات و ویژگی‌های اجزای آن

تمامی اطلاعات مندرج در این کتابچه، مربوط به زمان انتشار این کتابچه بوده و شرکت کرمان موتور حق دارد که بر اساس سیاست و خط مشی بهبود پیوسته محصولات، این اطلاعات را در هر زمان تغییر دهد و در این کتابچه دخل و تصرف کند.

این کتابچه مربوط به تمامی مدل‌های این خودرو بوده و شامل توضیح و توصیف تمامی تجهیزات استاندارد و اختیاری خودرو می‌باشد. لذا ممکن است بخشی از مطالب مندرج در این کتابچه مربوط به خودروی شما نباشد.

احتیاط! : تغییرات و اصلاحات مالک در خودروی هیوندای

هرگونه دخل و تصرف در خودرو توسط مالک آن ممنوع است زیرا احتمال دارد که این تغییرات روی کارایی، ایمنی و یا دوام خودرو اثر بگذارد و به علاوه، چنین تغییراتی ممکن است ناقض شرایط و ضوابط گارانتی خودرو باشد. همچنین ممکن است شماری از این تغییرات با مقررات و قوانین وزارت راه و دیگر ادارات دولتی در کشور شما، منافات داشته و نقض این قوانین محسوب شود.

نصب بی سیم دوطرفه و یا موبایل

خودروی شما مجهز به انژکتور سوخت الکترونیکی و دیگر اجزای الکترونیکی است. همواره این امکان وجود دارد که نصب نادرست و یا تنظیم نادرست بی سیم‌های دوطرفه و یا تلفن‌های موبایل اثرات نامطلوبی روی کارایی سیستم‌های الکترونیکی خودرو بگذارد. لذا توصیه می‌شود که به دقت از تمامی دستورالعمل‌های سازنده بی سیم تبعیت نمایید و یا قبل از اقدام به نصب این وسایل، با نمایندگی مجاز شرکت کرمان موتور در منطقه خود تماس بگیرید تا از دستورالعمل‌ها و اقدامات خاص در این زمینه مطلع شوید و بر اساس این موارد اقدام به نصب سیستم‌های مخابراتی و ارتباطی فوق بر روی خودرو خود بنمایید.

ایمنی و هشدارهای مربوط به ایراد آسیب به خودرو

این کتابچه شامل اطلاعاتی است که با عنوان **خطر!**، **هشدار!**، **احتیاط!** و یا **نکته** مشخص شده‌اند که در زیر به چند نمونه آن‌ها اشاره می‌شود:

احتیاط!

علامت **احتیاط!** نشان‌دهنده بروز وضعیت خطرناکی است که در صورت عدم اجتناب از آن، منجر به جراحات‌های کوچک و یا متوسط می‌شود.

خطر!

علامت **خطر!** نشان‌دهنده بروز وضعیت خطرناکی است که در صورت عدم اجتناب از آن، منجر به مرگ و یا جراحات افراد می‌شود.

نکته!

علامت **نکته** نشان‌دهنده بروز وضعیتی است که عدم اجتناب از آن، منجر به آسیب دیدن خودرو می‌شود.

هشدار!

علامت **هشدار!** نشان‌دهنده بروز وضعیت خطرناکی است که در صورت عدم اجتناب از آن، منجر به مرگ و یا جراحات جدی افراد می‌شود.

احتیاط!

استفاده از سوخت بی کیفیت و روغن نامناسب فاقد مشخصات هیوندای (HYUNDAI)، می‌تواند آسیب جدی به موتور، گیربکس و دیفرانسیل خودرو وارد کند. همیشه از سوخت و روغن (روانکار) با کیفیت و دارای مشخصات تعیین شده در این کتابچه استفاده نمایید.

این دفترچه راهنما جزئی از خودرو محسوب شده و هنگام فروش باید به مالک بعدی سپرده شود.

مشخصات خودرو

نوع خودرو	
رنگ خودرو:	مدل:
شماره شاسی:	
شماره موتور:	
تاریخ تحویل خودرو:	مهر و امضای واحد تحویل خودرو:

مشخصات مالک

مالک اصلی	مالک دوم
نام و نام خانوادگی:	نام و نام خانوادگی:
کد ملی:	کد ملی:
آدرس:	آدرس:
شماره تلفن:	شماره تلفن:
کد پستی:	کد پستی:
تاریخ خرید:	تاریخ خرید:

گواهی می نمایم خودرو حاضر بدون هیچگونه نقصی از نظر کارکرد، رنگ و سلامت بدنه و باطری به همراه متعلقات کامل تحویل اینجانب گردید.

امضا:

تاریخ:

نام و نام خانوادگی مالک و یا وکیل قانونی:

نحوه استفاده از این کتابچه

ما به دنبال آن هستیم که شما بیشترین لذت را از رانندگی با این خودرو ببرید. بدین منظور این کتابچه می‌تواند به شیوه‌های مختلف در این مسیر به شما کمک کند. برای آشنایی با موضوعات مورد بحث در این کتابچه، به فهرست مطالب آن مراجعه کنید. در صفحه اول هر فصل نیز فهرست مفصلی از مطالب آن فصل ارائه می‌شود.

پیغام‌های ایمنی

ایمنی شما و دیگران بسیار اهمیت دارد. در این کتابچه دستورالعمل‌های ایمنی و طرز کار خودرو و بخش‌های مختلف آن آمده است و به این ترتیب شما از خطرات بالقوه‌ای مطلع می‌شوید که ممکن است شما یا دیگران را تهدید کند و نیز متوجه موارد مضر برای خودرو نیز خواهید شد.

پیغام‌های ایمنی مندرج در برجسب‌های خودرو در این کتابچه این خطرات را توضیح داده‌اند و راه‌های اجتناب و کاهش این ریسک‌ها هم بیان شده است.

هشدارها و دستورالعمل‌های مندرج در این کتابچه برای حفظ ایمنی شما است. عدم تبعیت و توجه به این هشدارها و دستورالعمل‌ها می‌تواند جراحات‌های جدی و یا حتی مرگ به دنبال داشته باشد.

در سراسر این کتابچه از علائم و عبارات خطر، هشدار، احتیاط، نکته و علائم هشدار دهنده ایمنی استفاده خواهد شد.

این علامت ایمنی است و برای هشدار در مورد آسیب‌ها و جراحات‌های بالقوه بدنی استفاده می‌شود. لطفاً از تمامی پیام‌های ایمنی بعد از این علامت تبعیت کنید تا از آسیب‌های جانی و مرگ به دور باشید بعد از این علامت ایمنی معمولاً یکی از عبارات‌های خطر، هشدار و یا احتیاط درج شده است.



خطر!

علامت خطر! نشان‌دهنده بروز وضعیت خطرناکی است که در صورت عدم اجتناب از آن، منجر به مرگ و یا جراحات افراد می‌شود.

هشدار!

علامت هشدار! نشان‌دهنده بروز وضعیت خطرناکی است که در صورت عدم اجتناب از آن، منجر به مرگ و یا جراحات جدی افراد می‌شود.

الزامات و شرایط سوخت خودرو

موتورهای بنزینی

بدون سرب

برای کشورهای اروپایی

توصیه می‌شود که برای کارایی بهینه خودرو از بنزین بدون سرب با عدد اکتان RON (عدد اکتان) ۹۵ / شاخص ضدکوبش یا AKI ۹۱ یا بیشتر استفاده شود. (از سوخت‌های مخلوط شده با متانول استفاده نکنید).

شما می‌توانید از بنزینی با عدد اکتان RON (عدد اکتان) ۹۱-۹۴ / شاخص ضدکوبش یا AKI برابر ۹۰-۸۷ استفاده کنید اما توجه داشته باشید که این کار سبب کاهش جزئی در کارایی خودرو شما می‌شود.

کشورهای غیر اروپایی

خودرو شما به‌گونه‌ای طراحی شده است که تنها از بنزین بدون سرب با عدد اکتان RON (عدد اکتان) ۹۱ / شاخص ضدکوبش یا AKI ۸۷ و بالاتر استفاده کند. (از مخلوط بنزین و متانول استفاده نکنید).

اگر در خودرو خود از بنزین بدون سرب استفاده کنید، می‌توانید حداکثر کارایی را به‌دست آورده و در ضمن می‌توانید آلاینده‌های خروجی خودرو خود و جرم‌گیری شمع‌ها را به حداقل برسانید.

نکته!

هرگز از بنزین حاوی سرب استفاده نکنید. استفاده از بنزین سرب‌دار برای مبدل کاتالیستی خودرو مضر است و به سنسور اکسیژن سیستم کنترل موتور آسیب می‌زند و نیز روی کنترل آلاینده‌های خودرو هم موثر است.

هرگز عامل‌های تمیزکننده سیستم سوخت‌رسانی را به سوخت اضافه نکنید و بدین منظور تنها از مواد تعیین شده استفاده نمایید (توصیه می‌شود که برای جزئیات بیشتر به نمایندگی مجاز شرکت کرمان موتور مراجعه نمایید).

هشدار!

- موقع سوخت‌گیری مجدد بعد از آن که نازل جایگاه پمپ بنزین به‌صورت خودکار سوخت‌رسانی بیشتر را قطع می‌کند، از فشار مجدد اهرم سوخت پمپ جایگاه اجتناب کنید.
- برای جلوگیری از بیرون ریختن سوخت درون باک در هنگام تصادف، همیشه درب آن را سفت ببندید.

احتیاط!

علامت احتیاط! نشان‌دهنده بروز وضعیت خطرناکی است که در صورت عدم اجتناب از آن، منجر به جراحات‌های کوچک و یا متوسط می‌شود.

نکته!

علامت نکته: نشان‌دهنده بروز وضعیتی است که عدم اجتناب از آن، منجر به آسیب دیدن خودرو می‌شود.

بنزین حاوی الکل و متانول

بنزین الکل دار (Gasohol) مخلوط بنزین و اتانول است (که الکل خالص هم نامیده می شود) و حاوی متانول است (که الکل چوب هم نامیده می شود) و در بازار به جای بنزین بدون سرب و یا حاوی سرب به فروش می رسد.

هرگز از بنزین الکل دار (Gasohol) حاوی اتانول بیش از ۱۰٪ استفاده نکنید و بنزین یا بنزین الکل دار (Gasohol) حاوی متانول را مصرف نکنید. هر کدام از این سوختها ممکن است سبب مشکلاتی در رانندگی با خودرو شوند و به سیستم سوخت رسانی خودرو، سیستم کنترل موتور و سیستم کنترل آلاینده های آن آسیب می رسانند.

در صورت بروز مشکل در خودرو دیگر از بنزین الکل دار (Gasohol) استفاده نکنید.

نکته !

برای جلوگیری از آسیب دیدن موتور و سیستم سوخت رسانی خودرو اقدامات زیر را انجام دهید:

- هرگز از بنزین الکل دار (Gasohol) حاوی متانول استفاده نکنید.
- هرگز از بنزین الکل دار (Gasohol) حاوی بیش از ۱۰ درصد اتانول استفاده نکنید.
- هرگز از بنزین حاوی سرب یا بنزین الکل دار (Gasohol) حاوی آن استفاده نکنید.

آسیب های وارده به سیستم سوخت رسانی و یا مشکلات کارایی ناشی از استفاده از هر کدام از این سوختها، مشمول گارانتی خودرو نمی شود.

سوخت های دیگر

استفاده از سوخت های زیر ممکن است به خودرو و موتور آن آسیب برساند و یا سبب انسداد، عدم احتراق، شتاب ضعیف، کاهش توان موتور، ذوب کاتالیست، خوردگی غیر عادی، کاهش طول عمر موتور و غیره شود. همچنین در صورت استفاده از این سوختها ممکن است چراغ شاخص ایراد یا MIL خودرو روشن شود:

- سوخت حاوی سیلیکون (Si)
- سوخت حاوی منگنز (Mn)
- سوخت حاوی آهن (FE) و
- سوخت های حاوی دیگر افزودنی های فلزی

نکته !

آسیب های وارده به سیستم سوخت رسانی و یا مشکلات کارایی ناشی از استفاده از هر کدام از این سوختها، مشمول گارانتی خودرو نمی شود.

استفاده از MTBE

شرکت کرمان موتور توصیه می‌کند که از سوخت‌های حاوی MethylTertiary Butyl Ether (MTBE) بیش از ۱۵٪ حجم (محتوی اکسیژن ۲/۷٪ وزن) در خودرو خود استفاده نکنید. سوخت حاوی MTBE بیش از ۱۵٪ حجم (محتوی اکسیژن ۲/۷٪ وزن) کارایی خودرو را کاهش داده و سبب قفل بخار و یا سخت شدن استارت خودرو می‌گردد.

نکته!

آسیب‌های وارده به سیستم سوخت‌رسانی و یا مشکلات کارایی ناشی از استفاده از سوخت حاوی MethylTertiary Butyl Ether (MTBE) بیش از ۱۵٪ حجم (محتوی اکسیژن ۲/۷٪ وزن)، مشمول گارانتی خودرو نمی‌شود.

از متانول استفاده نکنید

سوخت‌های حاوی متانول (الکل چوب) نباید در خودرو شما استفاده شوند. این نوع سوخت می‌تواند کارایی خودرو را کاهش داده و به اجزای سیستم سوخت‌رسانی، سیستم کنترل موتور و سیستم کنترل آلاینده‌ها آسیب برساند.

افزودنی‌های سوخت

شرکت کرمان موتور پیشنهاد می‌کند که از بنزین بدون سرب با عدد اکتان RON (عدد اکتان) ۹۵ / شاخص ضدکوبش یا AKI ۹۱ یا بیشتر برای کشورهای اروپایی یا از بنزین بدون سرب با عدد اکتان RON (عدد اکتان) ۹۱ / شاخص ضدکوبش یا AKI ۸۷ و بالاتر (برای کشورهای غیر اروپایی) استفاده شود.

آن دسته از مشتریانی که از بنزین با کیفیتی که حاوی افزودنی‌های مجاز، استفاده نمی‌کنند، و در استارت خودرو مشکل دارند و یا موتور آنها به صورت یکنواخت کار نمی‌کند، باید در هر ۱۵۰۰۰ کیلومتر (برای کشورهای اروپایی) و هر ۵۰۰۰ کیلومتر (برای کشورهای غیر اروپایی) یک بطری افزودنی به سوخت خودرو خود اضافه نمایند. (افزودنی‌ها در نمایندگی‌های مجاز شرکت کرمان موتور موجود هستند و اطلاعات نحوه استفاده از آنها نیز در همین مراکز ارائه می‌شود. از افزودنی‌های دیگر استفاده نکنید.)

فرایند آببندی (BREAK-IN) خودرو

این خودرو به آببندی خاصی نیاز ندارد و با رعایت چند نکته زیر در ۱۰۰۰ کیلومتر اول (۶۰۰ مایل)، می‌توانید کارایی، صرفه اقتصادی و عمر خودرو خود را افزایش دهید:

- با دور تند حرکت نکنید.
- در هنگام رانندگی، دور موتور را بین ۲۰۰۰ و ۴۰۰۰ دور در دقیقه نگه دارید.
- مدت زیادی با یک سرعت خیلی زیاد یا خیلی کم حرکت نکنید. تغییر سرعت موتور برای آببندی صحیح موتور ضروری است.
- از توقف‌های ناگهانی به جز در موارد اضطراری اجتناب کنید تا ترمزها درست جا بیافتند.
- هرگز در ۲۰۰۰ کیلومتر اول کار با خودرو ماشین دیگری را یدک نکنید.

استفاده از خودرو در کشورهای خارجی

اگر شما در کشور دیگری از خودرو خود استفاده می‌کنید از موارد زیر اطمینان حاصل کنید:

- تمامی مقررات مربوط به ثبت و بیمه را رعایت کنید.
- سوخت مجاز موجود در بازار آن کشور را شناسایی نمایید.

۱	نگاهی اجمالی به خودرو
۲	سیستم ایمنی خودرو
۳	ویژگی‌های خاص خودرو
۴	سیستم صوتی و تصویری خودرو
۵	رانندگی خودرو
۶	در وضعیت‌های اضطراری چه کار باید کرد؟
۷	نگهداری
۸	مشخصات و اطلاعات مصرف‌کننده
۹	راهنمای گارانتی

فهرست

۲۴ نمای بیرونی خودرو (I)

۲۷ نمای بیرونی خودرو (II)

۳۰ نمای داخلی خودرو

۳۲ محفظه موتور

۳۴ نکات مهم در رابطه با ایمنی

۳۴ همیشه کمربند ایمنی خود را ببندید

۳۴ محافظت از کودکان در خودرو

۳۴ خطرات ایربگ‌ها

۳۴ حواس پرتی راننده

۳۵ کنترل سرعت

۳۵ خودرو خود را در وضعیت ایمن نگه دارید

۳۶ **صندلی‌ها**

۳۷ اقدامات ایمنی

۳۸ صندلی‌های جلو

۴۲ صندلی‌های عقب

۴۵ پشت سری (گردنی)

۴۹ گرم‌کن‌های صندلی‌ها

۵۱ **کمربندهای ایمنی**

۵۱ اقدامات ایمنی در مورد کمربند ایمنی

۵۲ چراغ هشدار کمربند ایمنی

۵۴ سیستم نگه‌دارنده کمربند ایمنی

۵۸ دیگر اقدامات ایمنی در مورد کمربندی ایمنی

۶۱ مراقبت از کمربند ایمنی

۶۲ **صندلی کودک**

۶۲ جای کودکان همیشه صندلی عقب است

۶۳ انتخاب صندلی کودک مناسب

۶۵ نصب صندلی کودک

۷۵ **ایربگ‌ها - سیستم ایمنی کمکی**

۷۷ ایربگ‌ها کجا هستند؟

۸۰ نحوه کار سیستم ایربگ‌ها چگونه است؟

۸۴ بعد از باز شدن ایربگ چه اتفاقی رخ می‌دهد؟

۸۵ کلید روشن/خاموش کیسه هوای جلو سرنشین

۸۶ برچسب هشدار ایربگ سرنشین جلو روی صندلی کودک

۸۷ چرا گاهی ایربگ در هنگام تصادف عمل نمی‌کند؟

۹۲ مراقبت و محافظت از ایربگ‌ها

۹۳ اقدامات احتیاطی ایمنی دیگر

۹۴ برچسب‌های هشدار ایربگ

۹۷	دسترسی به خودرو
۹۷	ریموت
۱۰۱	کلید یا سوئیچ هوشمند
۱۰۶	سیستم ضد سرقت یا ایموبایلایزر
۱۰۷	قفل درها
۱۰۷	قفل کردن درب‌های خودرو از بیرون
۱۰۸	قفل کردن درب‌های خودرو از داخل
۱۱۰	ویژگی‌های باز شدن و بسته شدن خودکار قفل درب‌های
۱۱۰	قفل درب‌های عقب برای حفاظت از کودکان
۱۱۱	سیستم دزدگیر خودرو
۱۱۲	درب صندوق یا در پشتی خودرو
۱۱۲	باز کردن درب صندوق یا درب پشتی
۱۱۳	بستن درب صندوق عقب
۱۱۴	شیشه‌های خودرو
۱۱۴	شیشه‌های برقی
۱۲۰	سانروف
۱۲۱	آفتاب‌گیر
۱۲۱	باز کردن سانروف به صورت کشویی
۱۲۲	کج کردن سانروف
۱۲۳	بستن سانروف
۱۲۳	تنظیم مجدد سانروف
۱۲۴	هشدار دهنده باز بودن سانروف

۱۲۵	درب موتور خودرو
۱۲۵	باز کردن درب موتور خودرو
۱۲۶	بستن درب موتور خودرو
۱۲۷	درب باک سوخت خودرو
۱۲۷	باز کردن درب باک سوخت
۱۲۸	بستن درب باک سوخت
۱۳۰	غریبک فرمان
۱۳۰	فرمان برقی (EPS)
۱۳۱	فرمان مایل / فرمان تلسکوپی یا جمع شونده
۱۳۱	گرم‌کن غریبک فرمان
۱۳۲	بوق
۱۳۳	آینه‌ها
۱۳۳	آینه‌های داخلی
۱۳۵	آینه بغل خودرو
۱۳۸	صفحه کیلومتر (آمپرهای) خودرو
۱۳۹	کنترل صفحه کیلومترها
۱۴۰	کنترل نمایشگر LCD
۱۴۰	عقره‌ها
۱۴۳	نمایشگر تغییر دنده خودرو
۱۴۵	نمایشگر LCD
۱۴۵	مدهای LCD
۱۴۶	مد کامپیوتر سفر
۱۴۷	مد اطلاعات
۱۴۹	مد تنظیمات کاربر
۱۵۱	پیغام‌های هشدار

۲۲۱	صندوق خودرو
۲۲۱	جعبه کنسول وسط
۲۲۲	جعبه داشبورد
۲۲۲	یخچال خودرو
۲۲۳	پایه عینک آفتابی
۲۲۳	صندوق بار
۲۲۴	وسایل داخلی خودرو
۲۲۴	ساعت دیجیتال
۲۲۵	فندک
۲۲۶	زیر سیگاری
۲۲۶	جا لیوانی
۲۲۷	آفتاب گیر
۲۲۷	جا موبایلی
۲۲۸	پریز برق
۲۲۹	گیره لباس
۲۲۹	گیره مخصوص کیسه‌های خرید
۲۲۹	بست یا بست‌های زیرپایی یا کفی
۲۳۰	توری محل بار
۲۳۱	روکش صندوق عقب
۲۳۲	تزیینات بیرونی خودروی
۲۳۲	بار بند

۱۵۹	چراغ‌های هشدار
۱۷۱	کامپیوتر سفر
۱۷۲	سیستم اطلاعات سوخت خودرو
۱۷۳	سفر A/B
۱۷۶	چراغ‌های خودرو
۱۷۶	چراغ‌های بیرونی خودرو
۱۸۳	چراغ‌های داخل خودرو
۱۸۶	برف پاک‌کن‌ها و شستشو دهنده‌ها
۱۸۷	برف پاک‌کن‌های خودرو
۱۸۷	شوینده‌های شیشه جلو
۱۸۸	برف پاک‌کن و آب پاش عقب
۱۸۹	سیستم کمک راننده
۱۸۹	دوربین دنده عقب
۱۹۰	سیستم کمکی دنده عقب
۱۹۳	سیستم کمکی پارک خودرو
۱۹۶	سیستم بخاری و کولر خودرو
۱۹۶	سیستم یخ زدایی (گرم کن)
۱۹۷	سیستم کنترل دستی بخاری
۲۰۶	سیستم کولر و بخاری خودکار
۲۱۷	یخ زدایی و رفع بخار شیشه جلو

۲۳۴	سیستم صوتی و تصویری خودرو
۲۳۴	پورت USB، AUX و iPod®
۲۳۵	آنتن خودرو
۲۳۶	کنترل روی فرمان
۲۳۷	سیستم صوتی / تصویری / ناوبری یا AVN
۲۳۷	فناوری بی‌سیم بلوتوث
۲۳۸	نحوه کار سیستم صوتی خودرو
۲۴۰	مراقبت از دیسک‌ها و CDهای داخل خودرو
۲۵۲	سیستم صوتی
۲۶۰	نصب سیستم صوتی و تنظیمات آن
۲۶۳	تنظیمات تلفن (برای مدل مجهز به بلوتوث)
۲۶۸	تنظیمات تلفن (برای DAB، مدل مجهز به بلوتوث)
۲۷۳	تنظیمات سیستم
۲۷۴	رادیو : FM, AM
۲۷۶	رادیو DAB (برای مدل DAB)
۲۷۸	روش پایه‌ای استفاده از سیستم
۲۸۲	تلفن زدن با استفاده از ریموت روی فرمان
۲۸۳	منوی تلفن
۲۸۶	سیستم تشخیص صدا
۲۹۴	پیوست

۳۰۲	قبل از رانندگی
۳۰۲	قبل از ورود به خودرو
۳۰۲	قبل از استارت خودرو
۳۰۴	سوئیچ خودرو و باز کردن آن
۳۰۴	سوئیچ خودرو
۳۰۸	کلید روشن و خاموش موتور
۳۱۸	گیربکس معمولی
۳۱۸	نحوه کار گیربکس دستی
۳۲۰	نکاتی برای رانندگی بهتر
۳۲۲	گیربکس اتوماتیک / خودکار
۳۲۲	نحوه کار دنده اتوماتیک
۳۲۷	پارک کردن خودرو
۳۲۷	نکاتی برای رانندگی بهتر
۳۲۹	سیستم ترمز خودرو
۳۲۹	ترمزهای هیدرولیک
۳۳۰	چراغ نمایشگر سایش دیسک ترمز
۳۳۰	ترمزهای کاسه‌ای عقب
۳۳۰	ترمز دستی
۳۳۲	سیستم ترمز ABS
۳۳۵	کنترل پایداری الکترونیکی (ESC)
۳۳۸	مدیریت پایداری و ثبات خودرو
۳۴۰	سیستم HAC یا سیستم کمکی در سر بالایی
۳۴۰	سیگنال توقف اضطراری یا ESS
۳۴۱	نکاتی برای ترمز گرفتن بهتر

۳۶۶	اتصال تریلی به خودرو (برای اروپا)
۳۶۷	نکاتی برای یدک کردن تریلی
۳۶۹	وسایل و تجهیزات یدک نمودن تریلی
۳۷۰	رانندگی با تریلی
۳۷۴	سرویس‌های بعد از یدک کردن تریلی
۳۷۵	وزن خودرو
۳۷۵	اضافه بار

در وضعیت‌های اضطراری چه باید کرد؟

۶

۳۷۸	هشدارهای جاده‌ای
۳۷۸	فلاشر اعلام خطر
۳۷۹	در صورت بروز وضعیت‌های اضطراری حین رانندگی
۳۷۹	اگر موتور در تقاطع‌ها خاموش شود
۳۷۹	اگر در حین رانندگی خودرو پنچر شود
۳۷۹	اگر در حین رانندگی، خودرو خاموش شد
۳۸۰	اگر خودرو روشن نشود
	اگر موتور اصلاً استارت نمی‌زند و یا این کار را به‌کندی انجام می‌دهد
۳۸۰	اگر موتور استارت می‌زند اما روشن نمی‌شود
۳۸۱	استارت اضطراری
۳۸۱	استارت کمکی یا باطری به باطری
۳۸۲	روشن کردن خودرو با هل دادن
۳۸۳	در صورت داغ کردن موتور چه کار باید کرد؟

۳۴۲	سیستم ISG
۳۴۲	اتواستوپ یا خاموشی خودکار
۳۴۳	اتواستارت یا استارت خودکار
۳۴۴	وضعیت کار سیستم ISG
۳۴۵	غیر فعال‌سازی سیستم ISG
۳۴۶	ایراد در سیستم ISG
۳۴۸	کروز کنترل
۳۴۸	شیوه کار کروز کنترل
۳۵۳	سیستم کنترل حد سرعت مجاز
۳۵۳	شیوه کار با سیستم کنترل سرعت مجاز
۳۵۵	سیستم هشدار تغییر لاین (LDWS)
۳۵۶	نحوه کار سیستم LDWS
۳۵۷	چراغ هشدار و پیغام
۳۵۹	رانندگی در شرایط خاص
۳۵۹	شرایط رانندگی خطرناک
۳۵۹	خارج کردن خودرو از میان برف و گل و لای
۳۶۰	دور زدن یکنواخت و آرام
۳۶۰	رانندگی در شب
۳۶۰	رانندگی در باران
۳۶۱	رانندگی در جاده‌های سیل زده
۳۶۲	رانندگی در زمستان
۳۶۲	جاده‌های برفی و یا یخ زده
۳۶۴	اقدامات احتیاطی در زمستان

۴۱۰	یدک کردن و انتقال و جابجایی خودرو
۴۱۰	سرویس یدک خودرو
۴۱۱	قلاب‌های یدک بازشونده (در جلو خودرو)
۴۱۲	یدک نمودن اضطراری خودرو

نگهداری

۷

۴۱۷	محفظه موتور
۴۱۸	سرویس‌های تعمیر و نگهداری
۴۱۸	وظایف مالک خودرو
۴۱۸	اقدامات احتیاطی مالک خودرو برای تعمیر و نگهداری
۴۲۱	وظایف تعمیر و نگهداری مالک خودرو
۴۲۱	زمان‌بندی تعمیر و نگهداری مالک خودرو
۴۲۳	سرویس‌های تعمیر و نگهداری زمان‌بندی شده
۴۲۴	توضیح قطعات خودرو که باید براساس جدول بازدید شوند

اگر لاستیک خودرو پنچر شد، چکار باید کرد؟ (به شرط

۳۸۴	وجود چرخ زاپاس)
۳۸۴	جک و آچار
۳۸۵	باز کردن و بستن چرخ زاپاس
۳۸۶	تعویض چرخ خودرو
۳۹۲	برچسب روی جک و توضیحات آن
۳۹۳	اگر چرخ خودرو پنچر شد چه کار باید کرد؟ (با کیت پنچرگیری)
۳۹۳	معرفی کیت پنچرگیری
۳۹۴	نکاتی برای استفاده هرچه بهتر از کیت پنچرگیری
۳۹۵	اجزای کیت پنچرگیری
۳۹۶	استفاده از کیت پنچرگیری
۳۹۷	پخش کردن درزگیر
۳۹۷	کنترل فشار باد لاستیک
۳۹۸	داده‌ها و اطلاعات فنی
		سیستم پایش فشار باد لاستیک خودرو (TPMS)
۳۹۹	(نوع A)
۴۰۰	چراغ کم بادی
۴۰۱	چراغ ایراد در سیستم TPMS (سیستم پایش فشار لاستیک)
۴۰۲	تعویض لاستیک دارای TPMS
		سیستم پایش فشار باد لاستیک خودرو (TPMS)
۴۰۴	(نوع B)
۴۰۵	چراغ کم بادی
۴۰۵	چراغ وضعیت کم بادی
۴۰۷	چراغ ایراد در سیستم TPMS (سیستم پایش فشار لاستیک)
۴۰۷	تعویض لاستیک دارای TPMS

۴۴۱	تیغه‌های برف پاک کن
۴۴۱	بازدید تیغه‌ها
۴۴۱	تعویض تیغه‌ها
	باتری
۴۴۵	
۴۴۵	برای سرویس بهتر باتری موارد زیر را رعایت کنید
۴۴۷	برچسب ظرفیت باتری
۴۴۸	شارژ مجدد باتری
۴۴۸	تنظیم مجدد وسایل و دستگاه‌های خودرو
۴۴۹	چرخ و لاستیک
۴۴۹	مراقبت از لاستیک‌ها
۴۴۹	فشار باد لاستیک برای آب و هوای سرد
۴۵۱	کنترل فشار باد لاستیک
۴۵۲	تعویض چرخشی لاستیک‌ها
۴۵۳	تنظیم و جفت نمودن چرخ و بالانس آن
۴۵۳	تعویض لاستیک
۴۵۴	تعویض رینگ
۴۵۵	اصطکاک لاستیک
۴۵۵	تعمیر و نگهداری لاستیک
۴۵۵	برچسب‌های روی جداره لاستیک
۴۵۹	لاستیک با نسبت منطری پایین (لاستیک‌های پهن)
۴۶۱	فیوزهای خودرو
۴۶۵	فیوز اصلی (فیوز ترکیبی)
۴۶۶	توضیحات پانل فیوز و رله

۴۲۸	روغن موتور
۴۲۸	کنترل میزان روغن موتور خودرو
۴۲۹	تعویض روغن و فیلتر آن
۴۳۰	مایع خنک‌کننده موتور
۴۳۰	کنترل سطح مایع درون رادیاتور
۴۳۲	مایع خنک‌کننده پیشنهادی برای موتور
۴۳۲	تعویض مایع خنک‌کننده
۴۳۳	روغن ترمز و کلاچ
۴۳۳	کنترل میزان روغن ترمز و کلاچ
۴۳۵	روغن گیربکس اتوماتیک
۴۳۵	کنترل سطح روغن گیربکس اتوماتیک
۴۳۶	تعویض روغن دنده اتوماتیک
۴۳۷	مایع شیشه شور خودرو
۴۳۷	کنترل سطح مایع درون آب پاش
۴۳۷	ترمز دستی
۴۳۷	کنترل ترمز دستی
۴۳۸	فیلتر هوا
۴۳۸	تعویض فیلتر هوا
۴۳۹	فیلتر هوای کولر
۴۳۹	بازدید فیلتر
۴۳۹	تعویض فیلتر

۵۰۳	وزن ناخالص خودرو
۵۰۴	حجم بار قابل حمل توسط خودرو
۵۰۴	سیستم تهویه مطبوع
۵۰۵	روغن‌های پیشنهادی و مقادیر مورد استفاده
۵۰۶	روغن موتور پیشنهادی (برای اروپا)
۵۰۷	میزان لزجت یا ویسکوزیته پیشنهادی SAE
۵۰۸	شماره شناسایی خودرو (VIN)
۵۰۸	برچسب تایید خودرو
۵۰۹	برچسب مشخصات لاستیک و فشار باد آن
۵۰۹	شماره موتور
۵۰۹	برچسب کمپرسور کولر
۵۱۰	برچسب مبرد

راهنمای گارانتی

۹

۵۱۲	خدمات گارانتی
۵۱۵	توصیه‌های مهم
۵۱۷	سرویس‌های دوره‌ای

۴۷۴	لامپ‌های سیستم روشنایی خودرو
	تعویض چراغ جلو، چراغ وضعیت، چراغ راهنما
۴۷۵	و چراغ مه شکن جلو
۴۷۸	تنظیم نور چراغ مه شکن و چراغ جلو (برای اروپا)
۴۸۵	تعویض چراغ روی آینه بغل
۴۸۵	تعویض حبابی چندکاره عقب
۴۸۷	تعویض چراغ ترمز بالای شیشه عقب
۴۸۷	تعویض چراغ روی پلاک خودرو
۴۸۸	تعویض حبابی چراغ داخلی خودرو
۴۸۹	مراقبت از بدنه خودرو
۴۸۹	مراقبت از تزئینات و نمای بیرونی خودرو
۴۹۵	مراقبت از تزئینات داخلی خودرو
۴۹۶	سیستم کنترل آلاینده‌ها
۴۹۶	سیستم کنترل آلاینده‌های کارتل موتور
۴۹۶	سیستم کنترل آلاینده‌های بخار باک سوخت
۴۹۷	سیستم کنترل آلاینده‌های اگزوز

مشخصات و اطلاعات مصرف‌کننده

۸

۵۰۰	ابعاد خودرو
۵۰۰	موتور خودرو
۵۰۱	توان چراغ‌های خودرو
۵۰۲	لاستیک و چرخ‌های خودرو
۵۰۳	ظرفیت بار و سرعت لاستیک‌ها



۲۴	نمای بیرونی خودرو (I)
۲۷	نمای بیرونی خودرو (II)
۳۰	نمای داخلی خودرو
۳۲	محفظه موتور خودرو

نمای بیرونی خودرو (تزئینات خارجی) - I

■ نمای جلو
• ۵ درب

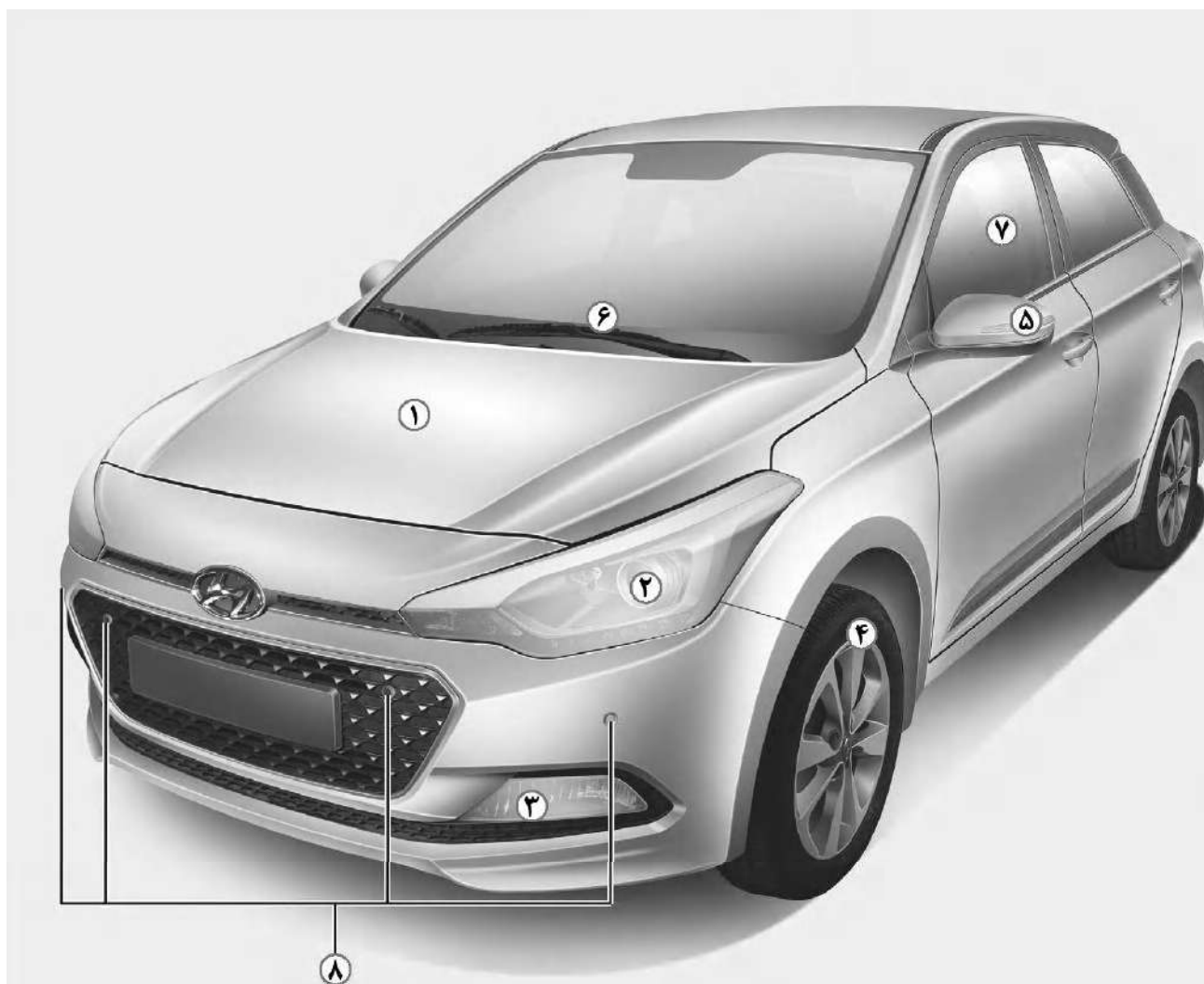

۱. درب موتور
۲. چراغ‌های جلو
۳. چراغ مه شکن
۴. لاستیک و چرخ خودرو
۵. آینه بغل
۶. برف پاک کن خودرو
۷. شیشه‌ها
۸. سیستم کمکی پارک خودرو *

*: ممکن است خودرو شما فاقد این بخش باشد.

شکل واقعی خودرو ممکن است با این تصویر متفاوت باشد.

■ نمای جلو
۰ ۳ درج



- ۱. درب موتور
- ۲. چراغ های جلو
- ۳. چراغ مه شکن
- ۴. لاستیک و چرخ خودرو
- ۵. آینه بغل
- ۶. برف پاک کن خودرو
- ۷. شیشه ها

*: ممکن است خودرو شما فاقد این بخش باشد.

شکل واقعی خودرو ممکن است با این تصویر متفاوت باشد.

OGB015006

■ نمای جلو
• خودروی کراس (Cross)



۱. درب موتور
۲. چراغ‌های جلو
۳. چراغ مه‌شکن
۴. لاستیک و چرخ خودرو
۵. آینه بغل
۶. برف پاک‌کن خودرو
۷. شیشه‌ها

*: ممکن است خودرو شما فاقد این بخش باشد.

شکل واقعی خودرو ممکن است با این تصویر متفاوت باشد.

نمای بیرونی خودرو (تزئینات خارجی) - II

■ نمای عقب
• ۵ درب



۱. آنتن
 ۲. درب های خودرو
 ۳. درب باک خودرو
 ۴. سیستم کمکی پارک در عقب خودرو*
 ۵. چراغ ترمز فوقانی
 ۶. دوربین عقب خودرو*
 ۷. برف پاک کن شیشه عقب*
 ۸. درب پشتی خودرو
- *: ممکن است خودرو شما فاقد این بخش باشد.

شکل واقعی خودرو ممکن است با این تصویر متفاوت باشد.

CGB014002

■ نمای عقب
۰ در ۳۰



۱. آنتن
 ۲. درب های خودرو
 ۳. درب باک خودرو
 ۴. سیستم کمکی پارک در عقب خودرو*
 ۵. چراغ ترمز فوقانی
 ۶. دوربین عقب خودرو*
 ۷. برف پاک کن شیشه عقب*
 ۸. درب پشتی خودرو
- *: ممکن است خودرو شما فاقد این بخش باشد.

شکل واقعی خودرو ممکن است با این تصویر متفاوت باشد.

■ نمای عقب
• خودروی کراس (Cross)



۱. آنتن
 ۲. درب های خودرو
 ۳. درب باک خودرو
 ۴. سیستم کمکی پارک در عقب خودرو*
 ۵. چراغ ترمز فوقانی
 ۶. دوربین عقب خودرو*
 ۷. برف پاک کن شیشه عقب*
 ۸. درب پشتی خودرو
- *: ممکن است خودرو شما فاقد این بخش باشد.

شکل واقعی خودرو ممکن است با این تصویر متفاوت باشد.

نمای داخلی خودرو

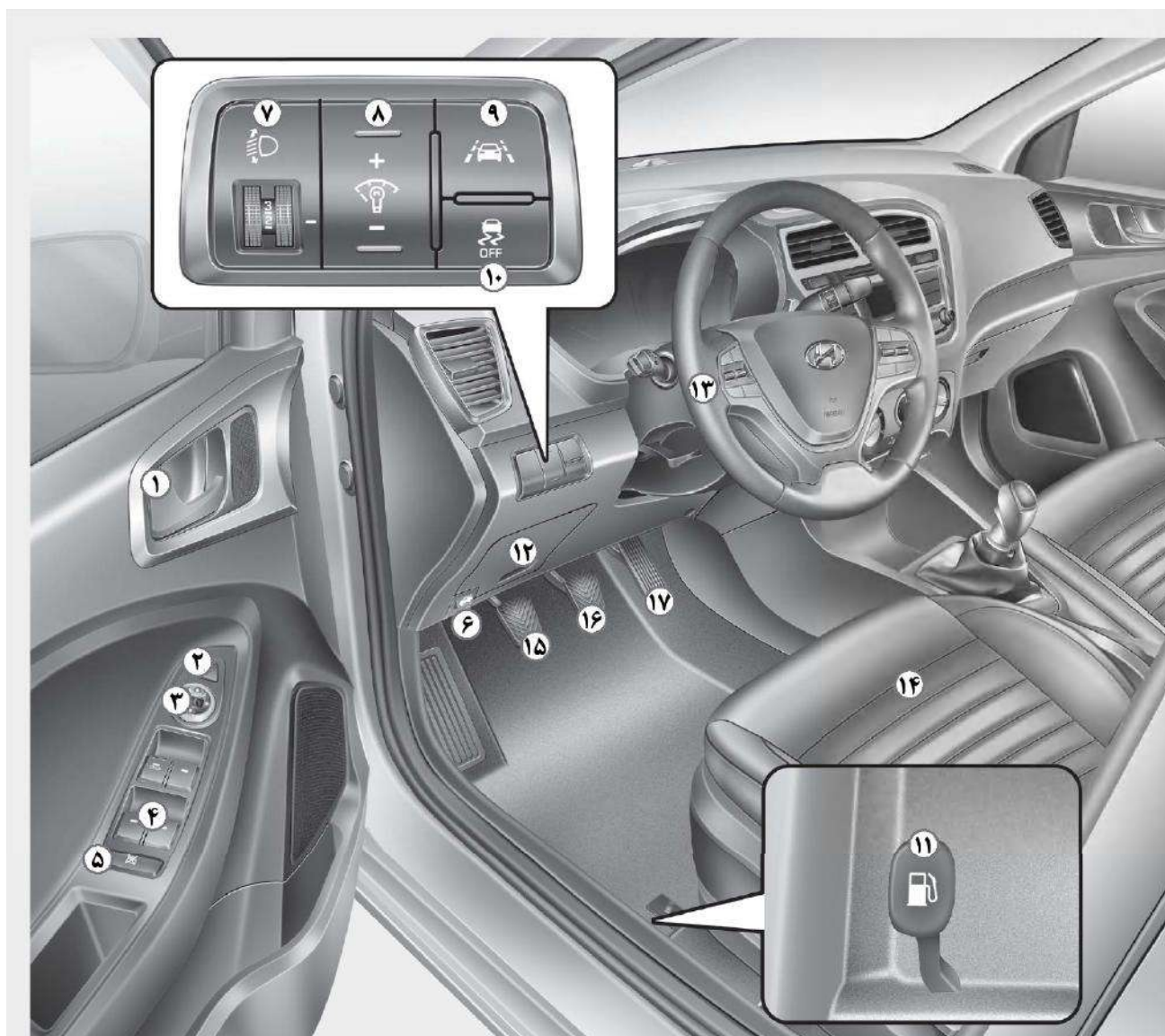

۱. دستگیره داخلی درب خودرو
 ۲. کلید جمع کردن آینه بغل*
 ۳. کلید کنترل آینه بغل*
 ۴. کلیدهای بالابر شیشه‌ها*
 ۵. کلید قفل شیشه‌ها*
 ۶. اهرم باز کننده درب موتور خودرو
 ۷. کلید تنظیم چراغ‌های جلو خودرو
 ۸. کلید کنترل نور صفحه نشان دهنده‌ها
 ۹. سیستم هشدار بیرون رفتن از لاین یا (LDWS)*
 ۱۰. کنترل پایداری الکترونیکی (ESC)*
 ۱۱. کلید باز کردن درب باک خودرو
 ۱۲. جعبه فیوز خودرو
 ۱۳. غربلیک فرمان
 ۱۴. صندلی
 ۱۵. پدال کلاچ*
 ۱۶. پدال ترمز
 ۱۷. پدال گاز
- *: ممکن است خودرو شما فاقد این بخش باشد.

شکل واقعی خودرو ممکن است با این تصویر متفاوت باشد.

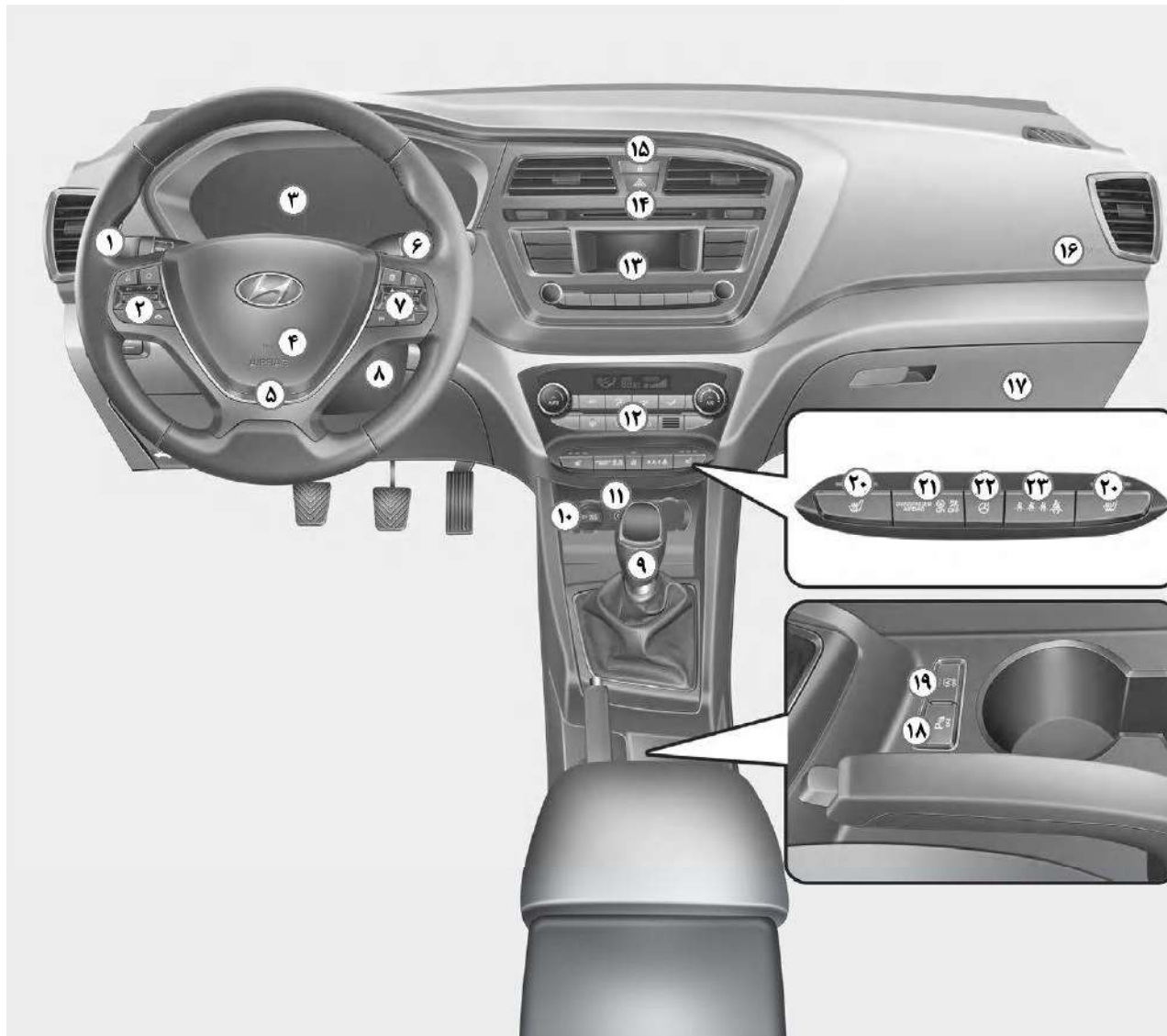

۱. اهرم چراغ راهنما
۲. کنترل پخش روی غربلیک فرمان
۳. صفحه نشان‌دهنده‌ها
۴. بوق
۵. کیسه هوای جلوی راننده*
۶. برف پاک‌کن
۷. کلید کنترل نمایشگر* LCD / کلید کنترل کروز (حد سرعت)
۸. کلید سوئیچ خودرو / کلید روشن و خاموش کردن خودرو
۹. گیربکس دستی / گیربکس خودکار
۱۰. فنک* / جای شارژر
۱۱. پورت AUX, USB, iPod
۱۲. سیستم کنترل سیستم تهویه مطبوع خودرو (کولر و بخاری)
۱۳. سیستم پخش خودرو*
۱۴. کلید فلاشر
۱۵. کلید قفل مرکزی خودرو
۱۶. کیسه هوای سرنشین جلو*
۱۷. جعبه داشبورد
۱۸. سیستم کمکی پارک خودرو*
۱۹. ISG یا سیستم استاپ اند استارت
۲۰. گرمکن‌های صندلی‌ها*
۲۱. چراغ روشن/خاموش کیسه هوای سرنشین جلو*
۲۲. کلید گرم‌کن غربلیک فرمان*
۲۳. چراغ هشدار کمربند ایمنی سرنشین

*: ممکن است خودرو شما فاقد این بخش باشد.

شکل واقعی خودرو ممکن است با این تصویر متفاوت باشد.

محفظه موتور

■ Gasoline Engine (Kappa 1.4 MPI)

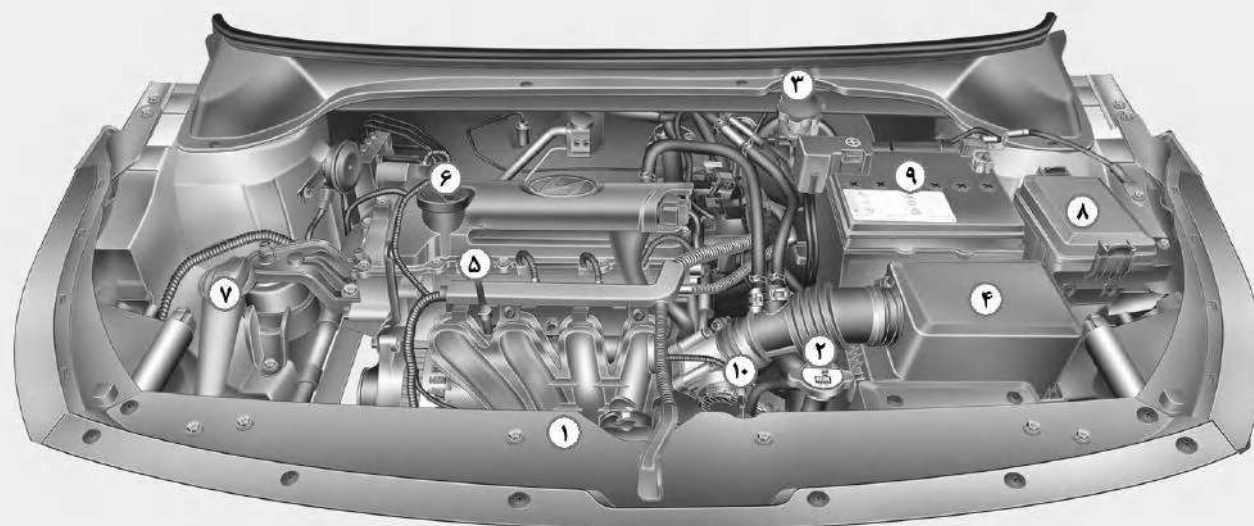

۱. مخزن آب خودرو
۲. درب رادیاتور
۳. مخزن روغن کلاچ / ترمز
۴. فیلتر هوا
۵. درجه روغن
۶. در مخزن روغن خودرو
۷. مخزن آب برف پاک کن خودرو
۸. جعبه رله و فیوز محفظه موتور
۹. باتری خودرو
۱۰. درجه روغن گیربکس اتوماتیک خودرو*

*: ممکن است خودرو شما فاقد این بخش باشد.

شکل واقعی ممکن است با این تصویر متفاوت باشد.

در این فصل اطلاعات مهمی در مورد نحوه محافظت از راننده و سرنشینان ارائه می‌شود و نحوه استفاده از صندلی و کمربند و نیز نحوه کار ایربگ‌ها بیان می‌شود. به علاوه، در این فصل نحوه محافظت از کودکان و نوزادان در خودرو و وسایل و صندلی‌های مخصوص آن‌ها شرح داده می‌شوند.

۶۲	صندلی کودک	۳۴	نکات مهم در رابطه با ایمنی
۶۲	جای کودکان همیشه صندلی عقب است	۳۴	همیشه کمربند ایمنی خود را ببندید
۶۳	انتخاب صندلی کودک مناسب	۳۴	محافظت از کودکان در خودرو
۶۵	نصب صندلی کودک	۳۴	خطرات ایربگ‌ها
۷۶	ایربگ‌ها - سیستم ایمنی کمکی	۳۴	حواس پرتی راننده
۷۷	ایربگ‌ها کجا هستند؟	۳۵	کنترل سرعت
۸۰	نحوه کار سیستم ایربگ‌ها چگونه است؟	۳۵	خودرو خود را در وضعیت ایمن نگه دارید
۸۴	بعد از باز شدن ایربگ چه اتفاقی رخ می‌دهد؟	۳۶	صندلی‌ها
۸۵	کلید روشن/خاموش کیسه هوای جلو سرنشین	۳۷	اقدامات ایمنی
۸۶	برچسب هشدار ایربگ سرنشین جلو روی صندلی کودک	۳۸	صندلی‌های جلو
۸۷	چرا گاهی ایربگ در هنگام تصادف عمل نمی‌کند؟	۴۲	صندلی‌های عقب
۹۲	مراقبت و محافظت از ایربگ‌ها	۴۵	پشت سری (گردنی)
۹۳	اقدامات احتیاطی ایمنی دیگر	۴۹	گرم‌کن‌های صندلی
۹۴	برچسب‌های هشدار ایربگ	۵۱	کمربندهای ایمنی
		۵۱	اقدامات ایمنی در مورد کمربند ایمنی
		۵۲	چراغ هشدار کمربند ایمنی
		۵۴	سیستم نگه‌دارنده کمربند ایمنی
		۵۸	دیگر اقدامات ایمنی در مورد کمربندی ایمنی
		۶۱	مراقبت از کمربند ایمنی

نکات مهم در رابطه با ایمنی

در این بخش و نیز در سراسر این کتابچه، مهم‌ترین موارد ایمنی و اقدامات و توصیه‌های مرتبط با آن ارایه می‌شوند. نکات ایمنی مندرج در این فصل از جمله مهم‌ترین نکات موجود هستند.

همیشه کمربند ایمنی خود را ببندید

بستن کمربند ایمنی بهترین راه محافظت از خود در تمامی تصادف است. ایربگ‌ها مکمل کمربند ایمنی هستند و هرگز نمی‌توانند جای آن را پر کنند. بنابراین حتی اگر خودرو شما مجهز به ایربگ است، همیشه از بسته بودن کمربند ایمنی خود و سرنشینان اطمینان حاصل نمایید.

محافظت از کودکان در خودرو

تمامی کودکان زیر ۱۳ سالی که با خودرو شما مسافرت می‌کنند باید از صندلی عقب خودرو استفاده نمایند و نشستن آن‌ها در صندلی جلو ممنوع است. برای نوزادان و کودکان کم سن و سال از صندلی کودک استفاده کنید. در بقیه موارد کودکان باید از صندلی کمکی مخصوص دارای کمربند شانه / کمر استفاده نمایند و تا زمانی که کودک قادر به استفاده از کمربند ایمنی معمولی باشد، استفاده از این صندلی‌های کمکی الزامی است.

خطرات ایربگ‌ها

با وجودی که ایربگ می‌تواند جان شما را نجات دهد، اما در عین حال می‌تواند به سرنشینانی که خیلی نزدیک به آن‌ها هستند و یا کمربند خود را به درستی نبسته‌اند، آسیب‌های جدی و حتی کشنده وارد کند. نوزادان، کودکان و نوجوانان در معرض بیشترین خطر ناشی از کیسه هوا هستند. برای اجتناب از این خطرات، دقیقاً به دستورالعمل‌ها و هشدارهای این کتابچه توجه کنید.

حواس پرتی راننده

پرت شدن حواس راننده می‌تواند خطرات مرگبار و جبران ناپذیری را به دنبال داشته باشد به‌ویژه اگر راننده مذکور از تجربه کافی هم برخوردار نباشد. ایمنی راننده و سرنشینان همیشه در اولویت اول است و راننده باید از انواع حواس پرتی‌ها مانند خواب آلودگی، خیره شدن، خوردن، استفاده از تلفن همراه و نیز صحبت با سرنشینان آگاه بوده و از آن‌ها اجتناب کند.

توجه راننده به هر چیزی بیرون از جاده و یا استفاده از دست‌ها برای کاری غیر از گرفتن فرمان خودرو می‌تواند موجبات حواس پرتی راننده را فراهم آورد. برای کاهش خطرات حواس پرتی و در نتیجه کاهش خطر تصادفات احتمالی به نکات زیر توجه کنید:

- همیشه وقتی موبایل خود را تنظیم کنید و یا از آن استفاده کنید که خودرو پارک شده و یا به‌صورت ایمن متوقف شده است (این شامل کار با mp3 پلیرها، زنگ زدن و استفاده از سیستم GPS و غیره هم می‌شود).
- تنها در موارد مجاز قانونی و یا در شرایطی از موبایل خود استفاده کنید که ایمنی کافی داشته باشید. هرگز در هنگام رانندگی پیامک یا ایمیل ننزید. اغلب کشورها قوانینی برای ممنوعیت ارسال پیامک در حین رانندگی دارند و در شماری از کشورها و شهرها نیز استفاده از تلفن همراه در حین رانندگی به طور کلی ممنوع است.

خودرو خود را در وضعیت ایمن نگه دارید

ترکیدن لاستیک‌های خودرو و نقص فنی در حین رانندگی بسیار خطرناک است. برای کاهش احتمال این مشکلات، همیشه فشار باد لاستیک و وضعیت‌ها را چک کنید و تمامی تعمیرات و سرویس‌های زمان‌بندی شده را به صورت منظم انجام دهید.

- هرگز اجازه ندهید موبایل حواس شما را از رانندگی منحرف کند. شما مسئول ایمنی خود و سرنشینان و عابرین هستید و برای حفظ ایمنی باید دست شما روی فرمان و چشم و توجه شما به جاده باشد.

کنترل سرعت

سرعت زیاد عامل اصلی تصادفات منجر به جرح و فوت است. معمولاً، هرچه سرعت خودرو بالاتر باشد، خطر هم بیشتر است اما در سرعت‌های پایین هم گاه جراحات‌های جدی رخ می‌دهد. هرگز با سرعت غیر مجاز رانندگی نکنید و همواره بر اساس شرایط جاده سرعت خود را تنظیم نمایید.

صندلی ها

صندلی های جلو

۱. اهرم تنظیم صندلی و جلو عقب نمودن آن
۲. دسته تنظیم زاویه پشتی صندلی
۳. دستی تنظیم ارتفاع تشک صندلی*
۴. تنظیم بخش پشت سری (گردنی) خودرو
۵. گرمکن صندلی*
۶. صندلی تاشو (تنها در مدل های ۳ در خودرو موجود است)

صندلی های عقب

۷. جمع کننده صندلی
۸. تنظیم بخش پشت سری (گردنی) صندلی

*: ممکن است خودرو شما فاقد این بخش باشد.

شکل واقعی ممکن است با این تصویر متفاوت باشد.

اقدامات ایمنی

صندلی‌ها را به گونه‌ای تنظیم کنید که نشستن شما ایمن و راحت باشد. راحتی شما در هنگام نشستن روی صندلی خودرو نقش مهمی در ایمنی راننده و سرنشینان دارد و بستن کمربند و ایربگ‌ها هم می‌توانند این ایمنی را بیشتر کنند.

⚠ هشدار!

هرگز از تشکی استفاده نکنید که اصطکاک بین صندلی و سرنشین را کم می‌کند. در غیر این صورت، باسن سرنشین در هنگام تصادف یا توقف ناگهانی از روی صندلی لیز خورده و کارایی کمربند کمتر می‌شود و خطر آسیب جانی برای سرنشین بیشتر می‌شود.

ایربگ‌ها

برای کاهش آسیب و خطرات ناشی از باز شدن ایربگ باید اقداماتی را انجام دهید. نشستن نزدیک به کیسه هوا هم می‌تواند به شدت خطر آسیب دیدگی را در هنگام باز شدن آن تشدید کند. بنابراین تا حد امکان صندلی خود را از کیسه‌های هوا دور کنید تا حدی که کنترل شما بر خودرو حفظ شود.

⚠ هشدار!

برای کاهش خطرات ناشی از باز شدن کیسه هوا اقدامات زیر را انجام دهید:

- صندلی راننده را تا حد امکان دور از کیسه هوا تنظیم کنید تا حدی که کنترل شما بر خودرو کافی باشد.
- صندلی سرنشین جلو را تا حد امکان از کیسه هوا دور کنید.

(ادامه دارد)

(ادامه)

- برای حداقل نمودن ریسک و کاهش آسیب در ناحیه دست‌ها و بازو، غربیلک فرمان را در وضعیت ساعت ۹ یا ۳ در دست بگیرید.
- هرگز هیچ کس یا هیچ چیزی را بین کیسه هوا و خود قرار ندهید.
- نگذارید سرنشین جلو پاهای خود را روی داشبورد قرار دهد تا خطر آسیب دیدگی پاها حداقل شود.

صندلی‌های جلو

صندلی جلو را می‌توان با استفاده از اهرم‌های کنترل واقع در بیرون تشک صندلی تنظیم نمود. قبل از رانندگی، صندلی را در وضعیت صحیح تنظیم کنید به گونه‌ای که به راحتی بتوانید فرمان، پدال‌ها و صفحه نشان‌دهنده‌ها را کنترل نمایید.

⚠ هشدار!

برای تنظیم صندلی اقدامات زیر را انجام دهید:

- هرگز سعی نکنید که در هنگام حرکت خودرو، صندلی را تنظیم کنید. در این حالت حرکات صندلی غیر قابل پیش‌بینی است و می‌تواند کنترل خودرو را از دست شما خارج و منجر به تصادف شود.
 - هیچ چیز را زیر صندلی‌های جلو قرار ندهید. اجسام رها شده در محل قرارگیری پا می‌تواند مانع کار با پدال‌ها شده و سبب بروز سانحه شود.
- (ادامه دارد)

(ادامه)

- هرگز کمربند را از روی گردن و لبه‌های تیز رد نکنید و یا بخش شانه‌ای کمربند خود را هرگز از محلی دور از بدن خود تنظیم نکنید.
- مواظب باشید که کمربند به چیزی گیر نکند.

کمربند ایمنی

همیشه قبل از شروع رانندگی کمربند خود را ببندید و از بسته بودن کمربند سرنشینان اطمینان حاصل کنید. همیشه مسافر باید در حالت قائمه نشسته باشد و کمربند را به صورت صحیح ببندد. نوزادان و کودکان باید از صندلی کودک استفاده کنند. کودکان روی صندلی مخصوص کودک و بزرگسالان باید کمربند خود را ببندند.

⚠ هشدار!

- موقع تنظیم کمربند خودروی خود اقدامات احتیاطی زیر را انجام دهید:
- هرگز از یک کمربند برای دو نفر استفاده نکنید.
 - همیشه پشتی صندلی را در حالت قائمه نگه دارید و بخش تحتانی کمربند (دور شکم) باید چسبیده بوده و بالاتر از تراز باسن باشد.
 - هرگز اجازه ندهید که کودکان روی صندلی آزاد باشند.
- (ادامه دارد)

تنظیم عقب و جلو صندلی

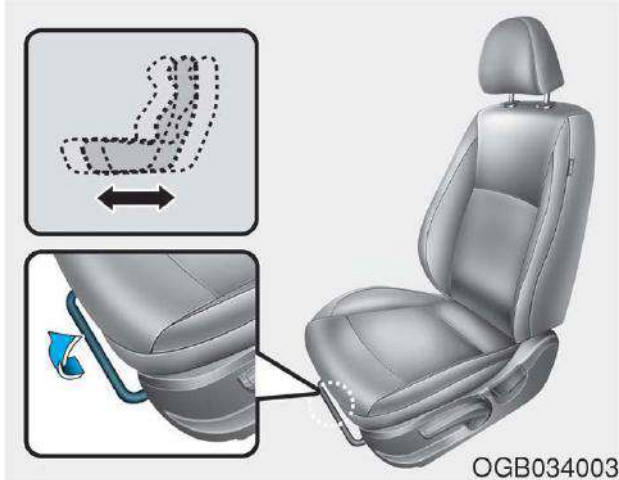

برای تنظیم تشک صندلی و عقب و جلو نمودن آن اقدامات زیر را انجام دهید:

۱. دسته کشویی تنظیم صندلی را به سمت بالا بکشید و آن را نگه دارید.
۲. صندلی را به سمت موقعیت دلخواه حرکت دهید.
۳. دسته را رها کرده و مطمئن شوید که صندلی در جا قفل شده است. بدون استفاده از اهرم سعی کنید صندلی را به عقب و یا جلو حرکت دهید. اگر صندلی حرکت کرد، هنوز درست قفل نشده است.

احتیاط !

- برای جلوگیری از بروز جراحت: هنگام بستن کمربند ایمنی، صندلی را تنظیم نکنید زیرا حرکت رو به جلو تشک صندلی می تواند فشار زیادی به شکم شما وارد کند.
- هنگام حرکت دادن و تنظیم صندلی، مواظب باشید که دست یا انگشتان شما بین صندلی گیر نکند.

(ادامه)

- هرگز چیزی را پشت صندلی قرار ندهید به گونه ای که با وضعیت عادی پشتی صندلی و قفل صحیح آن در تداخل باشد.
- از گذاشتن فنک روی کف خودرو یا صندلی اجتناب کنید زیرا وقتی روی صندلی هستید ممکن است گاز درون فنک نشت کرده و سبب بروز آتش سوزی شود.
- هنگام برداشتن اجسام ریز زیر صندلی و یا بین صندلی و کنسول وسط احتیاط کنید. زیرا ممکن است دست شما در برخورد با لبه های تیز مکانیسم های صندلی آسیب ببیند.
- اگر سرنشینان روی صندلی های عقب حضور دارند، هنگام تنظیم صندلی جلو دقت لازم را داشته باشید.

جیب صندلی (در صورت داشتن)

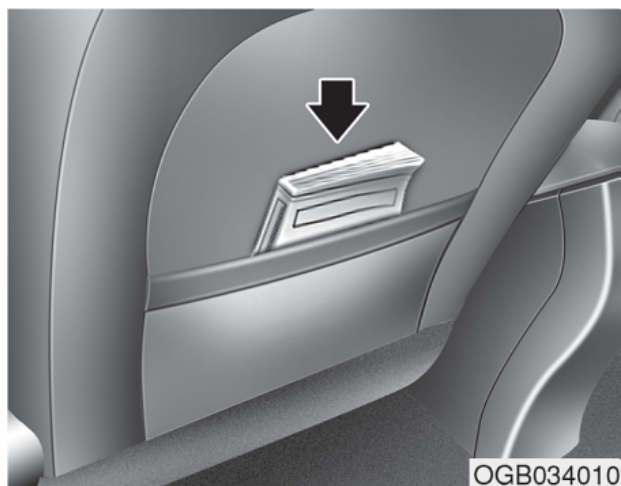

OGB034010

هشدار!

از گذاشتن اجسام سنگین یا تیز در جیب‌های صندلی‌ها خودداری کنید. در هنگام تصادف، این اشیاء می‌توانند به سرنشینان آسیب برسانند.

تنظیم ارتفاع تشک صندلی (تشک صندلی راننده)



OGB034006

برای تغییر ارتفاع تشک صندلی، دستی را به بالا یا پایین حرکت دهید.

- برای پایین آوردن تشک صندلی، دستی را چند بار به سمت پایین فشار دهید.
- برای بالا آوردن تشک صندلی، اهرم را چند بار به سمت بالا بکشید.

تنظیم پشتی صندلی

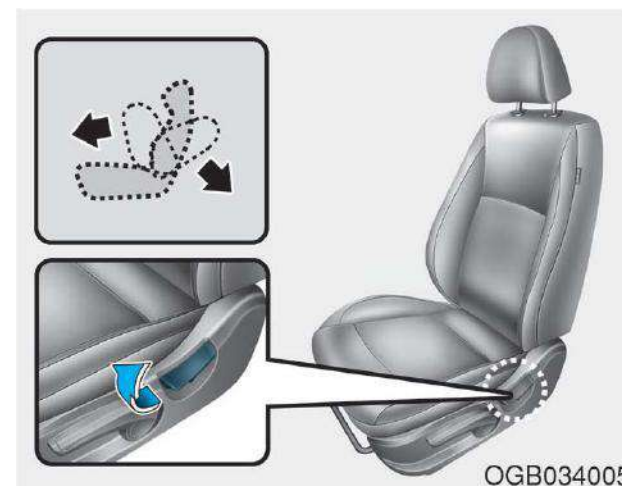

OGB034005

برای خواباندن پشتی صندلی:

۱. اندکی به جلو خم شده و اهرم تنظیم پشتی را بالا بکشید.
۲. به دقت به پشتی تکیه داده و تا موقعیت دلخواه آن را کج کنید.
۳. اهرم یا دستی را رها کرده و مطمئن شوید که پشتی صندلی قفل شده است (برای قفل شدن صندلی، اهرم باید به وضعیت اولیه خود بازگردد).



۲. راهنمای امتداد کمربند را در وضعیت (۳) قرار دهید.
۳. بعد از بیرون آمدن از خودرو و یا داخل شدن، صندلی را به سمت جلو هل دهید و در عین حال تشک آن را نگه دارید و سپس پشتی را به عقب بکشید. راهنمای امتداد کمربند ایمنی را در وضعیت (۱) یا (۲) قرار دهید.

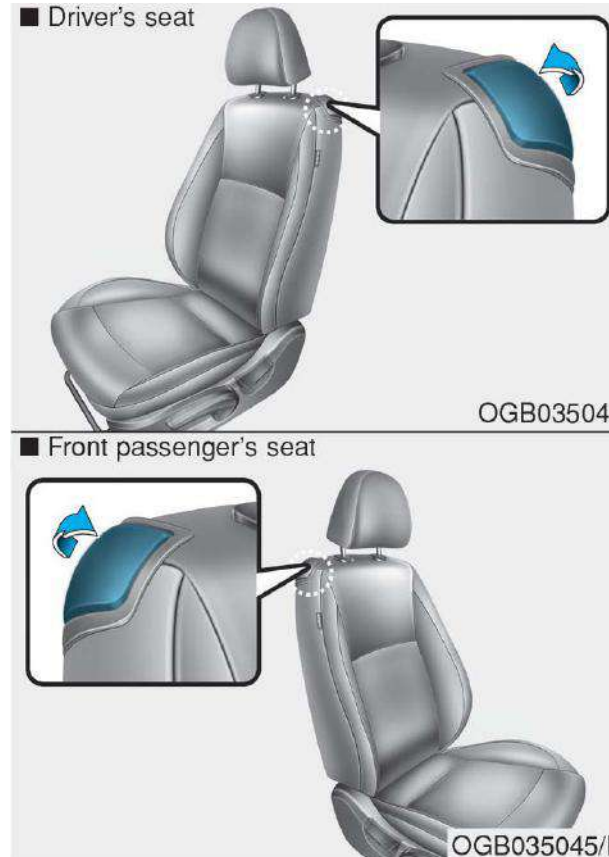

۱. پشتی صندلی جلو را با کشیدن دستگیره صندلی تاشو به سمت جلو خم کنید و سپس صندلی جلو را به سمت جلو هل دهید.

صندلی تاشوی مقابل در عقب (تنها در خودروهای سه در)

در این مدل از خودروها، برای خارج شدن و وارد شدن از محل صندلی عقب، باید صندلی راننده یا سرنشین جلو جمع شود و این صندلی باید کشویی باشد.



OGB034013

۳. کمربند ایمنی عقب را داخل سگک روی ستون جانبی قرار دهید. این کار مانع تداخل و مزاحمت کمربند در هنگام خواباندن صندلی می شود.

برای خواباندن پشتی صندلی عقب:
 ۱. پشتی صندلی جلو را در وضعیت قائم قرار دهید و در صورت لزوم صندلی جلو را به سمت جلو هل دهید.
 ۲. زیر سری (گردنی) عقب را در پایین ترین وضعیت قرار دهید.

صندلی های عقب

جمع کردن صندلی عقب (خواباندن)

پشتی صندلی های عقب را می توان خواباند تا اشیای بلند را حمل کرد و یا فضای صندوق بار خودرو را افزایش داد.

هشدار!

- هرگز اجازه ندهید که سر نشینان هنگام حرکت خودرو روی صندلی های خوابیده بنشینند زیرا وضعیت مناسبی نیست و کمربند در دسترس نیست. همچنین این کار می تواند در تصادفات و توقف های ناگهانی سبب جراحات های جدی و حتی مرگ شود.
- اشیای حمل شده در این قسمت نباید بلندتر از ارتفاع صندلی های جلو باشند زیرا در غیر این صورت در هنگام توقف ناگهانی یا تصادف به سمت جلو آمده و منجر به مرگ و یا جراحات جدی می شوند.

⚠ هشدار!

موقعی که پشتی صندلی را به جای خود بر می گردانید: مواظب باشید که به سگک و نوار کمربند آسیب نزنید. نگذارید نوار و سگک کمربند بین صندلی عقب گیر کند. مطمئن شوید که پشتی صندلی کاملاً با فشار به بالای پشتی سر جای خود قفل شده است. در غیر این صورت در هنگام تصادف یا توقف‌های ناگهانی، ممکن است صندلی خم شود و بارهای عقب خودرو وارد محل سر نشینان شده و منجر به ایجاد آسیب دیدگی و جراحات‌های جدی و حتی مرگ شوند.

برای استفاده از صندلی عقب، پشتی را بالا آورده و به سمت عقب هل دهید. پشتی را تا زمانی که جا بخورد، محکم نگه دارید. مطمئن شوید که پشتی صندلی در جای خود قفل شده است. موقع برگرداندن پشتی به جای خود، کمربند ها را هم در سر جای خود قرار دهید.

i نکته آموزشی

اگر نمی‌توانید کمربند را از جمع‌کننده آن خارج کنید، کمربند را بکشید و رها کنید. بعد از آن به آرامی کمربند را بیرون بکشید.

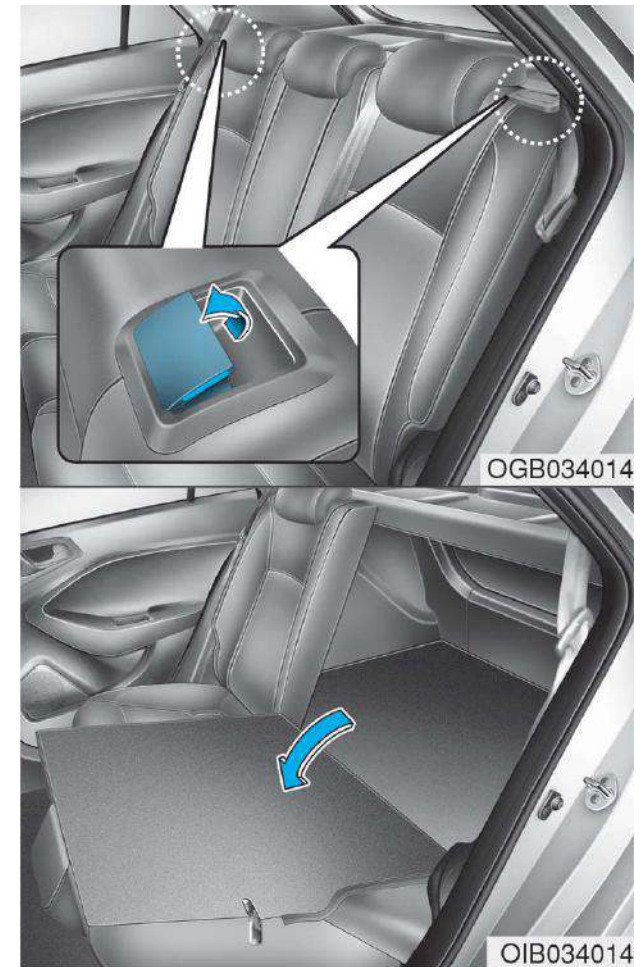

۴. دو طرف ضامن پشتی صندلی را بکشید و آن را به سمت جلو خودرو خم کنید.

⚠ هشدار!

موقع گذاشتن بار در خودرو و یا تخلیه آن، مطمئن شوید که خودرو خاموش است، گیربکس اتوماتیک در وضعیت P (پارک) قرار داد و یا گیربکس دستی و یا دنده در وضعیت دنده عقب است و یا روی دنده ۱ تنظیم شده و ترمز دستی کشیده شده است. عدم رعایت این موارد ممکن است سبب حرکت ناگهانی خودرو شود.

⚠ هشدار!

بارهای درون خودرو همیشه باید بسته باشند تا در توقف‌های ناگهانی و یا در برخوردها به بدنه خودرو برخورد نکنند و به سرنشینان خودرو آسیب نرسانند. از گذاشتن اشیا و وسایل روی صندلی‌های عقب اجتناب کنید زیرا نمی‌توان آن‌ها را بست و ممکن است در برخوردها و یا توقف‌های ناگهانی به سرنشینان برخورد نمایند.

نکته!

- موقع برگرداندن پشتی صندلی‌ها به وضعیت قائمه، فراموش نکنید که کمربندهای عقب را هم به وضعیت عادی برگردانید.
- رد کردن نوار کمربند از داخل راهنمای امتداد نوار صندلی عقب سبب می‌شود که کمربند پشت یا زیر صندلی‌ها گیر نکند.

نکته!

برای جلوگیری از هرگونه آسیبی، هرگز به بخش پشت سری (گردنی) ضربه نزنید و یا آن را نکشید.

احتیاط!

اگر روی صندلی‌های عقب سرنشینی حضور ندارد، ارتفاع بخش پشت سری (گردنی) را در پایین‌ترین وضعیت ممکن تنظیم نمایید. بخش پشت سری (گردنی) صندلی‌های عقب می‌تواند دید عقب راننده را بهتر نماید.

(ادامه)



OLF034072N

- بخش پشت سری (گردنی) ها را به گونه‌ای تنظیم کنید که قسمت وسط بخش پشت سری (گردنی) ها در ارتفاعی یکسان با ارتفاع قسمت بالای چشمان سرنشین باشد.
- هرگز موقع حرکت خودرو، بخش پشت سری (گردنی) صندلی راننده را تنظیم نکنید
- بخش پشت سری (گردنی) را در نزدیک‌ترین وضعیت ممکن به بخش پشت سری (گردنی) سرنشین تنظیم کنید.
- هرگز از تشک صندلی استفاده نکنید که بدن را از پشتی صندلی دور نگه می‌دارد.
- مطمئن شوید که بعد از تنظیم، بخش پشت سری (گردنی) سر جای خود قفل شده است.

پشت سری (گردنی) صندلی‌ها

صندلی‌های جلو و عقب خودرو دارای بخش پشت سری (گردنی) های قابل تنظیم هستند. بخش پشت سری (گردنی) ها راحتی بیشتری را برای سرنشینان ایجاد می‌کنند و کاربرد مهم‌تر آن‌ها این است که در زمان تصادفات و به‌ویژه در ضربات و تصادفات از عقب، مانع آسیب دیدگی گردن و جابجایی مهره‌ها می‌شود.

هشدار!

برای کاهش خطر آسیب‌های جدی و یا مرگ در تصادفات، موقع تنظیم بخش پشت سری (گردنی) اقدامات زیر را انجام دهید:

- همیشه بخش پشت سری (گردنی) های تمامی سرنشینان را قبل از استارت خودرو تنظیم نمایید.
- هرگز اجازه ندهید که کسی روی صندلی بدون بخش پشت سری (گردنی) بنشیند.

(ادامه دارد)

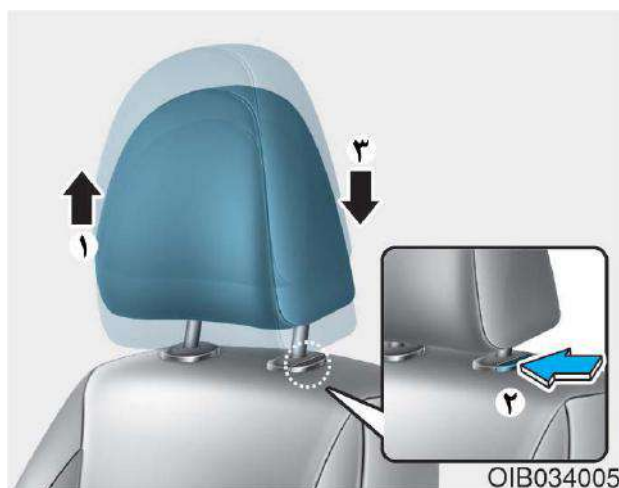

تنظیم ارتفاع پشت سری (گردنی) (بالا و پایین کردن آن)

برای افزایش بخش پشت سری (گردنی)، آن را تا وضعیت مطلوب (۱) به بالا بکشید. برای پایین آوردن بخش پشت سری (گردنی)، کلید (۲) رهاسازی روی پایه بخش پشت سری (گردنی) را فشار داده و نگهدارید و گردنی را تا وضعیت مطلوب (۳) پایین بیاورید.

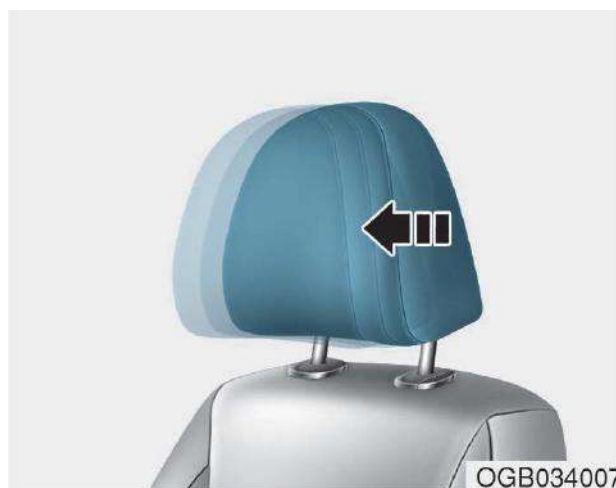

تنظیم پشت سری (گردنی) به جلو و عقب

بخش پشت سری (گردنی) می‌تواند در سه وضعیت مختلف رو به جلو تنظیم شود و بدین منظور باید بخش پشت سری (گردنی) را تا دندانچه مطلوب جلو کشید. برای تنظیم بخش پشت سری (گردنی) در دورترین موقعیت عقبی، آن را کاملاً به دورترین نقطه جلو بکشید و سپس آن را رها کنید.

پشت سری (گردنی) های صندلی جلو

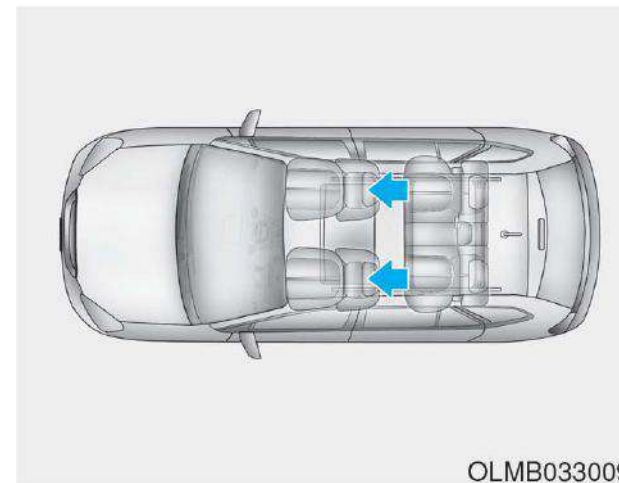

صندلی راننده و سرنشین جلو مجهز به بخش پشت سری (گردنی) است تا راحتی و ایمنی آن‌ها را فراهم نماید.

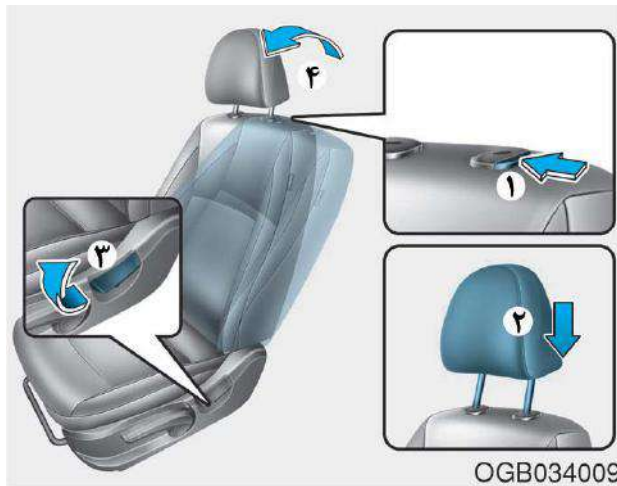

- برای بستن بخش پشت سری (گردنی) به شرح زیر عمل کنید:
۱. پشتی را کج کنید.
 ۲. پایه‌های (۲) بخش پشت سری (گردنی) را در داخل سوراخ‌های مخصوص آن قرار داده و کلید آزاد سازی (۱) را فشار دهید.
 ۳. بخش پشت سری (گردنی) را در ارتفاع مناسب تنظیم کنید.
 ۴. پشتی (۴) را با دستی کج کننده (۳) کج کنید.

هشدار!

همیشه مطمئن شوید که بخش پشت سری (گردنی) بعد از بستن سر جای خود قفل و درست تنظیم شده است.

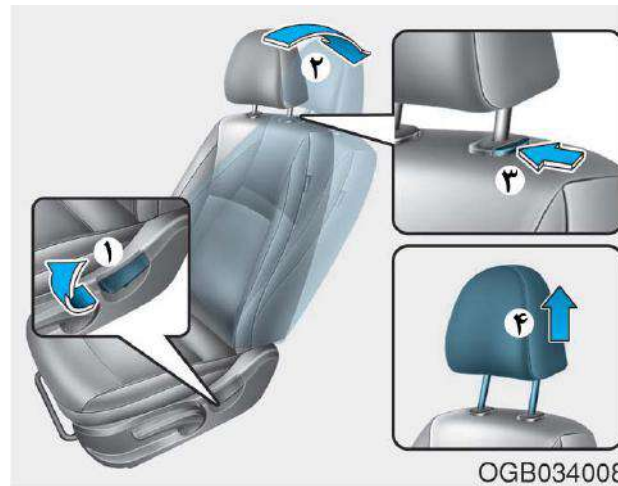

باز کردن و بستن

- برای باز کردن بخش پشت سری (گردنی):
۱. پشتی (۲) را با دستی کج کننده (۱) کج کنید.
 ۲. بخش پشت سری (گردنی) را تا آخرین حد بالا بیاورید.
 ۳. کلید آزاد سازی بخش پشت سری (گردنی) (۳) را ضمن کشیدن بخش پشت سری (گردنی) به سمت بالا (۴)، فشار دهید.

هشدار!

هرگز اجازه ندهید کسی روی صندلی بدون بخش پشت سری (گردنی) بنشیند.

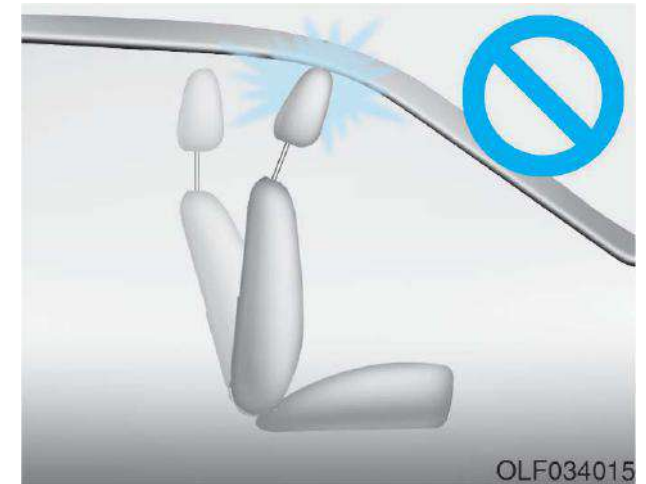

نکته!

اگر پشتی صندلی را به سمت جلو خم کنید و بخش پشت سری (گردنی) و تشک خودرو بالا باشند در آن صورت بخش پشت سری (گردنی) ممکن است با آفتاب‌گیر سانروف یا دیگر قطعات خودرو تماس پیدا می‌کند.

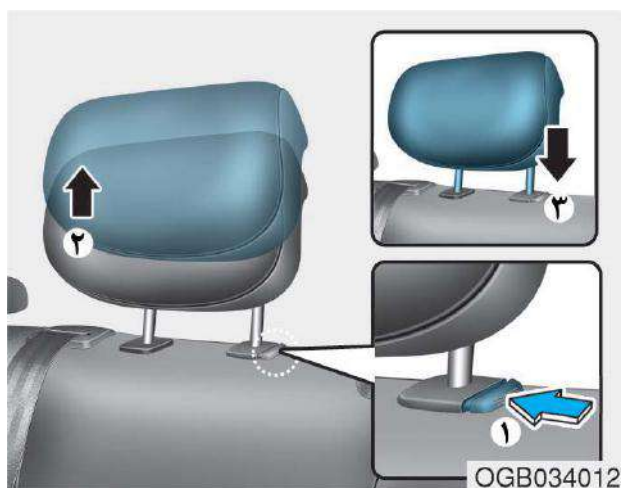

OGB034012

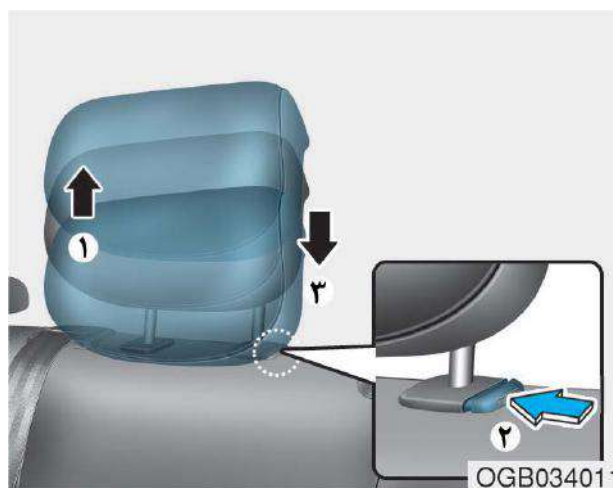

OGB034011

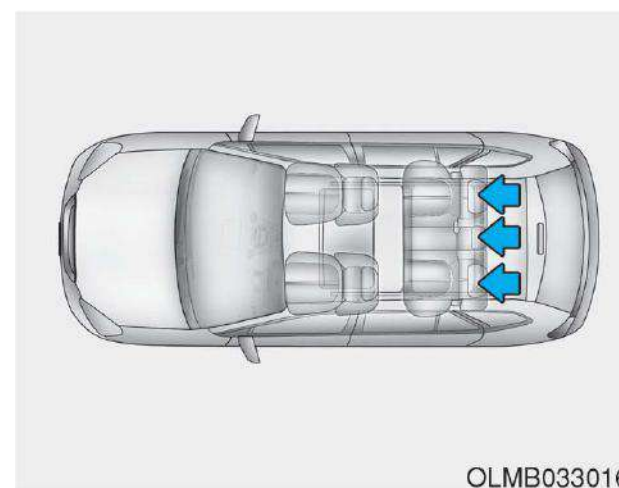

OLMB033016

باز کردن

برای باز کردن گردنی، آن را تا حد امکان بالا بیاورید و کلید آزادسازی (۱) را حین کشیدن آن به بالا (۲)، فشار دهید.

برای بستن بخش پشت سری (گردنی)، پایه‌های آن (۳) را در سوراخ‌های خاص قرار داده و در همین حال کلید آزاد سازی (۱) را فشار دهید و سپس آن را تا ارتفاع مناسب تنظیم نمایید.

تنظیم ارتفاع بخش پشت سری (گردنی) صندلی عقب (بالا و پایین نمودن آن):

برای بالا آوردن بخش پشت سری (گردنی)، آن را به سمت بالا (۱) بکشید. برای پایین آوردن بخش پشت سری (گردنی)، کلید آزادسازی (۲) را فشار داده و نگهدارید و بخش پشت سری (گردنی) (۳) را پایین بیاورید.

صندلی‌های عقب مجهز به بخش پشت سری (گردنی) هایی هستند که در تمامی وضعیت‌های صندلی‌ها قابل نصب است و ایمنی و راحتی را برای سرنشینان به ارمغان می‌آورد.

هشدار!

مطمئن شوید که بخش پشت سری (گردنی) بعد از تنظیم در سر جای خود قفل شده است تا بهتر از سرنشینان محافظت نماید.

نکته!

برای جلوگیری از آسیب دیدن گرم‌کن‌های صندلی و خود صندلی‌ها اقدامات زیر را انجام دهید:

- هرگز از حلال‌هایی مانند تینر رنگ، بنزن، الکل و یا بنزین برای تمیز کردن صندلی‌ها استفاده نکنید.
- هرگز اشیای سنگین و تیز را روی صندلی‌های دارای گرم‌کن قرار ندهید.
- روکش صندلی را تعویض نکنید زیرا می‌تواند به گرم‌کن آسیب برساند.

(ادامه)

- افرادی که داروهای خواب آور مصرف کرده‌اند.

هشدار!

هرگز چیزی را روی صندلی قرار ندهید که موقع روشن بودن گرم‌کن مانع رسیدن گرمای آن می‌شود و عایق است، مانند پتو یا تشک‌های صندلی. این امر می‌تواند سبب داغ شدن گرم‌کن شده و سبب سوختگی و آسیب دیدگی صندلی شود.

گرم‌کن‌های صندلی‌ها (در صورت وجود در خودرو)

گرم‌کن‌های صندلی‌ها برای گرم کردن صندلی در آب و هوای سرد استفاده می‌شوند.

هشدار!

گرم‌کن‌های صندلی می‌تواند حتی در دماهای پایین موجب سوختگی شوند و این امر در صورت استفاده طولانی از آن‌ها محتمل تر است. سرنشینان باید بعد از احساس گرمای شدید در صندلی آن را خاموش نمایند. افرادی که به دلایل جسمی قادر به احساس تغییر دما نیستند و یا نمی‌توانند درد را احساس کنند باید بیشتر مراقب باشند و به‌ویژه این امر در مورد سرنشینان زیر صادق است و باید بیشتر دقت نمایند:

- نوزادان، کودکان، افراد مسن و از کار افتاده و یا بیماران
- افراد دارای پوست‌های حساس که راحت‌تر دچار سوختگی می‌شوند.
- افراد خسته
- افراد مسموم شده

(ادامه دارد)



نکته آموزشی

اگر کلید گرم کن در وضعیت ON (روشن) باشد، سیستم گرمایشی خاموش می شود و یا در وضعیت اتوماتیک قرار می گیرد و این به دمای صندلی بستگی دارد.



وقتی خودرو روشن است، یکی از کلیدها را فشار دهید تا صندلی راننده یا سرنشین گرم شود. در آب و هوای معتدل و یا در شرایطی که نیازی به گرم کن صندلی نداریم، کلیدهای گرم کن صندلی را در وضعیت خاموش قرار دهید.

- هر بار که این کلید را فشار می دهید، تنظیمات دمای صندلی به شرح زیر تغییر می کند:

OFF → HIGH () → MIDDLE () → LOW ()

- موقع روشن کردن خودرو، گرم کن صندلی به صورت پیش فرض در وضعیت خاموش (OFF) قرار دارد.

کمربندهای ایمنی

در این بخش نحوه استفاده صحیح از کمربندهای ایمنی توضیح داده می‌شود. همچنین به اقداماتی اشاره خواهیم نمود که موقع استفاده از کمربند ایمنی نباید انجام داد.

اقدامات ایمنی در مورد کمربند ایمنی

همیشه کمربند خود را بسته و مطمئن شوید که تمامی سرنشینان هم قبل از شروع به حرکت، کمربند خود را بسته‌اند. ایربگ‌ها (در صورت وجود) مکمل کمربند ایمنی و یک ابزار ایمنی اضافی به حساب می‌آیند اما هرگز نمی‌توانند جایگزین کمربند ایمنی شوند. بستن کمربند ایمنی در اغلب کشورها الزامی است.

هشدار!

همه سرنشینان خودرو باید موقع حرکت کمربند خود را بسته باشند. موقع تنظیم و بستن کمربند ایمنی نکات زیر را به یاد داشته باشید:

- قویا توصیه می‌شود که همواره کمربند کودکان زیر ۱۳ سال نشسته روی صندلی عقب را ببندید.
- اگر کودکان زیر ۱۳ سال یا مسن‌تر الزاما باید روی صندلی جلو بنشینند، صندلی را تا حد امکان عقب بکشید و کمربند آن‌ها را روی صندلی ببندید.
- هرگز یک نوزاد و یا کودک را روی صندلی بدون حفاظ رها نکنید.
- هرگز بدون بخش پشت سری (گردنی) رانندگی نکنید.
- هرگز اجازه ندهید که کودکان از یک صندلی و یا یک کمربند ایمنی استفاده نمایند.

(ادامه دارد)

(ادامه)

- هرگز کمربند ایمنی را از زیر بازو و یا از پشت گردن خود رد نکنید.
 - هرگز کمربند ایمنی را روی اشیای شکننده نبندید. زیرا در توقف‌های ناگهانی و یا تصادفات، کمربند ممکن است به آن آسیب بزند.
 - از کمربندهای ایمنی پیچ خورده استفاده نکنید. کمربند ایمنی پیچ خورده نمی‌تواند در هنگام تصادف به خوبی از شما محافظت نماید.
 - اگر نوار کمربند و یا دیگر اجزای آن آسیب دیده است از آن استفاده نکنید.
 - همیشه زبانه کمربند را به سگک خودش ببندید و از وارد کردن زبانه کمربند به سگک کمربند دیگر خودداری کنید.
 - هرگز در هنگام رانندگی کمربند ایمنی خود را باز نکنید. این امر ممکن است سبب از دست رفتن کنترل خودرو و تصادف شود.
 - مطمئن شوید که هیچ مانعی بر سر راه سگک و زبانه کمربند وجود ندارد.
- (ادامه دارد)

اگر کمربند صندلی راننده موقع روشن شدن خودرو بسته نباشد و یا بعد از روشن شدن کمربند باز شود، در آن صورت چراغ هشدار کمربند تا زمان بستن آن، روشن خواهد شد.

اگر با وجود هشدار همچنان کمربند را نبندید و با سرعت ۶ کیلومتر در ساعت حرکت کنید، در آن صورت چراغ هشدار کمربند چشمک خواهد زد تا وقتی که سرعت شما به زیر ۶ کیلومتر در ساعت برسد.

اگر باز هم کمربند را نبندید و با سرعت بیش از ۲۰ کیلومتر در ساعت حرکت کنید، در آن صورت زنگ هشدار کمربند ۱۰۰ ثانیه به صدا درمی آید و چراغ هشدار مربوطه چشمک خواهد زد.

چراغ هشدار کمربند ایمنی

هشدار کمربند



صندلی‌های جلو

(۱) چراغ هشدار کمربندی ایمنی راننده

(۲) چراغ هشدار کمربند ایمنی سرنشین جلو

چراغ هشدار کمربند برای یادآوری عدم بستن

کمربند به مدت حدود ۶ ثانیه روشن می‌شود.

(ادامه)

- هرگز کمربند را دستکاری نکنید که مانع کار و یا باز شدن آن شود و یا اختلالی در کار آن ایجاد نماید.

هشدار!

مجموعه کمربند ایمنی و کمربندهای ایمنی آسیب دیده درست کار نمی‌کنند. بنابراین همیشه در صورت بروز حالت‌های زیر، کمربند را عوض کنید:

- کمربند با نوار آسیب دیده، آلوده و یا نخ نما شده.
- کمربند با قطعات آسیب دیده.
- کمربندی که کلا در اثر تصادف سائیده شده است حتی اگر نوارو مجموعه آن سالم است.

اگر کمربند صندلی عقب بسته باشد، چراغ هشدار بلافاصله خاموش خواهد شد.

اگر کمربند ایمنی صندلی عقب در سرعت 20 km/h باز شود، چراغ هشدار این صندلی 35 ثانیه چشمک خواهد زد.

اما اگر کمربند سرنشینان عقب در عرض 9 ثانیه بعد از بستن دو بار بسته و باز شود، چراغ هشدار صندلی عقب فعال نمی‌شود.

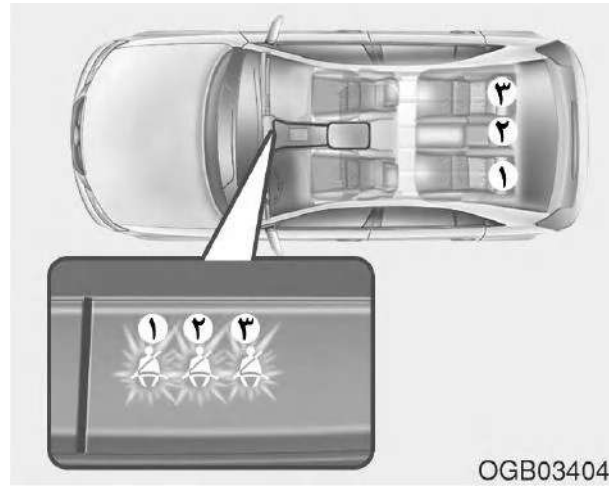

صندلی‌های عقب

اگر موقعی که کمربند ایمنی صندلی سرنشین عقب بسته نیست، سوئیچ خودرو باز باشد (ولی خودرو روشن نباشد)، در آن صورت چراغ هشدار کمربند تا زمان بستن آن روشن می‌ماند.

اگر اتفاقات زیر رخ دهد، چراغ هشدار کمربند ایمنی تقریباً 35 ثانیه روشن می‌ماند:

- موقعی که کمربند صندلی عقب بسته نیست، استارت بزنیید.
- وقتی کمربند سرنشین عقب بسته نیست، با سرعت بیش از 9 km/h رانندگی کنید.
- در سرعت زیر 20 km/h ، کمربند ایمنی صندلی عقب باز شود.

نکته!

- چراغ هشدار کمربند سرنشین جلو در کنسول وسط قرار دارد.
- حتی اگر کسی روی صندلی سرنشین جلو نباشد، چراغ هشدار کمربند 6 ثانیه روشن می‌ماند.
- وقتی باری روی صندلی سرنشین جلو باشد، هشدار کمربند سرنشین جلو هم ممکن است فعال شود.

هشدار!

رانندگی در وضعیت نادرست می‌تواند اثر نامطلوبی روی سیستم هشدار کمربند سرنشین بگذارد. راننده موظف است تا طبق این کتابچه، روش‌های صحیح بستن کمربند را به سرنشینان یادآوری نماید.

سیستم نگه‌دارنده کمربند ایمنی کمربند سه نقطه‌ای و دو نقطه‌ای

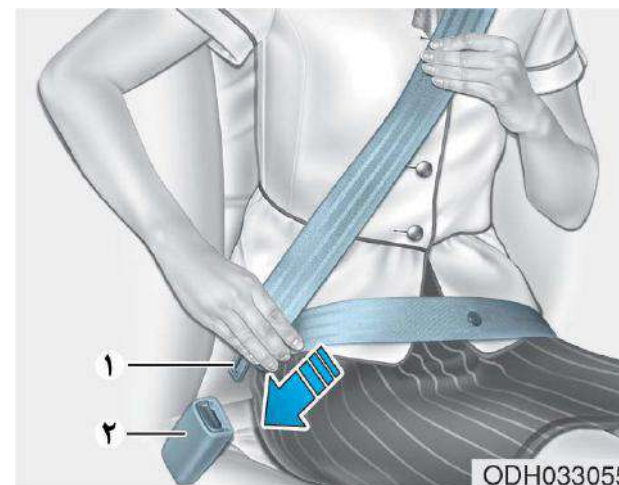

برای بستن کمربند به شرح زیر عمل کنید:
کمربند را از داخل بخش جمع‌کننده آن بیرون کشیده و زبانه فلزی (۱) را وارد سگک (۲) کنید. در این حالت زبانه با صدای تق در داخل سگک قفل می‌شود. بعد از آن که بخش شکمی کمربند با دست تنظیم شود، طول کمربند به صورت خودکار تنظیم می‌شود تا به خوبی به شکم شما بچسبد. اگر با کمربند بسته، به آرامی به سمت جلو خم شوید، کمربند شما را همراهی می‌کند و با شما حرکت می‌کند. اما در برخوردهای ناگهانی و یا توقف‌های شدید، کمربند در جا قفل می‌شود. همچنین اگر شما بخواهید سریع به جلو خیز بردارید، کمربند در جا قفل می‌شود.

نکته !

اگر نتوانید بخشی کافی از کمربند را از جای خود بیرون بکشید، آن را سفت کشیده و رها کنید. بعد از رها شدن، کمربند آزاد شده و شما می‌توانید آن را به آرامی بیرون بکشید.

تنظیم ارتفاع (۵ درب)

شما می‌توانید ارتفاع قلاب کمربند شانه را در یکی از چهار وضعیت مختلف تنظیم کنید تا راحتی و ایمنی بیشتری برای شما ایجاد نماید. بخش شانه‌ای کمربند باید به گونه‌ای تنظیم شود که بین سینه و میانه شانه نزدیک‌تر به درب قرار گیرد و نباید از روی گردن شما عبور کند.

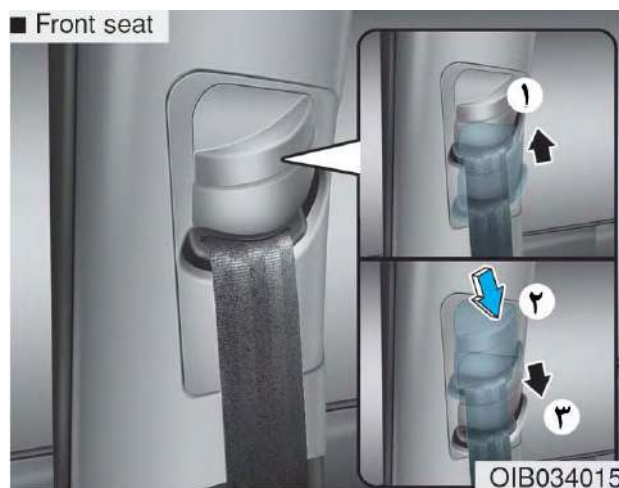

برای تنظیم ارتفاع قلاب کمربند، تنظیم‌کننده ارتفاع را بالا و پایین کنید تا در وضعیت مناسب قرار گیرد. برای بالا آوردن تنظیم‌کننده ارتفاع، آن را به سمت بالا بکشید (۱) و برای پایین آوردن آن، آن را به پایین فشار دهید (۲) و در همین حال کلید تنظیم ارتفاع (۲) را فشار دهید. کلید را رها کنید تا قلاب در وضعیت موجود قفل شود. سعی کنید که تنظیم‌کننده ارتفاع را حرکت دهید تا مطمئن شوید که قفل شده و خارج نمی‌شود.

(ادامه)

- یک بازوی خود را زیر بخش شانه‌ای کمربند قرار دهید و دیگری را روی کمربند بگذارید (مطابق شکل).
- همیشه قلاب بخش شانه‌ای کمربند را در ارتفاع مناسب قفل نمایید.
- هرگز قسمت شانه‌ای کمربند را از روی گردن عبور ندهید.

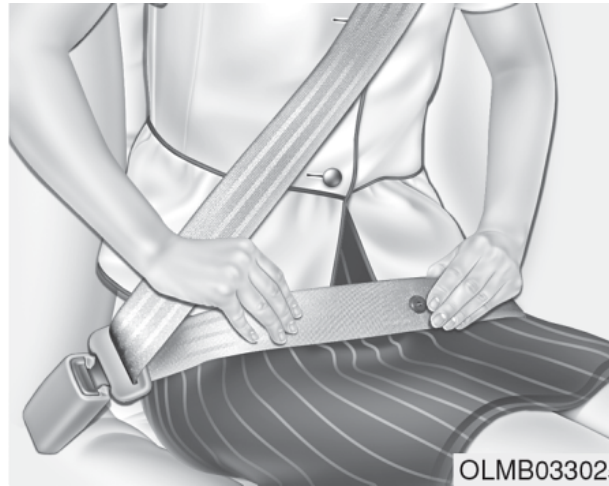

⚠ هشدار!

اگر کمربندهای صندلی‌ها درست جاگذاری نشده باشند، در آن صورت خطر جراحات‌های جدی در هنگام تصادفات تشدید می‌شود. برای تنظیم کمربند، اقدامات زیر را انجام دهید:

- بخش شکمی کمربند را در پایین‌ترین جای ممکن قرار دهید (روی کمر نباشد) تا به بدن بچسبد. این امر سبب می‌شود که استخوان‌های لگن شما نیروی برخورد را جذب کرده و خطر آسیب‌های داخلی کم می‌شود.

(ادامه دارد)

راهنمای امتداد کمربند ایمنی (تنها برای خودروهای ۳ در)

شما می‌توانید وضعیت راهنمای امتداد کمربند شانه را تنظیم کنید تا راحت‌تر به بخش روی شانه کمربند دسترسی داشته باشید.

- راهنمای امتداد کمربند را موقع استفاده از کمربند در وضعیت (۱-۲) قرار دهید.
- راهنمای امتداد کمربند را موقع وارد شدن و خارج شدن از صندلی عقب، در وضعیت (۳) قرار دهید.

⚠ هشدار!

- همیشه کمربند را بسته و درست روی صندلی خود بنشینید.
- اگر کمربند شل و یا پیچ خورده است، از آن استفاده نکنید. کمربند شل و یا پیچ خورده در صورت بروز تصادف به خوبی از شما محافظت نمی‌کند.
- هرگز چیزی را نزدیک سگک قرار ندهید. این کار اثر منفی روی سگک دارد و ممکن است مانع کار کردن درست آن شود.
- همیشه بعد از فعال شدن پیش کشنده و یا تصادف، پیش کشنده را عوض کنید.
- هیچ وقت خودتان کار بازرسی، سرویس و یا تعمیر و تعویض پیش کشنده را انجام ندهید. این کار باید توسط نمایندگی مجاز شرکت کرمان موتور انجام شود.
- هرگز به مجموعه کمربند ایمنی ضربه نزنید.

کمربندهای پیش کشنده

خودرو شما مجهز به کمربندهای پیش کشنده در صندلی‌های جلو و عقب می‌باشد. هدف از پیش کشنده آن است که مطمئن شویم که کمربند به خوبی در برخوردهای از جلو به بدن سرنشین چسبیده است. کمربندهای پیش کشنده در تصادفاتی فعالی می‌شوند که در آن برخورد و تصادف از جلو به اندازه کافی شدید است و همراه با ایربگ فعال می‌شود.

وقتی خودرو ناگهان متوقف می‌شود، یا اگر سرنشینان سعی کنند که به سرعت به جلو خیز بردارند، قرقه یا جمع‌کننده کمربند در جا قفل می‌شود. در تصادفات خاص از جلو، پیش کشنده فعال می‌شود و کمربند را به بدن سرنشین سفت می‌کند.

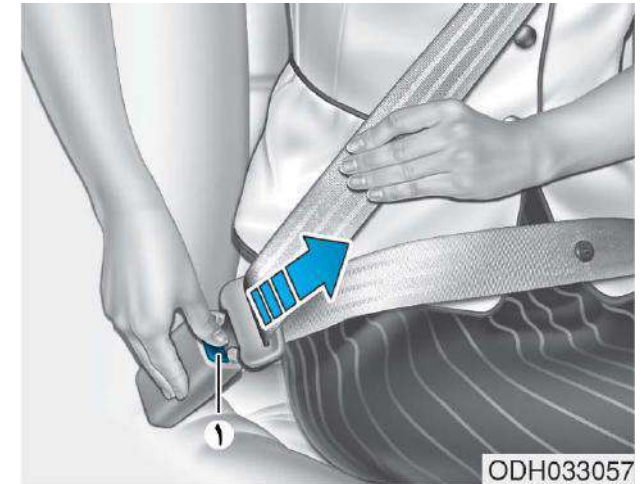

باز کردن کمربند

شستی آزاد کننده (۱) روی سگک را فشار دهید. بعد از آزاد شدن کمربند، نوار آن باید به صورت خودکار به جای خود برگردد. اگر این اتفاق رخ ندهد، کمربند را کنترل نموده و مطمئن شوید که پیچ نخورده است و سپس مجدداً تلاش کنید.

نکته!

سنسور فعال کننده کیسه هوای SRS به کمربندی‌های پیش کشنده متصل است. چراغ هشدار کیسه هوا روی داشبورد بعد از باز شدن سوئیچ، حدود ۶ ثانیه روشن می‌ماند و سپس خاموش می‌شود.

اگر پیش کشنده درست کار نکند، چراغ هشدار در صورت معیوب نبودن کیسه هوای SRS هم فعال می‌شود. اگر چراغ هشدار روشن نشود، در آن صورت وقتی روشن می‌شود که خودرو شروع به حرکت می‌کند و توصیه می‌کنیم که کمربندهای ایمنی پیش کشنده و یا کیسه هوای SRS هرچه سریع‌تر در نمایندگی مجاز شرکت کرمان موتور بازرسی شوند.

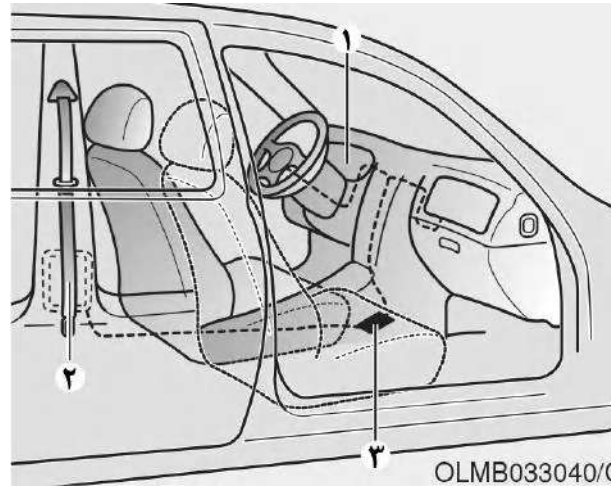

OLMB033040/Q

سیستم کمربند ایمنی پیش کشنده از اجزای اصلی زیر تشکیل شده است که مکان‌های آن‌ها روی شکل فوق نمایش داده شده است

(۱) چراغ هشدار کیسه هوای SRS

(۲) پیش کشنده جمع کننده

(۳) ماژول کنترل SRS

هشدار!

تا چند دقیقه بعد از فعال شدن پیش کشنده مجموعه کمربندهای ایمنی، از دست زدن به آن‌ها خودداری کنید. وقتی مکانیسم کمربندی ایمنی پیش کشنده در تصادف عمل می‌کند، پیش کشنده احتمالاً داغ می‌کند و دست زدن به آن خطرناک است.

احتیاط!

کار روی بخش جلویی خودرو ممکن است به سیستم کمربند ایمنی پیش کشنده آسیب بزند. بنابراین تعمیر و سرویس این سیستم را همواره به نمایندگی مجاز شرکت کرمان موتور بسپارید.

نکته !

- کمربندهای ایمنی پیش کشنده صندلی سرنشین عقب و یا جلو و صندلی راننده نیز ممکن است در تصادفات جانبی و یا جلویی فعال شوند.
- پیش کشنده‌ها حتی در صورت عدم استفاده از کمربند ایمنی هم در تصادف فعال می‌شوند.
- وقتی که کمربندهای ایمنی پیش کشنده فعال می‌شوند، صدای بلندی از آن‌ها شنیده می‌شود و گرد و غبار ریزی ایجاد می‌شود که ممکن است در نگاه اول به شکل دود در محل سرنشینان به نظر آید. این گرد و غبار عادی است و خطری متوجه خودرو و سرنشینان نیست.
- این غبار با وجود غیر سمی بودن می‌تواند سبب ایجاد حساسیت‌های پوستی شود و نباید برای مدت زیادی استنشاق گردد. بعد از تصادفی که در آن کمربندهای ایمنی پیش کشنده فعال می‌شوند، سرو صورت و نقاط در معرض بدن خود را بشوید.

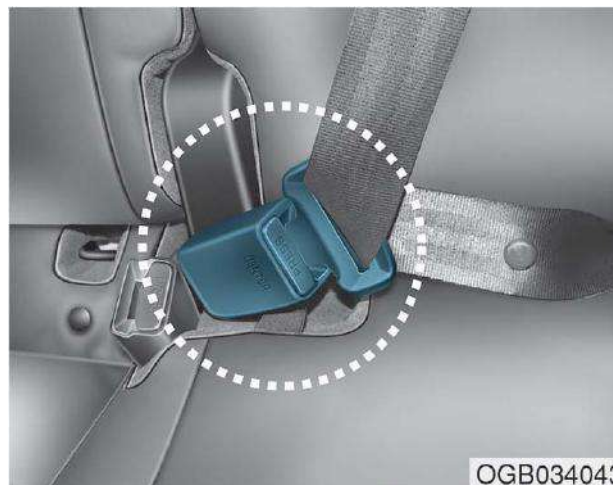
کمربند ایمنی صندلی وسط عقب

موقع استفاده از کمربند ایمنی وسط صندلی عقب، سگک با علامت CENTER باید استفاده شود.

دیگر اقدامات ایمنی در مورد کمربندی ایمنی
استفاده از کمربند ایمنی در زمان حاملگی

کمربند ایمنی باید در زمان حاملگی هم استفاده شود. بهترین راه برای محافظت از کودک درون شکم مادر محافظت از خودتان است و بستن کمربند راهی عالی برای محافظت از شماست. زنان حامله باید همیشه از کمربندهای ایمنی دو سه نقطه‌ای استفاده نمایند. بخش سه نقطه‌ای کمربندی را از بین سینه‌ها و دور از گردن رد کنید. قسمت دو نقطه‌ای کمربند باید از زیر شکم رد شود به گونه‌ای که به استخوان‌های لگن و باسن در تماس باشد.

هشدار !

برای کاهش خطر آسیب دیدگی و مرگ نوزادان متولد نشده در هنگام تصادف، هرگز بخش دو نقطه‌ای کمربند را از بالا و یا روی ناحیه باسن و شکم عبور ندهید.

استفاده از صندلی کودک دارای الزامات و استانداردهای ایمنی در صندلی عقب ضامن حفظ سلامتی کودک است. همیشه قبل از خرید صندلی کودک، مطمئن شوید که برچسب استانداردهای ایمنی کشورتان روی آن درج شده است. صندلی کودک باید بر اساس قد و وزن فرزند شما انتخاب شود. در پلاک و برچسب روی صندلی این اطلاعات درج شده است و برای کسب اطلاعات بیشتر در این زمینه به بخش صندلی کودک مراجعه نمایید.

هشدار!

همیشه از صندلی کودک مناسب برای نشستن کودکان و نوزادان استفاده کنید و صندلی را بر اساس قد و وزن نوزاد انتخاب کنید.
برای کاهش خطر جراحت و مرگ کودکان و دیگر سرنشینان، هرگز موقع حرکت خودرو کودک را روی پاها و یا در آغوش نگیرید. تجربه نشان می‌دهد که نیروهای وارده در هنگام تصادف کودک را از دستان شما جدا می‌کند و او را به بدنه داخلی خودرو می‌کوبد.

استفاده از کمربند ایمنی در مورد کودکان و نوزادان

اغلب کشورها دارای مقرراتی برای استفاده از صندلی کودک هستند که بر اساس آن در هنگام مسافرت باید از صندلی کودک مصوب استفاده شود. سن استفاده از کمربند ایمنی به جای صندلی کودک در کشورهای مختلف متفاوت است و بنابراین باید بر اساس الزامات کشور خود و محل مسافرت عمل کنید. صندلی کودک باید طبق اصول روی صندلی عقب نصب شود. برای اطلاعات بیشتر به فصل مربوط به صندلی کودک در این کتابچه مراجعه شود.

استفاده از کمربند ایمنی و افراد مجروح

موقع جابه‌جا نمودن یک فرد مجروح با خودرو، حتماً کمربند او را ببندید. از پزشک مخصوص او دستورات لازم در این زمینه را سوال کنید.

هر کمربند مخصوص یک نفر است

هرگز نباید دو نفر (حتی اگر یکی از آن‌ها کودک است) از یک کمربند استفاده کنند. این کار سبب افزایش شدت جراحات در صورت تصادف می‌شود.

خوابیدن روی صندلی خوابیده و ایمنی کمربند

خوابیدن در خودرو در حال حرکت خودرو می‌تواند بسیار خطرناک باشد. خواباندن صندلی سبب می‌شود که کارایی کمربند و کیسه هوا به شدت کم شود.

کمربندها باید به بدن شما بچسبند تا درست کار کنند. در صورت تصادف در حالت خوابیده، برخورد شما به کمربند (به‌علت نچسبیدن آن به بدن) می‌تواند سبب آسیب به گردن و جراحات دیگر شود.

هشدار!

- همیشه مطمئن شوید که کودکان کمربند را بسته و تنظیم کمربند هم درست است.
- هرگز اجازه ندهید که کمربند سه نقطه‌ای با صورت و گردن کودک در تماس باشد.
- اجازه ندهید که بیش از یک نفر از یک کمربند استفاده کند.

نوجوانان و کمربند ایمنی

کودکان زیر ۱۳ سال و نیز کودکانی که قد و وزن آن‌ها امکان استفاده از صندلی کودک را نمی‌دهد باید از صندلی عقب استفاده کرده و کمربند ایمنی مخصوص صندلی عقب را ببندند. کمربند باید از بالای ران عبور کرده و به شانه و سینه بچسبد تا ایمنی فرد را حفظ کند. هر از چندگاهی کمربند را کنترل کنید زیرا تکان‌ها و حرکات کودک ممکن است سبب جابه‌جایی کمربند شود. در تصادفات، اگر کودک کمربند خود را بسته باشد به خوبی محافظت می‌گردد و ایمنی قابل توجهی دارد. صندلی کودک و یا کمربند صندلی عقب ابزارهای مناسب برای حفظ ایمنی کودکان شما هستند. کودکان با سن بالای ۱۳ ساله که روی صندلی جلو می‌نشینند باید از کمربند ایمنی آن استفاده کنند و صندلی هم باید به اندازه کافی عقب آمده باشد. اگر بخش سه نقطه‌ای صندلی با صورت و یا گردن کودک در تماس بود، در آن صورت کودک را به مرکز خودرو نزدیک‌تر کنید و اگر هنوز هم کمربند از این دو ناحیه عبور می‌کند، کودک باید از صندلی عقب استفاده کند.

چه زمانی کمربندها را تعویض کنیم؟

کل مجموعه کمربند ایمنی باید بعد از تصادف خودرو تعویض شود. تعویض کمربند بعد از تصادف خودرو الزامی است حتی اگر آسیب عمده‌ای ندیده باشد. توصیه می‌کنیم که در این موارد به نمایندگی مجاز شرکت کرمان موتور مراجعه نمایید.

مراقبت از کمربند ایمنی

سیستم‌های کمربند ایمنی هرگز نباید دمونتاژ و یا دخل و تصرفی در آن‌ها صورت گیرد. به علاوه باید مطمئن شد که کمربند و قطعات آن در اثر گیر کردن لای درب، لولاهای صندلی‌ها و دیگر موارد استفاده نادرست، آسیب نبیند.

بازرسی دوره‌ای کمربند

تمامی کمربندها باید به‌صورت دوره‌ای از نظر وجود سایش، یا آسیب دیدگی از هر نوعی بازرسی و قطعات آسیب‌دیده آن در سریع‌ترین زمان ممکن تعویض گردد.

تمیز و خشک نگه‌داشتن کمربند ایمنی

کمربند باید همیشه تمیز و خشک باشد. برای شستشوی کمربند از محلول آب و صابون ملایم استفاده کنید. هرگز برای شستن کمربند از شوینده‌های قوی استفاده نکنید و از چلانیدن و رنگ زدن آن اجتناب کنید زیرا ممکن است بافت پارچه‌ای آن را تخریب کرده و کارایی آن را کم کنند.

هرچه صندلی بیشتر خوابیده باشد، احتمال لیز خوردن فرد از روی صندلی و در رفتن از زیر کمربند زیاد است و گردن سرنشین به کمربند برخورد می‌کند.

⚠ هشدار!

- هرگز با صندلی خوابیده رانندگی نکنید.
- خواباندن صندلی احتمال ایراد ضربات کشنده در زمان تصادف و توقف‌های ناگهانی را افزایش می‌دهد.
- راننده و سرنشینان باید همیشه به پشتی صندلی خود تکیه دهند و پشتی صندلی هم باید قائمه باشد.

صندلی کودک

جای کودکان همیشه صندلی عقب است

قویا توصیه می‌کنیم که صندلی کودک را در عقب خودرو نصب کنید

نوزادان و بچه‌ها باید همیشه روی صندلی کودک مناسب بسته شده به صندلی عقب باشند که دستورالعمل‌های نصب و استفاده از آن‌ها توسط سازنده ارائه می‌گردد.

در اغلب کشورها قوانینی وجود دارد که بر اساس آن استفاده از صندلی کودک مصوب برای مسافرت کودکان الزامی است. در کشورهای مختلف قوانین متفاوتی برای سن استفاده از صندلی کودک و کمربند ایمنی وجود دارد و بنابراین شما باید از مقررات خاص کشور خود و یا کشوری که به آنجا مسافرت می‌کنید مطلع باشید.

صندلی کودک باید روی صندلی عقب نصب شود و همواره باید از صندلی کودک استفاده کنید که دارای الزامات استانداردهای ایمنی کشور شما می‌باشد.

صندلی کودک معمولا به گونه‌ای طراحی شده است که به وسیله کمربند به صندلی عقب بسته می‌شود و یا گاهی برای بستن آن از قلاب ISOFIX و یا قلاب‌های فوقانی استفاده می‌شود.

هشدار! 

همیشه کودکان را در صندلی عقب با صندلی مخصوص کودک سوار کنید مگر این که کیسه هوای صندلی سرنشین جلو غیر فعال شده باشد.

کودکان در هر سنی که باشند در صندلی عقب ایمنی بهتری دارند. کودک روی صندلی جلو در هنگام تصادف در اثر باز شدن کیسه هوا به شدت آسیب می‌بیند و یا حتی می‌میرد.

کودکان زیر ۱۳ سال باید همیشه در صندلی عقب باشند و باید از صندلی کودک استفاده کنند تا خطر آسیب دیدگی در تصادفات، توقف و یا مانورهای ناگهانی به حداقل برسد. آمار موجود نشان می‌دهد که کودکان با کمربند بسته و یا روی صندلی کودک در صندلی عقب، ایمنی زیادی دارند. کودکانی که امکان استفاده از صندلی کودک را ندارند باید از کمربند ایمنی استفاده نمایند.

انواع صندلی‌های کودک

صندلی‌های کودک سه نوع دارند: صندلی رو به عقب، صندلی رو به جلو و صندلی‌های بوستر یا تقویتی. دسته‌بندی این صندلی‌ها بر اساس سن، قد و وزن کودک انجام می‌شود.

انتخاب صندلی کودک مناسب

موقع انتخاب صندلی کودک به نکات زیر توجه کنید:

- مطمئن شوید که صندلی از استانداردهای ایمنی کشور شما برخوردار است.
- صندلی کودک را بر اساس قد و وزن فرزند خود انتخاب کنید. در برچسب روی صندلی و دستورالعمل‌های استفاده از آن این اطلاعات وجود دارند.
- صندلی کودک را بر اساس شرایط محل قرارگیری در خودرو خود انتخاب نمایید.
- دستورالعمل‌های نصب و استفاده و هشدارهای ایمنی همراه صندلی را خوانده و رعایت کنید.

هشدار!

- همواره از دستورات سازنده صندلی کودک برای نصب و استفاده از آن توجه کنید.
- کودک خود را به درستی روی صندلی نشانده و کمربندهای آن را ببندید.
- هرگز از کریر نوزاد و یا صندلی‌های ایمنی کودکی که به روی پشتی صندلی عقب قلاب می‌شوند، استفاده نکنید. این صندلی‌ها در هنگام تصادف زیاد موثر نیستند.
- بعد از تصادف توصیه می‌شود که صندلی کودک، کمر بند ایمنی، قلاب‌های ISOFIX را به رؤیت نمایندگی مجاز شرکت کرمان موتور برسانید تا بازرسی شوند.



صندلی کودک رو به جلو

صندلی‌های کودک رو به جلو کودک را با بستن در سر جای خود نگه می‌دارند و تا زمان رسیدن به قد و زن تعیین شده توسط سازنده صندلی کودک، می‌توان از آن استفاده نمود. بعد از آن که کودک بزرگ‌تر شد وقت آن است که از صندلی بوستر یا تقویتی استفاده نمود.

تمامی کودکان زیر یک سال باید همیشه روی این صندلی‌ها سوار شوند که انواع مختلف دارند: صندلی کودک مخصوص نوزاد که تنها به صورت رو به عقب استفاده می‌شود. سیستم‌های صندلی کودک قابل تبدیل یا ۳ در ۱ که معمولاً ارتفاع آن‌ها بیشتر بوده و برای وضعیت رو به عقب محدودیت وزنی دارند. این قبیل صندلی‌ها برای مدت طولانی کودک شما را رو به عقب نگه می‌دارند.

تا زمانی که کودک شما شرایط و محدودیت‌های وزنی و قدی مندرج در استانداردهای صندلی‌های کودک دیگر را کسب نکرده است. همواره از صندلی رو به عقب استفاده کنید. به این ترتیب ایمنی کودک بهتر حفظ می‌شود. بعد از رشد کودک می‌توانید او را سوار صندلی‌های کودک رو به جلو دارای بست نمایید.

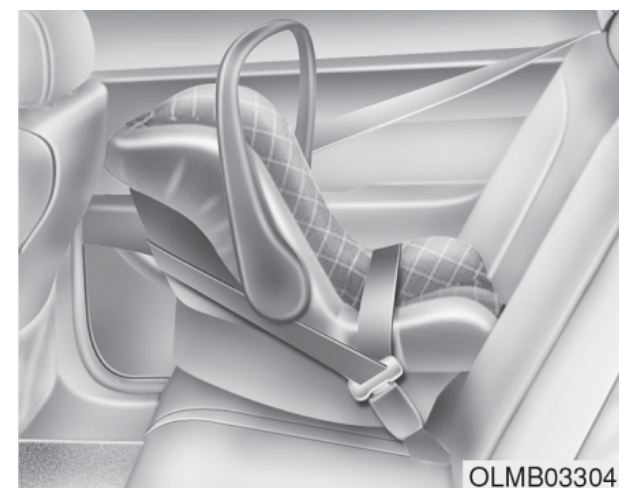

صندلی کودک‌های رو به عقب

صندلی کودک‌های روبه عقب پشت به قسمت پشتی صندلی جلو نصب می‌شوند و سیستم بستن آن‌ها کودک را در سر جای خود نگه می‌دارد و در مواقع تصادف، کودک را در صندلی نگه داشته و فشار وارد به گردن و مهره‌ها و نخاع را کم می‌کند.

صندلی تقویتی یا کمکی

این صندلی نوعی صندلی کودک است که برای بهبود هماهنگی با کمربند ایمنی خودرو طراحی شده است. یک صندلی کمکی یا تقویتی کمربند را به گونه‌ای نصب می‌نماید که به درستی روی بخش‌های قوی‌تر بدن کودک قرار گیرد. تا زمانی که کودک به اندازه کافی بزرگ نشده است تا از کمربند عادی خودرو استفاده نماید، همچنان از صندلی تقویتی یا کمکی استفاده کنید.

برای هماهنگ‌سازی کمربند با صندلی کمکی، بخش دو نقطه‌ای آن را از قسمت بالای ران رد کنید. بخش سه نقطه‌ای باید از روی شانه و سینه رد شود (نباید روی گردن و صورت باشد). کودکان با سن بالای ۱۳ سال باید همیشه کمربند خود را ببندند تا خطر آسیب‌های جانی در تصادفات، توقف و یا مانورهای ناگهانی خودرو به حداقل برسد.

نصب صندلی کودک

⚠ هشدار!

قبل از نصب صندلی کودک همیشه موارد زیر را رعایت کنید:

- دستورالعمل‌های سازنده صندلی را خوانده و از آن تبعیت کنید.
- عدم توجه به استانداردها و دستورالعمل‌های سازنده می‌تواند عواقب ناگواری به دنبال داشته باشد.

⚠ هشدار!

اگر بخش پشت سری (گردنی) خودرو مانع نصب صندلی کودک شود، بخش پشت سری (گردنی) آن صندلی باید مجدداً تنظیم و یا کاملاً برداشته شود.

بعد از انتخاب صندلی کودک مناسب و اطمینان از امکان نصب آن در عقب خودرو، اکنون می‌توانید صندلی را بر اساس دستورالعمل‌های سازنده نصب کنید. برای نصب صندلی کودک سه مرحله وجود دارد:

- **صندلی کودک را به صورت صحیح به خودرو ببندید.**
تمامی صندلی کودک‌ها باید به کمک قسمت سه نقطه‌ای کمربند و یا قلاب و یا ISOFIX به صندلی بسته شوند.
- **مطمئن شوید که صندلی کودک سفت بسته شده است.** بعد از بستن صندلی کودک به خودرو، آن را به جلو عقب فشار دهید و بکشید تا مطمئن شوید که به خوبی به صندلی خودرو چسبیده است. صندلی کودک‌کی که با کمربند به صندلی عقب بسته شده است باید تا حد امکان سفت شود. اما در هر حال اندکی حرکت جانبی صندلی طبیعی است.

برای استفاده از سیستم ISOFIX در خودرو خود، باید صندلی کودک با بست‌های ISOFIX داشته باشید. (سیستم صندلی کودک - ISOFIX را تنها در صورتی می‌توان نصب کرد که دارای گواهی عمومی یا خاص خودرو باشد که مطابق با الزامات ECE-R 44 و یا ECE-R 129 باشد).

سازنده صندلی کودک دستورالعمل‌های نحوه استفاده از صندلی همراه با بست‌ها را برای قلاب‌های پایین ارائه می‌نماید.

قلاب ISOFIX و قلاب فوقانی (سیستم ISOFIX) برای کودکان

سیستم ISOFIX در زمان رانندگی و در تصادفات صندلی کودک را سر جای خود نگه میدارد. این سیستم به گونه‌ای طراحی شده است که نصب صندلی کودک راحت‌تر شود و امکان نصب نادرست صندلی کودک را کمتر می‌کند. سیستم ISOFIX از قلاب‌هایی در خودرو و بست‌هایی روی صندلی استفاده می‌کند. سیستم ISOFIX نیاز به استفاده از کمربند برای بستن صندلی کودک در صندلی‌های عقب را رفع میکند. قلاب‌های ISOFIX میله‌های فلزی هستند که در داخل خودرو نصب می‌شوند و برای هر موقعیت صندلی ISOFIX دو قلاب در پایین هم وجود دارند که صندلی کودک را با بست‌های پایینی جفت می‌کنند.

موقع نصب صندلی کودک، صندلی خودرو (بالا و پایین و جلو و عقب بودن آن را کنترل کنید به گونه‌ای که با صندلی کودک هماهنگ شود و سبب راحتی بیشتر کودک شود).

- **بستن کودک روی صندلی کودک:** مطمئن شوید که کودک به خوبی و براساس دستورالعمل‌های سازنده صندلی، روی آن بسته شده است.

هشدار! 

صندلی کودک در خودروی بسته می‌تواند بسیار گرم شود. برای جلوگیری از سوختگی، سطح صندلی و سگک‌ها را قبل از قرارگیری کودک در صندلی چک کنید.

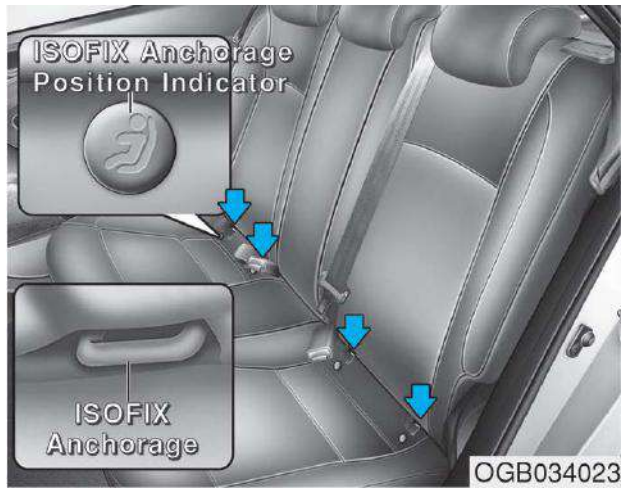

علایم قلاب‌های ISOFIX در روی تشک صندلی‌های راست و چپ قرار دارند و محل نصب قلاب‌های ISOFIX را در خودرو نشان می‌دهند (به فلش‌های روی شکل توجه کنید).

هشدار!

سعی نکنید که صندلی کودک را با استفاده از قلاب‌بندی ISOFIX در صندلی وسط نصب کنید. این صندلی قلاب ISOFIX ندارد.

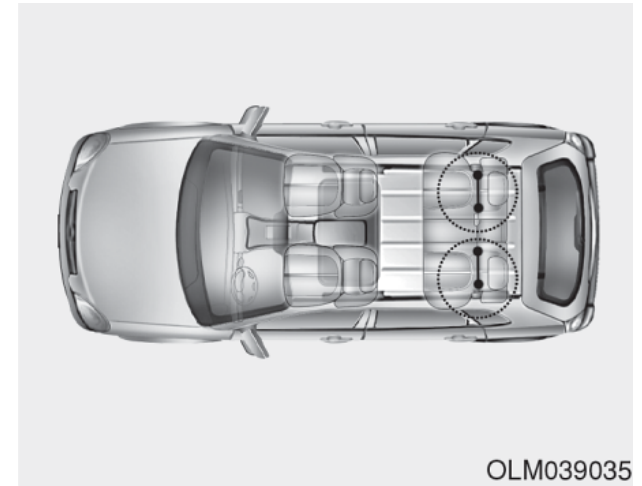

قلاب‌بندی ISOFIX در سمت راست و چپ صندلی‌های عقب قرار دارد که مکان‌های آن‌ها در شکل فوق نمایش داده شده است. برای صندلی وسطی عقب قلاب ISOFIX تعبیه نشده است.

⚠ هشدار!

موقع استفاده از سیستم ISOFIX به نکات ایمنی زیر توجه کنید:

- از تمامی دستورالعمل‌های سازنده برای سیستم صندلی کودک تبعیت کنید.
- برای جلوگیری از دسترسی کودکان و کشیدن و بازی با کمربند‌های جمع نشده، تمامی کمربند‌های باز عقب را بسته و نوار آن را پشت صندلی پنهان کنید. اگر نوار کمربند دور گردن کودکان پیچیده شده و کمربند بسته شود ممکن است سبب خفگی آن‌ها شود.
- هرگز بیش از یک صندلی را به یک قلاب نبندید. این امر می‌تواند سبب شود که قلاب یا بست‌ها شل یا شکسته شوند.
- همیشه بعد از تصادف سیستم ISOFIX را برای بازدید به نمایندگی مجاز شرکت کرمان موتور ببرید. تصادف می‌تواند به سیستم ISOFIX آسیب برساند و در بستن و نگه داشتن ایمن کودک، درست عمل نکند.

بستن صندلی کودک با سیستم‌های ISOFIX

برای بستن صندلی کودک دارای سیستم ISOFIX در هر کدام از صندلی‌های سمت چپ و راست عقب، به شرح زیر عمل کنید:

۱. سگک کمربند را از قلاب‌بندی‌های ISOFIX دور کنید.
۲. اشیاء را از قلاب‌ها دور کنید زیرا این اشیاء اضافی می‌توانند از اتصال ایمن و قوی بین صندلی کودک و قلاب‌های ISOFIX جلوگیری کنند.
۳. صندلی کودک را روی صندلی عقب قرار دهید و سپس صندلی را براساس دستورالعمل‌های سازنده صندلی به قلاب‌بندی‌های ISOFIX متصل نمایید.
۴. از دستورالعمل‌های سازنده صندلی کودک برای نصب صحیح و اتصال بست‌های ISOFIX روی صندلی کودک به قلاب‌های ISOFIX استفاده نمایید.



هر دو صندلی راست و چپ عقب مجهز به یک جفت قلاب ISOFIX و نیز قلاب‌های فوقانی آن در پشت صندلی‌ها هستند. (صندلی‌های کودک با تاییدیه عمومی ECE-R44 و یا ECE-R129 باید مجهز به قلاب‌های متصل به نقطه قلاب باشند که در پشت صندلی‌ها قرار دارد). قلاب‌های ISOFIX بین پشتی صندلی و تشک صندلی‌های سمت راست و چپ عقب خودرو قرار دارند.

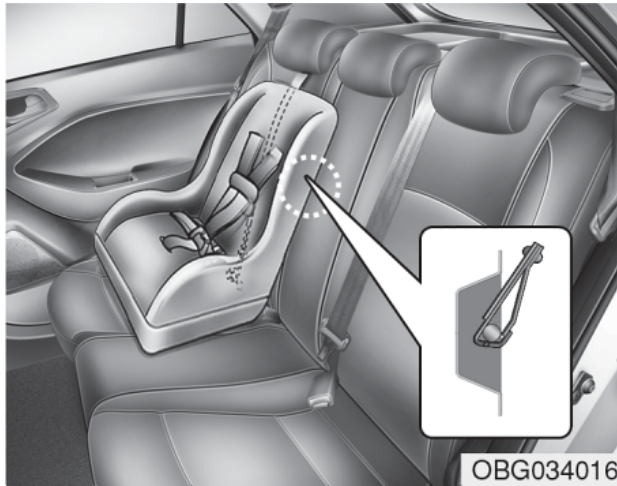

برای نصب قلاب فوقانی:

۱. قلاب فوقانی صندلی کودک را از روی پشتی صندلی کودک رد کنید. قلاب فوقانی را از زیر پشت سری یا گردنی و بین پایه‌های آن رد کنید و یا قلاب را از روی پشتی صندلی رد کنید. مطمئن شوید که بستها در هم پیچیده نشده‌اند.
۲. قلاب فوقانی را به بست بالا متصل و سپس آن را بر اساس دستورالعمل‌های سازنده صندلی سفت کنید تا صندلی کودک به قدرت به صندلی عقب بچسبد.
۳. مطمئن شوید که صندلی کودک به خوبی به صندلی عقب چسبیده شده است و بدین منظور صندلی را به جلو و کنار بکشید.

⚠ هشدار!

موقع نصب قلاب فوقانی اقدامات احتیاطی زیر را رعایت کنید:

- تمامی دستورالعمل‌های همراه صندلی کودک را خوانده و از آن‌ها پیروی کنید.
- هرگز بیش از یک صندلی را به قلاب تک متصل نکنید. این می‌تواند سبب شل شدن یا شکستن بست یا قلاب شود.
- قلاب فوقانی را به چیزی غیر از قلاب متناظر خود متصل نکنید در غیر این صورت درست کار نخواهد کرد.
- قلاب‌های صندلی کودک به گونه‌ای طراحی شده‌اند که در برابر بارهای وارده توسط صندلی با نصب صحیح مقاومت کنند.
- تحت هیچ شرایطی نباید از کمربند یا بست‌های صندلی بزرگسالان استفاده کنید و یا از آن‌ها برای بستن اقلام و یا تجهیزات دیگر به خودرو کمک بگیرید.

بستن صندلی کودک با سیستم قلاب فوقانی



ابتدا صندلی کودک را به قلاب‌های ISOFIX و یا کمربند ببندید. اگر سازنده صندلی کودک استفاده از قلاب فوقانی را توصیه نماید در آن صورت قلاب فوقانی را به قلاب‌های پشت صندلی ببینید.

مناسب بودن هر موقعیت صندلی برای سیستم‌های صندلی کودک ISOFIX براساس مقررات ECE

موقعیت های ISOFIX خودرو				بست مورد استفاده	کلاس سایز	وزن کودک
صندلی وسط	صندلی پشت سر نشین در عقب خودرو	صندلی پشت راننده در عقب	سر نشین جلو			
-	X	X	-	ISO/L1	F	سبد بچه
-	X	X	-	ISO/L2	G	
-	IL	IL	-	ISO/R1	E	0 : تا ۱۰ کیلوگرم
-	IL	IL	-	ISO/R1	E	0+ : تا ۱۰ کیلوگرم
-	IL	IL	-	ISO/R2	D	
-	X	X	-	ISO/R3	C	
-	IL	IL	-	ISO/R2	D	
-	X	X	-	ISO/R3	C	1 : ۹ تا ۱۸ کیلوگرم
-	IUF+IL	IUF+IL	-	ISO/F2	B	
-	IUF+IL	IUF+IL	-	ISO/F2X	B1	
-	IUF+IL	IUF+IL	-	ISO/F3	A	

- B - ISO/F2 : صندلی کودک نوپا روی به جلو با قد کمتر (قد ۵۶۰ میلی متر)
- B - ISO/F2X : صندلی کودک نوپای رو به جلو با شکل سطحی از نوع دوم و قد کم (۶۵۰ میلی متر)
- C - ISO/R3 : صندلی کودک نوپای رو به جلو تمام سایز
- D - ISO/R2 : صندلی کودک نوپای رو به جلو با اندازه کم
- E - ISO/R1 : صندلی کودک رو به عقب سایز نوزاد
- F - ISO/L1 : صندلی کودک رو به سمت چپ (سبد بچه)
- G - ISO/L2 : صندلی کودک رو به سمت راست (سبد بچه) سیستم‌های صندلی کودک پیشنهادی برای کشورهای اروپایی

IUF = مناسب برای سیستم‌های صندلی کودک رو به جلو ISOFIX دارای رده بندی عمومی و تایید شده برای استفاده در گروه وزنی.

IL = مناسب برای صندلی کودک های ISOFIX مندرج در فهرست پیوست. این صندلی کودک ISOFIX در دسته «خودرو خاص»، «محدود شده»، «نیمه عمومی» قرار دارد.

X = موقعیت ISOFIX برای صندلی ISOFIX در این گروه جرمی مناسب نیست و یا در این کلاس سایز مناسب نیست.

* کلاس‌های اندازه و بست‌های صندلی کودک ISOFIX
 A - ISO/F3 = صندلی کودک رو به جلو نوپا (قد ۷۲۰ میلی متر)

شماره گواهی ECE-R44	نوع بستن	سازنده	نام	بست	کلاس اندازه	گروه وزنی
E1 04301146	صندلی رو به عقب با پایه ISOFIX	Britax Romer	Baby Safe Plus	ISO/R1	E	گروه وزنی ۱-۰ (۰ تا ۱۳ کیلوگرم)
E1 04301133	صندلی رو به جلو با قلاب تحتانی ISOFIX خودرو + قلاب فوقانی	Britax Romer	Duo Plus	ISO/F2X	B1	گروه وزنی ۱ (۹ تا ۱۸ کیلوگرم)

اطلاعات سازنده صندلی کودک

Britax Römer <http://www.britax.com>

۲. زبانه کمربند سه نقطه‌ای را به سگک ببندید . معمولاً زبانه با صدای « تق » در سگک جا می‌خورد.

۳. کمربند سه نقطه‌ای را به گونه‌ای تنظیم کنید که با کشیدن سر شل کمربند سفت شود.

۴. صندلی کودک را بکشید و فشار دهید تا از سفت بودن جای آن مطمئن شوید.

اگر سازنده صندلی کودک پیشنهاد کرده است تا از قلاب‌های فوقانی همراه با کمربند سه نقطه‌ای استفاده کنید، از آن تبعیت نمایید..

برای باز کردن صندلی کودک، کلید آزادسازی روی سگک را فشار داده و کمربند را از صندلی کودک خارج کنید.



OLMB033043

نصب صندلی کودک به کمربند سه نقطه‌ای

برای نصب صندلی کودک روی صندلی‌های عقب اقدامات زیر را انجام دهید.

صندلی کودک را روی صندلی وسط عقب قرار داده و کمربند سه نقطه‌ای را براساس دستورالعمل سازنده، از داخل صندلی کودک رد کنید. مطمئن شوید که کمربند پیچ نخورده است.

بستن صندلی کودک با کمربند سه نقطه‌ای و یا کمربندهای سه و دو نقطه‌ای

موقعی که از سیستم ISOFIX استفاده نمی‌کنید، تمامی صندلی‌های کودک باید با کمربند سه نقطه‌ای و یا بخش سه نقطه‌ای کمربند به صندلی عقب بسته شوند.



۳. با کشیدن کمربند به سمت پایین صندلی کودک در حین وارد نمودن آن به جمع کننده کمربند، شلی کمربند را حذف کنید.

۴. صندلی کودک را تکان دهید تا از سفت بودن آن مطمئن شوید.

اگر سازنده صندلی کودک توصیه کرده است تا از قلاب فوقانی همراه با کمربند سه نقطه‌ای استفاده کنید، از آن تبعیت نمایید.

برای باز کردن صندلی کودک، کلید روی سگک را فشار داده و کمربند را از صندلی خارج کنید و اجازه دهید تا کمربند کاملاً جمع شود.

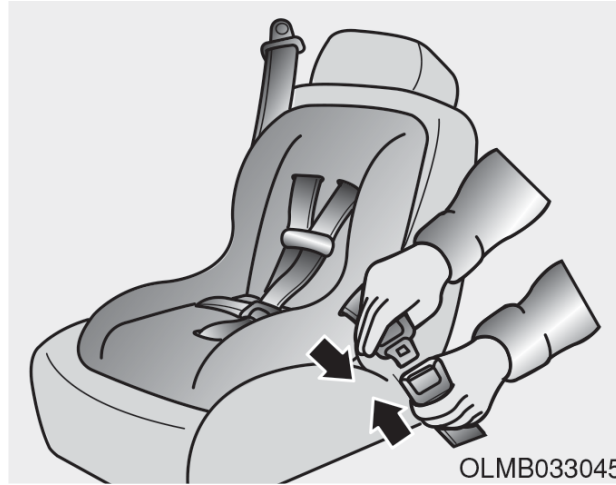

۲. سفت کردن زبانه کمربند دو و سه نقطه‌ای در سگک. با صدای «تق» جا می‌خورد.

i نکته آموزشی

کلید آزادسازی کمربند را به گونه ای قرار دهید که به راحتی در موارد اضطراری در دسترس باشد.

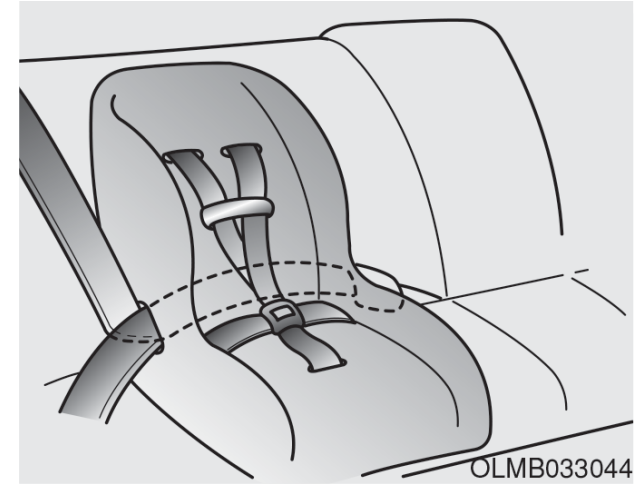

نصب صندلی کودک با بخش دو و سه نقطه‌ای کمربند

برای نصب صندلی کودک در صندلی‌های عقب، اقدامات زیر را انجام دهید:

۱. صندلی کودک را روی صندلی عقب گذاشته و کمربندی دو و سه نقطه‌ای را طبق دستورالعمل‌های سازنده از میان صندلی کودک رد کنید مطمئن شوید که کمربند پیچ نخورده است.

i نکته آموزشی

موقع استفاده از کمربند صندلی وسطی عقب، باید به بخش کمربند صندلی وسط عقب سه نقطه ای در این فصل مراجعه کنید.

تناسب موقعیت صندلی‌ها با کمربندهای دارای کمربند دسته یونیورسال براساس مقررات ECE

از صندلی کودک استفاده کنید که رسماً تایید شده است و برای کودک شما مناسب است. برای استفاده از صندلی‌های کودک از جدول زیر استفاده کنید.

محل نشستن			گروه سنی
صندلی وسط عقب	صندلی عقب سمت راست یا چپ	صندلی سر نشین جلو	
U	U	*U	0: تا ۱۰ کیلوگرم (۰-۹ ماه)
U	U	*U	0+: تا ۱۳ کیلوگرم (۰-۲ سال)
U	U	*U	I: ۹ تا ۱۸ کیلوگرم (۹ ماه-۴ سال)
U	U	*U	III & II: ۱۵ تا ۳۶ کیلوگرم (۴-۱۲ سال)

U: مناسب برای دسته یونیورسال صندلی‌های کودک تایید شده در این گروه وزنی

*U: مناسب برای دسته یونیورسال صندلی‌های کودک تایید شده. در این گروه وزنی موقعی که صندلی را به سمت عقب تنظیم می‌کنید و برای کودک وضعیت راحت‌تر ایجاد می‌شود.

ایر بگ ها - سیستم ایمنی کمکی

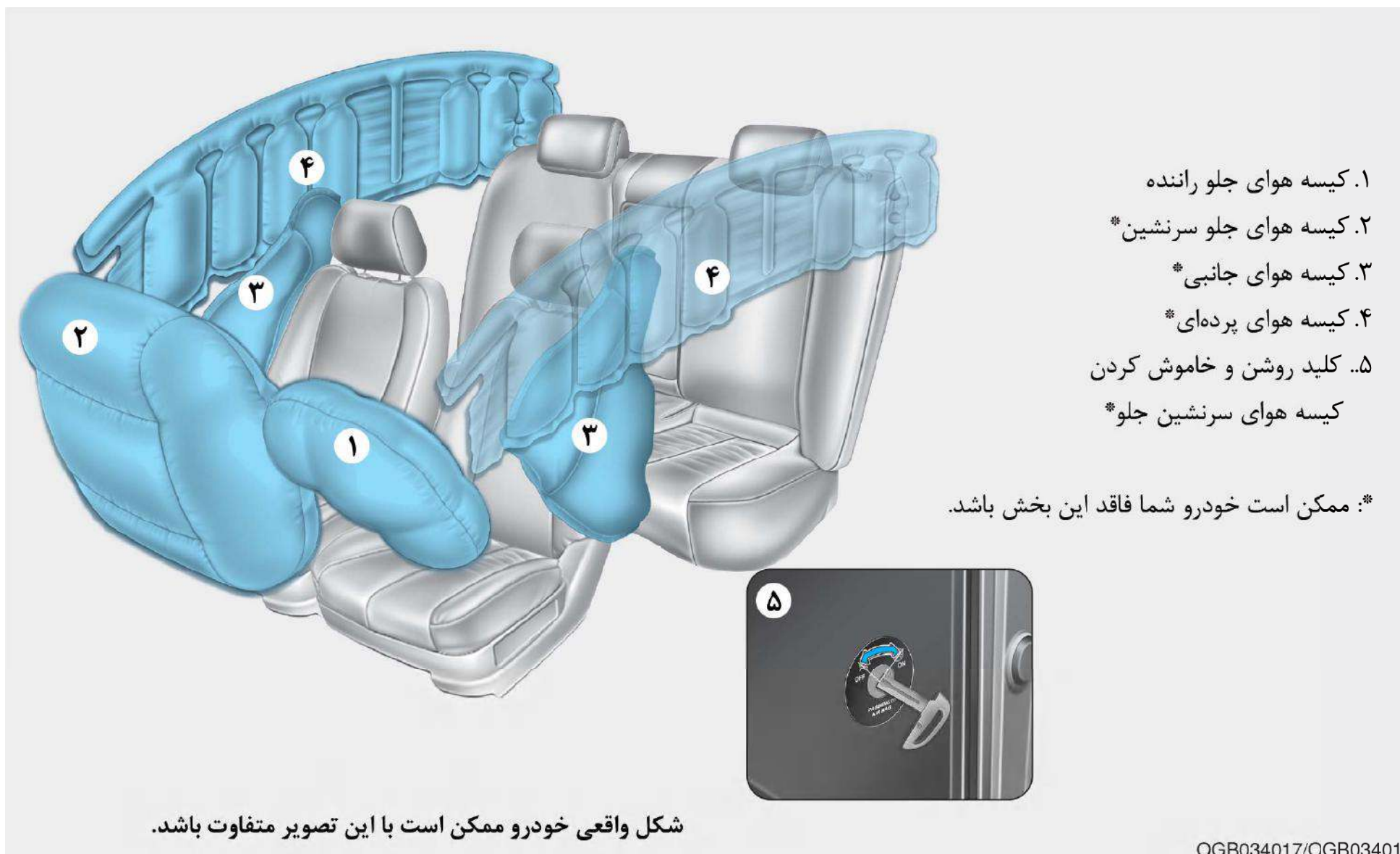

۱. کیسه هوای جلو راننده
۲. کیسه هوای جلو سرنشین*
۳. کیسه هوای جانبی*
۴. کیسه هوای پرده‌ای*
۵. کلید روشن و خاموش کردن کیسه هوای سرنشین جلو*

*: ممکن است خودرو شما فاقد این بخش باشد.

شکل واقعی خودرو ممکن است با این تصویر متفاوت باشد.

OGB034017/OGB034018

هشدار!

اقدامات احتیاطی ایمنی در رابطه با کیسه‌های هوا

همیشه از کمربند ایمنی و صندلی کودک استفاده کنید و همه در هر زمان و در هر مکانی باید آن‌ها را بسته باشند. حتی با وجود ایربگ هم شما در تصادفات کشته یا مجروح می‌شوید اگر کمربند را نبسته باشید.

هرگز کودک را روی صندلی یدک نصب شده در جلو خودرو سوار نکنید مگر این که ایربگ غیر فعال شده باشد. کیسه هوای باز شده می‌تواند به شدت به کودک یا نوزاد برخورد کرده و سبب ایراد کشنده و یا مجروحیت او شود.

ABC - قویا توصیه می‌شود که همیشه کمربند کودکان زیر ۱۳ سال را بسته و در صندلی‌های عقب سوار کنید. عقب خودرو ایمن‌ترین مکان برای کودکان در هر سنی است. اگر کودک ۱۳ ساله و یا سن او بیشتر از ۱۳ سال است، باید روی صندلی جلو بنشیند و در این حالت باید کمربند ایمنی را بسته و باید صندلی تا حد امکان از داشبورد فاصله بگیرد.

تمامی سرنشینان باید در خودرو صاف بنشینند و پشتی صندلی آن‌ها نیز صاف باشد و در مرکز صندلی رو تشک قرار بگیرند و پاهای خود را باز کرده و کف پا را روی کف خودرو بگذارند تا وقتی که خودرو پارک و خاموش شود. اگر سرنشینی در زمان تصادف سر جای توصیه شده نباشد در آن صورت کیسه هوای باز شده می‌تواند به شدت با او برخورد کرده و سبب جراحتهای کشنده و یا جدی شود.

راننده و سرنشینان خودرو هرگز نباید بدون ضرورت نزدیک به کیسه هوا لم داده یا بنشینند و یا به درب و کنسول وسط تکیه دهند.

صندلی خود را تا حد امکان از ایربگ‌های جلو دور کنید تا حدی که کنترل خودرو را از دست ندهید.

خودروهای مجهز به کیسه هوا در صندلی راننده و صندلی‌های سرنشینان هستند.

ایربگ‌های جلو برای تکمیل کمربندهای سه نقطه ای طراحی شده‌اند و برای محافظت بهتر این ایربگ‌ها، همیشه موقع رانندگی کمربندها را ببندید.

در صورت عدم بستن کمربند امکان جراحتهای شدید و مرگ سرنشینان خودرو وجود دارد. ایربگ‌ها مکمل کمربندهای خودرو هستند اما نمی‌توانند جایگزین آن‌ها شوند. همچنین ایربگ‌ها در هر تصادفی باز نمی‌شوند و این کمربندهای ایمنی هستند که همیشه می‌توانند از شما محافظت نمایند.

⚠ هشدار!

برای کاهش خطر جراحتهای جدی و یا مرگ ناشی از ایربگهای باز شده جلو، اقدامات احتیاطی زیر را انجام دهید:

- کمربند باید همیشه بسته باشد تا از سرنشینان حفاظت کرده و آنها را سر جای خود نگه دارد.
- تا حد امکان صندلی خود را از کیسههای هوای جلو دور کنید به گونه ای که کنترل شما بر فرمان و خودرو از دست نرود.
- هرگز به درب و کنسول وسط تکیه ندهید.
- هرگز اجازه ندهید که سرنشین جلو پای خود را روی داشبورد قرار دهد.
- هرگز هیچ چیزی را نزدیک یا روی مجموعههای ایربگ در غربلیک فرمان، داشبورد و داشبورد جلوی سرنشین روی جعبه داشبورد قرار ندهید. این اشیا می توانند در تصادفات شدید خیلی خطرناک بوده و بعد از باز شدن ایربگها به سرنشینان ضربه بزنند.



هدف از کیسه هوا آن است که راننده و سرنشین جلو از ابزار حفاظتی بیشتری از کمربند تنها در موارد برخورد شاخ به شاخ با شدت کافی بهره مند باشند.

ایربگها کجا هستند؟

ایربگهای جلو سرنشین و راننده (در صورت وجود)

خودروی شما مجهز به سیستم حفاظتی مکمل و کمربندهای دو و سه نقطه ای در صندلی های راننده و سرنشین است.

این سیستم حفاظتی کمکی یا مکمل متشکل از ایربگهایی است که در وسط غربلیک فرمان و روی داشبورد جلوی سرنشین جلو بالای جعبه داشبورد قرار دارند.

محل ایربگ دارای برچسب AIR BAG روی روکش داشبورد می باشد.

ایربرگ‌های جانبی خودرو (در صورت وجود)

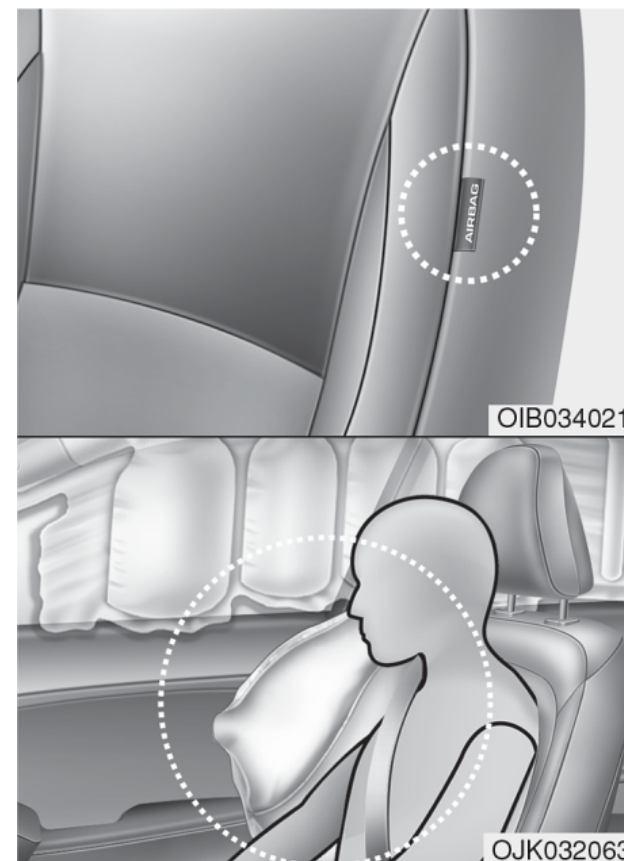

خودرو شما مجهز به ایربرگ جانبی در هر کدام از صندلی‌های جلو است. هدف از این ایربرگ‌ها آن است که از راننده و سرنشین بیشتر حفاظت شود و تنها این حفاظت با کمربند ایمنی تامین نشود.

ایربرگ‌های جانبی به‌گونه‌ای طراحی شده است که تنها در ضربات خاص و تصادفات شدید براساس شدت ضربه، زاویه، سرعت و نقطه برخورد عمل کند.

ایربرگ‌های جانبی به‌گونه‌ای طراحی نشده‌اند که در هر برخوردی عمل کنند.

⚠ هشدار!

برای کاهش ریسک کیسه هوا در هنگام عمل کردن و جراحی و حتی مرگ ناشی از آن اقدامات احتیاطی زیر را انجام دهید:

- کمربندها باید همیشه بسته باشند تا سرنشینان را در جای مناسب نگه دارند.
- هرگز به سرنشینان اجازه ندهید که سر و یا بدن خود را به درب‌ها تکیه دهند و یا بازوهای خود را روی درب‌ها بگذارند و یا بازوی خود را از شیشه بیرون ببرند و یا شیئی را بین درب و صندلی قرار دهند.
- غربیلک فرمان را در وضعیت ساعت ۹ و ۳ در دست بگیرید تا ریسک آسیب دیدگی دست و بازوهای شما حداقل شود.

(ادامه دارد)

(ادامه)

- از تشک صندلی اضافی استفاده نکنید. این امر سبب کاهش کارایی و یا صفر شدن کارایی این سیستم می شود.
- هیچ وسیله یا شیئی را روی ایربرگ و یا بین ایربرگ و یا خود قرار ندهید.
- هیچ شیئی را بین درب و صندلی قرار ندهید. زیرا در زمان باز شدن و عمل کردن کیسه هوای جانبی مانند یک پرتابه عمل می کنند.
- وسایل اضافی را روی قسمت جانبی و یا نزدیک کیسه هوای جانبی نصب نکنید.
- موقع باز بودن سوئیچ مواظب باشید که به درب‌های خودرو ضربه نخورد زیرا می تواند سبب عمل کردن کیسه هوا شود.
- اگر صندلی یا تشک آن آسیب دیده توصیه می شود که آن را نزد نمایندگی مجاز شرکت کرمان موتور تعمیر کنید.

⚠ هشدار!

برای کاهش خطر جراحت و مرگ ناشی از عمل کردن ایربگ‌ها اقدامات زیر را انجام دهید:

- تمامی سرنشینان باید همیشه کمربندهای خود را ببندند تا سرنشینان سر جای خود بمانند.
- صندلی کودک را تا حد امکان از درب‌های خودرو دور نگه دارید.
- اجازه ندهید تا سرنشینان سر یا بدن خود را به درب‌ها تکیه دهند، بازوی خود را روی درب‌ها بگذارند و یا بازوی خود را بیرون ببرند و یا بین درب و صندلی شیئی قرار دهند.
- کیسه هوای پرده‌ای را باز یا تعمیر نکنید.

ایربگ‌های پرده‌ای برای کمک به محافظت از سر سرنشینان صندلی جلو و سرنشینان کناری صندلی‌های عقب طراحی شده‌اند. ایربگ‌های پرده‌ای تنها در تصادفات خاص و برخورد از کنار و براساس شدت ضربه، زاویه، سرعت و برخورد عمل می‌کنند. ایربگ‌های پرده‌ای در تمامی وضعیت‌ها و برخوردهای جانبی خودرو فعال نمی‌شوند.

کیسه‌های هوای پرده‌ای

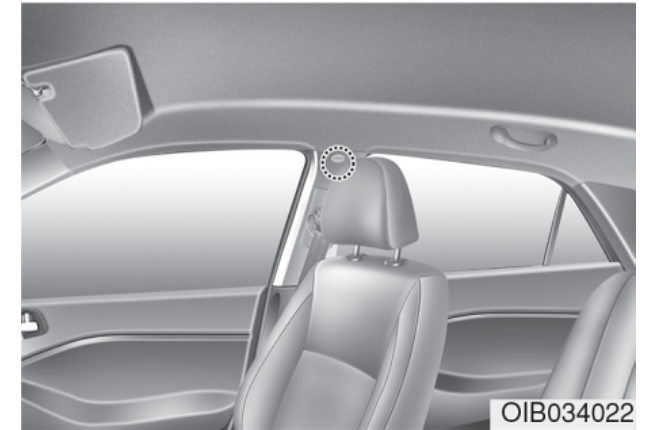

OIB034022

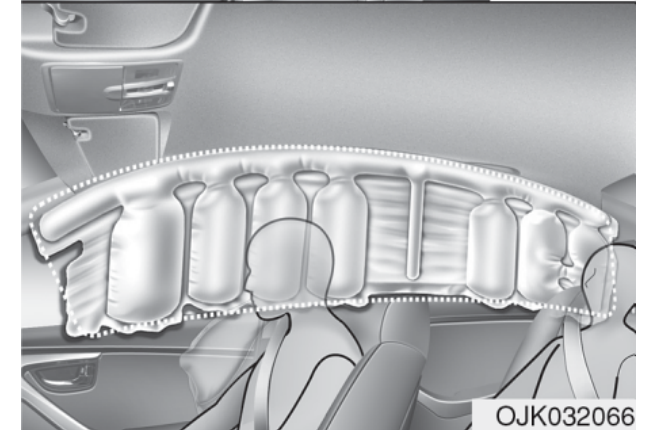

OJK032066

ایربگ‌های پرده‌ای در امتداد لبه‌های ریل‌های سقف خودرو بالای درب‌های جلو و عقب نصب شده‌اند.

چراغ هشدار SRS یا ایربگ



چراغ هشدار ایربگ SRS روی داشبورد بعد از باز شدن سوئیچ، ۶ ثانیه روشن می‌شود و بعد از آن چراغ هشدار کیسه هوا ناپدید می‌شود.

هشدار!

اگر SRS معیوب باشد ایربگ در زمان تصادف عمل نمی‌کند و این امر جراحت و مرگ به دنبال دارد.

اگر هر کدام از شرایط زیر رخ دهد، SRS شما ایراد دارد:

- چراغ موقع باز شدن سوئیچ، ۶ ثانیه روشن نشود.

(ادامه دارد)

- (۱۰) سنسورهای فشار جانبی*
- (۱۱) کلید روشن/ خاموش ایربگ جلو سرنشین* (تنها صندلی سرنشین جلو)
- (۱۲) چراغ روشن/ خاموش ایربگ جلو سرنشین* (تنها صندلی سرنشین جلو)

*ممکن است خودرو شما فاقد این بخش باشد.

SRSCM به صورت مداوم اجزای SRS را به جز در بخش سنسور سگک پایش می‌کند (در حالتی که سوئیچ خودرو باز باشد) تا مشخص نماید که آیا ضربه به اندازه کافی شدید است که نیاز به وارد عمل کردن ایربگ و یا استفاده از کمربند ایمنی پیش کشنده باشد؟

نحوه کار سیستم ایربگ‌ها چگونه است؟

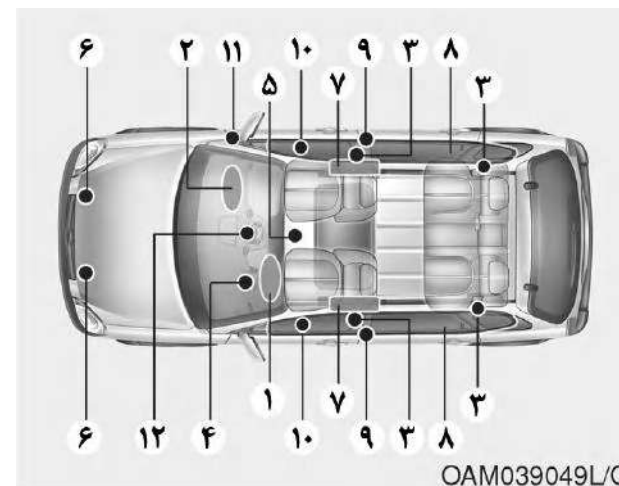

OAM039049L/Q

ایربگ یا سیستم حفاظتی مکمل خودرو دارای اجزای زیر است:

- (۱) ماژول ایربگ جلو راننده
- (۲) ماژول ایربگ جلو سرنشین*
- (۳) سیستم کمربند ایمنی پیشکشنده (جلو/عقب)*
- (۴) چراغ هشدار ایربگ
- (۵) ماژول کنترل سیستم حفاظتی مکمل یا کیسه هوا (SRSCM)
- (۶) سنسورهای ضربه جلو
- (۷) ماژول‌های ایربگ جانبی*
- (۸) ماژول‌های ایربگ پرده‌ای*
- (۹) سنسورهای ضربه جانبی*

- عمل کردن ایربگ به تعدادی از عوامل بستگی دارد که نمونه آن سرعت خودر، زاویه برخورد و شدت و سختی خودرو یا اشیائی است که خودر با آن‌ها برخورد می‌کند. لازم به ذکر است که عوامل تعیین کننده تنها محدود به این موارد نیست.
- ایربگ‌های جلوی خودرو در یک لحظه کاملاً باد شده و خالی می‌شوند. دیدن باد شدن و باز شدن ایربگ برای شما در زمان تصادف ممکن نیست و تنها شما کیسه هوای خالی را می‌بینید که از محل خود بعد از تصادف آویزان شده است.
- سنسورها در زمان تصادفات شاخ به شاخ کاهش شتاب خودرو را حس می‌کنند. اگر آهنگ کاهش شتاب به اندازه کافی بالا باشد، در آن صورت واحد کنترل ایربگ‌های جلو را باد کرده و آن‌ها در زمان لازم با نیروی مورد نیاز عمل می‌کنند.
- ایربگ‌های جلو از راننده و سرنشین با واکنش به برخوردهای از جلو واکنش می‌دهند که در این برخوردها و تصادفات کمربندها نمی‌توانند به اندازه کافی بازدارنده باشند. در مواقع لزوم، ایربگ‌های جانبی حفاظت لازم را هنگام تصادف از کنار تامین می‌نمایند.
- ایربگ‌ها تنها وقتی عمل می‌کنند (یا در صورت لزوم باد شده و باز می‌شوند) که سوئیچ باز باشد.
- ایربگ‌ها در صورت بروز برخورد از جلو و یا از کنار عمل می‌کنند تا از سرنشینان در برابر جراحتهای شدید بدنی محافظت نمایند.
- هیچ سرعتی وجود ندارد که در این سرعت ایربگ‌ها عمل کنند. معمولاً، ایربگ‌ها به گونه‌ای طراحی شده‌اند که براساس شدت برخورد و جهت آن عمل کنند. این دو عامل مشخص می‌کنند که آیا سنسور سیگنال عمل کردن و یا عمل کردن الکترونیکی را ارسال می‌کند یا خیر.

(ادامه)

- چراغ بعد از ۶ ثانیه همچنان روشن بماند.
 - چراغ در هنگام حرکت خودرو هم روشن بماند.
 - چراغ در هنگام روشن بودن خودرو چشمک بزند.
- توصیه می‌شود که در صورت بروز عیوب و ایرادات فوق، به نمایندگی مجاز شرکت کرمان موتور مراجعه نمایید.

■ Driver's front air bag (1)



وقتی **SRSCM** ضربه به اندازه کافی شدیدی را حس می‌کند که در جلو خودرو رخ داده است، به صورت خودکار ایربگ های جلو را فعال می‌کند.

شما می‌توانید برای کاهش ریسک آسیب بدنی ناشی از باز شدن کیسه هوا اقداماتی انجام دهید. بیشترین ریسک وقتی است که خیلی نزدیک به کیسه هوا باشید. کیسه هوا برای باز شدن نیاز به فضا دارد. توصیه می‌شود که راننده تا حد امکان صندلی خود را عقب بکشد تا حدی که کنترل خودرو را از دست ندهد و مرکز فرمان و سینه راننده بیشترین فاصله ممکن را داشته باشند.

- برای حفاظت بهتر سرنشینان، ایربگ‌ها باید به سرعت عمل کنند. سرعت باز شدن ایربگ در زمان کوتاهی رخ می‌دهد که کیسه هوا بین سرنشین و سازه خودرو قبل برخورد سرنشین با این سازه‌ها باد می‌شود. این سرعت باد شدن و باز شدن ریسک ضربات جدی و جراحات مرگبار به سرنشین را کم کرده و بنابراین یک بخش ضروری در طراحی کیسه هوا است. اما باز شدن سریع ایربگ می‌تواند گاهی بسیار خطرناک باشد و سبب جراحاتی و کوفتگی در ناحیه صورت، شکستن استخوان‌ها و کبودی گردد زیرا سرعت باز شدن آن به حدی است که نیروی زیادی وارد می‌کند.
- شرایطی وجود دارد که در آن تماس با ایربگ می‌تواند مرگبار باشد به ویژه اگر سرنشین به محل ایربگ خیلی نزدیک باشد.

⚠ هشدار!

برای جلوگیری از تبدیل شدن اشیاء به پرتابه‌های خطرناک در زمان باز شدن ایربگ سرنشین اقدامات زیر را انجام دهید:

- هیچ شیئی (مانند جا لیوانی، جا CD، عروسک و غیره) را روی داشبورد جلو سرنشین در محل کیسه هوا قرار ندهید.
- هرگز در نزدیکی صفحه نشان‌دهنده‌ها ظرف مایعات و یا اشیای دیگر رانصب نکنید.

■ Driver's front air bag (3)



■ Passenger's front air bag



بعد از باز شدن کامل کیسه هوا، ایربگ بلافاصله بادش را خالی کرده و راننده دید رو به جلو خود را پیدا کرده و می‌توانید کنترل خودرو و کارهای دیگر را در دست گیرد.

■ Driver's front air bag (2)



به محض عمل کردن کیسه هوا، درزهای روی تشک پد جلوی راننده روی غربیلک تحت فشار ناشی از باز شدن ایربگ‌ها، باز می‌شوند. باز شدن بیشتر این روکش امکان باد شدن کامل ایربگ‌ها را فراهم می‌نماید.

ایربگ‌های کاملاً باز همراه با کمربند بسته حرکت رو به جلو سرنشین و راننده را کند کرده در نتیجه ریسک و خطر پا، سرو سینه کم می‌شود.

بعد از باز شدن ایربگ چه اتفاقی رخ می‌دهد؟

بعد از باز شدن ایربگ جانبی و یا جلو، ایربگ به سرعت خالی می‌شود. باز شدن ایربگ دید راننده از شیشه جلو را کم نمی‌کند و قدرت فرمان‌پذیری خودرو را کاهش نمی‌دهد. ایربگ‌های پرده‌ها ممکن است بعد از عمل کردن تا حدی باد داشته باشند.

⚠ هشدار!

بعد از باد شدن ایربگ، اقدامات احتیاطی زیر را انجام دهید:

- شیشه و درب سمت خود را سریعاً بعد از ضربه باز کنید تا دود و ذرات ناشی از باد شدن و عمل کردن کیسه هوا خارج شود.
- بلافاصله بعد از عمل کردن کیسه هوا، به داخل محدوده نصب آن دست نزنید. قطعات این بخش در اثر تماس با ایربگ ممکن است داغ باشند و دست شما را بسوزانند.

(ادامه دارد)

(ادامه)

- همیشه دست و صورت و نواحی در معرض این غبارات را با محلول آب و صابون ملایم تمیز بشوید.
- توصیه می‌کنیم که بلافاصله بعد از عمل کردن کیسه هوا آن را نزد نمایندگی مجاز شرکت کرمان موتور تعویض کنید. فراموش نکنید که کیسه هوا یک‌بار مصرف است.

صدا و دود ناشی از عمل کردن کیسه هوا

موقعی که کیسه هوا عمل می‌کند، صدای بلندی ایجاد می‌شود که همراه با دود و ذرات معلق در داخل خودرو است. این عادی است و بخاطر احتراق قطعه باد کننده کیسه هوا رخ داده است. بعد از باد شدن کیسه هوا، شاید تنفس در خودرو راحت نباشد زیرا سینه شما در تماس با کمر بند و کیسه هوا بوده است و نیز دود و ذرات معلق تنفس را سخت کرده است. ذرات معلق ممکن است سبب تشدید آسم در بعضی از افراد شوند و اگر بعد از عمل کردن کیسه هوا مشکل تنفسی پابرجا بود، بلافاصله به پزشک مراجعه کنید.

با این وجود دود و ذرات معلق ناشی از عمل کردن کیسه هوا سمی نیستند و تنها ممکن است برای پوست، چشم و گلو، بینی و غیره حساسیت‌زا باشند. اگر این حالت پیش بیاید در آن صورت باید بلافاصله دست و صورت را با آب سرد بشویید و در صورت ادامه وضعیت به پزشک مراجعه نمایید.



OGB036020

برای فعال‌سازی ایربگ سرنشین جلو به صورت زیر عمل کنید

کلید و یا وسیله محکمی مشابه آن را وارد کلید روشن / خاموش ایربگ سرنشین کرده و آن را در وضعیت ON قرار دهید. چراغ ON کیسه هوا (ON) در این حالت روشن می‌شود و ۶۰ ثانیه در وضعیت روشن باقی می‌ماند.



OGB036019

برای غیرفعال‌سازی ایربگ سرنشین جلو به صورت زیر عمل کنید:

کلید و یا وسیله محکمی مشابه آن را وارد جا کلیدی روشن / خاموش ایربگ سرنشین کرده و آن را در وضعیت OFF قرار دهید. چراغ OFF کیسه هوا (OFF) در این حالت روشن می‌شود و تا زمان فعال‌سازی مجدد، روشن می‌ماند.

کلید روشن / خاموش کیسه هوای جلو سرنشین (در صورت نصب)



OGB034018

هدف و کاربرد این کلید غیرفعال نمودن کیسه هوای راننده در هنگام جابه‌جایی سرنشینانی است که باز شدن کیسه هوا به خاطر شرایط سنی، سایز و وضعیت پزشکی آن‌ها می‌تواند خطرناک باشد.

نکته آموزشی

چراغ روشن / خاموش جلو سرنشین بعد از باز کردن سوئیچ خودرو به مدت ۴ ثانیه روشن می‌ماند.

برچسب هشدار ایربگ سرنشین جلو روی صندلی کودک

■ Type A



OYDESA2042

■ Type B

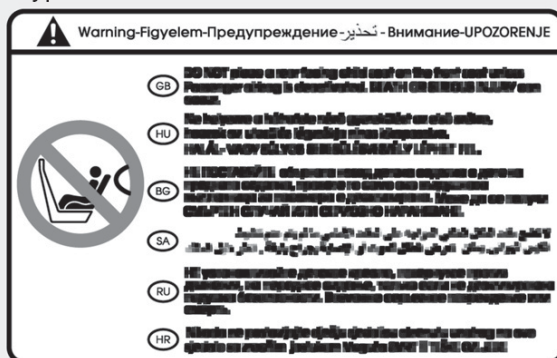

OLM034310

هرگز صندلی کودک را روی صندلی سرنشین جلو نصب نکنید مگر این که کلید ایربگ در وضعیت OFF باشد زیرا ایربگ باز شده می تواند با قدرت به کودک یا صندلی او برخورد کرده و سبب بروز جراحات جدی شود.

⚠ هشدار!

اگر کلید روشن/خاموش ایربگ جلوی سرنشین ایراد داشته باشد، وضعیت های زیر رخ می دهد:

- چراغ هشدار ایربگ (🚨) روی داشبورد روشن می شود.
- چراغ OFF ایربگ سرنشین (🚫) روشن نمی شود و چراغ هشدار ON (🚫) ۶۰ ثانیه روشن و بعد خاموش می شود. حتی اگر کلید روشن/خاموش کیسه هوای جلو سرنشین در وضعیت OFF باشد (ایراد داشته باشد)، کیسه هوا باز هم در صورت برخورد از جلو فعال می شود.
- توصیه می شود که در این موارد هرچه سریع تر کلید روشن/خاموش ایربگ جلو سرنشین و سیستم ایربگ SRS را به رویت نمایندگی مجاز شرکت کرمان موتور برسانید تا بازرسی شود.

⚠ هشدار!

وقتی که چراغ خاموش بودن ایربگ سرنشین روشن است، هرگز اجازه ندهید که سرنشین بزرگسال روی صندلی جلو بنشیند. زیرا در زمان تصادف کیسه هوا عمل نمی کند. کیسه هوا را فعال کرده و یا سرنشین باید از صندلی عقب استفاده کند.

(ادامه)

- هرگز در محل ایربگ و یا دور آن تعمیرات انجام ندهید. اگر محل و یا زاویه سنسورها عوض شود در آن صورت شاید ایربگ ها وقتی عمل کنند که نباید عمل می کردند.
- هرگز گارد سپر برای خودرو نصب نکنید و یا سپر را با قطعات غیر فعال تعویض ننمایید. این کار ممکن است اثر نامطلوبی روی کارایی عمل کردن ایربگ بگذارد.
- موقع یدک شدن خودرو برای جلوگیری از عمل کردن ناخواسته کیسه هوا، سوئیچ را در وضعیت LOCK/OFF و یا ACC قرار دهید.
- توصیه می شود که تمامی تعمیرات روی خودرو توسط نمایندگی مجاز شرکت کرمان موتور انجام شود.

چرا گاهی ایربگ در هنگام تصادف عمل نمی کند؟

ایربگ ها طوری طراحی شده اند که در هر تصادفی فعال نمی شوند و عمل نمی کنند. تصادفات خاصی وجود دارند که ایربگ باید فعال شود تا حفاظت بیشتری از سرنشینان به عمل آورد. این موارد شامل برخورد از عقب، برخورد های دوم یا سوم و نیز برخوردهای با سرعت کم است که معمولا در این موارد کیسه هوا فعال نمی شود. آسیب وارده به خودرو نشان دهنده انرژی برخورد وارده است و براساس آن نمی توان مشخص کرد که آیا ایربگ باید عمل بکند یا خیر.

سنسورهای برخورد ایربگ

هشدار!

برای کاهش ریسک عمل کردن غیر منتظره ایربگ و ایجاد جراحت و مرگ:

- هرگز چیزی را به محل هایی نکوبید که در آن کیسه های هوا یا سنسورهای آن تعبیه شده اند.

(ادامه دارد)

فعال شدن کیسه هوا باعث اعمال ضربه شدید به کودک و یا صندلی کودک می گردد و بنابراین می تواند منجر به صدمات جدی یا کشنده ای شود.

هشدار!

- خطر جدی! هرگز صندلی کودک رو به عقب را روی صندلی که جلوی آن ایربگ وجود دارد، نصب نکنید.
- هرگز از صندلی کودک رو به عقب روی صندلی استفاده نکنید که در جلو آن ایربگ فعال وجود دارد زیرا خطر مرگ و جراحت جدی به دنبال دارد.
- هرگز صندلی کودک را در روی صندلی سرنشین جلو قرار ندهید. اگر ایربگ سرنشین جلو عمل کند، آسیب و جراحات کشنده ای به دنبال دارد.

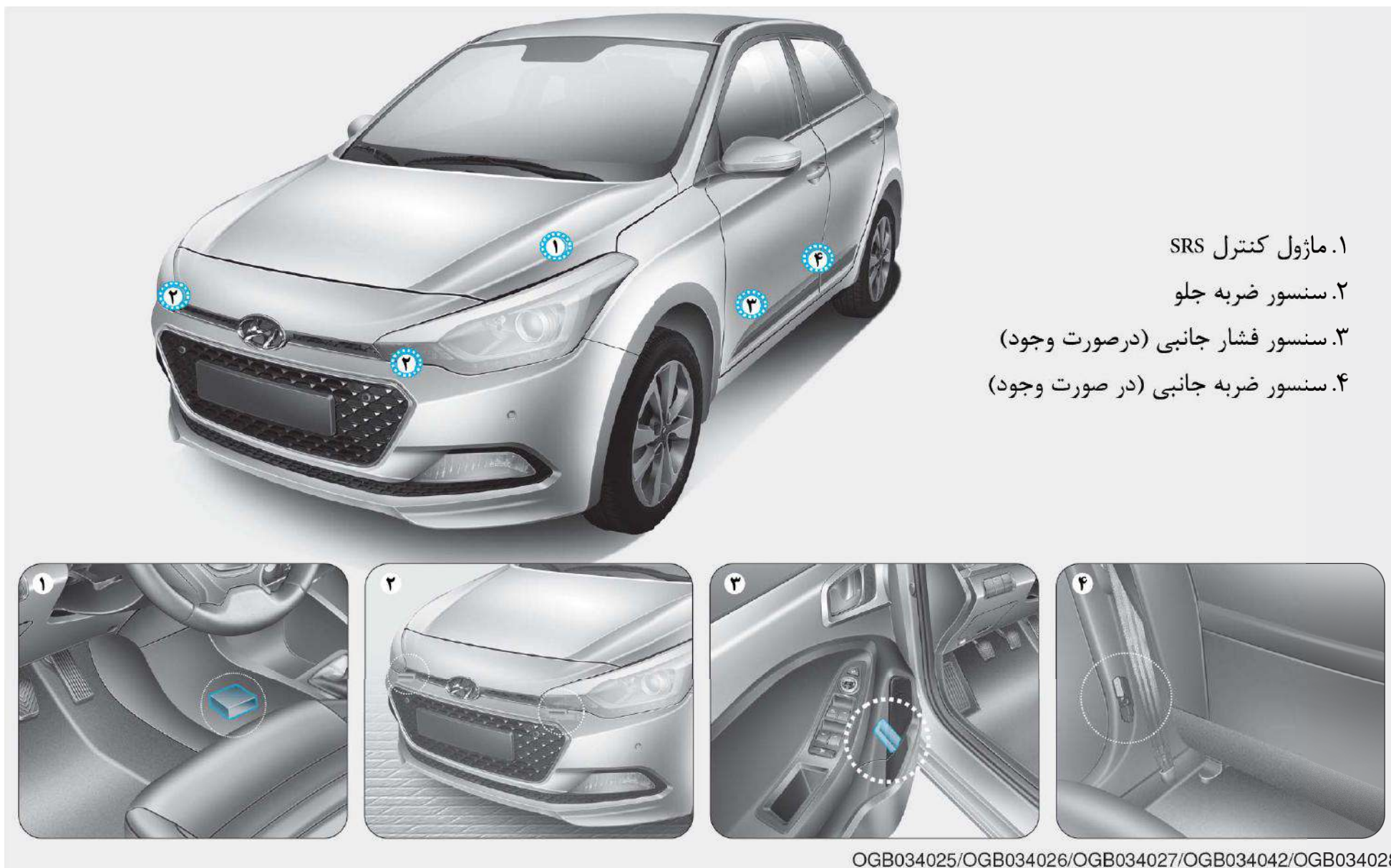

- ۱. ماژول کنترل SRS
- ۲. سنسور ضربه جلو
- ۳. سنسور فشار جانبی (در صورت وجود)
- ۴. سنسور ضربه جانبی (در صورت وجود)

اگر شاسی خودرو در اثر تصادف یا اشیایی روی جاده‌های غیر استاندارد ضربه بخورد، ایربگ‌ها ممکن است عمل کنند. در جاده‌های غیر استاندارد و سطوحی که برای راندن خودرو مناسب نیستند با دقت رانندگی کنید تا از عمل کردن ناخواسته ایربگ‌ها جلوگیری شود.

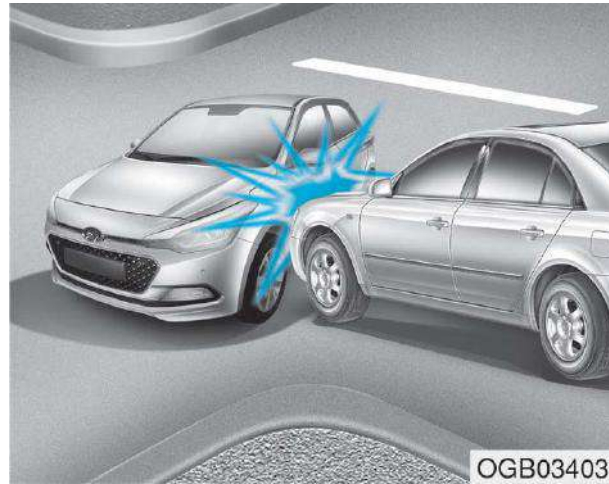

OGB034035

ایربگ‌های پرده‌ای و جانبی

ایربگ‌های جانبی و پرده‌ای طراحی شده‌اند که در برخوردهای جانبی فعال می‌شوند و سنسورهای برخورد جانبی این برخوردها را براساس شدت، سرعت یا زوایای برخورد ناشی از برخورد جانبی شناسایی می‌نمایند.

هرچند ایربگ‌های سرنشینان جلو و راننده به گونه‌ای طراحی شده‌اند که تنها در برخورد از جلو عمل کنند، در آن صورت ممکن است زمانی در دیگر انواع برخوردها فعال شوند که سنسورهای برخورد جلو ضربه کافی را احساس نمایند. ایربگ‌های پرده‌ای و جانبی به گونه‌ای طراحی شده‌اند که تنها در برخوردهای جانبی فعال شوند اما در صورتی برای برخوردهای دیگر فعال شده و عمل می‌کنند که سنسورهای ضربه جانبی برخورد کافی را حس کنند.

شرایط عمل کردن ایربگ

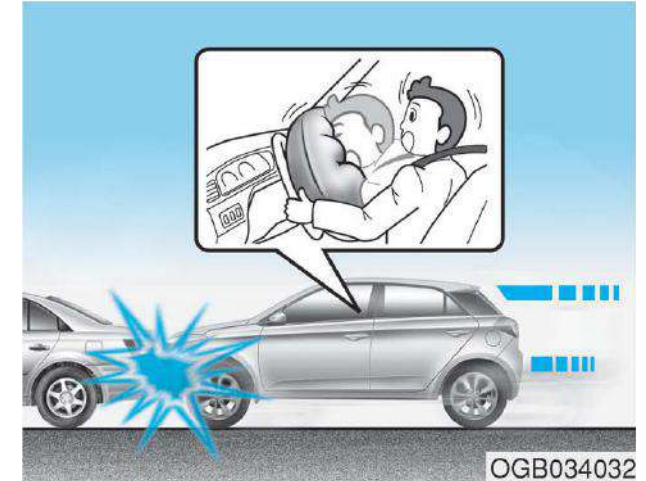

OGB034032

ایربگ‌های جلو

ایربگ‌های جلو به گونه‌ای طراحی شده‌اند که بر اساس شدت، سرعت و یا زوایای برخورد از جلو عمل کنند.



OGB034035

ایربرگ‌های جلو ممکن است در برخوردهای جانبی فعال نشوند زیرا سرنشینان در جهت برخورد حرکت می‌کنند (پرتاب می‌شوند) و بنابراین در ضربات و برخوردهای جانبی، عمل کردن ایربرگ‌های جلو مزیت حفاظتی برای سرنشینان ندارد.

اما ایربرگ‌های جانبی و پرده ممکن است براساس شدت، سرعت خودرو و زاویه برخورد عمل کنند و فعال شوند.



OGB034034

ایربرگ‌های جلو در تصادفات از عقب فعال نمی‌شوند زیرا سرنشینان در اثر نیروی برخورد از عقب به عقب پرتاب می‌شوند. در این حالت، عمل کردن ایربرگ‌ها مزیتی ندارد.

ایربرگ‌ها در چه حالتی عمل نمی‌کنند؟



OGB034033

در برخوردهای خاص با سرعت کم، ایربرگ‌ها ممکن است عمل نکنند. ایربرگ‌ها در این موارد عمل نمی‌کنند زیرا مزیت حفاظتی آن‌ها بیشتر از کمر بند نیست.

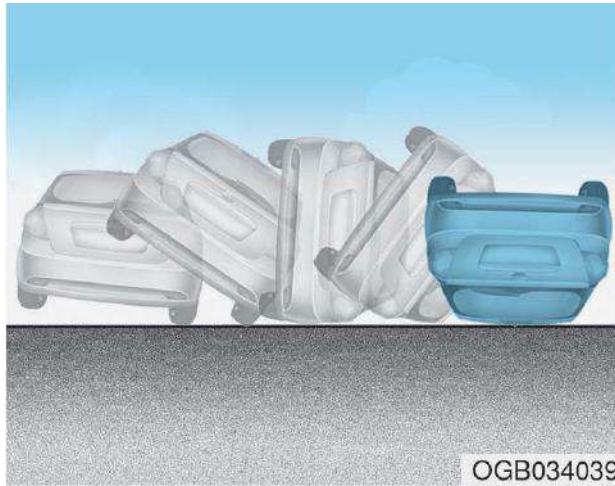

ایربرگ‌های جلو ممکن است در تصادف‌هایی که در آن خودرو واژگون می‌گردد، فعال نشوند زیرا در این حالت فعال شدن و عمل کردن ایربرگ‌های جلو مزیت حفاظتی ندارد.

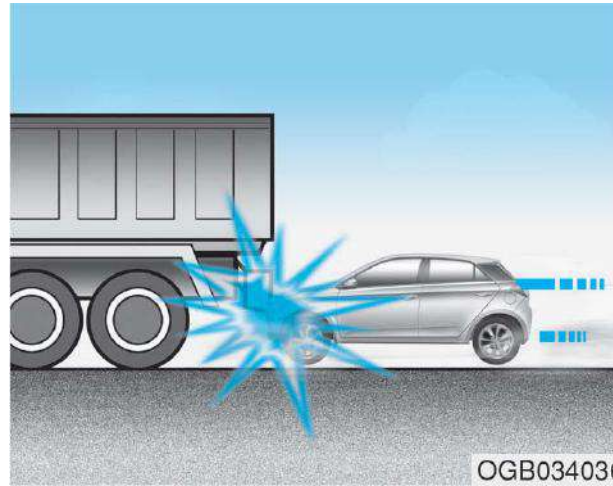

درست قبل از برخورد، رانندگان اغلب ترمزگیری شدیدی انجام می‌دهند. در ترمزگیری‌های شدید، قسمت جلوی خودرو به سمت پایین حرکت می‌کند و این موضوع سبب می‌شود که قسمت جلوی خودرو در زیر قسمت عقب خودروی جلویی که دارای ارتفاع بالاتری نیز می‌باشد، قرار گیرد. به دلیل آن که در این شرایط، نیروی ترمزی که توسط سنسورها اندازه‌گیری می‌شود به شدت کاهش می‌یابد، کیسه‌های هوا ممکن است فعال نشوند.

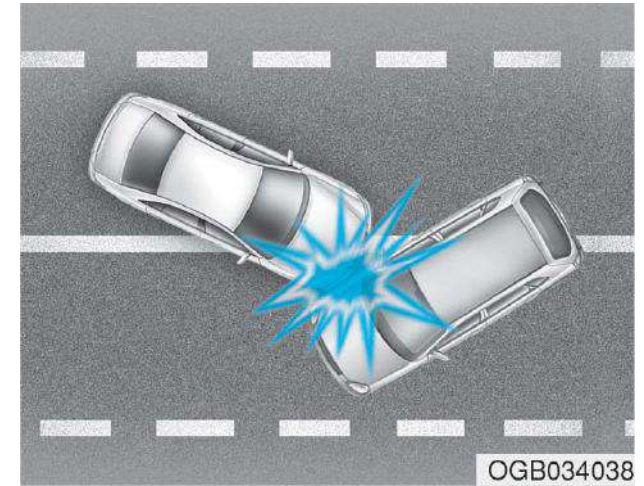

در برخوردهای زاویه‌دار، نیروی ضربه ممکن است سرنشینان را در جهتی هدایت یا پرتاب نماید که ممکن است کیسه‌های هوا نتوانند از آن‌ها محافظت نمایند و بنابراین سنسورها در این وضعیت‌ها ایربرگ را فعال نمی‌کنند چون فایده حفاظتی ندارد.

⚠ هشدار!

برای کاهش خطر جراحات شدید و یا مرگ اقدامات زیر را انجام دهید:

- سعی نکنید که اجزا یا سیستم ایربگ را قطع و یا آن‌ها را تعمیر نمایید و این شامل اضافه و کم کردن آرم‌ها به روکش‌های روی داشبورد و یا اصلاح ساختار و سازه خودرو می‌شود.
- هرگز در نزدیکی و یا روی ماژول‌های ایربگ در فرمان، داشبورد و داشبورد سرنشین جلو چیزی قرار ندهید.
- روکش ایربگ را همیشه با یک کهنه نرم تمیز کنید. حلال‌ها یا تمیزکننده‌ها می‌توانند اثر سوء روی روکش‌های ایربگ بگذارند و روی عمل کردن سیستم اثر سوء می‌گذارند.
- توصیه می‌شود که ایربگ‌های عمل کرده را در نمایندگی مجاز شرکت کرمان موتور تعویض کنید.

(ادامه دارد)

مراقبت و محافظت از ایربگ‌ها

ایربگ‌ها عموماً نیازی به تعمیر و نگهداری ندارند و هیچ بخشی از آن وجود ندارد که شما بتوانید آن را خودتان تعمیر کنید. اگر چراغ هشدار ایربگ موقع باز بودن سوئیچ روشن نشود یا به صورت مداوم روشن باشد، در آن صورت توصیه می‌کنیم که بلافاصله خودرو را به نمایندگی مجاز شرکت کرمان موتور ببرید تا بازرسی لازم روی خودرو انجام شود.

توصیه می‌شود که تمامی کارها و تعمیرات روی سیستم ایربگ مثل باز و بسته نمودن، تعمیر، کار روی داشبورد جلو سرنشین، صندلی‌های جلو و ریل‌های سقفی توسط نمایندگی مجاز شرکت کرمان موتور انجام شود. جابه‌جایی نادرست سیستم ایربگ می‌تواند سبب ایراد جراحات‌های شدید شود.



OGB034037

ایربگ‌ها در صورت برخورد خودرو به موانعی مانند تیر برق و یا درخت فعال نمی‌شوند زیرا اگر نقطه برخورد در مرکز خودرو باشد، در این حالت انرژی برخورد توسط سازه خودرو جذب می‌شود.

اضافه نمودن تجهیزات و یا اصلاح و دخل و تصرف در خودرو مجهز به ایربگ

اگر در خودرو خود دخل و تصرفی بنمایید و مثلاً شاسی، سیستم سپر، انتهای جلویی و یا ورق جانبی و یا ارتفاع آن را دستکاری کنید، این می‌تواند روی عملکرد سیستم ایربگ اثر بگذارد.

اقدامات احتیاطی ایمنی دیگر

سرنشینان نباید در هنگام حرکت خودرو از صندلی خارج شده و یا صندلی خود را عوض کنند. سرنشینی که در زمان تصادف و یا توقف اضطراری کمر بند نبسته باشد، او ممکن است به شدت پرتاب شده و به دیگر افراد بخورد و یا از خودرو به بیرون پرتاب شود.

همراه با کمر بند چیز دیگری استفاده نکنید. وسایل جانبی که سازنده‌های آن‌ها مدعی راحتی بیشتر سرنشین در زمان بستن کمر بند هستند و یا مدعی هستند که جابه‌جا کردن محل کمر بند می‌تواند حفاظت بیشتری را ایجاد نماید، می‌توانند مضر بوده و میزان حفاظت کمر بند را کم کرده و منجر به جراحتهای جدی شوند.

صندلی‌های جلو را دست کاری نکنید.

هرگونه دستکاری و دخل و تصرف در صندلی‌های جلو می‌تواند در کار سیستم ایمنی مکمل و ایربگ‌ها و اجزای حسگر آن اختلال ایجاد نماید.

از گذاشتن اشیا زیر صندلی جلو اجتناب کنید. گذاشتن اشیا زیر صندلی‌های جلو می‌تواند در کار سیستم‌های ایمنی کمکی و ایربگ‌ها و دسته سیم‌ها اختلال ایجاد نماید.

هرگز به درب‌ها ضربه نزنید.

ضربه زدن به درب‌ها موقع باز بودن سوئیچ خودرو می‌تواند سبب عمل کردن ایربگ شود.

(ادامه)

- اگر لازم است که اجزای سیستم ایربگ دور انداخته شود، و یا اگر خودرو باید اسقاط شود، باید اقدامات ایمنی خاصی را رعایت نمود. برای کسب اطلاعات در این زمینه با نمایندگی مجاز شرکت کرمان موتور مشورت کنید. عدم رعایت این اصول می‌تواند خطرات جراحتهای فردی را افزایش دهد.

برچسب‌های هشدار ایربگ (در صورتی که خودروی شما دارای آن باشد)

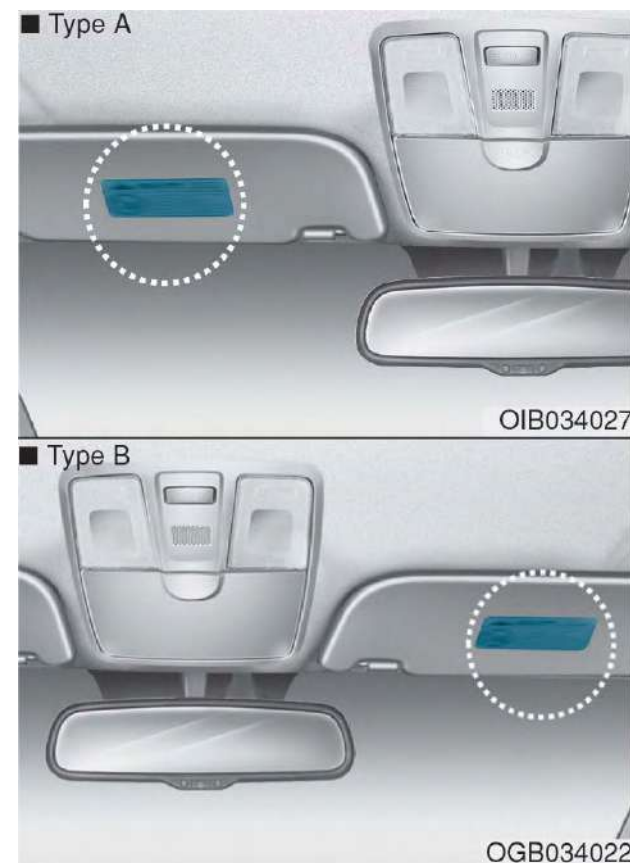

برچسب‌های هشداردهنده ایربگ برای هشدار به راننده و سرنشینان در مورد ریسک‌های بالقوه سیستم ایربگ استفاده می‌شوند. تمامی این اطلاعات در مورد ایربگ‌ها را که در این برچسب‌ها و در کتابچه درج شده‌اند، مطالعه و به آن‌ها توجه نمایید.

۱۲۵	درب موتور خودرو	۹۷	دسترسی به خودرو
۱۲۵	باز کردن درب موتور خودرو	۹۷	ریموت
۱۲۶	بستن درب موتور خودرو	۱۰۱	کلید یا سوئیچ هوشمند
۱۲۷	درب باک بنزین خودرو	۱۰۵	سیستم ضد سرقت یا ایموبایلیزر
۱۲۷	باز کردن در باک	۱۰۷	قفل درها
۱۲۸	بستن در باک سوخت	۱۰۷	قفل کردن درهای خودرو از بیرون
۱۳۰	غریبلیک فرمان	۱۰۸	قفل کردن درهای خودرو از داخل
۱۳۰	فرمان برقی (EPS)	۱۱۰	ویژگی‌های باز شدن و بسته شدن خودکار قفل درها
۱۳۱	فرمان مایل / فرمان تلسکوپی یا جمع شونده	۱۱۰	قفل درهای عقب برای حفاظت از کودکان
۱۳۱	گرم‌کن غریبلیک فرمان	۱۱۱	سیستم دزدگیر خودرو
۱۳۲	بوق	۱۱۲	در صندوق یا در پشتی خودرو
۱۳۳	آینه‌ها	۱۱۲	باز کردن در صندوق یا در پشتی
۱۳۳	آینه‌های داخلی	۱۱۳	بستن در صندوق عقب
۱۳۵	آینه بغل خودرو	۱۱۴	شیشه‌های خودرو
۱۳۸	صفحه کیلومتر (آمپرها) خودرو	۱۱۴	شیشه‌های برقی
۱۳۹	کنترل صفحه کیلومترها	۱۲۰	سان‌روف
۱۴۰	کنترل نمایشگر LCD	۱۲۱	آفتاب‌گیر
۱۴۰	عقره‌ها	۱۲۱	باز کردن سان‌روف به صورت کشویی
۱۴۳	نمایشگر تغییر دنده خودرو	۱۲۲	کج کردن سان‌روف
۱۴۵	نمایشگر LCD	۱۲۳	بستن سان‌روف
۱۴۵	مدهای LCD	۱۲۳	تنظیم مجدد سان‌روف
۱۴۶	مد کامپیوتر سفر	۱۲۴	هشدار دهنده باز بودن سان‌روف
۱۴۷	مد اطلاعات		
۱۴۹	مد تنظیمات کاربر		
۱۵۱	پیغام‌های هشدار		

۲۲۱	صندوق خودرو	۱۵۹	چراغ‌های هشدار و چراغ راهنمای خودرو
۲۲۱	جعبه کنسول وسط	۱۷۱	کامپیوتر سفر
۲۲۲	جعبه داشبورد	۱۷۲	سیستم اطلاعات سوخت خودرو
۲۲۲	یخچال خودرو	۱۷۳	سفر A/B
۲۲۳	پایه عینک آفتابی	۱۷۶	چراغ‌های خودرو
۲۲۳	صندوق بار	۱۷۶	چراغ‌های بیرونی خودرو
۲۲۴	وسایل داخلی خودرو	۱۸۳	چراغ‌های داخل خودرو
۲۲۴	ساعت دیجیتال	۱۸۶	برف پاک‌کن‌ها و شستشو دهنده‌ها
۲۲۵	فندک	۱۸۷	برف پاک‌کن‌های خودرو
۲۲۶	زیر سیگاری	۱۸۷	شوینده‌های شیشه جلو
۲۲۶	جا لیوانی	۱۸۸	برف پاک‌کن عقب و آب پاش
۲۲۷	آفتاب‌گیر	۱۸۹	سیستم کمک راننده
۲۲۷	جا موبایلی	۱۸۹	دوربین دنده عقب
۲۲۸	پریز برق	۱۹۰	سیستم کمکی دنده عقب
۲۲۹	گیره لباس	۱۹۳	سیستم کمکی پارک خودرو
۲۲۹	گیره مخصوص کیسه‌های خرید	۱۹۶	سیستم بخاری و کولر خودرو
۲۲۹	بست یا بست‌های زیرپایی یا کفی	۱۹۶	سیستم یخ زدایی (گرم کن)
۲۳۰	توری محل بار	۱۹۷	سیستم کنترل دستی بخاری
۲۳۱	روکش صندوق عقب	۲۰۶	سیستم کولر و بخاری خودکار
۲۳۲	تزئینات بیرونی خودروی	۲۱۷	یخ زدایی و رفع بخار شیشه جلو
۲۳۲	بار بند		

دست‌رسی به خودرو

ریموت (در صورتی که این مدل از خودرو شما داشته باشد)



هیوندای شما از کلید ریموتی استفاده می‌کند که شما می‌توانید با استفاده از آن در را باز یا قفل کنید (و درب عقب) و حتی استارت بزنید.

۱. کلید قفل کردن درب
۲. کلید باز کردن قفل
۳. کلید باز کردن درب عقبی خودرو

قفل کردن درب‌های خودرو

- برای قفل کردن درب خودرو اقدامات زیر را انجام دهید:
۱. تمامی درها، کاپوت و در پشتی خودرو را ببندید.
 ۲. کلید قفل نمودن در (۱) روی ریموت را فشار دهید.
 ۳. درها قفل می‌شوند و چراغ‌های هشدار خطر چشمک می‌زنند.
 ۴. مطمئن شوید که درها قفل شده‌اند؛ بدین منظور وضعیت زبانه قفل شدن در داخل خودرو را چک کنید.

باز کردن قفل خودرو

- برای باز کردن قفل درب‌های خودرو اقدامات زیر را انجام دهید:
۱. کلید باز نمودن قفل درب (۲) روی ریموت را فشار دهید.
 ۲. قفل درب‌ها باز می‌شود و چراغ‌های هشدار خطر دو بار چشمک می‌زنند.

i نکته آموزشی

بعد از باز کردن قفل درب‌ها، بعد از ۳۰ ثانیه درها در صورتی که باز نشوند، به صورت خودکار قفل می‌شوند.

! هشدار!

هرگز وقتی کودکان در خودرو حضور دارند، آن‌ها را با سوئیچ روی ماشین تنها نگذارید. آن‌ها ممکن است سوئیچ را داخل جای سوئیچ کرده و یا همان سوئیچ روی خودرو را چرخانده و با شیشه بالابرها و یا دیگر اجزای خودرو بازی کنند و یا حتی خودرو را روشن کرده و حرکت دهند که این می‌تواند بسیار خطرناک بوده و منجر به مرگ و جراحت شود.

سوئیچ معمولی خودرو

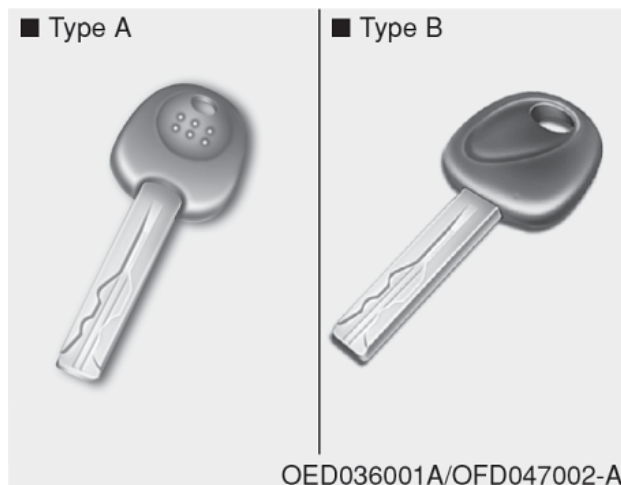

اگر ریموت خودرو کار نکند، شما می‌توانید باز و بسته نمودن قفل درب‌های خودرو را با استفاده از سوئیچ معمولی خودرو انجام دهید.

استارت و شروع به حرکت

برای کسب اطلاعات بیشتر به بخش سوئیچ خودرو در فصل ۵ این کتابچه مراجعه نمایید.

نکته!

برای جلوگیری از آسیب دیدن ریموت، اقدامات زیر را انجام دهید:

- ریموت را از مایعات و آتش دور نگه دارید. اگر ریموت و قسمت داخلی آن خیس شود (به خاطر پاشیدن مایعات نوشیدنی و یا رطوبت) و یا داغ شود، در آن صورت مدارهای داخلی آن از کار می‌افتد و این بخش مشمول گارانتی نمی‌شود.
- هرگز ریموت را پرتاب نکنید و یا به زمین نیاندازید.
- هرگز ریموت را در معرض دماهای شدید قرار ندهید.

باز کردن قفل درب پشتی خودرو

برای باز کردن قفل این درب به‌صورت زیر عمل کنید:

۱. کلید باز کردن قفل درب پشتی (۳) روی ریموت را بیش از ۱ ثانیه فشار دهید.
۲. چراغ‌های هشدار دو بار چشمک می‌زنند. بعد از باز کردن قفل درب پشتی و بستن آن، قفل این درب به‌صورت خودکار بسته خواهد شد و درب خودبه‌خود قفل می‌گردد.

نکته آموزشی

- بعد از باز کردن قفل درب پشتی، درب پشتی به‌صورت خودکار قفل می‌گردد.
- روی کلید عبارت لاتین «HOLD» (نگهداشتن) درج شده است که معنای آن این است که این کلید را فشار دهید و بیش از یک ثانیه نگه دارید.

(ادامه)
 اگر ریموت به موبایل شما نزدیک باشد، سیگنال توسط سیگنال‌های موبایل مسدود می‌شود. این امر به خصوص در موقع تلفن زدن، پیامک فرستادن، و یا ارسال و دریافت ایمیل جدی‌تر است. هرگز ریموت یا موبایل خود را در یک جیب نگذارید و همیشه بین این دو فاصله کافی را رعایت کنید.

اقدامات احتیاطی در کار با ریموت خودرو

- ریموت خودرو در وضعیت‌های زیر کار نمی‌کند:
- اگر کلید یا ریموت روی خودرو باشد.
 - فاصله شما از خودرو بیش از ۳۰ متر باشد.
 - باتری ریموت ضعیف شده باشد.
 - مانعی مانند خودرو دیگر و یا موانع ساختمانی بین شما و خودرو باشد و مانع رسیدن سیگنال ریموت به خودرو شود.
 - آب و هوا خیلی سرد باشد.
 - ریموت نزدیک فرستنده رادیویی مانند ایستگاه رادیویی و یا فرودگاهی باشد که می‌تواند در عملکرد عادی ریموت اختلال ایجاد نماید.
- وقتی ریموت خودرو درست کار نمی‌کند، درب را با کلید یا سوئیچ عادی باز و بسته کنید. برای هرگونه تعمیر و یا سرویس ریموت به نمایندگی مجاز شرکت کرمان موتور مراجعه نمایید.
 (ادامه دارد)



نوع C

برای بستن و یا تا زدن کلید روی ریموت، کلید رها کننده را فشار دهید و سپس کلید به صورت خودکار جمع می‌شود.
 برای باز کردن کلید، ضمن فشار کلید مخصوص، آن را با دست بالا بیاورید.

نکته!

هرگز بدون فشار کلید مخصوص، کلید را بالا نیاورید زیرا سبب تخریب آن می‌شود.

اگر احساس می‌کنید که ریموت شما درست کار نمی‌کند یا آسیب دیده است، به نمایندگی مجاز شرکت کرمان موتور مراجعه نمایید.

نکته آموزشی

باتری‌های مصرف شده را باید به شیوه درست امحا نمود در غیر این صورت محیط زیست و سلامتی و بهداشت انسانی به خطر می‌افتد. باتری باید براساس قوانین و مقررات محلی امحا شود.



تعویض باتری ریموت

اگر ریموت باطری درست کار نمی‌کند، باتری آن را عوض کنید.



OIB044180

نوع باتری مورد استفاده: CR2032

برای تعویض باتری به صورت زیر عمل کنید:

۱. با یک ابزار باریک درپوش باتری ریموت را باز کنید.
۲. باتری‌های مصرف شده را خارج نموده و باتری جدید را در آن قرار دهید. مطمئن شوید که باتری‌ها را درست جا زده‌اید.
۳. مجدداً درپوش ریموت را نصب کنید.

نکته آموزشی

هرگونه تغییر و یا دخل و تصرفی که صریحاً به تایید بخش مسئول آن نرسیده باشد به معنای غیرمجاز بودن استفاده از آن توسط کاربر است. اگر سیستم ورود بدون کلید به خاطر تغییرات غیر مصوب توسط افراد غیر مجاز غیر فعال شده باشد در آن صورت مشمول گارانتی نخواهد شد.

نکته!

ریموت خود را از مواد الکترومغناطیسی که از خود امواج الکترومغناطیسی ساطع می‌کنند دور نگه دارید.

قفل کردن

i نکته آموزشی

کلید روی دستگیره درب خودرو تنها وقتی کار می کند که سوئیچ هوشمند در فاصله ۷۰ سانتی متری تا یک متری دستگیره در خودرو باشد.



برای قفل کردن درب به صورت زیر عمل کنید:

۱. تمامی درب‌ها، کاپوت و درب پشتی را ببندید.
۲. یا کلید روی دستگیره خودرو را فشار دهید و یا کلید قفل کردن درب (۱) روی سوئیچ هوشمند را فشار دهید.
۳. چراغ‌های هشدار خطر چشمک خواهند زد.
۴. با بررسی وضعیت زبانه قفل درب‌ها، از بسته بودن قفل درب خودرو مطمئن شوید.

کلید یا سوئیچ هوشمند (اگر خودروی شما آن را داشته باشد)



خودرو هیوندای شما دارای یک سوئیچ هوشمند است که می‌توانید از آن برای باز و بسته کردن قفل درها (و در پشتی) و حتی برای استارت و روشن کردن خودرو استفاده کنید.

۱. کلید قفل کردن در
۲. کلید باز کردن قفل در
۳. کلید باز کردن قفل در پشتی

i نکته آموزشی

- کلید روی دستگیره در تنها وقتی کار می‌کند که سوئیچ هوشمند در فاصله ۷۰ سانتی متر تا یک متری دستگیره درب باشد. در این حالت افراد دیگر هم می‌توانند بدون در اختیار داشتن سوئیچ خودرو، درب را باز کنند.
- بعد از باز کردن قفل درب‌ها، بعد از ۳۰ ثانیه قفل درب‌ها به صورت خودکار بسته می‌شود مگر این که درب‌ها باز شوند.

باز کردن قفل خودرو



OGB044001

برای باز کردن قفل در خودرو به صورت زیر عمل کنید:

۱. سوئیچ هوشمند را بردارید.
۲. کلید روی دستگیره در و یا کلید باز کردن قفل روی سوئیچ هوشمند (۲) را فشار دهید.
۳. قفل درها باز می‌شود. چراغ‌های هشدار خطر دو بار چشمک می‌زنند.

حتی اگر شما کلید دستگیره بیرونی خودرو را فشار دهید، درب‌ها قفل نمی‌شوند و صدای آژیر به مدت سه ثانیه فعال می‌شود اگر وضعیت‌های زیر پیش بیاید:

- سوئیچ هوشمند روی خودرو باشد.
- کلید روشن و خاموش کردن خودرو در وضعیت ON یا ACC باشد.
- دربی غیر از درب پشتی باز باشد.

! هشدار!

هرگز وقتی کودکان در خودرو حضور دارند، آن‌ها را با سوئیچ هوشمند روی ماشین تنها نگذارید. آن‌ها ممکن است یا سوئیچ هوشمند را داخل جای سوئیچ کرده و یا همان سوئیچ روی خودرو را چرخانده و با شیشه بالابرها و یا دیگر اجزای خودرو بازی کنند و یا حتی خودرو را روشن کرده و حرکت دهند که این می‌تواند بسیار خطرناک بوده و منجر به مرگ و جراحت شود.

باز کردن قفل درب پشتی خودرو

برای باز کردن قفل این درب به صورت زیر عمل کنید:

۱. سوئیچ هوشمند را بردارید.
۲. کلید روی دستگیره درب پشتی یا کلید باز کردن قفل درب روی سوئیچ هوشمند (۳) را بیش از ۱ ثانیه فشار دهید.
۳. چراغ‌های هشدار خطر دو بار چشمک می‌زنند. وقتی درب پشتی باز و بسته می‌شود، درب پشتی به صورت خودکار قفل می‌شود.

i نکته آموزشی

بعد از باز کردن قفل درب پشتی خودرو، درب پشتی بعد از ۳۰ ثانیه به صورت خودکار قفل می‌شود مگر این که درب پشتی باز شود.

استارت و شروع به حرکت

شما می‌توانید بدون وارد کردن سوئیچ روی خودرو آن را روشن کنید. برای کسب اطلاعات بیشتر به بخش کلید روشن و خاموش کردن موتور در فصل ۵ مراجعه نمایید.

نکته !

برای جلوگیری از آسیب دیدن سوئیچ هوشمند، اقدامات زیر را انجام دهید:

- سوئیچ هوشمند را از مایعات و آتش دور نگه دارید. اگر سوئیچ هوشمند و قسمت داخلی آن خیس شود (به خاطر پاشیدن مایعات نوشیدنی و یا رطوبت) و یا داغ شود، در آن صورت مدارهای داخلی آن از کار می‌افتد و این بخش مشمول گارانتی نمی‌شود.
- هرگز سوئیچ هوشمند را پرتاب نکنید و یا به زمین نیاندازید.
- هرگز سوئیچ هوشمند را در معرض دماهای شدید قرار ندهید.

سوئیچ معمولی خودرو

اگر سوئیچ هوشمند خودرو کار نکند، شما می‌توانید قفل درب‌های خودرو را با استفاده از سوئیچ معمولی خودرو باز و بسته نمایید.

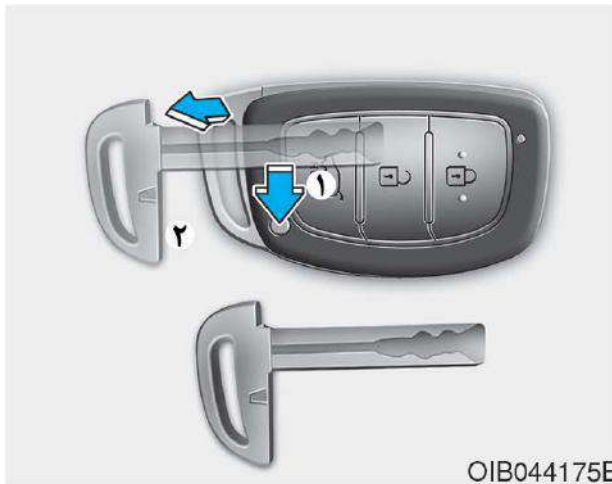

کلید آزادکننده (۱) را فشار داده و نگه دارید و کلید مکانیکی یا عادی (۲) را خارج کنید. کلید یا سوئیچ معمولی را وارد سوراخ قفل در نمایید. برای نصب مجدد سوئیچ عادی، آن را داخل سوراخ نموده و فشار دهید تا وقتی که صدای جا خوردن آن را بشنوید.

گم شدن سوئیچ هوشمند

هر خودرو حداکثر دو سوئیچ هوشمند ثبت شده دارد. اگر شما یکی از این سوئیچ‌ها را گم کنید، توصیه می‌شود که بلافاصله خودرو و سوئیچ یدک بعدی را به نمایندگی مجاز شرکت کرمان موتور ببرید و یا در صورت لزوم آن را تا نمایندگی یدک کنید.

اقدامات احتیاطی در مورد سوئیچ هوشمند

- سوئیچ هوشمند در موارد زیر کار نمی‌کند:
 - اگر سوئیچ هوشمند نزدیک فرستنده رادیویی مانند ایستگاه رادیویی و یا فرودگاهی باشد که می‌تواند در عملکرد عادی سوئیچ هوشمند اختلال ایجاد نماید.
 - سوئیچ هوشمند نزدیک موبایل و یا سیستم‌های بی‌سیم دوجانبه و یا تلفن‌های سلولی باشد.
 - سیستم سوئیچ هوشمند خودروی دیگر در مجاورت خودرو شما استفاده می‌شود.
- وقتی سوئیچ هوشمند درست کار نمی‌کند، درب خودرو را با سوئیچ عادی باز وبسته کنید. اگر احساس می‌کنید که سوئیچ هوشمند معیوب است، توصیه می‌شود حتماً به نمایندگی مجاز شرکت کرمان موتور مراجعه کنید.

(ادامه دارد)

(ادامه)

اگر سوئیچ هوشمند به موبایل شما نزدیک باشد، سیگنال توسط سیگنال‌های موبایل مسدود می‌شود. این امر به‌خصوص در موقع تلفن زدن، پیامک فرستادن و یا ارسال و دریافت ایمیل جدی‌تر است. هرگز سوئیچ هوشمند یا موبایل خود را در یک جیب نگذارید و همیشه بین این دو فاصله کافی را رعایت کنید.

اگر احساس می‌کنید که سوئیچ هوشمند شما درست کار نمی‌کند یا آسیب دیده است، به نمایندگی مجاز شرکت کرمان موتور مراجعه نمایید.

نکته آموزشی



باتری‌های مصرف شده را باید به شیوه درست امحا نمود در غیر این صورت محیط زیست و سلامتی و بهداشت انسانی به خطر می‌افتد. باتری باید براساس قوانین و مقررات محلی امحا شود.

تعویض باتری سوئیچ هوشمند



OLF044008

۱. نوع باتری مورد استفاده: CR2032
۲. برای تعویض باتری به صورت زیر عمل کنید:
۳. با یک ابزار باریک درپوش باتری‌های ریموت را باز کنید.
۴. باتری‌های مصرف شده را خارج نموده و باتری جدید را در آن قرار دهید. مطمئن شوید که باتری‌ها را درست جا زده اید.
۵. مجدداً درپوش ریموت را نصب کنید.

نکته آموزشی

هرگونه تغییر و یا دخل و تصرفی که صریحاً به تایید بخش مسئول آن نرسیده باشد به معنای غیر مجاز بودن استفاده از آن توسط کاربر است. اگر سیستم ورود بدون کلید به خاطر تغییرات غیر مصوب توسط افراد غیرمجاز غیر فعال شده باشد در آن صورت مشمول گارانتی نخواهد شد.

نکته!

سوئیچ هوشمند خود را از مواد الکترومغناطیسی که از خود امواج الکترومغناطیسی ساطع می‌کنند دور نگه دارید.

سیستم ضد سرقت یا ای‌موبایلایزر (اگر مدل خودرو شما دارای این آپشن باشد)

سعی نکنید که این سیستم را تغییر دهید و یا وسایل دیگر را به آن اضافه کنید. در این موارد معمولاً ایرادات برقی ایجاد می‌شوند که ممکن است خودرو شما را از کار بیاندازند.

هشدار!

برای جلوگیری از سرقت خودرو، هرگز سوئیچ یدک را داخل خودرو نگذارید. کلمه عبور سیستم ضد سرقت شما انحصاری است و باید کاملاً محرمانه باشد.

نکته!

فرستنده روی سوئیچ شما بخش مهمی از سیستم ضد سرقت شما است که می‌تواند سال‌ها بدون هیچ ایرادی کار کند اما دقت داشته باشید که هرگز آن را در معرض رطوبت، شوک الکتریکی و یا جابه‌جایی شدید قرار ندهید. این موارد ممکن است سبب خرابی سوئیچ ضد سرقت شما شود.

سیستم ضد سرقت مانع سرقت خودروی شما می‌شود. در این سیستم اگر کلیدی با کد نادرست برای روشن کردن خودروی شما استفاده شود، سیستم سوخت‌رسانی خودروی شما را از کار می‌اندازد. وقتی که سوئیچ در وضعیت باز است، چراغ سیستم ضد سرقت برای لحظه‌ای روشن می‌شود و سپس خاموش می‌گردد. اگر چراغ شروع به چشمک زدن بکند، سیستم کد سوئیچ را نمی‌شناسد.

سوئیچ را در وضعیت LOCK/OFF قرار دهید و سپس سوئیچ را مجدداً باز کنید.

اگر که سوئیچ ضد سرقت و یا شی فلزی دیگری (یعنی زنجیر کلید) نزدیک سوئیچ باشد، سیستم ممکن است کد سوئیچ شما را نشناسد. در این وضعیت خودرو روشن نمی‌شود زیرا این شی فلزی سیگنال فرستنده ارسالی را مختل می‌کند.

اگر این سیستم به‌صورت مکرر کد سوئیچ را تشخیص نمی‌دهد توصیه می‌شود حتماً به نمایندگی مجاز شرکت کرمان موتور مراجعه نمایید.

قفل درب‌ها

قفل کردن درب‌های خودرو از بیرون

با سوئیچ معمولی



سوئیچ را به سمت عقب خودرو بگردانید تا قفل درب باز شود و برای قفل کردن آن را به سمت جلو خودرو بگردانید.

اگر قفل در سمت راننده را با سوئیچ باز و بسته می‌کنید، قفل تمامی درب‌های خودرو به صورت خودکار باز یا بسته می‌شود (اگر خودرو شما دارای سیستم قفل مرکزی باشد).

بعد از باز کردن قفل درب‌های خودرو، با کشیدن دستگیره می‌توانید درب را باز کنید.

موقع بستن درب‌های خودرو، درب را با دست فشار دهید. مطمئن شوید که درب‌ها به خوبی و کامل بسته شده‌اند.

قفل کردن درب‌ها با ریموت



برای قفل کردن درب‌ها، کلید (۱) روی ریموت را فشار دهید.

برای باز کردن قفل درب‌ها، کلید (۲) روی ریموت را فشار دهید.

بعد از باز شدن قفل درب‌ها، می‌توانید با کشیدن دستگیره روی درب آن‌ها را باز کنید.

موقع بستن درب، دستگیره را با دست بکشید و مطمئن شوید که درب کاملاً بسته است.

اطلاعات

- در آب و هوای سرد و مرطوب، ممکن است مکانیسم درب و قفل آن به خاطر شرایط یخبندان درست کار نکند.
- اگر در چند بار به سرعت و پشت سر هم با سوئیچ و یا با سوئیچ قفل درب باز و بسته شود، سیستم ممکن است موقتاً غیر فعال شود تا از مدار آن محافظت نموده و مانع ایراد خسارت به اجزای سیستم شود.

قفل کردن درهای خودرو از داخل با دستگیره درب



OGB044003

- درهای جلو خودرو اگر دستگیره داخلی درب (1) موقع قفل بودن درب کشیده شود، قفل باز شده و درب باز می‌شود.
- درهای عقب خودرو اگر دستگیره داخلی درب وقتی که قفل آن بسته است یکبار کشیده شود، قفل درب عقب باز می‌شود.
- اگر دستگیره داخل درب مجدد کشیده شود، درب باز خواهد شد.

برای قفل کردن درب‌ها، کلید روی دستگیره بیرونی درب را وقتی که سوئیچ هوشمند همراه شما است فشار دهید و یا کلید قفل درب روی سوئیچ هوشمند را فشار دهید.

برای باز کردن قفل درب‌ها، یا کلید روی دستگیره بیرونی درب را فشار دهید و یا کلید باز کردن قفل روی سوئیچ هوشمند را فشار دهید.

بعد از باز شدن قفل درب‌ها، می‌توانید درب را با کشیدن دستگیره باز کنید.

موقع بستن درب‌ها، دستگیره آن را با دست فشار دهید. مطمئن شوید که درب‌ها کاملاً بسته شده‌اند.

نکته آموزشی

- در آب و هوای سرد و مرطوب، ممکن است مکانیسم درب و قفل آن به خاطر شرایط یخبندان درست کار نکند.
- اگر در چند بار به سرعت و پشت سر هم با سوئیچ و یا با سوئیچ قفل درب باز وبسته شود، سیستم ممکن است موقتا غیر فعال شود تا از مدار آن محافظت نموده و مانع ایراد خسارت به اجزای سیستم شود.

سوئیچ هوشمند خودرو



OGB044001

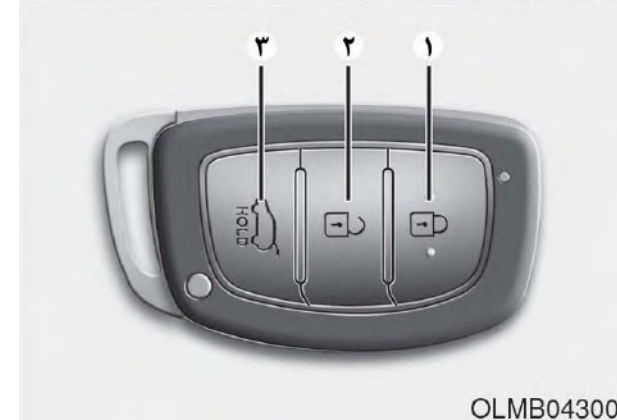

OLMB043003

1. کلید قفل کردن درب
2. کلید باز کردن قفل درب
3. کلید باز کردن درب پشتی

باز کردن درب‌ها با کلید قفل مرکزی خودرو



- وقتی کلید باز و بسته کردن قفل را فشار می‌دهید، تمامی درب‌های خودرو قفل می‌شود و چراغ روی کلید تقریباً ۶۰ ثانیه روشن می‌شود (اگر سوئیچ روی خودرو باشد، چراغ روی کلید به صورت مداوم روشن می‌ماند). اگر موقع فشار این کلید دربی باز شود، تمامی درب‌ها قفل نمی‌شوند.
- اگر قفل دربی باز باشد، چراغ روی سوئیچ چشمک خواهد زد. اگر شما موقع چشمک زدن این چراغ، سوئیچ را فشار دهید تمامی درب‌ها قفل خواهند شد.

- وقتی مجدداً کلید باز و بسته کردن قفل درب‌ها را فشار می‌دهید، قفل تمامی درب‌های خودرو باز می‌شود و چراغ روی سوئیچ روشن نمی‌شود.

⚠ هشدار!

هنگام حرکت خودرو باید تمامی درب‌ها بسته و قفل باشند. اگر قفل درب‌ها در هنگام حرکت خودرو باز باشد، در آن صورت خطر پرتاب شدن به بیرون در هنگام تصادف بیشتر می‌شود.

⚠ هشدار!

هرگز بچه‌ها و یا حیوانات خانگی را در خودرو رها نکنید. خودروی که درب‌های آن بسته است می‌تواند به شدت گرم شود و این می‌تواند سبب مصدومیت و یا مرگ سرنشینان و یا حیوانات خانگی درون آن شود اگر مثلاً به خاطر کودکانی نتوانند راه خروج از خودرو را پیدا کنند. کودکان بدون نظارت بزرگ‌ترها ممکن است داخل خودرو به وسایل آن دست بزنند طوری که سبب آسیب زدن به خود و ماشین شوند و یا افراد دیگری که وارد خودرو می‌شوند، ممکن است برای آن‌ها خطر ساز باشند.

⚠ هشدار!

همیشه خودرو خود را قفل شده رها کنید. خودرو قفل نشده خطرات زیادی دارد که هم برای شما و هم می‌تواند برای افرادی باشد که ممکن است خود را در داخل خودروی شما پنهان کنند.

برای بستن و ایمن‌سازی خودرو هنگام ترک آن، ترمز را فشار داده و دنده را در وضعیت پارک یا P قرار دهید (در خودروهای دارای دنده اتوماتیک) و یا در گیربکس‌های عادی، آن را در وضعیت دنده ۱ و یا دنده عقب (R) بگذارید، ترمز دستی را بکشید و سوئیچ را در وضعیت LOCK/OFF قرار دهید، تمامی پنجره‌ها را ببندید، درب‌ها را قفل کنید و همیشه سوئیچ را نزد خود نگه دارید.

⚠ هشدار!

باز کردن درب در موقع نزدیک شدن به جایی می‌تواند خطرناک بوده و خسارات مالی و جانی به دنبال دارد. موقع باز کردن درب‌ها همیشه مراقب خودروهای عبوری، موتورسیکلت، دوچرخه و یا عابرینی باشید که در حال نزدیک شدن به خودرو و در مسیر باز شدن درب هستند.

برای بستن قفل ایمنی کودک، سوئیچ یا یک پیچ گوشتی را در سوراخ (۱) گذاشته و آن را در وضعیت (🚶) قرار دهید.

برای باز شدن قفل درب عقب از داخل، باید قفل ایمنی کودک را آزاد کنید.

⚠ هشدار!

اگر کودکان به صورت تصادفی درب‌های عقب را در حال حرکت باز کنند، امکان بیرون افتادن آن‌ها از خودرو زیاد است. قفل‌های ایمنی کودک درب‌های عقب باید همیشه موقع حضور کودکان در خودرو فعال شوند.

قفل درب‌های عقب برای حفاظت از کودکان (تنها در خودروهای ۵ درب)



اگر قفل ایمنی کودک روی خودرو شما باشد می‌تواند مانع باز کردن درب‌های عقب توسط کودک نشسته در عقب خودرو بشود. این قفل‌های ایمنی عقب باید در موقعی که کودکان در خودرو حضور دارند، استفاده شود.

قفل ایمنی کودک در لبه درب‌ها قرار دارد. وقتی که قفل ایمنی کودک فعال می‌شود (🚶)، درب عقب با کشیدن دستگیره داخلی باز نمی‌شود.

ویژگی‌های باز شدن و بسته شدن خودکار قفل درب‌ها

سیستم باز شدن قفل درب در هنگام تصادف (شاید این مدل خودرو فاقد این ویژگی باشد)

در این حالت، قفل تمامی درب‌ها موقع تصادف منجر به عمل کردن ایربگ‌ها به صورت خودکار باز می‌شوند.

سیستم قفل شدن درب‌ها در سرعت خاص (شاید این مدل خودرو فاقد این ویژگی باشد)

در این وضعیت، اگر سرعت خودرو شما بیش از ۱۵ کیلومتر در ساعت باشد، تمامی درهای خودرو به صورت خودکار قفل می‌شوند.

سیستم دزد گیر خودرو (ممکن است این مدل خودرو فاقد آن باشد)



i نکته آموزشی

ممکن است در داخل خودروهای مجهز به سیستم دزدگیر برچسبی با مضمون زیر نصب شده باشد:

۱. **WARNING**
۲. **SECURITY SYSTEM**

بعد از تنظیم سیستم امنیتی، باز کردن هر کدام از درب‌های خودرو و یا کاپوت آن بدون ریموت و یا سوئیچ هوشمند سبب می‌شود تا آژیر دزدگیر فعال شود و به صدا در بیاید. سیستم دزدگیر در صورت بسته نبودن کامل درب‌ها و درب موتور فعال نمی‌شود. اگر سیستم تنظیم یا فعال نمی‌شود، درب‌ها و درب موتور را چک کنید و از بسته بودن کامل آن‌ها اطمینان حاصل کنید. سعی نکنید که این سیستم را تغییر دهید و یا وسایل دیگری به آن اضافه نمایید.

i نکته آموزشی

- تا زمانی که سرنشینان خودرو را ترک نکرده‌اند درب‌ها را قفل نکنید. اگر بعد از فعال شدن دزدگیر سرنشینی از خودرو خارج شود، در آن صورت آژیر به صدا در می‌آید.
- اگر دزدگیر خودرو با ریموت و یا سوئیچ هوشمند غیر فعال نشود، در آن صورت درب‌ها را با استفاده از کلید عادی باز کرده و سوئیچ خودرو را باز کنید (با ریموت) و یا خودرو را با سوئیچ هوشمند روشن کرده و ۳۰ ثانیه منتظر بمانید.
- وقتی سیستم غیر فعال است اما هیچ دربی بعد از ۳۰ ثانیه باز نشود، در آن صورت سیستم مجدداً فعال می‌گردد.

این سیستم به شما کمک می‌کند تا از خودرو و وسایل درون آن بیشتر محافظت نمایید. نحوه کار این سیستم به این ترتیب است که اگر یکی از وضعیت‌های زیر رخ دهد، آژیر خودرو به صدا در می‌آید و چراغ‌های هشدار به صورت مداوم چشمک می‌زنند:

- درب خودرو بدون استفاده از سوئیچ هوشمند و یا ریموت باز شود.
- درب پشتی بدون استفاده از ریموت یا سوئیچ هوشمند باز شود.
- درب موتور باز شود.

آژیر خودرو ۳۰ ثانیه ادامه پیدا می‌کند و سپس سیستم مجدداً ریست می‌شود. برای خاموش نمودن آژیر خودرو، قفل درها را با ریموت یا سوئیچ هوشمند باز کنید.

سیستم دزدگیر به صورت خودکار ۳۰ ثانیه بعد از قفل نمودن درب‌ها و درب پشتی، تنظیم می‌شود. برای فعال شدن این سیستم، باید درب‌ها و درب پشتی خودرو را از بیرون با ریموت و یا سوئیچ هوشمند قفل کنید و یا کلید روی قسمت بیرونی دستگیره را در حالتی که سوئیچ هوشمند را به همراه دارید، فشار دهید.

چراغ‌های هشدار خطر (راهنما) در این حالت چشمک می‌زنند و خودرو یکبار آژیر می‌زند تا نشان دهد که آماده و تنظیم شده است.

درب صندوق یا درب پشتی خودرو باز کردن درب صندوق یا درب پشتی



- قفل درب پشتی یا درب صندوق وقتی باز می‌شود که همه درب‌ها با ریموت، سوئیچ هوشمند و یا قفل مرکزی باز یا بسته شوند.
- اگر درب‌های خودرو باز باشند در آن صورت درب پشتی هم با فشار دستگیره و کشیدن آن به بالا باز می‌شود.

نکته!

حتما قبل از حرکت خودرو از بسته بودن درب صندوق مطمئن شوید. اگر قبل از حرکت درب بسته نشود و هنگام رانندگی درب صندوق باز باشد، در آن صورت ممکن است جک‌های بالابر و سیستم اتصال این درب آسیب ببیند.

نکته آموزشی

در آب و هوای سرد، مکانیسم‌های قفل درب ممکن است به علت یخ زدگی درست کار نکنند.

هشدار!

موقع باز کردن درب عقب، مواظب اشیا و اطراف باشید؛ زیرا این درب به سمت بالا باز می‌شود.

بستن درب صندوق عقب

برای بستن درب صندوق عقب، درب را پایین آورده و محکم فشار دهید. از بسته شدن و چفت شدن درب اطمینان یابید.

هشدار!

دود خروجی اگزوز

اگر با درب صندوق باز رانندگی کنید، احتمال وارد شدن گازها و دود اگزوز به درون خودرو زیاد است و این می تواند بسیار خطرناک باشد.

اگر لازم شود که با درب صندوق باز رانندگی کنید، در آن صورت باید تمامی هواکش ها و شیشه ها را باز نگه دارید تا هوای تازه وارد خودرو شود.

هشدار!

محل صندوق عقب خودرو

از سوار کردن مسافر در قسمت صندوق خودرو جلوگیری کنید زیرا هیچ امنیتی ندارد و کمربند و دیگر سیستم های حفظ ایمنی در دسترس نیست. برای جلوگیری از ایراد آسیب به سر نشینان در تصادف و توقف های ناگهانی، سر نشینان خودرو باید همواره کمربند ایمنی خود را ببندند.

شیشه‌های خودرو

شیشه‌های برقی

خودروهای ۵ درب / کراس

- (۱) کلید بالابر شیشه سمت راننده
- (۲) کلید بالابر شیشه سرنشین جلو
- (۳) کلید بالابر شیشه سرنشین سمت چپ عقب*
- (۴) کلید بالابر شیشه سرنشین سمت راست عقب*
- (۵) باز و بسته کردن شیشه
- (۶) شیشه برقی خودکار*
- (۷) کلید قفل شیشه برقی

*: ممکن است مدل خودرو شما فاقد این گزینه باشد.

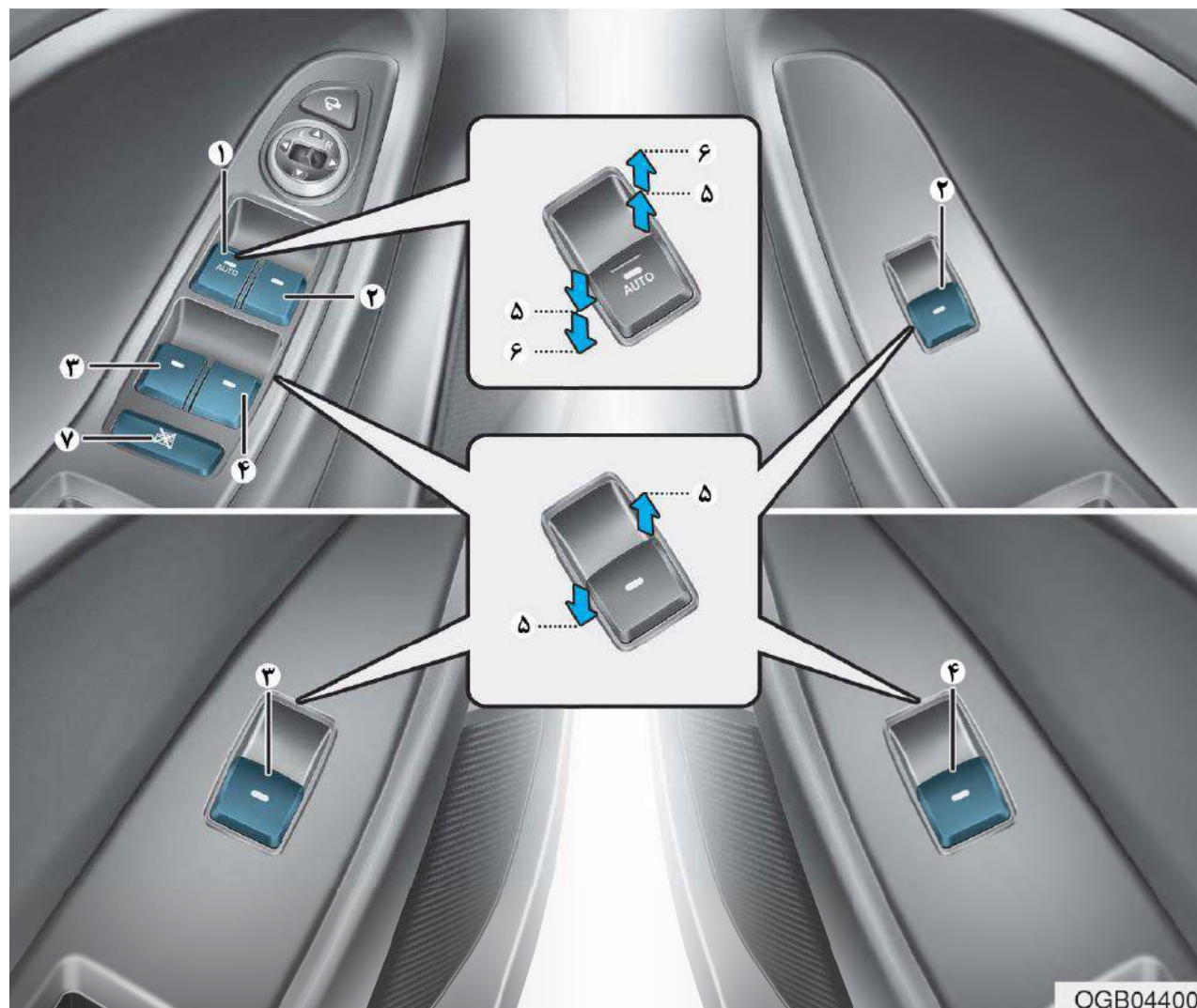

شیشه برقی خودروهای سه درب

- (۱) کلید بالابر شیشه سمت راننده
- (۲) کلید بالابر شیشه سرنشین جلو
- (۳) باز و بسته کردن شیشه
- (۴) شیشه برقی خودکار*

*: ممکن است مدل خوددور شما فاقد این گزینه باشد.

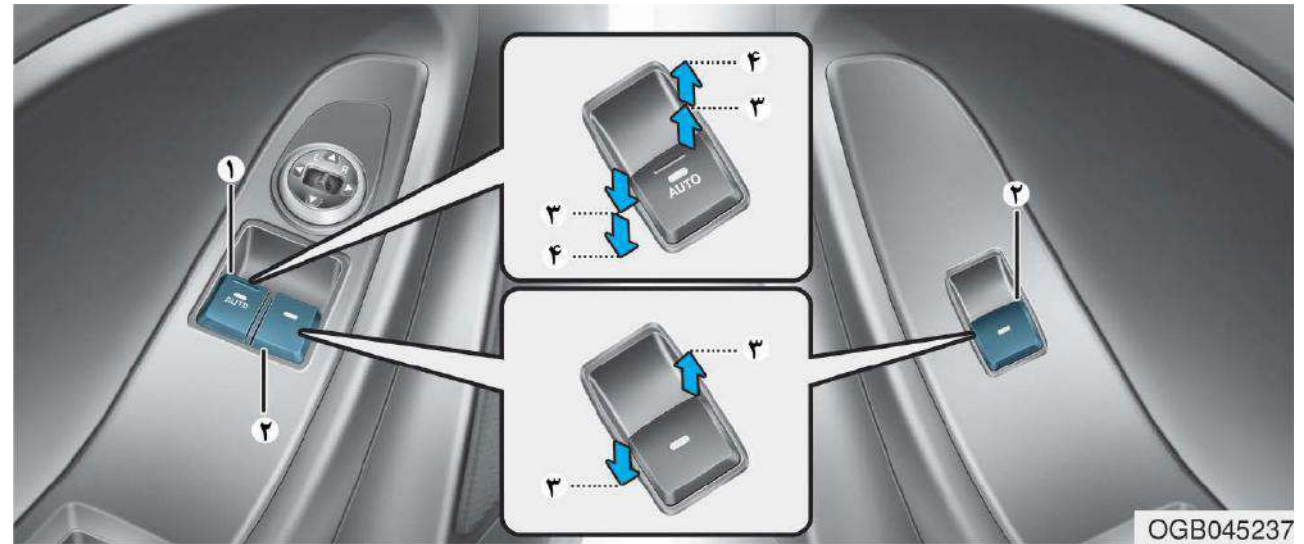

OGB045237

باز و بسته کردن شیشه



OGB044125

برای باز یا بسته کردن شیشه، بخش جلویی کلید مربوطه را به سمت بالا بکشید و یا به پایین فشار دهید (ه).

نکته آموزشی i

- در آب و هوای سرد و مرطوب، شیشه برقی‌ها ممکن است به خاطر یخ‌زدگی درست کار نکنند.
- هنگام رانندگی با شیشه‌های باز، سرو صدای باد در داخل خودرو می‌پیچد. این صدا عادی است و می‌توان با انجام اقدامات زیر آن را کم یا صفر کرد. اگر وقتی یک یا هر دو شیشه پنجره عقب پایین است سرو صدای باد در خودرو می‌پیچد، شیشه جلو را به اندازه یک اینچ پایین بیاورید مشکل حل می‌شود.

برای بالا و پایین کردن شیشه خودرو، سوئیچ باید باز باشد. هر درب دارای یک کلید بالابر است که شیشه را کنترل و بالا و پایین می‌کند. راننده نیز یک کلید قفل شیشه مخصوص در اختیار دارد که به کمک آن می‌تواند شیشه‌های سرنشینان عقب خودرو را قفل نماید. شیشه برقی تا تقریباً ۳۰ ثانیه بعد از باز شدن سوئیچ در وضعیت ACC یا LOCK/OFF عمل می‌کند. اما اگر درب‌های جلو باز باشند، شیشه‌ها در این ۳۰ ثانیه هم کار نمی‌کنند.

برای تنظیم مجدد شیشه برقی‌ها به صورت زیر عمل کنید:

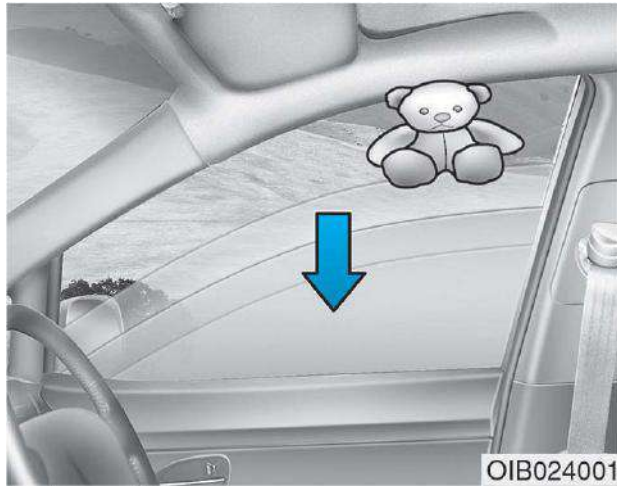

اگر شیشه در حین بسته شدن خودکار مانعی را بر سر راه خود ببیند، در آن صورت متوقف شده و تقریباً ۳۰ سانتی‌متر پایین می‌آید تا آن مانع برداشته شود.

اگر شیشه مقاومتی را حین بالا کشیدن مداوم حس کند، شیشه حرکت رو به بالا را متوقف نموده و تقریباً ۲/۵ سانتی‌متر پایین می‌آید.

اگر کلید شیشه برقی را مجدداً به صورت مداوم ۵ ثانیه بعد از پایین آمدن شیشه، توسط شیشه برگردان بالا بکشیم، شیشه برگردان دیگر کار نمی‌کند.

برای تنظیم مجدد شیشه برقی‌ها به صورت زیر عمل کنید:

اگر شیشه درست کار نمی‌کند، سیستم شیشه برقی خودکار باید به صورت زیر مجدداً تنظیم شود:

۱. سوئیچ خودرو را باز کنید.
۲. شیشه را بسته و حداقل ۱ ثانیه کلید شیشه برقی را بالا بکشید.

اگر شیشه‌ها بعد از تنظیم مجدد هم درست کار نکردند، توصیه می‌شود که سیستم را به نمایندگی مجاز شرکت کرمان موتور نشان دهید تا تعمیرات لازم روی آن صورت گیرد.



بالا و پایین نمودن خودکار شیشه خودرو (در صورت داشتن این ویژگی)

کلید شیشه برقی را یک لحظه فشار دهید و یا بالا بکشید تا در وضعیت (۶) قرار بگیرد و به این ترتیب شیشه حتی وقتی کلید را رها می‌کنید کاملاً بالا می‌آید یا پایین می‌رود. برای متوقف نمودن شیشه در وضعیت دلخواه وقتی که در هنگام بالا و یا پایین رفتن خودکار است، آن را به بالا کشیده و یا فشار داده و سپس رها کنید.

نکته!

- برای جلوگیری از آسیب دیدگی شیشه بالابر، دو شیشه یا بیشتر را همزمان بالا و پایین نکنید. این امر سبب کاهش طول عمر فیوز مربوطه می‌گردد.
- هرگز سعی نکنید که کلید اصلی روی درب راننده و یا کلید شیشه‌های برقی را در جهات مخالف به صورت همزمان فعال کنید. اگر این کار را بکنید، شیشه متوقف شده و باز و بسته نمی‌شود.

کلید قفل شیشه برقی (ممکن است این مدل خودرو شما فاقد این ویژگی باشد)



راننده می‌تواند کلیدهای شیشه برقی سرنشینان عقب را با فشار کلید قفل شیشه‌ها و قرار دادن آن‌ها در وضعیت قفل (فشار داده شده) قفل نماید.

- وقتی که کلید قفل شیشه‌ها فشار داده می‌شود:
- راننده می‌تواند تمامی شیشه‌ها را خود بالا و پایین کند.
 - کنترل سرنشین جلو می‌تواند شیشه برقی سرنشین جلو را فعال کند.
 - کنترل سرنشین عقب نمی‌تواند شیشه عقب را بالا و پایین کند.

نکته آموزشی

ویژگی شیشه بالابر خودکار تنها وقتی کار می‌کند که ویژگی **AUTO UP** با کشیدن کامل کلید به بالا تا دندان یا وضعیت دوم استفاده شود.

هشدار!

مطمئن شوید که سر، دیگر بخش‌های بدن و یا اشیای دیگر قبل از بستن شیشه در سر راه آن نباشند زیرا ممکن است سبب آسیب بدنی و یا ایراد آسیب به خودرو شود. اشیای با قطر کمتر از ۴ میلی‌متر بین شیشه و بدنه گیر می‌کنند و مقرر شیشه بالایی ممکن است تحت پوشش شیشه برگردان خودکار نباشد و شیشه توقف نکند.

(ادامه)

- هرگز اجازه ندهید کودکان با شیشه بالابرها بازی کنند. کلید قفل شیشه‌های راننده را در وضعیت LOCK یا قفل شده قرار دهید. باز کردن ناگهانی شیشه‌ها توسط کودکان می‌تواند بسیار خطرناک باشد.
- هرگز دست، سر و یا دیگر اعضای بدن خود را حین رانندگی از خودرو خارج نکنید.

هشدار! 

شیشه‌های خودرو

- هرگز در حالی که کودکان در ماشین حضور دارند، ماشین را به صورت روشن رها نکنید.
 - هرگز کودکان را بدون بزرگ‌تر در خودرو تنها نگذارید. ممکن است آن‌ها خودرو را به حرکت درآورند، خود را به شیشه‌ها بکوبند و یا به خود و یا دیگران آسیب بزنند.
 - همیشه چندین بار، وجود دست و یا مانع‌های دیگر بر سر راه شیشه‌ها در حال بسته شدن را چک کنید سپس اقدام به بستن شیشه کنید.
- (ادامه دارد)

سانروف (ممکن است مدل خودرو شما فاقد آن باشد)

اطلاعات

سانروف می‌تواند در وضعیت کج هم به صورت کشویی عمل کند اما در حالت باز یا در وضعیت کشویی امکان کج کردن آن نیست.

هشدار!

- هرگز در هنگام رانندگی سانروف و یا آفتاب‌گیر را تنظیم نکنید. این امر می‌تواند سبب از دست دادن کنترل خودرو و یا تصادف شود و منجر به مرگ، جراحت جدی و یا خسارت‌های مالی شود.
- اجازه ندهید کودکان با سانروف بازی کنند یا به آن دست بزنند.

نکته آموزشی

- در آب و هوای سرد و مرطوب، سانروف ممکن است به خاطر شرایط انجماد درست کار نکند.
- بعد از شستشوی خودرو و یا در هنگام بارش باران، دقت کنید که آب روی سانروف را قبل از فعال سازی تمیر کنید.

نکته!

- بعد از باز و یا بستن و یا کج کردن (حالت بهاری) سانروف، دستگیره (کلید) کنترل آن را رها کنید و از فشار و یا کشیدن آن اجتناب کنید. در غیر این صورت، ممکن است موتور و یا اجزای سیستم آن آسیب ببینند.
- مطمئن شوید که سانروف موقع ترک خودرو کاملاً بسته است.
- اگر سانروف باز باشد باران و برف وارد خودرو شده و نیز احتمال سرقت خودرو افزایش پیدا می‌کند.



اگر خودرو شما سانروف دارد، می‌توانید آن را با دستگیره کنترل سانروف روی کنسول بالای سر به صورت کشویی کنار بزنید و یا کج کنید (کنار بزنید). سانروف تنها در صورتی قابل باز و بسته کردن است که سوئیچ خودرو باز باشد.

آفتاب گیر



- آفتاب گیر را باز کنید، دستگیره (کلید) سانروف را به عقب بکشید تا در وضعیت اول قرار گیرد.
- وقتی شیشه سانروف بسته شد، آفتاب گیر را بسته و دستگیره را به جلو فشار دهید. برای متوقف نمودن حرکت کشویی در هر نقطه، دستگیره را کشیده و یا فشار دهید.

باز کردن سانروف به صورت کشویی

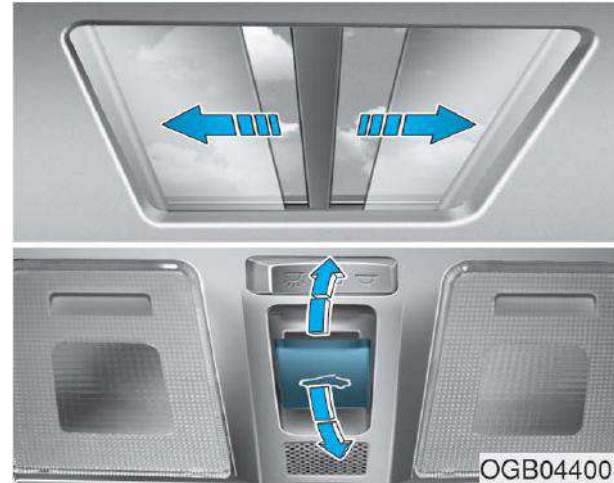

وقتی آفتاب گیر بسته است

اگر دستگیره سانروف را به سمت عقب بکشید و در وضعیت دوم قرار دهید، آفتاب گیر حرکت کرده و تا انتها رفته و باز می شود و بعد از آن شیشه هم تا آخر رفته و باز می شود. برای متوقف نمودن حرکت سانروف در هر نقطه، دستگیره را بکشید یا فشار دهید.

وقتی آفتاب گیر باز است

اگر دستگیره را به عقب بکشید، شیشه آفتاب گیر کاملاً باز می شود و برای توقف آن در هر نقطه، دستگیره را بکشید و یا فشار دهید.

برگردان خودکار سان روف

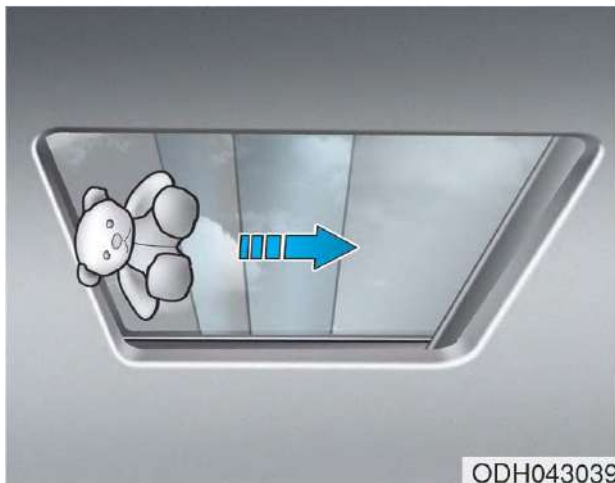

ODH043039

اگر شی یا بخشی از بدن در هنگام بستن خودکار سان روف حس شود، در آن صورت جهت حرکت آن برعکس شده و سپس متوقف می‌شود. بخش برگردان خودکار در صورت وجود اشیای کوچک بین شیشه و سایبان سان روف عمل نخواهد کرد. همیشه قبل از بستن سان روف مطمئن شوید که تمامی اشیاء و سرنشینان از سان روف دور هستند.

وقتی سان روف باز است

اگر دستگیره سان روف را به سمت بالا فشار دهید، شیشه آن کج خواهد شد. برای توقف سان روف در نقطه دلخواه، دستگیره آن را در همان محل کشیده و یا فشار دهید.

هشدار!

سان روف

- مواظب باشید که سر، دست و یا دیگر اعضای بدن افراد در هنگام بستن سان روف لای آن گیر نکند.
- هرگز صورت، گردن و یا بازوها و دیگر اعضای بدن را هنگام رانندگی از سان روف خارج نکنید.
- مطمئن شوید که هنگام بستن سان روف دست یا دیگر اعضای بدن شما در مسیر آن نیست.

کج کردن سان روف (باز کردن به حالت بهاری)



OGB044009

وقتی آفتاب‌گیر بسته است

اگر دستگیره سان روف را با بالا فشار دهید، آفتاب‌گیر باز شده و سپس شیشه کج می‌شود. برای متوقف نمودن سان روف در هر نقطه دلخواه، دستگیره را در آن نقطه فشار داده یا بکشید تا توقف نماید.

بستن سانروف

برای بستن شیشه

دستگیره را به جلو فشار داده و در وضعیت اول قرار دهید و یا دستگیره را به عقب بکشید.

برای بستن شیشه سانروف و آفتابگیر

دستگیره کنترل را به جلو تا وضعیت دوم فشار دهید. شیشه سانروف بسته و سپس آفتابگیر به صورت خودکار بسته می‌شود. برای متوقف نمودن حرکت سانروف در هر نقطه، دستگیره سانروف را کشیده و یا فشار دهید.

نکته !

- همیشه هر چند وقت یک بار آشغال‌های جمع شده داخل ریل‌های سانروف را جمع‌آوری کنید.
- اگر در دمای زیر نقطه انجماد و یا وقتی سانروف با برف یا یخ پوشیده شده است سعی نکنید که آن را باز کنید، ممکن است شیشه یا موتور آن آسیب ببینند.
- موقع استفاده از سانروف برای مدت طولانی، غبار بین سانروف و سطح سقف ایجاد سرو صدا می‌کند. در این مواقع سانروف را باز کرده و با استفاده از یک کهنه گرد و غبار را تمیز کنید.
- سانروف به‌گونه‌ای ساخته شده است که همراه با آفتابگیر باز می‌شود. هرگز وقتی که سانروف باز است، آفتابگیر را بسته نگه ندارید.

تنظیم مجدد سانروف

- سانروف در موارد زیر باید مجدداً تنظیم شود:
- وقتی که باطری خودرو خالی کند و یا از خودرو جدا شود و یا فیوز مربوطه تعویض و یا قطع شود.
 - کارکرد کشویی با یک بار لمس روی سانروف به صورت عادی کار نکند.
۱. سوئیچ را در وضعیت باز قرار دهید و سانروف را کاملاً ببندید.
 ۲. دستگیره را رها کنید.
 ۳. دستگیره را به جلو فشار داده و نگهدارید (بیش از ۱۰ ثانیه) تا وقتی که سانروف کج شده و اندکی حرکت کند. سپس دستگیره را رها کنید.
 ۴. دستگیره سانروف را در جهت بسته شدن به جلو فشار دهید تا به صورت زیر کار کند:
آفتابگیر باز ← کج ← سانروف باز ← سانروف بسته ← آفتابگیر بسته
سپس دستگیره را رها کنید.
- وقتی این فعالیت‌ها تمام شدند، سیستم سانروف مجدداً تنظیم می‌شود.

هشدار دهنده باز بودن سانروف (ممکن است این مدل خودروی شما فاقد این ویژگی باشد)

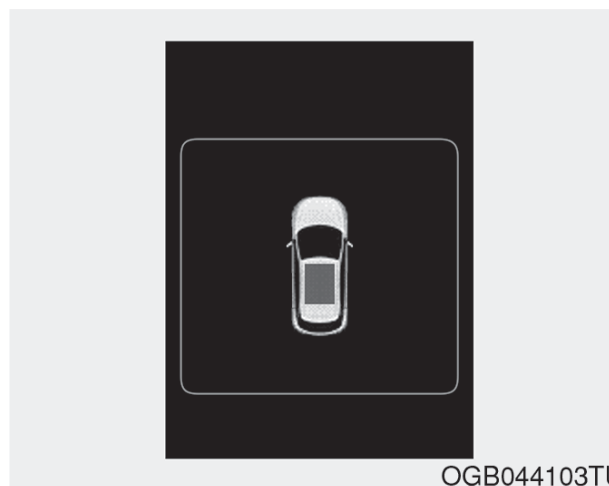

OGB044103TU

اگر راننده سوئیچ رابر دارد (سوئیچ هوشمند: موتور را خاموش کند) و درب سمت راننده را در حالتی که سانروف کاملاً بسته نیست، باز کند، در آن صورت صدای بوق برای مدت ۷ ثانیه شنیده می‌شود و تصویر باز بودن سانروف روی صفحه LCD ظاهر خواهد شد.

همیشه موقع ترک خودرو، سانروف را ببندید.

نکته!

اگر سانروف بعد از خالی کردن و یا قطع باطری خودرو یا سوختن فیوز آن ریست نشود، سانروف ممکن است درست کار نکند.

درب موتور خودرو باز کردن درب موتور خودرو



۴. میله نگه‌دارنده درب موتور را باز کنید.
۵. آن را زیر درب موتور جابزنید. اکنون درب موتور باز است.



۳. در قسمت جلو خودرو قرار بگیرید و اندکی درب موتور را بالا بیاورید و زبانه دوم (۱) را به سمت بالا فشار داده و درب موتور (۲) را بالا آورید.



۱. مطمئن شوید که دنده در خودروهای دنده اتوماتیک در وضعیت P یا پارک و در دنده دستی در وضعیت دنده معکوس باشد و ترمز دستی را بکشید.
۲. اهرم آزادسازی درب موتور را بکشید تا زبانه آن باز شود و در این حالت صدایی از درب موتور به گوش می‌رسد.

هشدار!

- میله نگه‌دارنده درب موتور را از محلی بگیرید که پلاستیک پیچ شده است زیرا اگر میله داغ باشد قسمت پلاستیکی آن عایق خوبی است و مانع سوختن دست شما می‌شود.
- میله یا اهرم نگه‌دارنده درب موتور باید کاملاً درون سوراخ مخصوص قرار بگیرد و سپس کار بازرسی محفظه موتور را انجام دهید. این کار مانع افتادن ناگهانی درب موتور و جراحات‌های احتمالی می‌شود.

بستن درب موتور خودرو

۱. قبل از بستن درب موتور، موارد زیر را چک کنید:
 - درب تمامی مجاری مانند رادیاتور و غیره را درست ببندید.
 - دستکش یا کهنه و مواد قابل اشتعال را بردارید.
۲. میله نگه‌دارنده درب موتور را به سر جای خود برگردانید.
۳. درب موتور را تا نیمه مسیر پایینی آورده و سپس رها کنید و مطمئن شوید که قفل شده است.

هشدار!

- قبل از بستن درب موتور، مطمئن شوید که تمامی اشیاء را از محدوده درب موتور برداشته‌اید. بستن درب موتور با وجود موانع در مسیر آن سبب می‌شود که درب موتور آسیب ببیند و یا آسیب‌های بدنی ایجاد شود.
- کهنه، دستکش و دیگر مواد قابل اشتعال را درون موتور جا نگذارید زیرا در صورت داغ شدن می‌توانند سبب ایجاد یا تشدید آتش‌سوزی شوند.
- همیشه چند بار چک کنید تا از بسته بودن کامل درب موتور اطمینان یابید و سپس خودرو را برانید. اگر درب موتور درست بسته نشده باشد، حین رانندگی امکان باز شدن آن هست و این می‌تواند سبب کاهش دید و تصادف شود.
- هرگز با درب موتور باز خودرو را نرانید. زیرا در این حالت دید کم است و ممکن است درب موتور سقوط کرده و سبب ایراد و آسیب شود.

درب باک سوخت خودرو باز کردن درب باک سوخت

i نکته آموزشی

اگر درب باک سوخت به خاطر یخ زدگی باز نمی‌شود، به آرامی به آن ضربه بزنید و درب را فشار دهید تا یخ‌ها شکسته و درب را رها نمایند. هرگز بیش از حد و با فشار درب را باز نکنید. در صورت لزوم از سیالات مناسب ضد یخ برای باز کردن درب باک استفاده کنید (از ضد یخ مخصوص رادیاتور استفاده نکنید) و یا خودرو را به جای گرمی ببرید و صبر کنید تا یخ‌های آن آب شود.

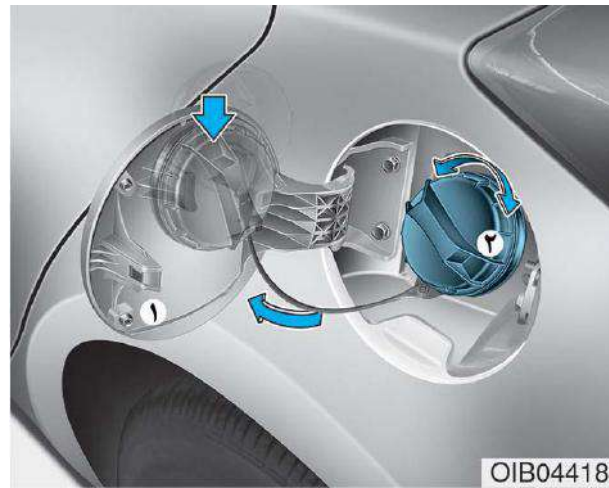

OIB044184

۳. درب باک (۱) را بکشید تا کاملاً باز شود.
۴. برای باز کردن درب اصلی باک (۲) آن را در جهت خلاف عقربه‌های ساعت بگردانید. در هنگام باز کردن درب باک صدای خالی شدن هوا به گوش می‌رسد که ناشی از تعادل فشار سوخت درون باک است.
۵. درپوش اصلی باک را ببندید.

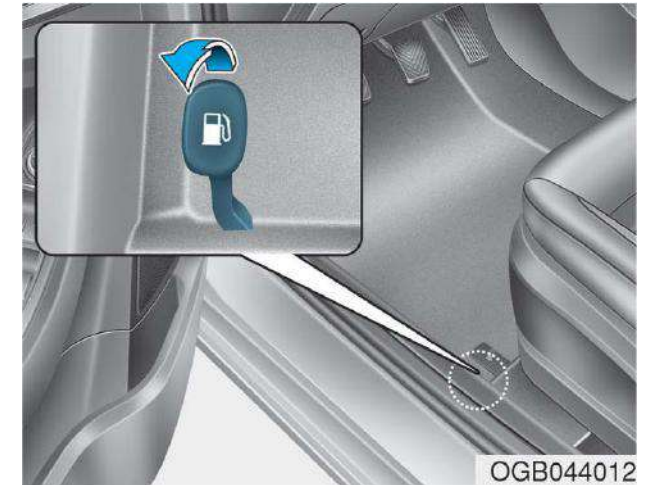

OGB044012

۱. خودرو را خاموش کنید.
 ۲. اهرم مخصوص باز کردن درب باک را به سمت بالا بکشید.
- درب باک سوخت باید از داخل خودرو و با کشیدن دستگیره مخصوص درب باک به بالا باز شود.

بستن درب باک سوخت

۱. برای بستن درب اصلی باک (۲) آن را در جهت عقربه‌ها بگردانید تا صدای «تق» یکبار شنیده شود. این صدا نشان می‌دهد که درب باک کاملاً سفت شده است.
۲. درب باک (۱) را بسته و آن را به آرامی فشار دهید و مطمئن شوید که کاملاً بسته است.

هشدار!

بنزین به شدت قابل اشتعال و انفجار است. عدم تبعیت از این دستورالعمل‌ها ممکن است سبب ایراد آسیب بدنی شدید و حتی مرگ شود:

- تمامی هشدارهای موجود در پمپ بنزین‌ها را خوانده و به آن‌ها توجه کنید.
- قبل از سوخت‌گیری مجدد، محل قطع اضطراری بنزین را در پمپ بنزین یادداشت کنید.

(ادامه دارد)

(ادامه)

- قبل از برداشتن نازل و سوخت‌گیری، بار الکتریسیته خود را با دست زدن به اشیای فلزی تخلیه کنید و برای این منظور باید با دست لخت این اشیاء را لمس کرده و در فاصله مطمئن از نازل و منابع بنزین این کار را انجام دهید.
- هرگز موقع بنزین زدن با موبایل صحبت نکنید. جریان الکتریکی و تداخلات ناشی از تلفن همراه می‌تواند سبب ایجاد احتراق و جرقه در بخارات سوخت و آتش‌سوزی شود.
- بعد از آغاز سوخت‌گیری به داخل خودرو برنگردید. زیرا این امر می‌تواند در اثر تماس شما با قطعات و اقلام پارچه‌ای درون خودرو سبب ایجاد الکتریسیته ساکن شود و تخلیه این الکتریسیته می‌تواند سبب احتراق بخارات سوخت و آتش‌سوزی شود.

(ادامه دارد)

(ادامه)

- اگر برگشتن شما به داخل خودرو لازم است، باید یک بار دیگر با دست زدن به اشیای فلزی بار الکتریکی خود را تخلیه نمایید و این کار باید دور از نازل و یا دیگر منابع بنزین و با دست لخت انجام شود.
- موقع استفاده از ظرف سوخت پرتابل (همراه) استاندارد باید دقت کنید که ظرف را قبل از سوخت‌گیری روی زمین بگذارید. تخلیه بار الکتریسیته ساکن ناشی از ظرف می‌تواند سبب جرقه بخارات سوخت و آتش‌سوزی شود.
 - بعد از آغاز سوخت‌گیری مجدد، تماس بین دست لخت و خودرو باید تا پایان سوخت‌گیری ادامه یابد.
 - برای سوخت‌گیری بدون خودرو از ظرف‌های استاندارد مخصوص استفاده کنید و بنزین را در آن‌ها ذخیره نمایید.
- (ادامه دارد)

i نکته آموزشی

- همیشه سوخت‌گیری مجدد را براساس الزامات سوخت‌گیری پیشنهادی در مقدمه کتابچه انجام دهید.
- مواظب باشید که سوخت به سطح خودرو نپاشد. سوخت پاشیده شده روی سطوح نقاشی شده خودرو برای آن مضر است و می‌تواند به رنگ و بدنه آسیب برساند.

نکته!

اگر درپوش اصلی درب باک نیازمند تعویض است، از نمونه‌های اصلی موجود در نمایندگی مجاز شرکت کرمان موتور استفاده کنید. اگر درب باک معیوب باشد می‌تواند سبب نقص در سیستم سوخت‌رسانی و یا سیستم کنترل آلاینده‌ها شود.

(ادامه)

- در صورت بروز آتش‌سوزی در هنگام سوخت‌گیری، از خودرو دور شده و بلافاصله با رئیس جایگاه تماس گرفته و سپس با آتش‌نشانی تماس بگیرید و از دستورالعمل‌های ایمنی که آن‌ها اعلام می‌کنند تبعیت نمایید.
- اگر قطرات سوخت روی لباس و یا دستکش و پوست شما پاشیده باشد این می‌تواند سبب ایجاد خطر آتش‌سوزی و یا سوختگی شود. همیشه درپوش اصلی باک را با دقت و به آرامی باز کنید. اگر در هنگام باز کردن درب باک، سوخت خارج شد و یا صدای تخلیه فشار به گوش رسید، تا زمان اتمام این وضعیت صبر کنید و سپس درب باک را کاملاً باز کنید.
- همیشه مطمئن شوید که درپوش اصلی باک کاملاً بسته شده است تا در هنگام تصادف احتمالی سوخت به بیرون نپاشد.

(ادامه)

- موقع سوخت‌گیری مجدد، همیشه دنده اتوماتیک را در وضعیت P و دنده دستی را در وضعیت دنده عقب یا دنده ۱ قرار دهید، ترمز دستی را بکشید و سوئیچ خودرو را در وضعیت LOCK/ OFF قرار دهید. جرقه‌های ناشی از اجزای برقی مربوط به موتور می‌تواند بخارات سوخت را منفجر کرده و منجر به آتش‌سوزی شود.
 - هرگز در پمپ بنزین از فندک یا کبریت استفاده نکنید و سیگار نکشید.
 - باک را بیش از حد تعیین شده پر نکنید و سعی نکنید با زدن اهرم نازل مقدار بیشتری بنزین وارد باک شود زیرا سبب سرریز سوخت می‌شود.
- (ادامه دارد)

غربیلک فرمان

فرمان برقی (EPS)

این سیستم به شما کمک می‌کند تا خودروی خود را هدایت کنید. اگر خودرو خاموش باشد و یا اگر سیستم فرمان برقی درست کار نکند، شاید بتوانید باز هم خودرو را هدایت کنید اما هدایت و چرخاندن فرمان در این حالت سخت و نیازمند نیروی بیشتر است.

اگر در زمان کار عادی خودرو، متوجه تغییری در انرژی و نیروی مورد نیاز برای هدایت و چرخاندن فرمان شدید، حتماً خودرو را به نمایندگی مجاز شرکت کرمان موتور ببرید.

نکته!

اگر سیستم فرمان برقی درست کار نکند، چراغ هشدار (⚠️) روی صفحه کیلومتر (صفحه نمایش دهنده‌ها) روشن می‌شود و نیروی بیشتر به صورت آنی برای چرخاندن فرمان و هدایت خودرو مورد نیاز است. توصیه می‌کنیم که در این حالت حتماً خودرو خود را به نمایندگی مجاز شرکت کرمان موتور ببرید و هرچه سریع‌تر آن را چک کنید.

نکته آموزشی

علائم زیر ممکن است در هنگام کار عادی خودرو مشاهده شود:

- بعد از باز کردن سوئیچ، نیروی مورد نیاز برای چرخاندن فرمان به صورت آنی زیاد می‌شود.
- این اتفاق سیستم عیب‌یابی سیستم EPS را نشان می‌دهد. وقتی عیب‌یابی تکمیل شد، غربیلک به وضعیت عادی خود برمی‌گردد.
- بعد از باز شدن سوئیچ و یا بستن آن ممکن است صدای تق از رله EPS شنیده شود.
- صدای موتور الکتریکی موقع توقف خودرو و یا رانندگی در سرعت پایین، شنیده می‌شود.
- وقتی شما در دمای پایین رانندگی می‌کنید
- صدای غیر عادی از غربیلک شنیده می‌شود. اگر دما بالا برود، نویز و سروصدا وجود ندارد و این شرایط عادی است.

گرم کن گرمکن غربیلک فرمان (ممکن است مدل خودروی شما فاقد این بخش باشد)



وقتی سوئیچ خودرو باز است و یا موتور در حال کار کردن است، کلید گرم کن غربیلک فرمان را فشار دهید تا غربیلک گرم شود. چراغ روی کلید در این حالت روشن می‌شود.

برای خاموش نمودن گرم کن غربیلک فرمان، مجدداً همین کلید را فشار دهید. چراغ روی کلید در این حالت خاموش می‌شود. سیستم گرم کن غربیلک فرمان به صورت خودکار تقریباً بعد از ۳۰ دقیقه قطع می‌شود.

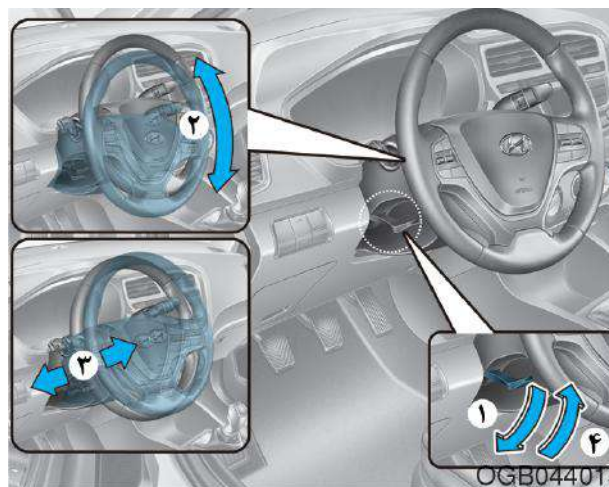

برای تغییر زاویه و ارتفاع غربیلک به صورت زیر عمل کنید:

۱. دستگیره و یا اهرم قفل فرمان (۱) را به سمت پایین بکشید.
۲. غربیلک را در زاویه مطلوب (۲) و ارتفاع (۳) قرار دهید.
۳. اهرم قفل فرمان (۴) را به بالا بکشید تا غربیلک در جای خود قفل شود.

i نکته آموزشی

بعد از تنظیم غربیلک، گاهی ممکن است اهرم قفل فرمان، غربیلک را قفل نکند. این عیب نیست. و وقتی رخ می‌دهد که دو دنده درگیر می‌شوند. در این حالت، مجدداً باید غربیلک را تنظیم کنید و سپس مجدداً غربیلک را قفل کنید.

فرمان مایل / فرمان تلسکوپی یا جمع شونده (اگر مدل خودرو شما دارای آن باشد)

غربیلک فرمان را به گونه‌ای تنظیم کنید که به سمت سینه شما باشد (به سمت صورت شما نباشد). مطمئن شوید که در این حالت می‌توانید چراغ‌های هشدار دهنده صفحه کیلومتر (صفحه نمایش دهنده‌ها) و عقربه‌ها را ببینید. بعد از تنظیم فرمان، غربیلک را به بالا و پایین فشار دهید تا در جای خاصی قفل شود. همیشه قبل از رانندگی وضعیت غربیلک فرمان را تنظیم کنید.

هشدار!

هرگز موقع رانندگی غربیلک فرمان را تنظیم نکنید. این امر ممکن است سبب از دست رفتن کنترل خودرو و تصادف شود.

بوق

نکته!

هرگز روی غریبک روکش و یا وسیله اضافی نصب نکنید. این روکش ها و یا وسایل جانبی می تواند به گرمکن فرمان آسیب برساند.



OIB044056

برای بوق زدن با خودرو، ناحیه مشخص شده در شکل فوق را که روی آن علامت بوق وجود دارد فشار دهید. این بوق تنها وقتی کار می کند که فشار داده شده باشد.

نکته!

هرگز با فشار روی صفحه بوق نکوبید و یا از کوبیدن روی این صفحه با اشیای نوک تیز خودداری کنید.

آینه‌ها

آینه‌های داخلی

قبل از شروع رانندگی، آینه عقب خودرو را تنظیم کنید.

هشدار!

مطمئن شوید که چیزی مقابل دید شما نیست. از گذاشتن وسایل در زیر شیشه عقب خودرو خودداری کنید و نیز از گذاشتن اشیای بزرگ روی صندلی عقب که جلوی دید عقب را می‌گیرند اجتناب کنید.

هشدار!

برای جلوگیری از آسیب دیدگی های شدید جانی در تصادفات و یا عمل کردن ایربگ، از دستکاری آینه عقب و نصب آینه بزرگ تر خودداری کنید.

هشدار!

هرگز در حین رانندگی آینه عقب را تنظیم نکنید. این امر ممکن است سبب شود که کنترل خودرو را از دست داده و تصادف کنید.

نکته!

موقع تمیز کردن آینه، از یک دستمال کاغذی و یا کهنه‌های مشابه آغشته به شیشه شور استفاده کنید. از پاشیدن مستقیم شیشه شور بر روی آینه خودداری کنید زیرا این مایع وارد بدنه آینه می‌شود.



OIB044058

برای فعال نمودن آینه برقی عقب به شرح زیر عمل کنید:

- کلید روشن/خاموش (۱) را فشار دهید تا کارکرد نور خودکار آینه خاموش شود.
- کلید روشن/خاموش (۱) را فشار دهید تا کارکرد نور خودکار آینه روشن شود. چراغ آینه در این وضعیت روشن می شود.
- آینه به صورت پیش فرض هنگام باز نمودن سوئیچ در وضعیت ON (روشن) است.

آینه الکتروکرومیک (ECM) (ممکن است مدل خودرو شما فاقد این بخش باشد)

وقتی خودرو روشن است، برق و درخشندگی نور آینه به صورت خودکار به وسیله سنسور روی آینه عقب کنترل می شود. این سنسور میزان نور دور خودرو را حس کرده و به صورت خودکار آن را تنظیم می کند تا برق چراغ‌های جلوی خودروهای پشت سر شما را کنترل نماید.

هر موقع دنده در وضعیت دنده عقب است، آینه به صورت خودکار به وضعیتی می رود که بیشترین درخشندگی را دارد تا دید عقب راننده بهبود پیدا کند.

آینه عقب شب و روز

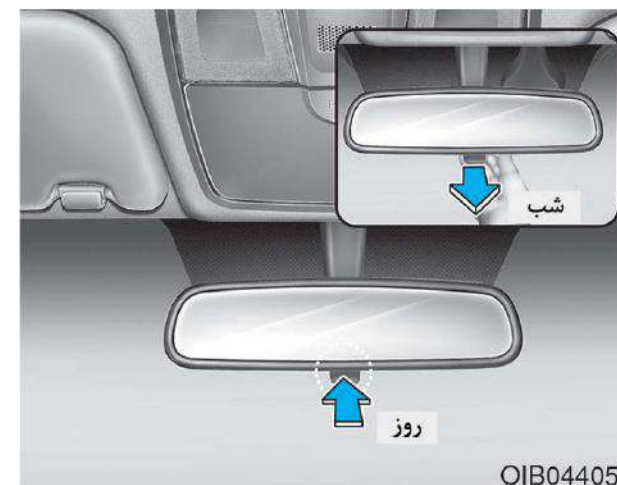

OIB044057

قبل از شروع رانندگی و در حالتی که اهرم تغییر وضعیت شب و روز آینه در وضعیت روز است، تنظیمات را انجام دهید.

اهرم تنظیم شب و روز را به سمت خود بکشید تا نور خیره کننده ناشی از چراغ‌های جلو خودروهای عقب پشت سر شما در هنگام شب، چشم شما را آزار ندهد.

فراموش نکنید که آینه عقب در وضعیت شب وضوح کافی ندارد.

آینه بغل خودرو

همیشه قبل از شروع رانندگی آینه بغل‌ها را تنظیم کنید.

خودروی شما در سمت چپ و راست آینه دارد و می‌توانید آن‌ها را با کلید تنظیم کنید. سر آینه‌ها را می‌توانید خم (اصطلاحاً جمع) کنید تا در موقع شستن خودرو در کارواش‌های اتوماتیک و یا عبور از خیابان‌های باریک آسیب نبینند.

آینه بغل سمت راست محدب است و در بعضی از کشورها آینه بغل سمت چپ هم محدب بوده و اشیاء از آنچه می‌بینید به شما نزدیک‌تر هستند. بنابراین برای تعیین فاصله دقیق خودروهای پشت سر در موقع تغییر لاین، یا سرخود را از شیشه بیرون برده و عقب را نگاه کنید و یا از آینه عقب داخل خودرو استفاده کنید.

⚠ هشدار!

هرگز سعی نکنید که موقع حرکت خودرو آینه‌ها را تنظیم و یا آن‌ها را جمع کنید زیرا می‌تواند کنترل شما بر خودرو را کم کرده و منجر به تصادف شدید و مرگ و آسیب‌های جانی و بدنی شود.

نکته!

- هرگز با زور و خراشیدن یخ روی آینه‌ها را پاک نکنید زیرا ممکن است آینه آسیب ببیند.
- اگر آینه یخ زده است، آینه را با زور تنظیم نکنید. برای آب کردن یخ هرگز از ضدیخ مورد استفاده در رادیاتور استفاده نکنید بلکه از اسپری‌های مخصوص استفاده کنید و یا از اسفنج و یا پارچه نرم با آب گرم استفاده کنید و یا خودرو را به مکانی گرم ببرید تا یخ ذوب شود.

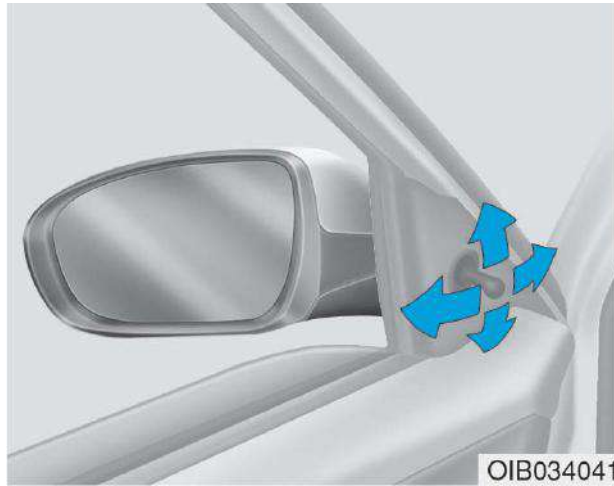

آینه دستی

برای تنظیم آینه بغل دستی، از اهرم کنترل مخصوص (شکل فوق) استفاده کنید.

جمع کردن آینه بغل



OGB044015

آینه دستی

برای جمع کردن آینه بغل، بدنه آن را گرفته و به سمت عقب خودرو جمع کنید.

نکته!

- آینه‌ها وقتی به حداکثر زاویه تنظیم خود می‌رسند دیگر حرکت نمی‌کنند اما اگر همچنان کلید را فشار دهید، فعالیت آن ادامه پیدا می‌کند. هرگز بیش از حد ضرورت اهرم کنترل آینه را فشار ندهید تا موتور آن آسیب نبیند.
- هرگز سعی نکنید که آینه بغل را با دست تنظیم کنید زیرا موتور آن آسیب می‌بیند.



OGB044014

آینه برقی

تنظیم آینه عقب:

اهرم (۱) را برای انتخاب آینه مورد نظر به سمت راست یا چپ ببرید. به کمک اهرم تنظیم آینه، آن را در وضعیت بالا، پایین، چپ یا راست قرار دهید. بعد از تنظیم آینه، اهرم (۱) را در وسط قرار دهید تا به صورت ناخواسته تنظیم آینه به هم نخورد.

نکته !

عملکرد باز و بسته شدن آینه بغل برقی حتی بدون روشن بودن خودرو و باز بودن سوئیچ هم امکان پذیر است. اما برای جلوگیری از خالی شدن باتری، سعی نکنید در این حالت (خاموش بودن ماشین)، آینه‌ها را بدون ضرورت باز و بسته کنید.

نکته !

هرگز با دست آینه برقی بغل را جمع نکنید. این امر سبب خرابی و آسیب دیدن موتور آینه می‌شود.



جمع کردن آینه برقی

برای جمع کردن آینه برقی، کلید را فشار دهید. و برای باز کردن آن، مجدداً این کلید را فشار دهید. اگر کلید فشار داده نشود، آینه موقع باز و بسته نمودن قفل درها از بیرون (در صورت وجود این بخش)، به صورت خودکار جمع شده و سپس مجدداً باز می‌شود.

صفحه کیلومتر (آمپرها) خودرو

■ Type A



۱. نمایشگر دور موتور
۲. سرعت سنج
۳. نمایشگر میزان بنزین
۴. نمایشگر دمای خنک کننده موتور
۵. چراغ های هشدار
۶. نمایشگر میزان کارکرد خودرو (کیلومتر خودرو)
۷. نمایشگر LCD (همراه با کامپیوتر سفر)

■ Type B

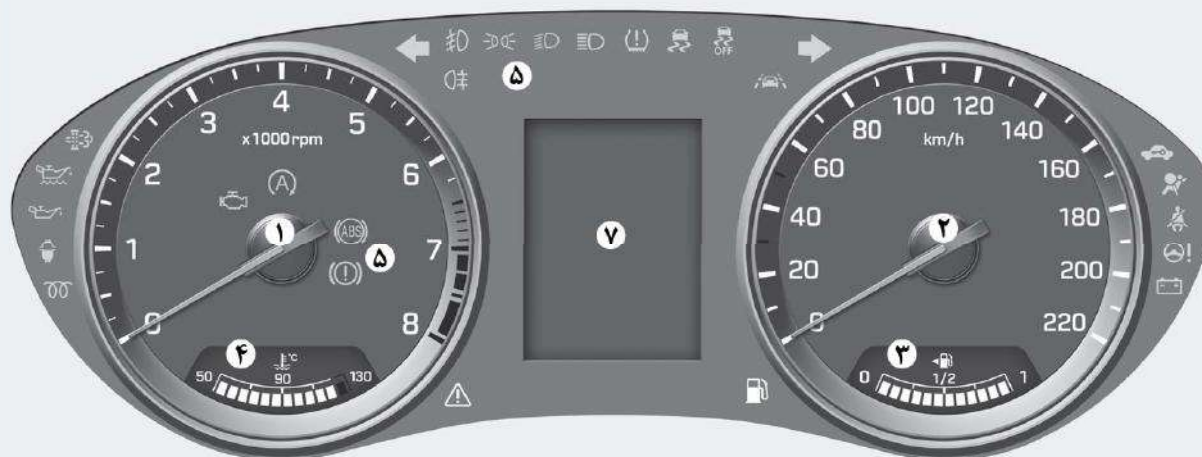

ممکن است صفحه نمایشگر واقعی روی خودرو با این شکل‌ها تفاوت‌هایی داشته باشد. برای جزئیات بیشتر به بخش گیج‌ها یا عقربه‌های این فصل مراجعه شود.

کنترل صفحه کیلومترها

هشدار!

هرگز در هنگام رانندگی صفحه کیلومتر را تنظیم نکنید. این امر می تواند سبب از دست رفتن کنترل خودرو و تصادف شده و خسارت های جانی و مالی شدید به دنبال دارد.

تنظیم نور صفحه کیلومترها (ممکن است مدل خودروی شما فاقد این ویژگی باشد)

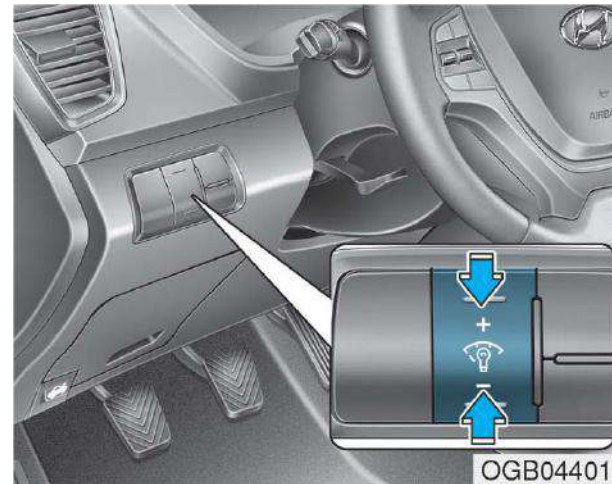

نور صفحه کیلومتر (صفحه نمایش دهنده ها) با فشار بخش بالا و یا پایین کلید موقع باز بودن سوئیچ تغییر می کند.

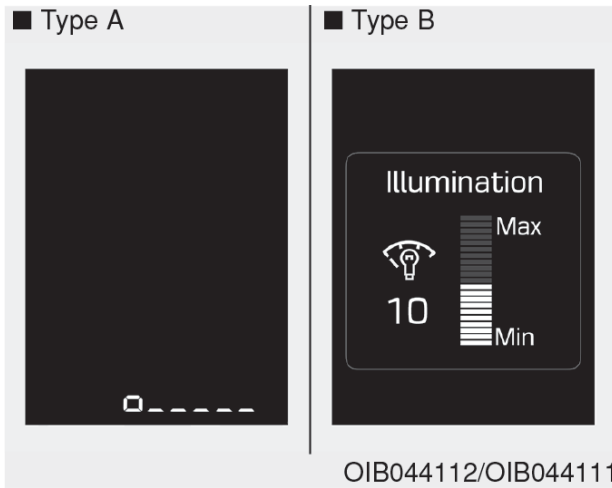

اگر نور صفحه کیلومترها به حداقل و یا حداکثر میزان ممکن برسد، صدای بوق هشدار شنیده می شود (اگر مدل خودرو شما دارای این ویژگی باشد).

نمایشگر دور موتور خودرو

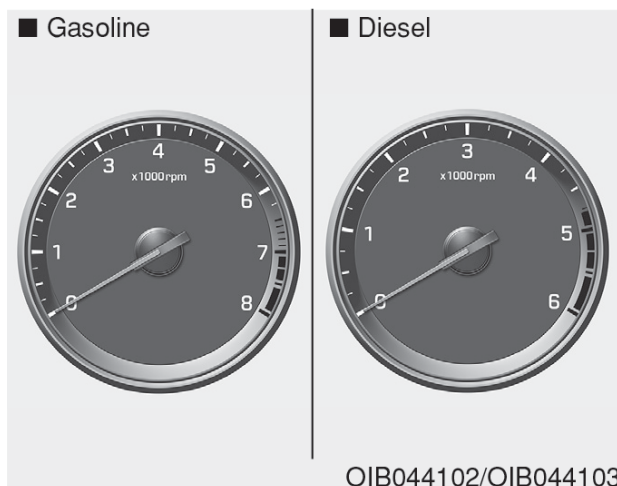

عقربه یا نمایشگر دور موتور دور موتور تقریبی خودرو در دقیقه یا rpm را نشان می‌دهد. برای انتخاب دنده صحیح و جلوگیری از حرکت با دنده مرده و یا دنده سنگین غیر ضروری، از اطلاعات دور موتور روی این نمایشگر استفاده می‌شود.

نکته!

هرگز نگذارید که عقربه دور سنج وارد محدوده قرمز رنگ شود. این امر می‌تواند برای موتور مضر بوده و به آن آسیب برساند.

عقربه‌ها سرعت سنج

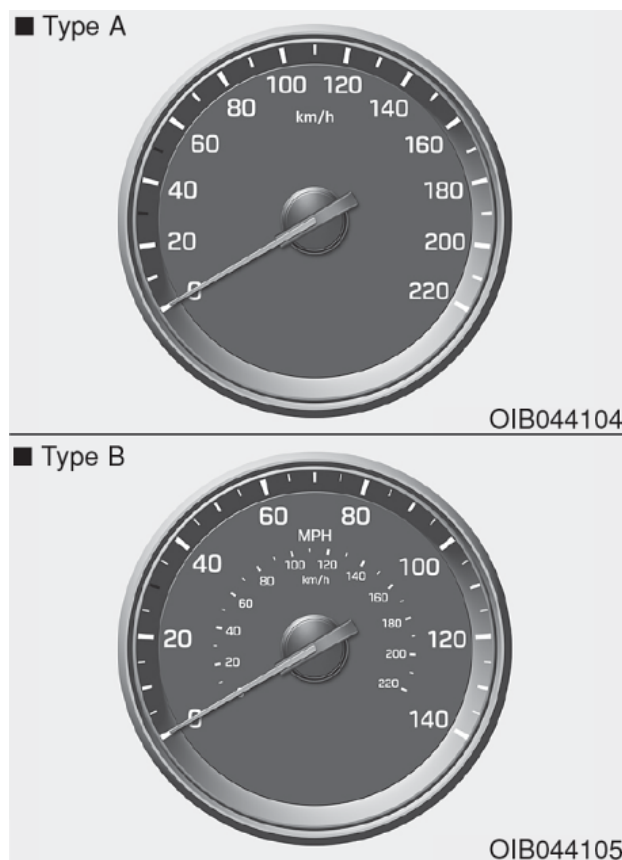

این سرعت سنج سرعت خودرو را نشان می‌دهد و برحسب کیلومتر در ساعت (km/h) و یا مایل بر ساعت (mph) درجه بندی شده است.

کنترل نمایشگر LCD (اگر مدل خودرو شما دارای این ویژگی باشد):



مدها یا وضعیت‌های نمایشگر LCD را می‌توان با استفاده از کلیدهای کنترل عوض کرد.

(۱) : کلید MODE برای تغییر مدها یا وضعیت‌ها

(۲) : کلید MOVE برای تغییر آیتم‌ها

(۳) : کلید SELECT/RESET برای تنظیم آیتم انتخابی

برای مدهای LCD به بخش نمایشگر LCD این فصل مراجعه نمایید.

⚠ هشدار!

هرگز موقعی که موتور داغ کرده است، درب رادیاتور را باز نکنید. در این وضعیت خنک کننده موتور تحت فشار است و ممکن است با فشار خارج شده و سبب بروز سوختگی شدید شود. در این حالت باید منتظر بمانید تا موتور خنک شده و سپس آب به رادیاتور اضافه کنید.

نکته!

اگر عقربه نمایشگر دما از ناحیه نرمال فراتر رفته و به سمت وضعیت ۱۳۰ برود، نشان دهنده داغ کردن موتور است و می‌تواند برای موتور مضر باشد. در صورت داغ کردن موتور رانندگی را ادامه ندهید و بر اساس دستورالعمل‌های بخش «اگر موتور خودرو داغ نمود» فصل ۶ عمل کنید.

عقربه نمایشگر دمای خنک کننده موتور

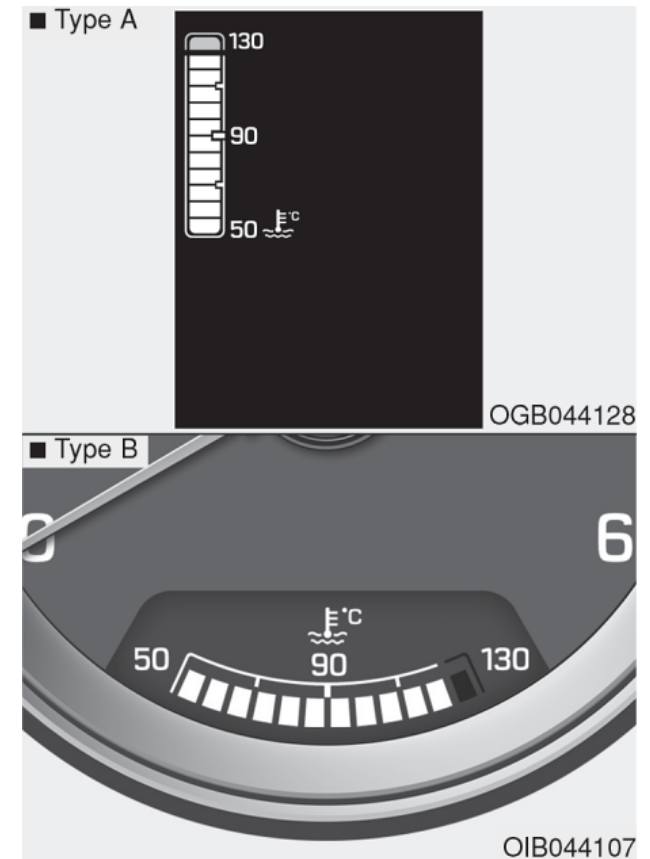

این عقربه دمای مایع خنک کننده موتور را در موقع باز بودن سوئیچ نشان می‌دهد.

⚠ هشدار!

اتمام سوخت خودرو برای خودرو و سرنشینان خطرناک است. شما باید بعد از روشن شدن چراغ سوخت و یا رسیدن عقربه به ۰ (خالی)، سریعاً اقدام به سوخت‌گیری کنید.

نکته!

هرگز با سوخت کم رانندگی نکنید زیرا اتمام سوخت ممکن است سبب ناقص کار کردن موتور و آسیب دیدن مبدل کاتالیزوری شود.

نکته آموزشی

- در فصل ۸ ظرفیت باک درج شده است.
- عقربه سوخت دارای چراغ هشدار کمبود سوخت است که هنگامی که باک در آستانه خالی شدن است روشن می‌شود.
- ممکن است هنگام حرکت خودرو روی شیب‌ها و یا فرورفتگی‌ها، عقربه سوخت نوسان اندکی بکند و چراغ سوخت زودتر روشن شود زیرا سوخت داخل باک تلاطم دارد.

عقربه میزان سوخت خودرو

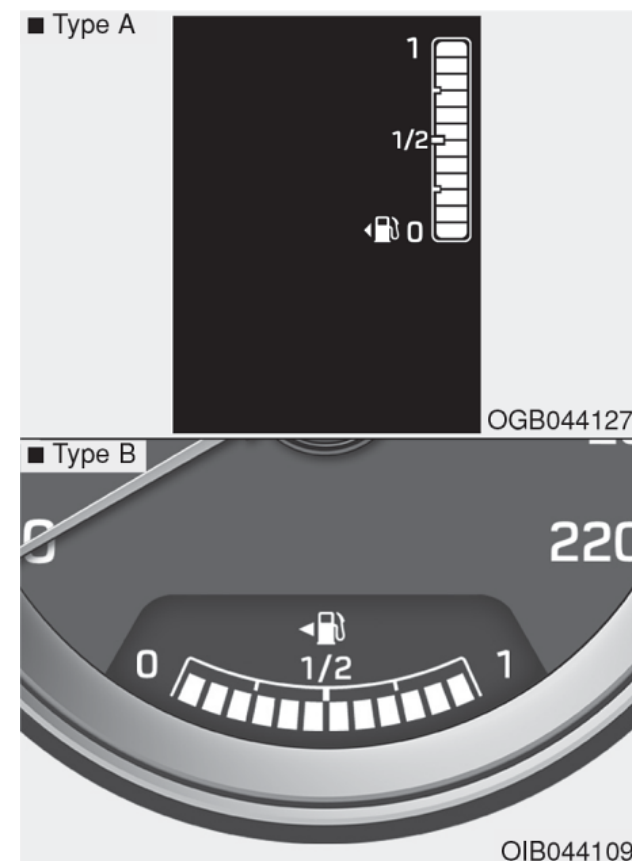

این عقربه میزان تقریبی سوخت درون باک را نشان می‌دهد

نمایشگر تغییر دنده خودرو

چراغ تغییر دنده اتوماتیک (اگر خودروی شما دارای این ویژگی باشد)

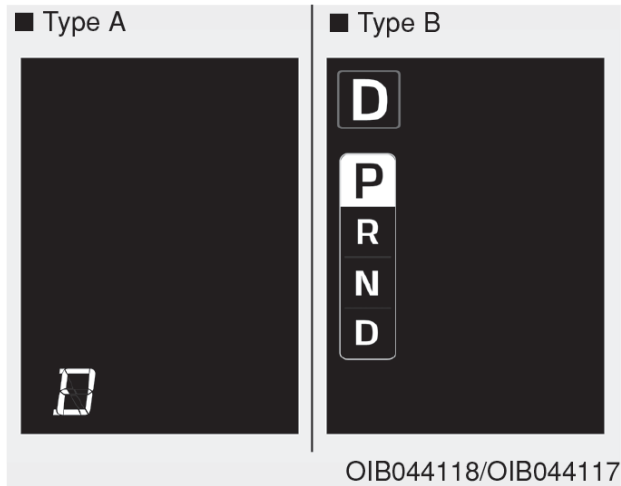

این نمایشگر نشان می‌دهد که کدام دنده انتخاب شده است:

- P پارک نمودن خودرو با علامت:
- R دنده عقب با علامت:
- N دنده خلاص با علامت:
- D دنده درگیر (درایو) با علامت:
- مد اسپورت با علامت: 1, 2, 3, 4

نمایشگر دمای بیرون خودرو

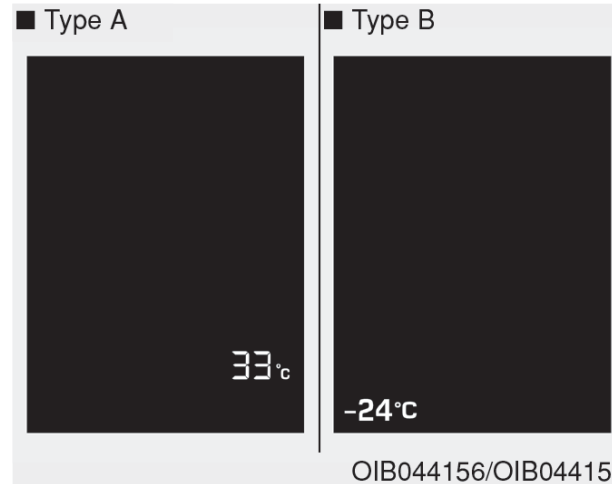

این نمایشگر دمای بیرونی خودرو را با 1°C (1°F) نشان می‌دهد.

- بازه دمایی:

$-40^{\circ}\text{C} \sim 85^{\circ}\text{C}$ - $-40^{\circ}\text{F} \sim 211^{\circ}\text{F}$

دمای بیرونی روی نمایشگرها شاید فوراً مانند دماسنج‌های عادی عوض نشود تا توجه راننده به آن معطوف نشود. واحد دمای نمایش را می‌توان به سانتی‌گراد یا فارنهایت تغییر داد و بدین منظور باید به شرح زیر عمل کرد (اگر مدل خودروی شما دارای این ویژگی باشد):

- مد تنظیمات کاربر (User Settings Mode) در صفحه نشان دهنده: می‌توانید واحد دما را در بخش "Other Features - Temperature unit" تغییر دهید.

نمایشگر کیلومتر خودرو



نمایشگر کیلومتر خودرو مسافت طی شده توسط خودرو را نشان می‌دهد و باید برای تعیین زمان انجام نگهداری و تعمیرات برنامه ریزی شده استفاده شود.

- بازه کیلومتر از ۰ تا ۹۹۹۹۹۹ کیلومتر یا مایل

i نکته آموزشی

دستکاری صفحه کیلومتر به قصد تغییر در کیلومتر کارکرد ثبت شده در صفحه کیلومتر خودرو ممنوع می‌باشد. این نوع دستکاری منجر به از بین رفتن پوشش گارانتی خودرو می‌گردد.

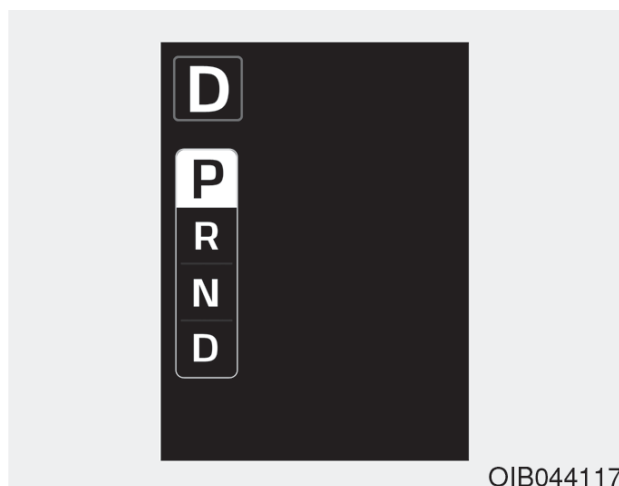

OIB044117

چشمک زدن علامت دنده (اگر مدل خودروی شما دارای این ویژگی باشد)

چشمک‌زن، دنده فعلی را نشان می‌دهد که خودرو با آن حرکت می‌کند و برای نمایش آن دو ثانیه بعد از تغییر دنده چشمک می‌زند (P/R/N/D).

علامت دنده دستی (اگر خودروی شما دارای این ویژگی باشد)

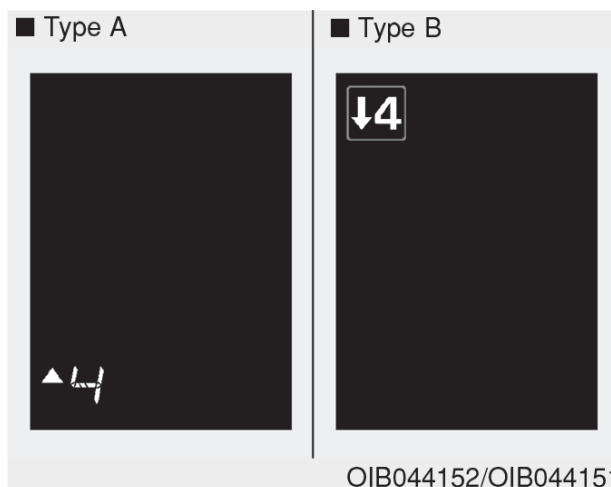

OIB044152/OIB044151

این نمایشگر نشان می‌دهد که برای صرفه جویی در مصرف سوخت، کدام دنده مطلوب است.

- دنده سبک: ▲2, ▲3, ▲4, ▲5, ▲6
- دنده سنگین: ▼1, ▼2, ▼3, ▼4, ▼5

مثلاً:

▲3: نشان می‌دهد که دنده ۳ مطلوب است (در حال حاضر دنده ۲ یا ۱ است).

▼3: نشان می‌دهد که دنده باید سنگین شود و به دنده ۳ کاهش پیدا کند (در حال حاضر خودرو با دنده ۴، ۵ یا ۶ حرکت می‌کند).
وقتی سیستم درست کار نمی‌کند، این کیلومترهم نمایش داده نمی‌شود.

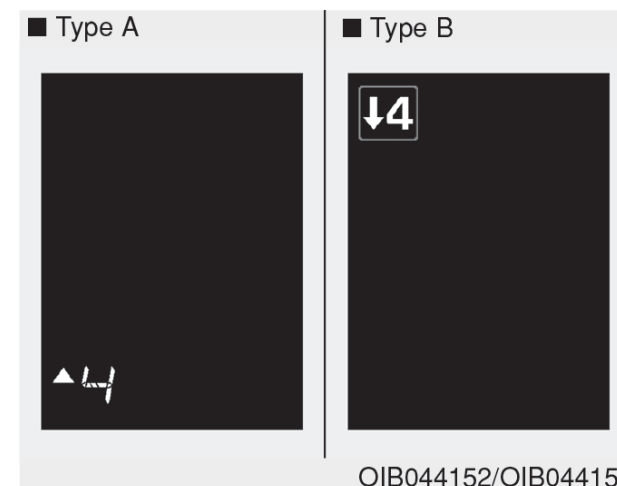

OIB044152/OIB044151

در وضعیت اسپورت، این نمایشگر نشان می‌دهد که کدام دنده در هنگام رانندگی برای مصرف کمتر باید انتخاب شود.





- دنده سبک: ▼1, ▼2, ▼3
- دنده سنگین: ▲2, ▲3, ▲4

مثلاً:

▲3: نشان می‌دهد که دنده ۳ مطلوب است (در حال حاضر دنده ۲ یا ۱ است).

▼3: نشان می‌دهد که دنده باید سنگین شود و به دنده ۳ کاهش پیدا کند (در حال حاضر خودرو با دنده ۴ حرکت می‌کند).
وقتی سیستم درست کار نمی‌کند، این کیلومترهم نمایش داده نمی‌شود.

نمایشگر LCD (اگر مدل خودرو شما دارای این بخش باشد) مدهای LCD

توضیحات	علائم	مدها یا وضعیت‌ها
این مد (وضعیت) اطلاعات رانندگی مانند مصرف سوخت، مسافت و غیره را نشان می‌دهد. برای جزئیات بیشتر به بخش کامپیوتر سفر در همین بخش مراجعه شود.		کامپیوتر سفر
این مد (وضعیت) بازه‌های سرویس (کیلومتر و یا روزها) و پیام‌های هشدار را نشان می‌دهد.	 یا 	اطلاعات
در این مد (وضعیت)، شما می‌توانید تنظیمات درها، چراغ‌ها و غیره را تغییر دهید.		تنظیمات کاربر

برای کنترل مدهای LCD، به بخش کنترل نمایشگر LCD در همین فصل رجوع شود.

هنگام رانندگی امکان ویرایش تنظیمات وجود ندارد

راهنمای سریع (کمک، در صورت وجود این ویژگی در خودروی شما)

مد کامپیوتر سفر

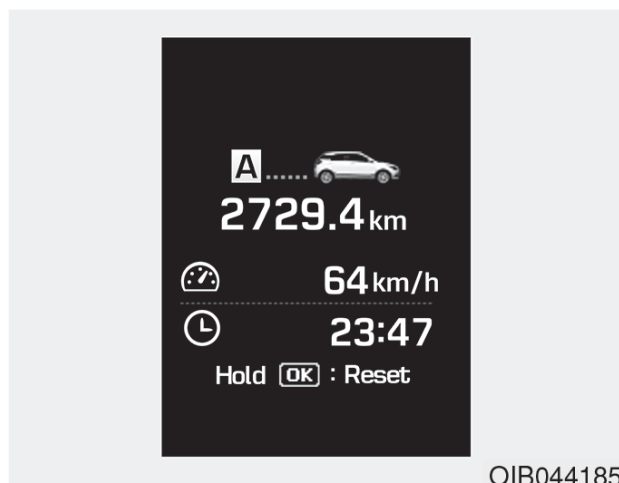

OIB044185

این مد (وضعیت) اطلاعات رانندگی مانند کیلومتر و مسافت طی شده، سوخت و غیره را نشان می‌دهد.

برای کسب اطلاعات بیشتر به بخش کامپیوتر سفر در همین فصل مراجعه نمایید.

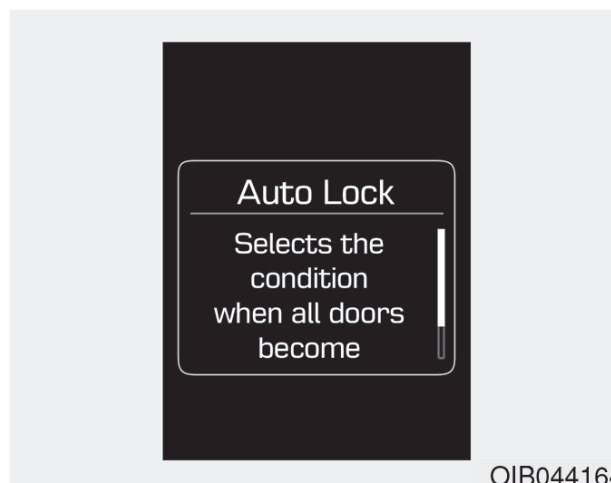

OIB044164

اگر کلید OK را در مد تنظیمات فشار دهید، در آن صورت توضیحات در مورد آیتم انتخابی روی صفحه کیلومترها ظاهر می‌شود.

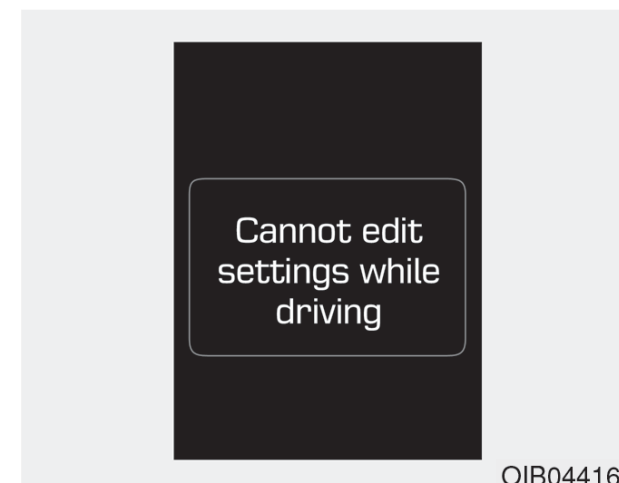

OIB044163

این پیغام هشدار وقتی نشان داده می‌شود که سعی کنید موقع رانندگی آیتم تنظیمات کاربر دیگری را انتخاب کنید.

برای افزایش ایمنی، بعد از متوقف کردن خودرو، فعال کردن ترمز دستی و قرار دادن اهرم تعویض حالت جعبه دنده اتوماتیک در وضعیت خلاص (N)، تنظیمات کاربر را تغییر دهید.

مد اطلاعات

بازه سرویس نمودن خودرو

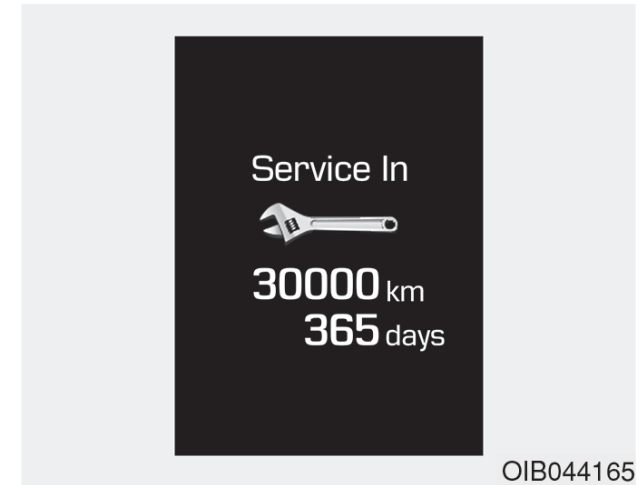

پیغام SERVICE IN

در این وضعیت موقع نیاز به انجام سرویس‌های نگهداری پیش‌بینی شده (کیلومتر و یا روز) محاسبه و نمایش داده می‌شود. اگر کیلومتر یا زمان باقی‌مانده ۱۵۰۰ کیلومتر (۹۰۰ مایل) و یا ۳۰ روز باشد در آن صورت پیغام **SERVICE IN** برای چند ثانیه در هر بار باز نمودن سوئیچ و یا قرار دادن کلید استارت و توقف موتور در وضعیت روشن، نمایش داده می‌شود.

برای کسب اطلاعات بیشتر در مورد تنظیمات بازه‌های سرویس به «User Settings Mode» روی نمایشگر LCD مراجعه شود.

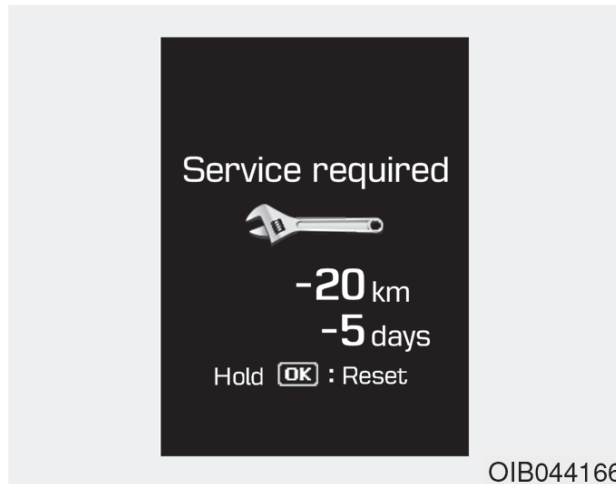

پیغام SERVICE REQUIRED یا سرویس‌های مورد نیاز

اگر خودرو خود را بر اساس بازه سرویس وارد شده قبلی سرویس نکرده باشید، در آن صورت پیغام **SERVICE REQUIRED** برای چند ثانیه در هر بار باز نمودن سوئیچ و یا قرار دادن کلید استارت و توقف موتور در وضعیت روشن، نمایش داده می‌شود.

برای تنظیم یا ریست نمودن بازه سرویس مورد نیاز در روز و یا کیلومتر مورد نیاز شده قبلی: - کلید **OK** را بیش از ۱ ثانیه فشار دهید.

پیغام هشدار

اگر یکی از وضعیت‌های زیر رخ دهد، پیغام‌های هشدار برای چند ثانیه در مد (وضعیت) اطلاعات نمایش داده می‌شوند.
- کم بودن سوخت و غیره.

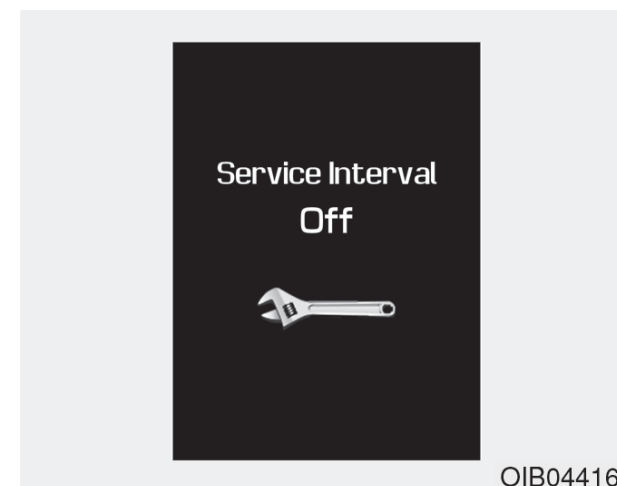

پیغام SERVICE IN OFF

اگر بازه سرویس تنظیم نشود در آن صورت پیغام SERVICE IN OFF روی صفحه نمایشگر به نمایش در می‌آید.

نکته آموزشی

اگر هر کدام از وضعیت‌های زیر پیش بیاید، کیلومتر و یا روزهای نشان داده شده ممکن است صحیح نباشند:

- سیم باطری باز شود.
- کلید فیوز خاموش شود.
- باطری خالی شود.

مد (وضعیت) تنظیمات کاربر

در این مد (وضعیت)، شما می‌توانید تنظیمات صفحه نشان‌دهنده، درب‌ها، چراغ‌ها و غیره را تغییر بدهید.

درب‌های خودرو

اجزا	توضیحات
قفل خودکار	<ul style="list-style-type: none"> غیرفعال نمودن: کارکرد قفل درب خودکار غیرفعال می‌شود. فعال‌سازی در سرعت: تمامی درب‌ها در سرعت‌های بالای ۱۵ کیلومتر در ساعت، به‌صورت خودکار قفل می‌شوند. فعال‌سازی بر اساس دنده انتخابی: اگر دنده اتوماتیک از وضعیت P به وضعیت R، N، D تغییر کند، تمامی درب‌ها به‌صورت خودکار قفل می‌شوند.
باز شدن خودکار قفل (اتو آنلاک)	<ul style="list-style-type: none"> غیرفعال‌سازی: باز شدن خودکار قفل درب به‌صورت خودکار فسخ می‌شود. بر اساس خاموشی خودرو: موقعی که سوئیچ خودرو را برمی‌داریم و یا کلید روشن و خاموش کردن موتور را در وضعیت خاموش قرار می‌دهیم، قفل تمامی درب‌ها به‌صورت خودکار باز می‌شود.

چراغ‌ها

اجزا	توضیحات
چراغ راهنمای تک لمسی	<ul style="list-style-type: none"> خاموش: کارکرد چراغ راهنمای تک لمسی غیر فعال خواهد شد. ۳،۵،۷ چشمک: چراغ راهنما ۳، ۵ یا ۷ بار در موقع حرکت دادن اهرم چراغ راهنما، چشمک خواهد زد. برای جزئیات بیشتر به بخش چراغ در همین فصل مراجعه شود.
تأخیر چراغ جلو	<ul style="list-style-type: none"> روشن: کارکرد تأخیر چراغ جلو فعال خواهد شد. خاموش: کارکرد تأخیر چراغ جلو غیر فعال می‌شود. برای جزئیات بیشتر به بخش چراغ در همین فصل مراجعه شود.

بازه سرویس

توضیحات	اجزا
<p>در این مد (وضعیت)، شما می‌توانید کارکرد بازه سرویس را با کیلومتر و یا بر اساس دوره و مدت زمان (ماه) فعال کنید.</p> <ul style="list-style-type: none"> • خاموش: کارکرد بازه سرویس غیرفعال خواهد شد. • روشن: شما می‌توانید بازه سرویس را تنظیم کنید (بر اساس کیلومتر و یا ماه) 	بازه سرویس

ویژگی‌های دیگر

توضیحات	اجزا
<ul style="list-style-type: none"> • خاموش: موقع سوخت‌گیری مجدد میانگین مصرف سوخت به صرفه تنظیم نمی‌شود. • روشن (Auto Reset): موقع سوخت‌گیری مجدد، میانگین مصرف سوخت به صرفه تنظیم می‌شود. <p>برای جزئیات بیشتر به کامپیوتر سفر در همین فصل مراجعه شود.</p>	تنظیم مجدد خودکار مصرف سوخت به صرفه (Fuel Eco. Auto Reset)
واحد دمایی را انتخاب کنید (°F, °C).	واحد دمایی نمایشگر دما
<p>اگر این کارکرد را انتخاب کنید، وضعیت فعلی دنده در روی نمایشگر برای مدت ۲ ثانیه در هنگام تغییر دنده نمایش داده می‌شود (P/R/N/D).</p> <p>اگر این کارکرد انتخاب نشود، تعویض دنده در نمایشگر نمایش داده نمی‌شود.</p>	چشمک زدن وضعیت دنده
زبان سیستم را انتخاب کنید.	زبان سیستم

فشار کلید استارت خودرو موقع چرخاندن فرمان (اگر خودروی شما دارای این ویژگی باشد)



OIB044132

این پیغام هشدار وقتی روشن می‌شود که قفل غربیلک موقع فشار کلید روشن و خاموش موتور به صورت عادی باز نشود. در این حالت موقع گرداندن غربیلک به چپ و راست، کلید روشن / خاموش موتور را فشار دهید.

ضعیف بودن باطری سوئیچ (برای سیستم سوئیچ هوشمند)



OIB044131

اگر باطری سوئیچ هوشمند موقع خاموش بودن کلید روشن و خاموش موتور، خالی باشد این پیغام نمایش داده می‌شود.

پیغام‌های هشدار (برای نوع B، اگر خودروی شما دارای این ویژگی باشد)

تغییر دنده به وضعیت P (برای سیستم سوئیچ هوشمند و دنده اتوماتیک)



OIB044130

- این پیغام هشدار وقتی روشن می‌شود که شما سعی کنید که موتور را بدون خلاص نمودن دنده یا قرار گرفتن دنده خودکار در وضعیت P خاموش کنید.
- در این هنگام کلید روشن / خاموش موتور در وضعیت ACC قرار می‌گیرد (اگر شما یک‌بار دیگر کلید روشن و خاموش کردن موتور را فشار دهید، موتور روشن می‌شود)

کلاچ را بگیرید تا موتور استارت بزند
(برای سیستم سوئیچ هوشمند و
گیربکس دستی)



OIB044136

این پیام هشدار دهنده در صورتی روشن می‌شود که کلید روشن و خاموش کردن خودرو با دو بار فشار مکرر و بدون فشار پدال کلاچ در وضعیت ACC قرار گرفته باشد. برای استارت موتور کلاچ را فشار دهید.

کنترل سیستم قفل فرمان (برای
سیستم سوئیچ هوشمند)



OIB044134

این پیام هشدار دهنده در صورتی روشن می‌شود که غربیلک موقع خاموش بودن کلید استارت و توقف موتور، به صورت عادی قفل نشود.

قفل فرمان باز شده است (برای سیستم
سوئیچ هوشمند)



OIB044133

این پیام هشدار دهنده در صورتی روشن می‌شود که غربیلک موقع خاموش بودن کلید استارت و توقف موتور، قفل نشود.

سوئیچ شناسایی نشد (برای سیستم سوئیچ هوشمند)



این پیام هشدار موقعی نمایش داده می‌شود که سوئیچ هوشمند موقع فشار کلید روشن و خاموش کردن موتور شناسایی نشود.

سوئیچ روی ماشین نیست (برای سیستم سوئیچ هوشمند)



این پیام موقعی نمایش داده می‌شود که سوئیچ هوشمند موقع فشار کلید روشن و خاموش کردن خودرو در خودرو نباشد. همیشه سوئیچ هوشمند را به همراه داشته باشید.

پدال ترمز را فشار دهید تا موتور استارت بزند (برای سیستم سوئیچ هوشمند و گیربکس اتوماتیک)



- این پیام هشدار دهنده در صورتی روشن می‌شود که کلید روشن و خاموش کردن خودرو با دو بار فشار مکرر و بدون فشار پدال ترمز در وضعیت ACC قرار گرفته باشد.
- برای استارت موتور ترمز را فشار دهید.

فیوز کلید (میکروسوییچ) ترمز
 ("BRAKE SWITCH") را چک کنید
 (برای سیستم سوئیچ هوشمند و
 گیربکس دستی)



- این پیغام در صورتی نمایش داده می‌شود که فیوز کلید ترمز قطع شود.
- این بدان معنی است که شما باید فیوز را تعویض کنید. اگر این امکان وجود ندارد، می‌توانید با فشار کلید خاموش / روشن موتور برای مدت ۱۰ ثانیه در وضعیت ACC، موتور را روشن کنید.

کلید **START** روی سوئیچ را فشار
 دهید (برای سیستم سوئیچ هوشمند)



این پیغام هشدار در صورتی نمایش داده می‌شود که شما موقع نمایش پیغام هشدار سوئیچ شناسایی نشد ("Key not detected")، کلید روشن و خاموش کردن موتور را فشار دهید. در این زمان، چراغ سیستم ضد سرقت چشمک خواهد شد.

مجدداً کلید استارت خودرو را فشار
 دهید (برای سیستم سوئیچ هوشمند)



این پیغام هشدار موقعی نمایش داده می‌شود که شما نتوانید به خاطر ایراد در سیستم کلید روشن و خاموش کردن موتور، با این کلید کار کنید. با فشار مجدد این کلید موتور را روشن کنید. اگر بعد از هر بار فشار این کلید همین پیغام ظاهر می‌شود در آن صورت توصیه می‌شود که خودرو را به نمایندگی مجاز شرکت کرمان موتور ببرید.

سانروف باز است (اگر خودرو شما دارای این بخش باشد)



OGB044103TU

این هشدار وقتی نمایش داده می شود که موتور خاموش می شود اما سانروف باز است.

درب های خودرو باز است

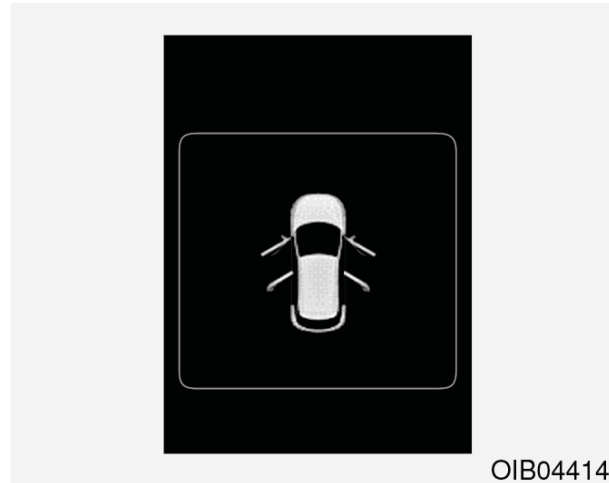

OIB044144

این علامت موقع باز بودن درب های خودرو نمایش داده می شود.

برای استارت موتور دنده را در وضعیت **P** (پارک) و یا **N** (خلاص) خلاص قرار دهید. (برای سوئیچ هوشمند و گیربکس خودکار)

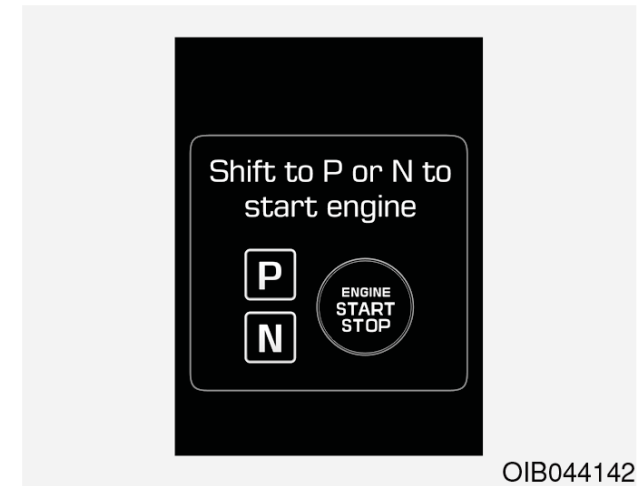

OIB044142

- این پیام هشدار وقتی نمایش داده می شود که موتور را در حالتی که دنده در وضعیت پارک و یا خلاص نیست، روشن می کنید.

i نکته آموزشی

شما می توانید در وضعیتی که دنده خلاص است (**N**)، موتور را روشن کنید. اما برای ایمنی بیشتر توصیه می شود که موتور را در وضعیتی روشن کنید و استارت بزنید که دنده در وضعیت پارک و یا (**P**) قرار دارد.

گرم‌کن غربیلک فرمان روشن است (اگر خودروی شما دارای این بخش باشد)



- این پیغام هشدار وقتی نمایش داده می‌شود که شما گرم‌کن فرمان را روشن می‌کنید.

برای جزئیات بیشتر به بخش گرم‌کن فرمان در همین فصل مراجعه کنید.

درب موتور باز است

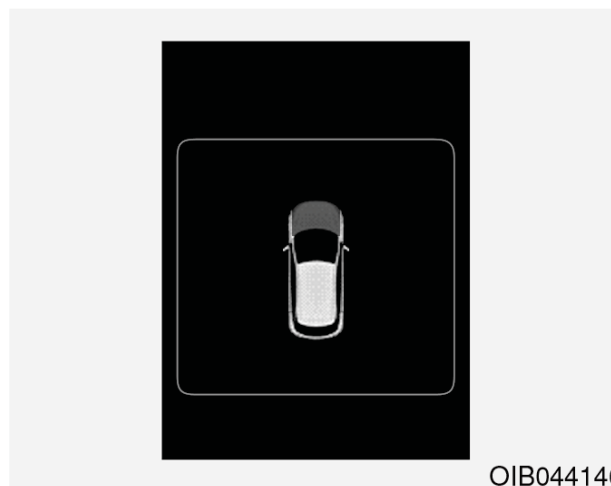

این علامت وقتی نمایش داده می‌شود که درب موتور باز است.

درب صندوق عقب خودرو باز است



این علامت وقتی نمایش داده می‌شود که درب صندوق عقب خودرو باز است.

کم بودن سوخت خودرو

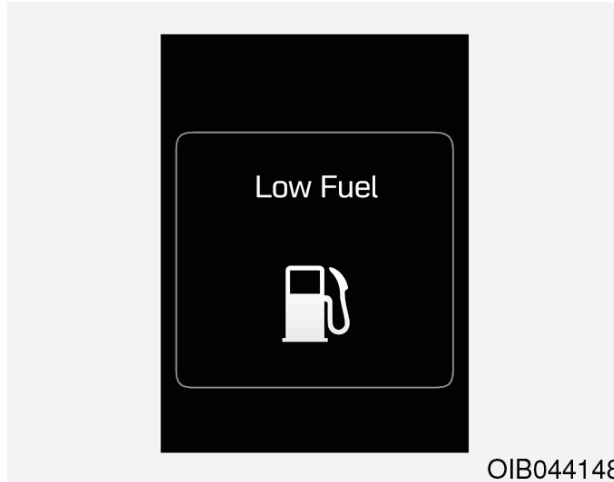

OIB044148

این پیغام موقعی نمایش داده می‌شود که باک سوخت تقریباً خالی است.

- وقتی چراغ هشدار سوخت روشن می‌شود.
- وقتی که کامپیوتر سفر خودرو عبارت "--- km(or mile)" را به‌عنوان فاصله باقی مانده تا اتمام سوخت نمایش می‌دهد.

هرچه سریع‌تر سوخت‌گیری کنید.

صاف نمودن غربیلک فرمان (اگر خودروی شما دارای این ویژگی باشد)



OIB044150

این پیغام هشدار موقعی نمایش داده می‌شود که شما موتور را در حالتی روشن می‌کنید که غربیلک فرمان در وضعیت نود درجه نسبت به سمت چپ یا راست است.

غربیلک فرمان را بگردانید و اطمینان حاصل کنید که زاویه آن کمتر از ۳۰ درجه است.

گرم‌کن فرمان خاموش است (اگر خودروی شما دارای این ویژگی باشد)



OGB044105

- این پیغام هشدار وقتی روشن می‌شود که شما گرم‌کن غربیلک فرمان را خاموش می‌کنید.

برای جزئیات بیشتر به بخش گرم‌کن غربیلک فرمان در همین فصل مراجعه کنید.

چراغ‌های جلو را چک کنید (اگر خودرو دارای این ویژگی است)

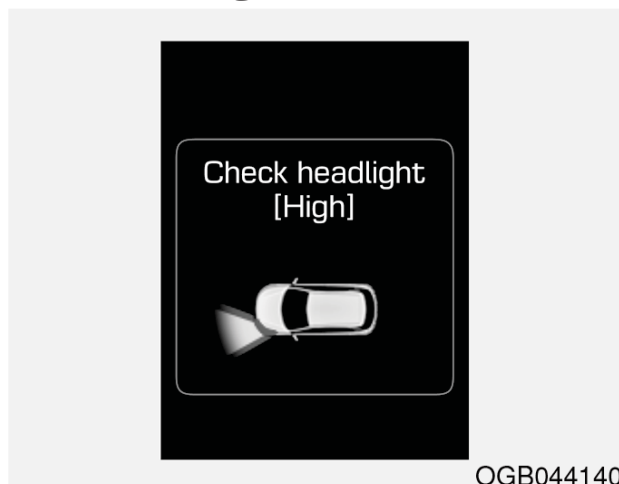

این پیام هشدار موقعی نمایش داده می‌شود که چراغ‌های بیرونی (چراغ‌های جلو، چراغ ترمز، چراغ مه شکن، و غیره) خودرو ایراد پیدا کنند (حبابی معیوب باشد و این پیام در موقع خرابی چراغ LED یا مدار نمایش داده نمی‌شود). در این حالت، توصیه می‌شود که خودرو را به نمایندگی مجاز کرمان موتور ببرید.

i نکته آموزشی

- موقع تعویض حبابی چراغ از چراغ با وات مشابه اصلی استفاده کنید.
- برای کسب اطلاعات بیشتر به بخش وات چراغ‌ها در همین فصل مراجعه نمایید.
- اگر حبابی یا چراغی با وات متفاوت را در روی خودرو نصب کنید در آن صورت این پیام هشدار نمایش داده نمی‌شود.

سوئیچ فیوز را روشن کنید

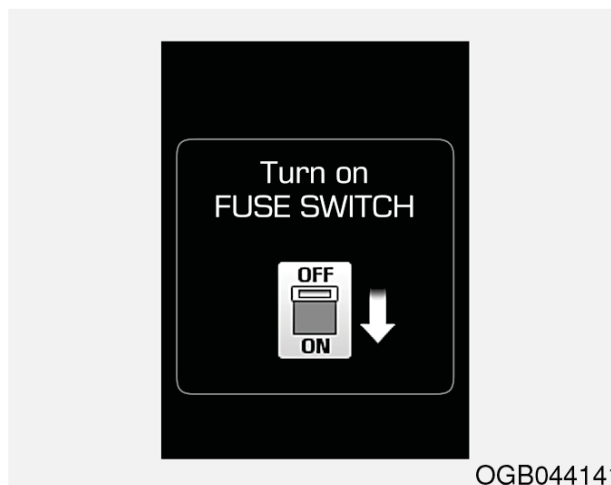

- این پیام هشدار موقعی نمایش داده می‌شود که کلید فیوز واقع در جعبه فیوز زیر فرمان خاموش باشد.
- این بدان معنا است که باید کلید فیوز را روشن کنید.

برای جزئیات بیشتر به بخش فیوزها در فصل ۷ مراجعه نمایید.

موتور داغ کرده است



این پیام وقتی نمایش داده می‌شود که دمای خنک‌کننده موتور بیش از ۱۲۰ درجه سانتی‌گراد است. این بدان معنی است که موتور داغ کرده و ممکن است آسیب ببیند.

چراغ‌های هشدار

i نکته آموزشی - چراغ‌های هشدار مطمئن شوید که تمامی چراغ‌های هشدار بعد از استارت ماشین خاموش شده‌اند. اگر چراغی هنوز روشن است، این بدان معنی است که باید به اخطار آن توجه کنید.

چراغ هشدار ایربگ (اگر خودرو شما مجهز به این بخش باشد)

این چراغ هشدار موقعی روشن می‌شود که:

- سوئیچ خودرو باز و یا کلید روشن و خاموش کردن موتور در وضعیت روشن باشد.
- این چراغ تقریباً ۶ ثانیه روشن می‌ماند و بعد از آن خاموش می‌گردد.
- وقتی که SRS ایراد داشته باشد.

در این حالت، توصیه می‌شود که حتماً به نمایندگی مجاز شرکت کرمان موتور مراجعه شود.

چراغ‌های هشدار کمربند ایمنی

این چراغ هشدار به راننده اعلام می‌کند که کمربند ایمنی هنوز بسته نشده است.

برای جزئیات بیشتر به بخش کمربندی ایمنی در فصل ۲ مراجعه شود.

چراغ هشدار روغن ترمز و ترمز دستی

این چراغ هشدار موقعی روشن می‌شود که:

- سوئیچ خودرو باز و یا کلید روشن و خاموش کردن موتور در وضعیت روشن باشد.
- این چراغ تقریباً ۳ ثانیه روشن می‌ماند و بعد از آن خاموش می‌گردد.
- اگر ترمز دستی کشیده شده باشد، روشن می‌ماند.
- وقتی که ترمز دستی کشیده شده باشد.
- وقتی میزان روغن ترمز موجود در مخزن مخصوص کم باشد.
- اگر بعد از خواباندن ترمز دستی، این چراغ همچنان روشن بود، نشان می‌دهد که سطح روغن ترمز پایین است و باید به مخزن روغن ترمز اضافه کرد.

اگر سطح روغن ترمز دستی در مخزن پایین بود:

- با احتیاط تا نزدیک‌ترین مکان امن برانید و خودرو را متوقف کنید.
- خودرو را خاموش کرده و بلافاصله میزان روغن را چک و در صورت نیاز به آن روغن ترمز اضافه کنید. (برای جزئیات بیشتر به بخش روغن ترمز در فصل ۷ مراجعه شود). سپس وجود نشتی را در تمامی مدار ترمز کنترل و مطمئن شوید.



چراغ هشدار سیستم ترمز ABS یا ضد قفل

این چراغ در موارد زیر روشن می‌شود:

- سوئیچ خودرو باز و یا کلید روشن و خاموش کردن موتور در وضعیت روشن باشد.
 - این چراغ تقریباً ۳ ثانیه روشن می‌ماند و بعد از آن خاموش می‌گردد.
 - در صورتی که ABS خودرو معیوب باشد (سیستم‌های ترمز عادی هنوز بدون کمک سیستم ABS کار می‌کنند).
- در این حالت توصیه می‌شود که خودرو را به نزدیک‌ترین نمایندگی مجاز شرکت کرمان موتور ببرید.

هشدار!

چراغ هشدار روغن ترمز و ترمز دستی

راندن خودرو با چراغ هشدار روشن خطرناک است. اگر چراغ هشدار ترمز دستی و روغن ترمز در حالت خواباندن ترمز دستی هم روشن باشد، در آن صورت این به معنای کم بودن میزان روغن ترمز خودرو است.

در این حالت، توصیه می‌شود که خودرو را به نمایندگی مجاز شرکت کرمان موتور ببرید تا بازدید شود.

اگر سیستم ترمز نشستی داشته، چراغ هشدار روشن می‌ماند و یا ترمز درست کار نمی‌کند و در این حالت باید از به حرکت درآوردن خودرو خودداری کنید.

در این حالت توصیه می‌شود که خودرو را تا نزدیک‌ترین نمایندگی مجاز شرکت کرمان موتور یدک کرده و رفع عیب نمایید.

سیستم‌های ترمز Dual-Diagonal:

خودرو شما مجهز به سیستم‌های ترمزی Dual-Diagonal است. این بدان معنی است که حتی در صورت نقص در یکی از سیستم‌های دوگانه، باز هم در دوچرخ ترمز وجود دارد. اگر تنها یکی از سیستم‌های دوگانه کار کند، فشار پدال بیشتر و خلاصی بیشتری برای متوقف نمودن خودرو مورد نیاز است.

همچنین، خودرو تنها با بخشی از سیستم ترمزی، در مسافت کوتاه ترمز نمی‌کند.

اگر ترمزها هنگام حرکت خودرو از کار بیافتند، به آرامی با دنده سنگین‌تر حرکت کنید تا قدرت ترمزی موتور را به کمک بگیرید و در سریع‌ترین و ایمن‌ترین حالت خودرو را متوقف نمایید.

نکته! - موتور بنزینی

روشن بودن چراغ MIL در موتورهای بنزینی به این معنی است که احتمالاً مبدل کاتالیست آسیب دیده است که سبب افت توان خودرو می‌شود. در این حالت توصیه می‌شود که خودرو را به نزدیک‌ترین نمایندگی مجاز شرکت کرمان موتور ببرید.



چراغ علامت نقص در خودرو یا MIL

این چراغ در موارد زیر روشن می‌شود:

- سوئیچ خودرو باز و یا کلید روشن و خاموش کردن موتور در وضعیت روشن باشد.
- این چراغ تا زمان روشن شدن خودرو روشن می‌ماند.
- اگر سیستم کنترل آلاینده‌ها معیوب باشد. در این حالت توصیه می‌شود که خودرو را به نزدیک‌ترین نمایندگی مجاز شرکت کرمان موتور ببرید.

نکته! - چراغ هشدار نقص در خودرو یا MIL

اگر این چراغ روشن باشد، رانندگی می‌تواند برای سیستم‌های کنترل آلاینده مضر باشد و می‌تواند روی قابلیت رانندگی و یا میزان مصرف سوخت اثر بگذارد.



چراغ هشدار فرمان برقی یا EPS

این چراغ وقتی روشن می‌شود که:

- سوئیچ خودرو باز و یا کلید روشن و خاموش کردن موتور در وضعیت روشن باشد.
- این چراغ تا زمان روشن شدن خودرو روشن می‌ماند.
- وقتی که EPS یا فرمان برقی ایرادی داشته باشد. در این حالت توصیه می‌شود که خودرو را به نزدیک‌ترین نمایندگی مجاز شرکت کرمان موتور ببرید.



چراغ هشدار میزان روغن موتور

چراغ هشدار سطح روغن موتور وقتی روشن می‌شود که سطح روغن باید کنترل گردد.

اگر چراغ هشدار روشن شد، سریعاً سطح روغن را چک کرده و در صورت نیاز به آن روغن اضافه کنید.

به آرامی روغن توصیه شده برای خودرو خود را با کیف به داخل کارتل بریزید. (ظرفیت روغن اضافی: تقریباً ۰,۶ تا ۱ لیتر).

توصیه می‌شود که حتماً از روغن مخصوص موتور خودروی خود استفاده کنید. (به بخش روغن‌های پیشنهادی و گنجایش آن در فصل ۸ رجوع شود). هرگز روغن اضافی داخل موتور نریزید و مطمئن شوید که میزان روغن موجود در مخزن از سطح F یا (FULL) روی درجه روغن فراتر نرود.

i نکته آموزشی

- اگر بعد از اضافه نمودن روغن و گرم شدن موتور با مسافت ۵۰ تا ۱۰۰ کیلومتر را طی کنید، چراغ هشدار خاموش می‌شود. (ادامه دارد)

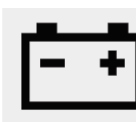

چراغ هشدار باطری خودرو

این چراغ وقتی روشن می‌شود که:

- سوئیچ خودرو باز و یا کلید روشن و خاموش کردن موتور در وضعیت روشن باشد.
- این چراغ تا زمان روشن شدن خودرو روشن می‌ماند.
- وقتی که دینام (آلترناتور) و یا سیستم باطری معیوب باشد.

اگر باطری یا دینام (آلترناتور) معیوب بودند:

۱. با احتیاط خودرو را تا نزدیک‌ترین مکان ایمن رانده و آن را متوقف نمایید.
 ۲. خودرو را خاموش کرده و شل و یا پاره بودن تسمه دینام را چک کنید.
- اگر تسمه درست تنظیم شده باشد، در آن صورت احتمالاً باطری مشکل دارد. در این حالت توصیه می‌شود که بلافاصله خودرو را به نزدیک‌ترین نمایندگی مجاز شرکت کرمان موتور ببرید.

(ادامه)

- سعی کنید در یک بازه ۱۰ ثانیه‌ای موتور را سه بار خاموش و روشن کنید در این صورت چراغ هشدار بلافاصله خاموش می‌شود. اما وقتی شما چراغ هشدار را بدون اضافه نمودن روغن موتور خاموش می‌کنید در آن صورت چراغ بعد از طی مسافت ۵۰ تا ۱۰۰ کیلومتر بعد از گرم شدن موتور باز خواهد گشت.

نکته!

اگر چراغ بعد از اضافه نمودن روغن موتور و طی مسافت تقریبی ۵۰ تا ۱۰۰ کیلومتر بعد از گرم شدن موتور همچنان روشن بود، حتما خودرو را بلافاصله به نزدیک‌ترین نمایندگی مجاز شرکت کرمان موتور ببرید. حتی اگر چراغ بعد از روشن شدن موتور روشن نشد، باز هم باید سطح روغن موتور را چک کرده و به صورت دوره‌ای در آن روغن ریخت.

چراغ هشدار فشار روغن موتور

اگر این چراغ هشدار روشن باشد:

- سوئیچ خودرو باز و یا کلید روشن و خاموش کردن موتور در وضعیت روشن باشد.
- این چراغ تا زمان روشن شدن خودرو روشن می‌ماند.
- اگر فشار روغن موتور کم باشد.

اگر فشار روغن موتور کم بود:

۱. با احتیاط خودرو را به نزدیک‌ترین مکان ایمن منتقل کرده و آن را متوقف نمایید.
۲. خودرو را خاموش کرده و سطح روغن موتور را چک کنید (برای جزئیات بیشتر به بخش روغن موتور فصل ۷ مراجعه کنید). اگر سطح روغن پایین باشد، در صورت نیاز روغن اضافه کنید. اگر بعد از اضافه نمودن روغن، چراغ هشدار روشن ماند و یا روغن در دسترس نبود، در آن صورت توصیه می‌شود هرچه سریع‌تر خودرو را به نزدیک‌ترین نمایندگی مجاز منتقل کنید.

نکته!

- چراغ هشدار فشار روغن موتور

- اگر خودرو بلافاصله بعد از روشن شدن چراغ هشدار فشار روغن موتور خاموش نشود، آسیب جدی به خودرو وارد می‌شود.
- اگر چراغ هشدار هنگام کار کردن موتور همچنان روشن باشد، در آن صورت این به معنای عیب جدی در موتور است. در این حالت:

۱. در سریع‌ترین و ایمن‌ترین وضعیت خودرو را متوقف نمایید.
۲. خودرو را خاموش کرده و سطح روغن را چک کنید. اگر میزان روغن کم بود، تا سطح مناسب به خودرو روغن اضافه نمایید.
۳. مجدداً موتور را روشن کنید. اگر چراغ هشدار بعد از استارت موتور روشن بود، بلافاصله خودرو را خاموش کنید. در این حالت، توصیه می‌شود که بلافاصله خودرو را به نزدیک‌ترین نمایندگی مجاز شرکت کرمان موتور منتقل نمایید.



چراغ هشدار کم بودن سوخت خودرو

این چراغ هشدار وقتی روشن می‌شود که: باک خودرو تقریباً خالی است.

اگر باک تقریباً خالی باشد در آن صورت باید در سریع‌ترین زمان ممکن سوخت‌گیری کنید.

نکته! - سطح سوخت پایین

رانندگی با سوخت کم و چراغ هشدار سوخت روشن می‌تواند سبب درست کار نکردن موتور و آسیب دیدن مبدل کاتالیتی شود (اگر خودروی شما این ویژگی را داشته باشد).

این چراغ هشدار بعد از آن که ۶۰ ثانیه چشمک می‌زند روشن می‌ماند و یا در بازه‌های تقریباً سه ثانیه‌ای چشمک زده و مجدداً خاموش می‌شود. علت آن:

- وجود نقص در TPMS می‌باشد. در این حالت، توصیه می‌شود که بلافاصله خودرو را به نزدیک‌ترین نمایندگی مجاز شرکت کرمان موتور ببرید. برای جزئیات بیشتر به بخش سیستم پایش فشار لاستیک در فصل ۶ مراجعه شود.

هشدار!

متوقف کردن ایمن خودرو:

- TPMS نمی‌تواند موارد آسیب دیدگی ناگهانی و یا شدید لاستیک در اثر عوامل بیرونی را به شما اطلاع دهد.
- اگر متوجه ناپایداری خودرو شدید، بلافاصله پا را از روی پدال گاز بردارید و ترمزها را به آرامی با نیروی کم فشار داده و به آرامی به محلی ایمن خارج از جاده بروید.



چراغ هشدار فشار باد لاستیک (ممکن است خودروی شما فاقد این ویژگی باشد)

این چراغ در وضعیت‌های زیر روشن می‌شود:

- کلید/سوئیچ روشن و خاموش کردن موتور در وضعیت روشن باشد.
- این چراغ تقریباً ۳ ثانیه روشن می‌ماند و بعد از آن خاموش می‌گردد.
- یک یا چند حلقه از لاستیک‌ها کم باد باشند (ممکن است محل لاستیک کم باد هم روی LCD نمایش داده می‌شود).
- برای جزئیات بیشتر به بخش سیستم پایش فشار لاستیک در فصل ۶ مراجعه شود.



چراغ هشدار اصلی

این چراغ هشدار وقتی روشن می‌شود که:

- مسافت باقی مانده برای سرویس خودرو و یا زمان باقی مانده تا سرویس آن روی صفحه کیلومتر خودرو، باشد.
- اگر تنظیمات بازه سرویس مجدداً تعیین شود، چراغ هشدار خاموش می‌شود.



چراغ هشدار نیمه باز بودن درب‌ها

این چراغ هشدار وقتی روشن می‌شود که: درب‌ها کامل بسته نشده باشند.



چراغ هشدار باز بودن درب صندوق عقب خودرو

این چراغ هشدار وقتی روشن می‌شود که: درب صندوق عقب کامل بسته نشده باشد.



چراغ هشدار سیستم اعلان خروج از لاین (LDWS) (اگر خودروی شما دارای این ویژگی باشد)

این چراغ وقتی روشن می‌شود که:

- سبز؛ وقتی که شما سیستم اعلان خروج از لاین را با فشار کلید LDWS روشن می‌کنید.
- زرد؛ وقتی که سیستم اعلان خروج از لاین معیوب باشد.

در این حالت توصیه می‌شود که خودرو را به نزدیک‌ترین نمایندگی مجاز شرکت کرمان موتور منتقل کنید.

برای جزئیات بیشتر به بخش سیستم اعلان خروج از لاین یا LDWS در فصل ۵ مراجعه شود.



چراغ هشدار چراغ‌های جلو

این پیغام هشدار موقعی نمایش داده می‌شود که:

چراغ‌های بیرونی (چراغ‌های جلو، چراغ ترمز، چراغ مه شکن، و غیره) خودرو ایراد پیدا کنند (حبابی معیوب باشد و این پیغام در موقع خرابی چراغ LED یا مدار نمایش داده می‌شود). در این حالت، توصیه می‌شود که خودرو را به نمایندگی مجاز شرکت کرمان موتور ببرید.

i نکته آموزشی

- موقع تعویض چراغ از چراغ با وات مشابه اصلی استفاده کنید.
- برای کسب اطلاعات بیشتر به بخش وات چراغ‌ها در همین فصل مراجعه نمایید.
- اگر حبابی یا چراغی با وات متفاوت را در روی خودرو نصب کنید در آن صورت این پیغام هشدار نمایش داده نمی‌شود.

نکته!

- چراغ هشدار فیلتر سوخت

- وقتی که چراغ هشدار فیلتر سوخت روشن می شود، قدرت موتور (سرعت خودرو و یا سرعت دور آرام موتور) ممکن است کم شود.
- اگر با چراغ هشدار روشن رانندگی کنید، قطعات موتور (انژکتور، ریپل سوخت، پمپ سوخت فشار قوی) ممکن است آسیب ببینند. اگر این اتفاق رخ داد توصیه می شود که هر چه سریع تر خودرو را به نمایندگی مجاز شرکت کرمان موتور ببرید.



چراغ هشدار سیستم ضد سرقت (بدون سوئیچ هوشمند)

این چراغ وقتی روشن می شود که:

- خودرو، کد سیستم ضد سرقت روی سوئیچ شما را هنگام باز بودن سوئیچ شناسایی می نماید.
- در این حالت، شما می توانید خودرو را روشن کنید.
- بعد از روشن نمودن خودرو این چراغ خاموش می شود.

در موارد زیر این چراغ چشمک می زند:

- وقتی که سیستم ضد سرقت معیوب باشد.
- در این حالت توصیه می شود که خودرو را به نمایندگی مجاز شرکت کرمان موتور ببرید.



چراغ هشدار سیستم ضد سرقت (با سوئیچ هوشمند)

این چراغ هشدار تا ۳۰ ثانیه روشن می شود:

- وقتی خودرو سوئیچ هوشمند را در خودرو شناسایی نماید و کلید روشن خاموش خودرو در وضعیت ACC یا در وضعیت ON باشد.
- در این حالت، شما می توانید خودرو را روشن کنید.
- چراغ هشدار بعد از روشن کردن خودرو خاموش می شود.

اگر این چراغ چند ثانیه چشمک می زند:

- موقعی است که سوئیچ هوشمند در خودرو نیست.
- در این حالت شما نمی توانید خودرو را روشن کنید.



علامت چراغ نور بالا

این چراغ وقتی روشن می‌شود که:

- چراغ‌های جلو روشن و در وضعیت نور بالا هستند.
- وقتی اهرم چراغ راهنما در وضعیت چراغ عبور قرار دارد.



علامت چراغ نور پایین (در صورتی که خودروی شما دارای این ویژگی باشد)

این چراغ هشدار وقتی روشن می‌شود که:

- چراغ‌های جلو روشن باشند.



چراغ هشدار چراغ راهنما

این چراغ وقتی چشمک می‌زند که:

شما چراغ راهنما را روشن می‌کنید.

اگر هر کدام از وضعیت‌های زیر پیش بیاید، ممکن است نشان دهنده معیوب بودن چراغ راهنما باشد. در این حالت، توصیه می‌شود خودرو را بلافاصله به نمایندگی مجاز شرکت کرمان موتور ببرید.

- علامت چراغ راهنما چشمک نمی‌زند و تنها روشن است.
- علامت چراغ راهنما سریع چشمک می‌زند.
- علامت چراغ راهنما اصلاً روشن نمی‌شود.

این چراغ دو ثانیه روشن می‌شود و سپس خاموش می‌گردد:

وقتی خودرو سوئیچ هوشمند را در خودرو شناسایی نکند و موتور هم در وضعیت ON باشد. در این حالت، توصیه می‌کنیم خودرو را سریع‌تر به نمایندگی مجاز شرکت کرمان موتور ببرید تا بازرسی شود.

وقتی این چراغ چشمک می‌زند:

- باطری سوئیچ هوشمند ضعیف است.
- در این حالت شما نمی‌توانید خودرو را روشن کنید اما اگر کلید روشن/خاموش موتور را با سوئیچ هوشمند در وضعیت ON قرار دهید، موتور روشن می‌شود. برای جزئیات بیشتر به بخش روشن کردن موتور در فصل ۵ مراجعه شود.
- اگر سیستم ضد سرقت معیوب باشد. در این حالت توصیه می‌شود که خودرو را به نمایندگی مجاز شرکت کرمان موتور ببرید.



چراغ نشانه توقف خودکار
(اگر خودروی شما دارای این ویژگی باشد)

این چراغ هشدار وقتی روشن می‌شود که:

موتور در وضعیت توقف خلاص سیستم ISG یا سیستم توقف و عبور خلاص قرار گیرد. وقتی استارت خودکار خودرو زده می‌شود، چراغ اتواستوپ یا توقف خودکار روی صفحه کیلومتر برای مدت ۵ ثانیه چشمک می‌زند.

برای اطلاعات بیشتر به بخش سیستم ISG فصل ۵ رجوع شود.

i نکته آموزشی

- وقتی موتور به صورت خودکار توسط سیستم ISG روشن می‌شود، شماری از چراغ‌های هشدار (ABS، ESC، ESC OFF، EPS) یا چراغ هشدار ترمز دستی) ممکن است چند ثانیه‌ای روشن شوند.
- این اتفاق به خاطر پایین بودن ولتاژ باطری رخ می‌دهد و به معنی معیوب بودن سیستم نیست.



چراغ علامت کروز (اگر خودروی شما دارای این ویژگی باشد)

این چراغ هشدار وقتی روشن می‌شود که:

- سیستم کروز کنترل خودرو فعال شده باشد.
- برای اطلاعات بیشتر به بخش سیستم کروز کنترل فصل ۵ مراجعه نمایید.

SET

چراغ نشانه تنظیم کروز
(اگر خودروی شما دارای این ویژگی باشد)

این چراغ هشدار وقتی روشن می‌شود که:

- سرعت کروز کنترل تنظیم شده باشد.
- برای اطلاعات بیشتر به بخش سیستم کروز کنترل فصل ۵ مراجعه نمایید.



چراغ نشانه روشن بودن چراغ‌ها

این چراغ هشدار وقتی روشن می‌شود که: چراغ‌های توقف و یا چراغ‌های جلو روشن هستند.



نشانه چراغ مه‌شکن جلو
(اگر خودروی شما دارای این ویژگی باشد)

این چراغ هشدار وقتی روشن می‌شود که:

چراغ‌های مه‌شکن جلو روشن هستند.



نشانه چراغ مه‌شکن عقب
(اگر خودروی شما دارای این ویژگی باشد)

این چراغ هشدار وقتی روشن می‌شود که:

چراغ‌های مه‌شکن عقب روشن هستند.

**KEY
OUT**

**چراغ هشدار فقدان سوئیچ
یا KEY OUT**

وقتی کلید روشن و خاموش موتور در وضعیت ACC یا در وضعیت ON باشد، اگر دربی باز شود در آن صورت سیستم به دنبال سوئیچ هوشمند می‌گردد.

اگر این چراغ چشمک بزند:

وقتی سوئیچ هوشمند در خودرو نباشد و یا درب‌ها در حالت باز بودن سوئیچ و یا وضعیت که کلید روشن / خاموش موتور در وضعیت ACC است، در خودرو نباشد:

- اگر شما تمامی درب‌ها را ببندید، آژیر خودرو تقریباً ۵ ثانیه به صدا در می‌آید.
- در هنگام حرکت خودرو این چراغ خاموش می‌شود.

کامپیوتر سفر



OGB044018

کامپیوتر سفر یک سیستم اطلاعات کنترل شونده توسط یک ریز کامپیوتر است که اطلاعات مربوط به رانندگی را در موقع باز بودن سوئیچ نمایش می دهد. تمامی اطلاعات رانندگی ذخیره شده (به جز کیلومتر شمار) هنگام قطع باطری صفر می شوند.

■ نوع A: کلید TRIP را کمتر از ۱ ثانیه فشار دهید تا یکی از مدهای زیر را انتخاب نمایید:

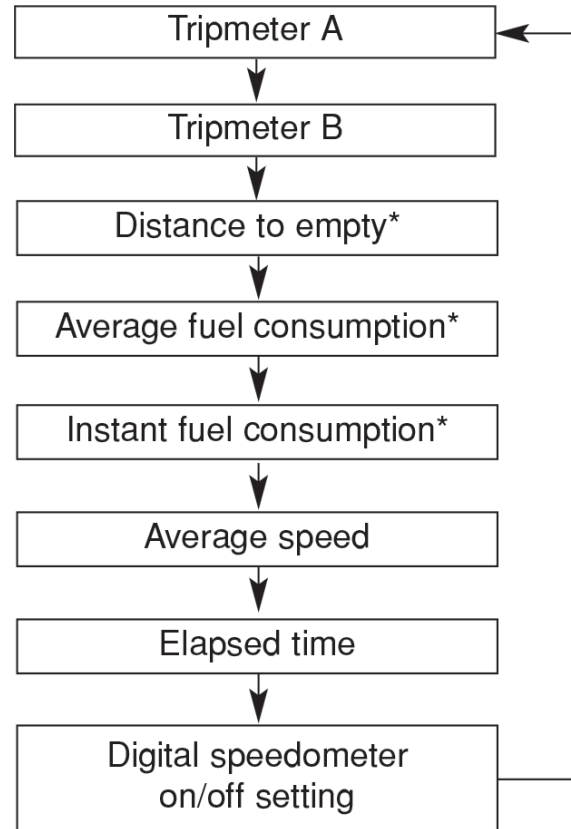

*: اگر خودروی شما دارای این ویژگی باشد.

■ نوع B:

برای تغییر مد سفر، کلید MOVE (▲، ▼) را روی غربلیک فرمان بگردانید.

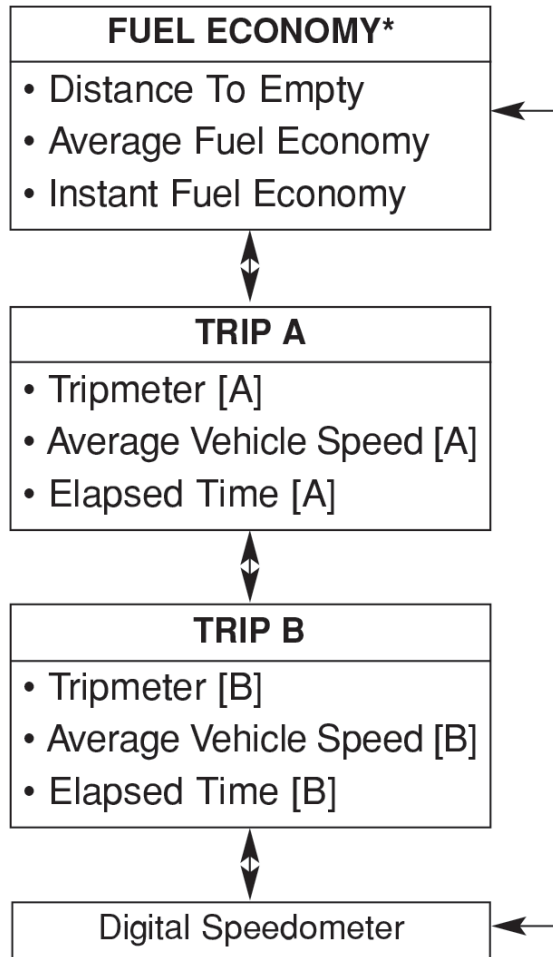

*: اگر خودروی شما دارای این ویژگی باشد.

سیستم اطلاعات سوخت خودرو (کیلومتر یا مایل، km/L، km/۱۰۰) یا (MPG) (اگر خودروی شما مجهز به این ویژگی باشد)

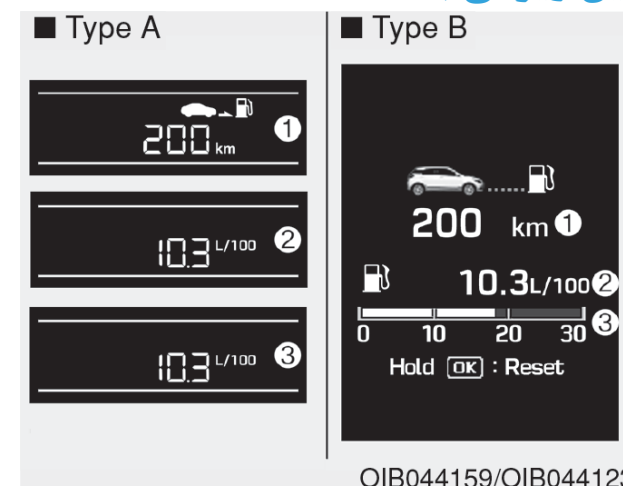

OIB044159/OIB044123

مسافت باقی مانده تا خالی شدن باک (۱)

- مسافت باقی مانده تا خالی شدن، مسافت تخمینی است که خودرو می‌تواند با سوخت باقی مانده طی کند.
- بازه مسافت: ۵۰ تا ۱۹۹۹ کیلومتر
- اگر مسافت برآورد شده کمتر از ۵۰ کیلومتر باشد، در آن صورت کامپیوتر سفر علامت «---» را به عنوان مسافت باقی مانده تا اتمام سوخت نشان خواهد داد. و پیغام «Low Fuel» روی صفحه، نمایش داده می‌شود.

نکته آموزشی

- اگر خودرو در سطح تراز نباشد و یا باطری خودرو باز شود، در آن صورت بخش تعیین برآورد مسافت باقی مانده تا اتمام سوخت ممکن است درست کار نکند.
- مسافت باقی مانده تا اتمام سوخت ممکن است با مسافت واقعی متفاوت باشد زیرا این مسافت تخمینی است.
- اگر کمتر از ۶ لیتر سوخت به خودرو اضافه شود، کامپیوتر سفر ممکن است سوخت اضافی را ثبت نکند.
- سوخت به صرفه و فاصله باقی مانده تا اتمام سوخت به شدت به شرایط رانندگی، عادات رانندگی و وضعیت خودرو بستگی دارد.

سوخت به صرفه میانگین (۲)

- سوخت به صرفه میانگین توسط مسافت طی شده کل و مصرف سوخت از زمان آخرین تنظیم سوخت میانگین محاسبه می‌شود.
- بازه سوخت به صرفه: ۰,۰ تا ۹۹,۹ لیتر در ۱۰۰ کیلومتر، km/L یا MPG
- سوخت به صرفه میانگین را می‌توان به صورت دستی و نیز به صورت خودکار تنظیم نمود.

تنظیم دستی سوخت به صرفه

برای پاک کردن سوخت به صرفه میانگین تنظیم شده، کلید OK (یا کلید RESET) روی غریبک فرمان را بیش از ۱ ثانیه در موقع نمایش سوخت به صرفه میانگین فشار دهید.

تنظیم خودکار سوخت به صرفه

برای تنظیم خودکار سوخت به صرفه در موقع سوخت گیری مجدد، مد AUTO RESET را در منوی USER SETTING نمایشگر LCD انتخاب کنید (به بخش نمایشگر LCD رجوع شود). در ضمن مد (وضعیت) AUTO RESET سوخت میانگین به صرفه موقعی پاک می‌شود (---) که سرعت خودرو بعد از سوخت گیری بیشتر از ۶ لیتر، از ۱ کیلومتر در ساعت بیشتر شود.

i نکته آموزشی

سوخت به صرفه میانگین در مواردی که خودرو بعد از روشن شدن و یا باز شدن سوئیچ ۳۰۰ متر طی نکرده یا از حرکت آن ۱۰ ثانیه نگذشته است، نمایش داده نمی‌شود و مقدار دقیق آن محاسبه نمی‌شود.

سوخت به صرفه فوری (۳)

- این مد (وضعیت) سوخت به صرفه فوری را در چند ثانیه آخری که خودرو به سرعت بیش از ۱۰ کیلومتر در ساعت رسیده است، نشان می‌دهد.
- بازه سوخت به صرفه: ۰ تا ۳۰ لیتر در ۱۰۰ کیلومتر

سفر A/B (km یا km/h، mile یا MPH)

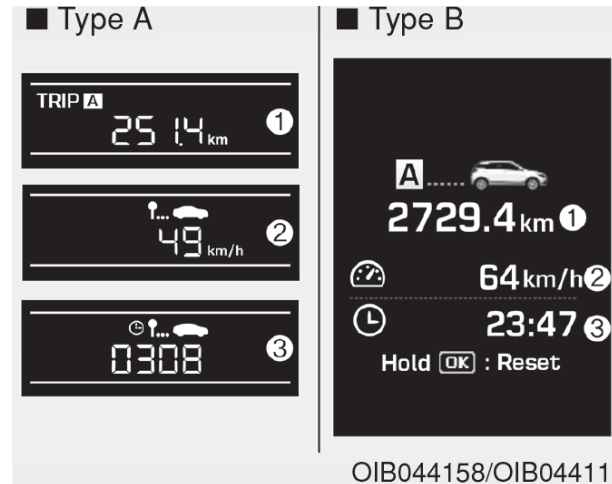

مسافت طی شده یا کیلومتر شمار مقطعی (۱)

- این کیلومتر شمار مقطعی مسافت کل طی شده را بعد از صفر کردن نشان می‌دهد.
- بازه مسافت: ۰,۰ تا ۹۹۹۹,۹ کیلومتر
- برای تنظیم مجدد مسافت سنج مقطعی، کلید ok و یا کلید reset روی غربیلک را بیش از ۱ ثانیه در موقع نمایش مسافت سنج فشار دهید.

سرعت متوسط خودرو (۲)

- سرعت متوسط خودرو توسط مسافت کل طی شده و زمان طی این مسافت از آخرین بار تنظیم سرعت متوسط خودرو به دست می‌آید.
- بازه سرعت: ۰ تا ۲۶۰ کیلومتر در ساعت.
- برای تنظیم مجدد سرعت متوسط خودرو، کلید ok و یا کلید reset روی غربیلک را بیش از ۱ ثانیه در موقع نمایش مسافت سنج فشار دهید

i نکته آموزشی

- اگر فاصله طی شده کمتر از ۳۰۰ متر یا زمان رانندگی کمتر از ۱۰ ثانیه از زمان روشن شدن خودرو باشد، سرعت میانگین خودرو نمایش داده نمی‌شود.
- حتی اگر خودرو در حال حرکت نباشد، سرعت میانگین خودرو هنگام کار کردن موتور حساب می‌شود.

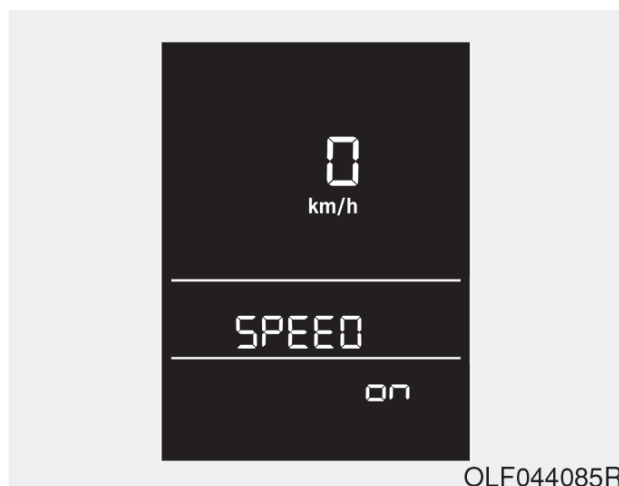

در نوع A، سرعت سنج دیجیتالی وقتی نمایش داده می‌شود که "SPEED" روی صفحه کیلومتر در وضعیت "ON" قرار گیرد. وقتی علامت "OFF" "SPEED" نمایش داده می‌شود، کلید RESET را بیش از ۱ ثانیه فشار دهید، سرعت سنج دیجیتالی نمایش داده می‌شود.

سرعت سنج دیجیتالی (km/h یا MPH)

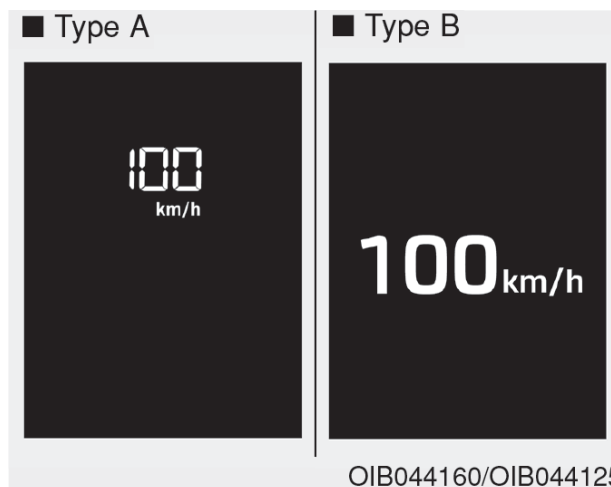

این پیغام سرعت خودرو را نشان می‌دهد (km/h, MPH).

زمان سپری شده (۳)

- زمان سپری شده، کل زمان حرکت خودرو از آخرین بار صفر شدن زمان سپری شدن می‌باشد. - بازه زمانی: ۰۰:۰۰ تا ۹۹:۵۹
- برای تنظیم مجدد زمان سپری شده، کلید ok و یا کلید reset روی غریبک را بیش از ۱ ثانیه در موقع نمایش مسافت سنج فشار دهید.

نکته آموزشی

حتی اگر خودرو در حال حرکت نباشد باز هم زمان سپری شده در حین کار کردن موتور حساب می‌شود.

مد اطلاعات رانندگی برای هر بار استفاده از خودرو (اگر مدل خودروی شما دارای این ویژگی باشد)

اگر مسافت برآورده شده کمتر از ۵۰ کیلومتر باشد، مسافت باقی مانده تا خالی شدن باک (۳) به صورت «---» نمایش داده می شود و پیغام سوخت گیری مجدد (۴) روی صفحه ظاهر می شود.

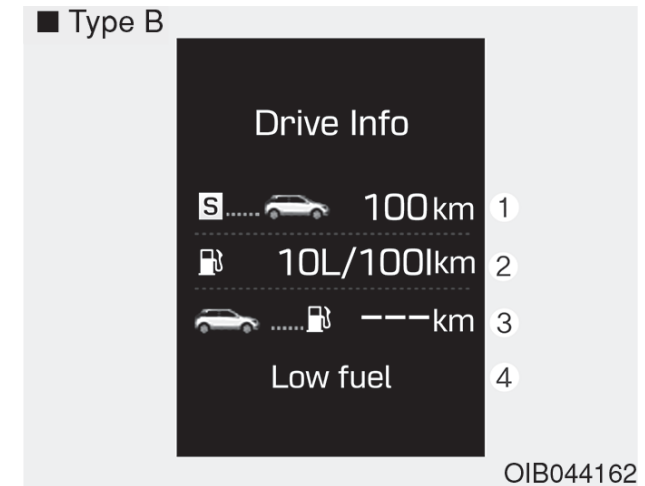

در این بخش مسافت طی شده (۱)، سوخت به صرفه میانگین (۲) و مسافت قابل طی نمودن با سوخت باقی مانده (۳) نمایش داده می شود. این اطلاعات برای چند ثانیه و موقعی نمایش داده می شوند که شما خودرو را خاموش می کنید و سپس بعد از این، اطلاعات از روی صفحه ناپدید می شود. اطلاعات ارائه شده برای هر بار استفاده از ماشین محاسبه و نمایش داده می شود.

چراغ‌های خودرو

چراغ‌های بیرونی خودرو

کنترل چراغ‌های خودرو



OGB044024

وضعیت چراغ پارک خودرو (PARK)

وقتی کلید چراغ در وضعیت چراغ پارک خودرو است، چراغ پارک، چراغ پلاک و چراغ صفحه کیلومتر روشن می‌شود.



OGB044023

وضعیت چراغ جلو (LOW)

وقتی کلید چراغ در وضعیت چراغ جلو است، چراغ‌های جلو، چراغ پلاک و چراغ صفحه کیلومتر روشن می‌شود.
نکته آموزشی!

برای روشن شدن چراغ‌های جلو سوئیچ باید باز باشد.

i نکته آموزشی

برای روشن شدن چراغ‌های جلو سوئیچ باید باز باشد.

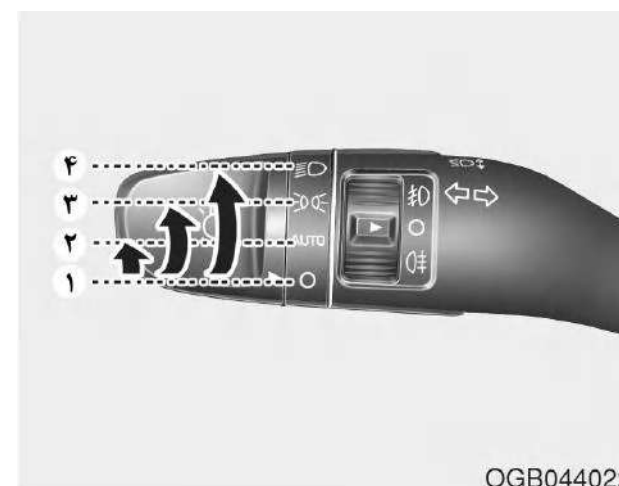

OGB044022

برای روشن کردن چراغ‌ها، شستی انتهای اهرم کنترل چراغ‌ها یا دسته کنترل را در یکی از وضعیت‌های زیر قرار دهید:

- (۱) وضعیت خاموش
- (۲) وضعیت چراغ خودکار (اگر مدل خودرو شما دارای این ویژگی باشد)
- (۳) وضعیت چراغ پارک خودرو
- (۴) وضعیت چراغ جلو

وضعیت نور بالای چراغ های جلو



OGB044026

برای استفاده از نور بالا، دسته راهنما را به سمت خود بکشید. در این حالت بعد از رها کردن، دسته به جای اصلی خود برمی گردد. علامت یا چراغ نوربالا در هنگام استفاده از آن روشن می شود.

برای خاموش کردن نوربالا، اهرم را به سمت خود بکشید. نور بالا خاموش شده و نور پایین فعال می گردد.

هشدار!

هرگز هنگام نزدیک شدن خودروهای دیگر از نوربالا استفاده نکنید. این کار مانع دید آنها شده و خطرناک است.

نکته!

- هرگز روی سنسور (1) روی داشبورد را نپوشانید و یا چیزی روی آن نریزید..
- هرگز این سنسور را با شیشه شور تمیز نکنید زیرا ممکن است لایه نازکی از آن روی سنسور باقی بماند و در کار آن اختلال ایجاد نماید.
- اگر خودرو شما شیشه دودی یا پرده است و یا از دیگر روکش های پایه فلزی در شیشه جلو استفاده می کند، سیستم چراغ خودکار ممکن است درست کار نکند.



OGB044025

وضعیت چراغ خودکار (اگر مدل خودروی شما دارای این ویژگی باشد)

وقتی چراغ خودروی شما در وضعیت خودکار باشد، چراغ پارک و چراغ های جلو بر اساس میزان نور بیرون خودرو روشن یا خاموش می شوند. توصیه می شود که حتی موقع استفاده از چراغ خودکار هم با دست چراغ ها را موقع رانندگی در شب و یا در مه و یا موقع ورود به محیط های تاریک مانند تونل و یا پارکینگ ها روشن کنید.

کارکرد تغییر لاین یک لمسی (اگر مدل خودروی شما دارای این ویژگی باشد)

برای فعال‌سازی این کارکرد، دسته راهنما را اندکی حرکت دهید و سپس رها کنید. در آن صورت علامت تغییر لاین ۳، ۵ یا ۷ بار چشمک می‌زند. کارکرد تغییر لاین یک لمسی را می‌توانید فعال یا غیر فعال نمایید و یا تعداد چشمک‌ها (۳، ۵ یا ۷) را از مد **USER SETTING MODE** در نمایشگر LCD انتخاب نمایید.

برای اطلاعات بیشتر به صفحه نمایش **LCD** در همین بخش مراجعه نمایید.

نکته!

اگر علامت چراغ راهنما روی صفحه همچنان روشن ماند و چشمک نزد، و یا اگر به صورت غیر عادی چشمک می‌زند، ممکن است چراغ آن سوخته باشد و یا اتصال برق آن در مدار ضعیف شده باشد. در این حالت احتمالاً باید لامپ را عوض کنید.

علامت چراغ راهنما و تغییر لاین

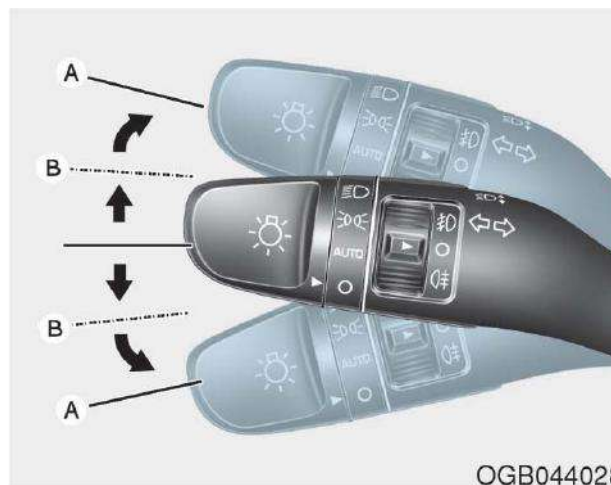

OGB044028

برای روشن نمودن چراغ راهنما، جهت گردش به راست، دسته را به سمت بالا و برای گردش به چپ دسته را به سمت پایین فشار دهید (A). برای اعلان تغییر لاین، دسته راهنما را اندکی بگردانید و آن را در وضعیت B نگه دارید. بعد از رها سازی یا اتمام دور، این اهرم به وضعیت OFF برمی‌گردد. اگر علامت چراغ راهنما همچنان روشن ماند و چشمک نزد و یا اگر چشمک‌های آن غیرعادی بود، یکی از چراغ‌های راهنما سوخته است و باید تعویض شود.

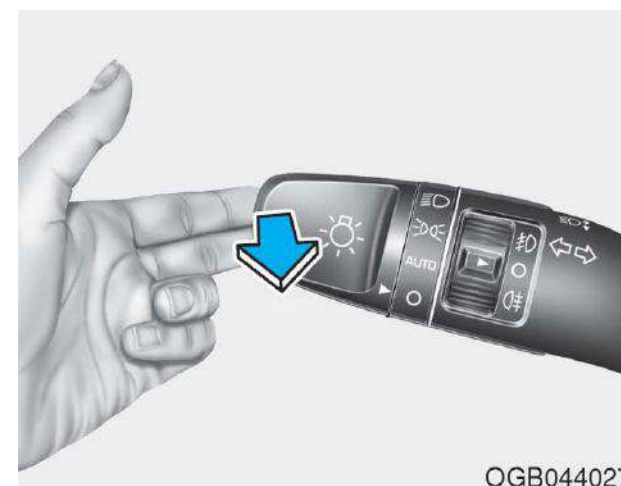

OGB044027

برای چراغ دادن، دسته راهنما را به سمت خود کشیده و رها کنید. در این حالت تا زمانی که دسته را رها نکرده‌اید، نور بالا دارید.

چراغ مه شکن عقب



OLF044194L

خودرو با چراغ مه شکن جلو

برای روشن کردن چراغ مه شکن عقب به شیوه زیر عمل کنید:

کلید چراغ را در وضعیت چراغ پارک قرار دهید و کلید چراغ را در وضعیت چراغ مه شکن جلو بگذارید و کلید چراغ (۱) را در وضعیت چراغ مه شکن عقب قرار دهید.

نکته !

استفاده از چراغ‌های مه شکن، نیازمند برق زیادی است. بنابراین تنها در مواقعی که دید واقعا کم است، از آنها استفاده کنید.

چراغ مه شکن جلو (اگر خودروی شما دارای این ویژگی باشد)



OGB044029

چراغ‌های مه شکن برای بهتر نمودن دید در آب و هوای مه آلود، بارانی، برفی و غیره استفاده می‌شوند.

۳. چراغ پارک را روشن کنید.
۴. کلید چراغ (۱) را در وضعیت چراغ مه شکن جلو قرار دهید.
۵. برای خاموش کردن چراغ مه شکن جلو، کلید چراغ را مجددا در وضعیت چراغ مه شکن جلو قرار داده و یا چراغ پارک را خاموش کنید.

کارکرد تاخیر چراغ‌های جلو (اگر مدل خودروی شما دارای این ویژگی باشد)

اگر سوئیچ از روی خودرو برداشته شود و یا خودرو در حالتی که چراغ‌های جلو روشن هستند در وضعیت OFF/ LOCK قرار گیرد، در آن صورت چراغ‌های جلو و یا چراغ‌های پارک ۵ دقیقه روشن می‌مانند. اما در حالتی که خودرو خاموش است، اگر درب سمت راننده باز و بسته شود، چراغ‌های جلو و یا چراغ‌های پارک، بعد از ۱۵ ثانیه خاموش می‌شوند. چراغ‌های جلو و چراغ‌های پارک می‌توانند تنها با دو بار فشار کلید قفل روی ریموت یا سوئیچ هوشمند یا با خاموش کردن کلید چراغ و یا قرار دادن آن در وضعیت AUTO خاموش شوند.

اما اگر شما در حالتی که بیرون هوا تاریک است، کلید چراغ را در وضعیت خودکار یا AUTO قرار دهید، چراغ‌های جلو خاموش نمی‌شوند.

کارکرد یا بخش صرفه جویی در مصرف انرژی باطری

هدف و کارکرد این بخش جلوگیری از خالی شدن باطری است. این سیستم به صورت خودکار چراغ‌های پارک را موقعی که راننده سوئیچ را برمی‌دارد و یا خودرو را خاموش می‌کند، (برای سوئیچ‌های هوشمند) و درب سمت راننده را باز می‌کند.

با این ویژگی، چراغ‌های پارک در صورتی که راننده در کنار جاده در شب پارک کند خاموش می‌شوند. در صورت نیاز، به روشن نمودن چراغ‌ها بعد از برداشتن سوئیچ و یا خاموش نمودن خودرو (برای سوئیچ‌های هوشمند)، اقدامات زیر را انجام دهید:

- ۱) درب سمت راننده را باز کنید.
- ۲) چراغ‌های پارک را در وضعیت OFF قرار دهید و سپس با استفاده از کلید چراغ روی ستون فرمان مجدداً روشن کنید.



OLF044195L

خودروهای فاقد چراغ مه شکن جلو

برای روشن نمودن چراغ مه شکن عقب: کلید چراغ را در وضعیت چراغ جلو قرار دهید و سپس کلید چراغ (۱) را در وضعیت چراغ مه شکن عقب قرار دهید.

برای خاموش کردن چراغ‌های مه شکن عقب، یکی از راه‌های زیر را انجام دهید:

- چراغ جلو را خاموش کنید.
- کلید چراغ را مجدداً در وضعیت چراغ مه شکن عقب قرار دهید.
- وقتی کلید چراغ در وضعیت چراغ پارک است، اگر چراغ مه شکن جلو را خاموش کنید، چراغ مه شکن عقب نیز خاموش می‌شود.

نکته!

اگر راننده از طریق درب‌های دیگر از خودرو خارج شود (هر دربی به جز درب راننده)، کارکرد صرفه‌جویی باطری فعال نمی‌شود و کارکرد تاخیر چراغ جلو هم به صورت خودکار خاموش نمی‌شود. بنابراین این امر سبب خالی شدن باطری می‌شود. در این موارد همیشه قبل از خارج شدن از خودرو چراغ‌ها را خاموش کنید

چراغ گوشه هوشمند (اگر خودروی شما دارای این ویژگی باشد)

موقع رانندگی به سمت یک گوشه، برای دید و ایمنی بیشتر راننده، چراغ گوشه هوشمند به صورت خودکار روشن می‌شود. این سیستم به صورت خودکار و به شرح زیر فعالیت می‌نماید:

- وقتی چراغ جلو روشن باشد.
- وقتی زاویه فرمان بیش از ۲۵-۳۵ درجه باشد (زاویه غربیلک بر اساس سرعت خودرو متفاوت است)
- موقع رانندگی به سمت جلو یا دنده عقب

ویژگی اسکورت (در صورتی که خودرو شما دارای این ویژگی باشد)

وقتی چراغ جلو (کلید چراغ در چراغ‌های جلو و یا در وضعیت AUTO) روشن باشد و تمامی درب‌ها و درب صندوق عقب قفل و بسته باشد، چراغ پارک و چراغ‌های جلو برای مدت ۱۵ ثانیه روشن می‌شوند اگر یکی از وضعیت‌های زیر پیش آید:

- بدون سوئیچ هوشمند
- وقتی کلید بازکردن قفل درب روی ریموت فشار داده شود.
- با سیستم سوئیچ هوشمند:
- وقتی که کلید باز کننده قفل درب روی سوئیچ هوشمند فشار داده شود.

در این زمان، اگر شما کلید باز و یا بستن قفل درب را فشار دهید، چراغ پارک و چراغ جلو بلافاصله خاموش خواهد شد.

در زیر نمونه‌هایی از تنظیمات صحیح این کلید آمده است. برای یافتن وضعیت‌های غیر از این موارد، وضعیت کلید را به گونه‌ای تنظیم نمایید که سطح یا تراز اشعه در نزدیک‌ترین وضعیت به فهرست زیر باشد.

وضعیت کلید	وضعیت بار خودرو
۰	تنها راننده در خودرو حضور دارد
۰	راننده + سرنشین جلو
۱	راننده و تمامی سرنشینان
۲	راننده و تمامی سرنشینان + حداکثر بار مجاز
۳	راننده + حداکثر بار مجاز

کلید تنظیم چراغ‌های جلو چراغ کار روز (اگر مدل خودروی شما دارای این ویژگی باشد)

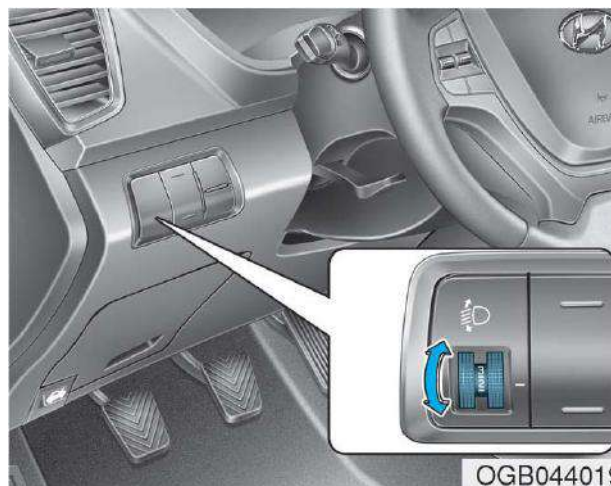

این چراغ‌ها یا DRL می‌توانند دیدن قسمت جلویی خودرو شما را برای دیگران در روز و به‌ویژه بعد از سپیده دم و قبل از غروب آسان نمایند. سیستم DRL در موارد زیر چراغ اختصاصی را خاموش می‌نماید:

۱. چراغ‌های جلو یا چراغ‌های مه شکن جلو در وضعیت روشن باشند.
۲. خودرو خاموش باشد.

برای تنظیم تراز نور چراغ‌های جلو بر اساس تعداد سرنشینان خودرو و وزن بار در صندوق، کلید تنظیم چراغ‌های را تنظیم نمایید. هرچه این کلید در وضعیت بالاتری باشد، سطح یا تراز نور چراغ‌های جلو پایین‌تر است. همیشه اشعه و نور چراغ‌های جلو را در وضعیت تراز صحیح قرار دهید تا نور چراغ‌ها دیگر افراد و راننده‌ها را اذیت نکند.

چراغ‌های داخل خودرو

نکته!

هرگز موقعی که خودرو خاموش است برای مدت طولانی از چراغ‌های داخل خودرو استفاده نکنید زیرا باعث خالی شدن باتری می‌شود.

هشدار!

هرگز در هنگام رانندگی در شب یا فضای تاریک چراغ‌های داخل خودرو را روشن نکنید. این کار سبب کم شدن دید شما و تصادف می‌شود.

قطع خودکار چراغ‌های داخلی

چراغ‌های داخلی به صورت خودکار و تقریباً بعد از ۲۰ دقیقه از خاموش شدن موتور و بستن درب‌ها، خاموش می‌شوند. اگر یک درب باز شود، چراغ بعد از گذشت ۴۰ دقیقه از خاموش شدن خودرو خاموش می‌شود و اگر درب‌ها توسط ریموت و یا سوئیچ هوشمند قفل شوند و یا خودرو وارد بخش آماده به کار سیستم دزدگیر شود، چراغ‌ها ۵ ثانیه بعد خاموش می‌شوند.

چراغ‌های جلوی سقف



(۱) چراغ نقشه جلو

(۲) چراغ اتاق جلو

چراغ نقشه جلو

برای روشن یا خاموش نمودن چراغ‌های قوه یا چراغ نقشه، لنزهای چپ یا راست را فشار دهید. این چراغ قوه نور نقطه ای برای استفاده از چراغ نقشه در شب را فراهم می‌نماید و یا همانند یک چراغ کمکی برای راننده و سرنشین جلو عمل می‌نماید.

چراغ جلوی اتاق

کلید چراغ سقف جلوی اتاق، چراغ‌های جلو و عقب اتاق را موقع فشار یکی از سه وضعیت زیر، فعال می‌کند:

 : چراغ‌های جلوی اتاق یا عقب وقتی روشن می‌شوند که درب‌های جلو یا عقب باز باشند چه ماشین روشن و چه خاموش باشد. وقتی قفل درب‌ها با ریموت و یا با سوئیچ هوشمند باز شود، چراغ‌های جلو و عقب برای تقریباً ۱۵ ثانیه روشن می‌شوند اگر در باز نشود. چراغ‌های جلو و عقب اتاق به تدریج بعد از تقریباً ۱۵ ثانیه خاموش می‌شود اگر در بسته شود. اما اگر سوئیچ باز باشد و یا تمامی درب‌ها قفل شده باشند، چراغ‌های عقب و جلو بلافاصله روشن می‌شوند. اگر دربی در وضعیتی که سوئیچ در وضعیت ACC و یا LOCK/OFF است باز شود، در آن صورت چراغ‌های جلو و عقب برای مدت ۲۰ دقیقه روشن می‌مانند. اما اگر درب باز باشد و سوئیچ هم باز شود، چراغ به صورت مداوم روشن می‌ماند.

نکته!

هرگز موقعی که ماشین خاموش است، چراغ‌ها را برای مدت طولانی روشن نگذارید.

چراغ اتاق

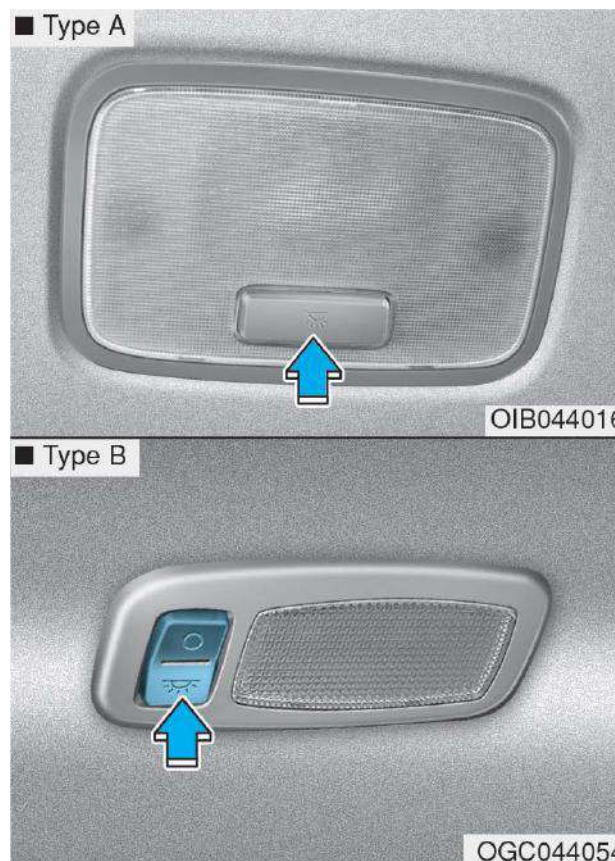

☀️ : در حالتی که چراغ جلوی اتاق در این وضعیت است، چراغ‌های درب عقب و جلو همیشه روشن می‌مانند.

☾ : در حالتی که چراغ جلوی اتاق در این وضعیت است، چراغ‌های جلو و عقب اتاق همیشه خاموش خواهند بود.

نکته آموزشی

وقتی چراغ نقشه (۱) با فشار لنزها روشن می‌شود، چراغ نقشه حتی بعد از خاموش نمودن کلید چراغ اتاق جلو هم خاموش نمی‌شود.

کلید چراغ در عقب

این کلید را فشار دهید تا چراغ اتاق روشن و یا خاموش شود.

چراغ آینه (اگر مدل خودروی شما دارای این ویژگی باشد)



OGC044056

برای روشن و خاموش کردن چراغ از کلید داخل شکل استفاده کنید.

- : لامپ روشن می‌شود.
- : لامپ خاموش می‌شود.

نکته !

برای جلوگیری از خالی شدن باتری، بعد از استفاده از چراغ، آن را با فشار کلید خاموش کنید.

چراغ صندوق عقب (اگر خودروی شما دارای این ویژگی باشد)

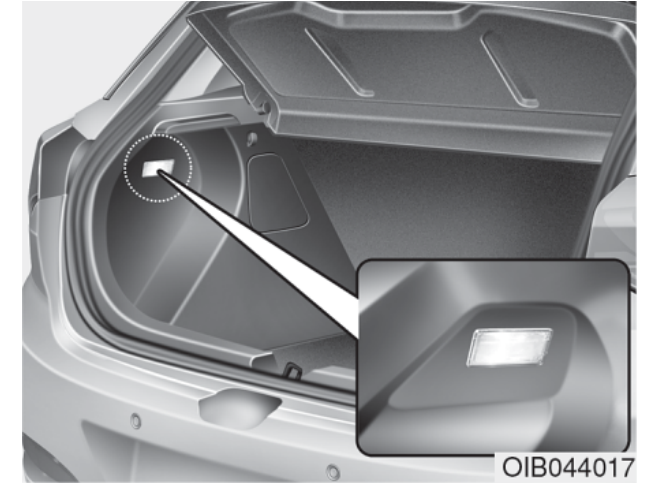

OIB044017

چراغ اتاق بار وقتی روشن می‌شود که درب صندوق عقب باز شود.

نکته !

چراغ اتاق بار تا وقتی که درب صندوق عقب باز باشد، روشن می‌ماند. برای جلوگیری از تخلیه باتری، بعد از استفاده از صندوق عقب، درب آن را ببندید.

برف پاک‌کن‌ها و شستشو دهنده‌ها

■ عقب

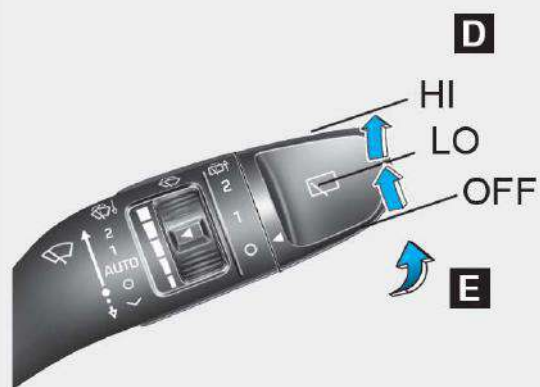

- D** : کنترل برف پاک کن
- HI (2) - دور تند
 - LO (1) - دور کند
 - OFF (O) - خاموش

E : شستشوی جزئی (اگر خودروی شما دارای این ویژگی باشد)

■ جلو

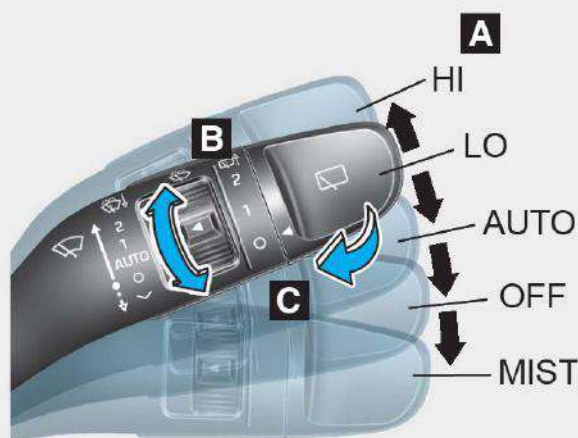

B : تنظیم زمان کار متناوب برف پاک کن

C : شستشوی جزئی (اگر خودرو شما دارای این ویژگی باشد).

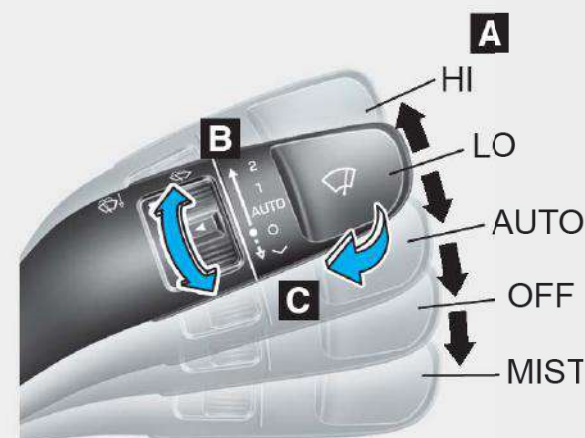

A : کنترل سرعت برف پاک کن

- MIST (V) - یک دور پاک کردن شیشه
- OFF (O) - خاموش
- INT (---) - حرکت و پاک کردن منقطع
- AUTO - کنترل خودکار برف پاک‌کن (اگر خودرو شما دارای این ویژگی باشد)
- LO (1) - دور پایین
- HI (2) - دور بالا

شوینده‌های شیشه جلو (اگر مدل خودروی شما دارای آن باشد)

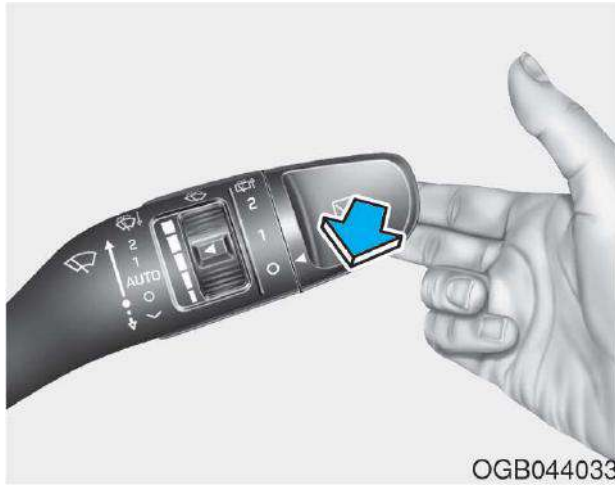

OGB044033

در وضعیت OFF، دسته را به آرامی به سمت خود بکشید تا مایع شیشه‌شور را روی شیشه بپاشد و دو یا سه بار برف پاک‌کن کار کند. وقتی از این ویژگی استفاده کنید که شیشه کثیف است. آب پاش و برف پاک‌کن تا زمانی که دسته را رها نکرده‌اید، کار می‌کنند. اگر برف پاک‌کن کار نمی‌کند، سطح مایع شیشه‌شور را کنترل نمایید. درب ورودی مخزن شیشه‌شور در جلو محفظه موتور در سمت مسافری قرار گرفته است.

LO (1): برف پاک‌کن با سرعت کمتر حرکت می‌کند.

HI (2): برف پاک‌کن با سرعت بیشتر حرکت می‌کند.

i نکته آموزشی

اگر برف و یخ زیادی روی شیشه جلو جمع شده است، ده دقیقه یخ زدایی را انجام دهید و یا تا زمان برداشتن برف و یا یخ صبر کنید و سپس برف پاک‌کن‌ها را روشن کنید تا درست کار کنند.

اگر قبل از استفاده از برف پاک‌کن برف یا یخ را بردارید، ممکن است سیستم برف پاک‌کن و شیشه‌شور آسیب ببینند.

برف پاک‌کن‌های خودرو

وقتی سوئیچ خودرو باز است به‌صورت زیر عمل کنید.

MIST (V): برای یک سیکل برف پاک‌کن، دسته برف پاک‌کن را به سمت پایین کشیده و رها کنید. اگر اهرم را در این وضعیت نگه دارید، برف پاک‌کن به‌صورت مداوم کار می‌کند.

OFF (O): برف پاک‌کن کار نمی‌کند.

INT (---): برف پاک‌کن به‌صورت موقت در بازه‌های پاک‌کننده یکسان کار می‌کند. برای تغییر تنظیمات سرعت برف پاک‌کن، اهرم کنترل سرعت را حرکت دهید.

AUTO: سنسور باران واقع در سر بالایی شیشه جلو میزان بارندگی را احساس و سیکل برف پاک‌کن را برای بازه‌ای صحیح کنترل می‌نماید. هرچه بارندگی بیشتر باشد، برف پاک‌کن سریع‌تر کار می‌کند. وقتی باران تمام می‌شود، برف پاک‌کن متوقف می‌شود. برای تغییر سرعت، شستی کنترل سرعت (B) را بگردانید.

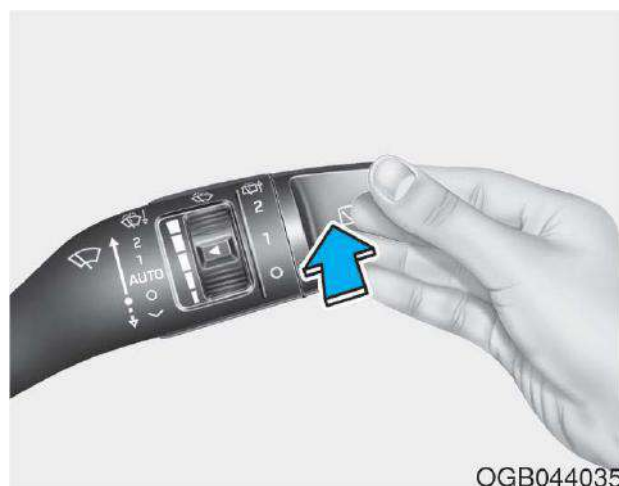

OGB044035

برای پاشیدن آب به شیشه عقب و برای این که برف پاک کن ۱ تا ۳ دور کار کند، دسته را به سمت دور از خود فشار دهید. کار برف پاک کن و آب پاش تا زمانی که شما دسته را رها نکرده‌اید، ادامه پیدا می‌کند. (اگر مدل خودروی شما دارای این ویژگی باشد).

برف پاک کن عقب و آب پاش (اگر مدل خودروی شما دارای این ویژگی باشد)

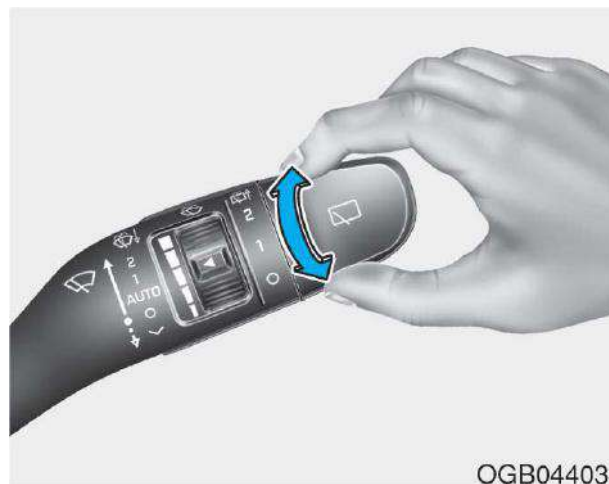

OGB044034

کلید آب پاش و برف پاک کن عقب در انتهای دستگیره سوئیچ برف پاک کن و آب پاش قرار دارد. برای استفاده از آب پاش و برف پاک کن عقب، این کلید را در وضعیت مطلوب قرار دهید.

HI (2) - سرعت برف پاک کن بالا

LO (1) - سرعت برف پاک کن پایین

OFF (0) - خاموش

⚠ هشدار!

وقتی که دمای بیرون زیر نقطه انجماد است، همیشه شیشه جلو را با استفاده از سیستم گرم کن گرم نگه دارید تا از یخ زدن مایع آب پاش روی شیشه جلوگیری شود و جلوی دید شما گرفته نشود زیرا این کار می‌تواند سبب تصادف و مرگ و یا جراحات‌های جانی شدید شود.

نکته!

- برای جلوگیری از ایراد آسیب به پمپ شیشه شور، هنگام خالی بودن مخزن آب پاش از آن استفاده نکنید.
- برای جلوگیری از آسیب دیدن تیغه برف پاک کن‌ها و شیشه جلو، موقع خشک بودن شیشه از آن استفاده نکنید.
- برای جلوگیری از آسیب دیدن بازوهای برف پاک کن و دیگر اجزا، سعی نکنید که برف پاک کن‌ها را با دست حرکت دهید.
- برای جلوگیری از آسیب دیدن برف پاک کن‌ها و سیستم آب پاش، از مایعات مخصوص شیشه‌شوی در زمستان و یا در آب و هوای سرد استفاده کنید.

سیستم کمک راننده

دوربین دنده عقب (اگر خودروی شما دارای این ویژگی باشد)



دوربین دنده عقب وقتی فعال می‌شود که سوئیچ خودرو باز است و دنده در وضعیت دنده عقب یا R است.

هر موقع که سوئیچ خودرو باز یا بسته می‌شود، دوربین دنده عقب در وضعیت دنده عقب فعال می‌شود.

دوربین دنده عقب را می‌توان با فشار کلید ON/OFF (۱) در موقع فعال بودن دوربین دنده عقب خاموش کرد. برای روشن کردن دوربین دنده عقب، در حالت دنده عقب و روشن بودن خودرو، یکبار دیگر کلید ON/OFF (۱) را فشار دهید.

⚠ هشدار!

- هرگز موقع دنده عقب تنها به دوربین دنده عقب متکی نباشید.
- همیشه به دقت اطراف خودرو را نگاه کنید تا مطمئن شوید که هیچ مانعی بر سر راه خودرو نیست و تصادفی رخ نمی‌دهد.
- همیشه موقع راندن خودرو در نزدیکی موانع و به‌ویژه عابرین و کودکان دقت مضاعف داشته باشید.

نکته!

همیشه لنز دوربین را تمیز کنید. دوربین ممکن است در صورتی که روی آن پوشیده باشد کار نکند.

استفاده از سیستم کمکی دنده عقب

شرایط استفاده

- این سیستم موقع دنده عقب گرفتن و روشن بودن موتور کار می‌کند.
- تشخیص فاصله موقع دنده عقب گرفتن تقریباً تا ۱۲۰ سانتی متری و در سرعت کمتر از ۱۰ کیلومتر در ساعت است.
- موقعی که بیش از دو مانع هم‌زمان تشخیص داده شوند، ابتدا نزدیک‌ترین مانع تشخیص داده می‌شود.

هشدار!

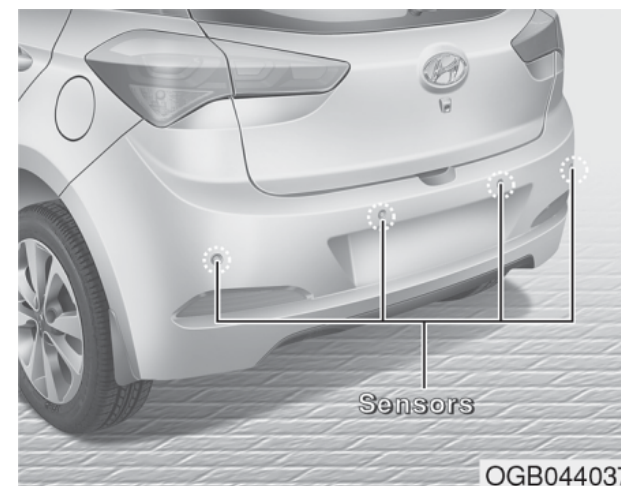

- همیشه برای اطمینان از عدم وجود موانع و یا اشیا، قبل از حرکت خودرو در هر جهتی برای جلوگیری از تصادف به دقت نگاه کنید.
- همواره موقع راندن خودرو در نزدیکی موانع و به ویژه عابرین و کودکان، احتیاط کنید.
- توجه داشته باشید که بعضی از اجسام ممکن است توسط سنسورها به خاطر فاصله، اندازه و یا جنس دیده نشوند و تمامی آن‌ها کارایی سنسور را کم می‌کنند.

سیستم کمکی دنده عقب (اگر مدل خودروی شما مجهز به این ویژگی باشد)



سیستم کمکی دنده عقب در حرکت رو به عقب خودرو به راننده کمک می‌کند و در صورت دیدن هر مانعی در فاصله ۱۲۰ سانتی‌متری پشت خودرو، خودرو آژیر می‌کشد. این یک سیستم مکمل است که موانع را در بازه و محل سنسورها شناسایی می‌کند اما نمی‌تواند اشیا را در دیگر بخش‌هایی که سنسورها وجود ندارند شناسایی نماید.

انواع چراغ‌ها و آژیرهای هشدار

فاصله تا مانع	چراغ هشدار مربوطه	آژیر هشدار
۱۲۰ تا ۶۱ cm (۴۷ تا ۲۴ in)		آژیر به صورت متناوب به صدا در می‌آید.
۶۰ تا ۳۱ cm (۲۴ تا ۱۲ in)		آژیر به صورت مکرر به صدا در می‌آید.
کمتر از ۳۰ cm (۱۲ in)		آژیر به صورت مداوم به صدا در می‌آید.

نکته !

- اگر مانعی بین سنسورها و یا نزدیک سنسور باشد، علامت و یا چراغ روشن شده ممکن است با تصاویر فوق متفاوت باشد.
- از شستن سنسورهای خودرو با آب فشار قوی خودداری کنید.
- وقتی در دنده عقب یک یا چند مورد از وضعیت‌های زیر رخ می‌دهند، ممکن است این چراغ در سیستم کمک دنده عقب درست کار نکند.



- نمایش داده می‌شود (اگر مدل خودرو شما دارای این ویژگی باشد). اگر این اتفاق رخ داد، توصیه می‌شود که خودرو را به نزدیک‌ترین نمایندگی مجاز شرکت کرمان موتور ببرید.

شرایط غیر عملیاتی سیستم کمکی دنده عقب

سیستم کمکی دنده عقب ممکن است در مواقع زیر درست کار نکند:

- رطوبت روی سنسور یخ زده باشد.
- سنسور با مواد خارجی مانند برف و آب پوشیده شده باشد و یا روی آن پوشیده شده باشد.

ممکن است سیستم کمکی دنده عقب در موارد زیر هم درست کار نکند:

- رانندگی روی سطوح ناهموار مانند جاده خاکی و یا سنگریزه‌ها و شیب‌ها
- اشیایی که نویز زیادی تولید می‌کنند مانند بوق خودروها، صدای موتورسیکلت، یا صدای ترمز کامیون‌ها می‌تواند در کار سنسور اختلال ایجاد نماید.
- برف و باران شدید
- فرستنده‌های بی‌سیم و یا موبایل در نزدیکی سنسور باشند.
- سنسورها با برف پوشیده شده باشند.
- نصب وسایل غیر اصل و غیر شرکتی و یا متعلقات آن و یا در صورتی که ارتفاع سپر خودرو و یا محل نصب سنسور دست کاری شده باشد.

⚠ هشدار!

تصادفات و یا خسارت‌های وارده به خودرو و یا خسارت‌های جانی ناشی از درست کار نکردن سیستم کمکی دنده عقب، مشمول گارانتی خودرو شما نمی‌شود. همیشه با احتیاط و با رعایت نکات ایمنی رانندگی کنید.

i نکته آموزشی

این سیستم ممکن است اشیای کوچک‌تر از ۳۰ سانتی متر را با سنسور تشخیص ندهد و یا فاصله را نادرست تشخیص دهد.

نکته!

سنسور را با اشیای سختی که می‌توانند به سطح سنسور آسیب برسانند، فشار ندهید و یا خراش نداده و به آن ضربه نزنید. زیرا ممکن است سبب آسیب دیدن سنسور شود.

تشخیص فاصله ممکن است در موارد زیر کم شود:

- دمای هوای بیرون خیلی سرد و یا خیلی گرم باشد.
- اشیای غیر قابل تشخیص با قطر کوچک‌تر از ۱ متر و یا باریک‌تر از ۱۴ سانتی متر

اشیای زیر ممکن است توسط سنسور تشخیص داده نشود:

- اشیای باریک یا تیز مانند طناب‌ها، زنجیر و یا تیرهای کوچک
- اشیایی که فرکانس سنسور را جذب می‌کنند مانند لباس، مواد اسفنجی و یا برف

استفاده از سیستم کمکی پارک



OGB044038

شرایط استفاده و بهره‌برداری

- کلید روشن و خاموش نمودن خودرو در وضعیت روشن باشد.
 - دنده عقب در وضعیت D و یا R باشد.
 - وقتی سرعت خودرو بیشتر از ۱۰ کیلومتر در ساعت نباشد.
- برای استفاده از سیستم کمکی پارک خودرو، کلید آن را در وضعیت ON قرار دهید تا چراغ مخصوص آن روشن شود. برای خاموش کردن این سیستم، کلید را مجدداً فشار دهید تا چراغ آن خاموش گردد.

این سیستم سیستمی کمکی است که اشیا و موانع را در برد و محل سنسورها تشخیص می‌دهد و قادر به تشخیص موانع در دیگر بخش‌هایی نیست که سنسورها در آن نصب نشده‌اند.

هشدار!





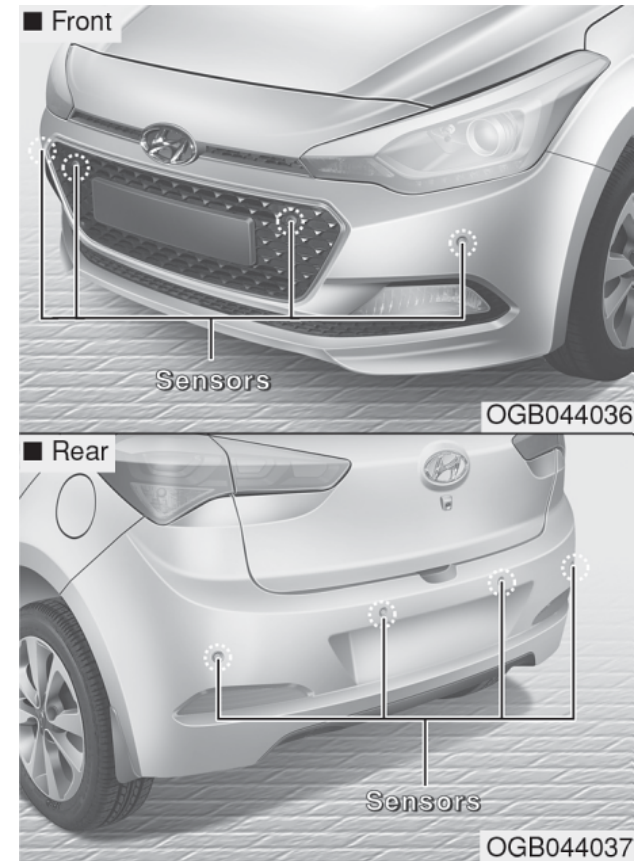

- همیشه به دقت اطراف خودرو را نگاه کنید تا مطمئن شوید که هیچ مانعی بر سر راه خودرو نیست و تصادفی رخ نمی‌دهد.
- همیشه موقع راندن خودرو در نزدیکی موانع و به ویژه عابرین و کودکان دقت مضاعف داشته باشید.
- توجه داشته باشید که بعضی از اجسام ممکن است توسط سنسورها به خاطر فاصله، اندازه و یا جنس دیده نشوند و تمامی آن‌ها کارایی سنسور را کم می‌کنند.

سیستم کمکی پارک خودرو (اگر مدل خودروی شما دارای این ویژگی باشد)



سیستم کمکی پارک در هنگام حرکت خودرو به راننده کمک میکند و در صورت دیدن مانعی در فاصله ۱۰۰ سانتی‌متری جلو ۱۲۰ سانتی‌متری پشت خودرو، آژیر آن به صدا در می‌آید.

شرایط استفاده و بهره‌برداری

بوق هشدار	چراغ هشدار		فاصله تا مانع cm (inches)	
	موقع رانندگی رو به جلو	موقع دنده عقب گرفتن		
بوق هشدار متناوب	-		جلو	۶۱ تا ۱۰۰ (۲۴ تا ۳۹)
بوق هشدار متناوب		-	عقب	۶۱ تا ۱۲۰ (۲۴ تا ۴۷)
بوق هشدار مکرر			جلو	۳۱ تا ۶۰ (۱۲ تا ۲۴)
بوق هشدار مکرر		-	عقب	
بوق هشدار پیوسته			جلو	۳۰ (۱۲)
بوق هشدار پیوسته		-	عقب	

- این سیستم به گونه ای طراحی شده است که اگر سرعت خودرو کمتر از ۱۰ کیلومتر در ساعت بوده و سوئیچ آن باز باشد، به صورت خودکار روشن می شود.
- وقتی دنده خودرو را در وضعیت دنده عقب یا R قرار می‌دهید و سوئیچ بسته باشد، چراغ سیستم روشن می شود و سیستم بدون توجه به وضعیت کلید به صورت خودکار کار میکند. اما اگر سرعت خودرو در رانندگی رو به جلو بیشتر از ۲۰ کیلومتر در ساعت باشد، چراغ سیستم خاموش می شود و حتی اگر سرعت خودرو به زیر ۱۰ کیلومتر در ساعت برگردد، باز هم به صورت خودکار کار نخواهد کرد. برای روشن کردن سیستم کلید سیستم را فشار دهید.
- وقتی بیش از یک مانع به صورت هم‌زمان دیده شوند، نزدیک‌ترین مانع ابتدا تشخیص داده می شود.

i نکته آموزشی

- ممکن است شکل چراغ با آنچه در این تصاویر است متفاوت باشد. اگر چراغ چشمک بزند، توصیه می شود حتما خودرو را به نمایندگی مجاز شرکت کرمان موتور ببرید.
- اگر چراغ هشدار صوتی به صدا در نیاید و یا اگر به صورت متناوب در دنده عقب بوق بزند، این نشان دهنده ایراد داشتن سیستم کمکی پارک است و توصیه می شود که هر چه سریع تر خودرو را به نمایندگی مجاز شرکت کرمان موتور ببرید.

نکته!

سنسور را با اشیای سختی که می توانند به سطح سنسور آسیب برسانند، فشار ندهید و یا خراش نداده و به آن ضربه نزنید. زیرا ممکن است سبب آسیب دیدن سنسور شود.

⚠ هشدار!

تصادفات و یا خسارت‌های وارده به خودرو و یا خسارت‌های جانی ناشی از درست کار نکردن سیستم کمکی پارک خودرو، مشمول گارانتی خودرو شما نمی شود. همیشه با احتیاط و با رعایت نکات ایمنی رانندگی کنید.

ممکن است در مواقع زیر برد سنسور کم شود:

- دمای هوای بیرون خیلی گرم یا خیلی سرد باشد.
- اشیای غیر قابل تشخیص با قطر کوچک‌تر از ۱ متر و یا باریک‌تر از ۱۴ سانتی متر باشند.

اشیای زیر ممکن است توسط سنسور شناسایی نشوند:

- اشیای باریک یا تیز مانند طناب‌ها، زنجیر و یا تیرهای کوچک.
- اشیایی که فرکانس سنسور را جذب می کنند مانند لباس، مواد اسفنجی و یا برف.

i نکته آموزشی

سنسور ممکن است اشیای کوچک‌تر از ۳۰ سانتی متر را تشخیص ندهد و یا فاصله را اشتباه اعلام نماید.

وضعیت‌های غیر فعال سیستم کمکی پارک

سیستم کمکی پارک ممکن است در وضعیت‌های زیر کار نکند:

- یخ زدگی روی سنسور
- سنسور با مواد خارجی مانند برف یا آب و یا با یک روکش پوشیده شده باشد.

این سیستم ممکن است در وضعیت‌های زیر درست کار نکند:

- رانندگی روی سطوح ناهموار مانند جاده خاکی و یا سنگریزه‌ها و شیب‌ها
- اشیایی که نویز زیادی تولید می کنند مانند بوق خودروها، صدای موتورسیکلت، یا صدای ترمز کامیون‌ها می تواند در کار سنسور اختلال ایجاد نماید.
- برف و باران شدید
- فرستنده‌های بی‌سیم و یا موبایل در نزدیکی سنسور باشند.
- سنسورها با برف پوشیده شده باشند.
- نصب وسایل غیر اصل و غیر کارخانه‌ای و یا متعلقات آن و یا در صورتی که ارتفاع سپر خودرو و یا محل نصب سنسور دست کاری شده باشد.

سیستم بخاری و کولر خودرو

سیستم یخ زدایی (گرم‌کن)

نکته!

برای جلوگیری از آسیب‌دیدگی هادی‌های متصل به سطح داخلی پنجره یا سطح شیشه، هرگز از ابزارهای تیز و یا شیشه‌شورهای حاوی مواد ساینده برای تمیز کردن شیشه استفاده نکنید.

اگر می‌خواهید که از شیشه جلو یخ زدایی و یا بخار زدایی کنید، به بخش بخار زدایی و یا یخ زدایی شیشه جلو در این بخش مراجعه کنید.

برای فعال‌سازی گرم‌کن شیشه عقب، کلید گرم‌کن مربوطه را روی سیستم بخاری فشار دهید. چراغ روی این کلید در هنگام روشن شدن آن، روشن می‌شود.

برای خاموش نمودن این گرم‌کن، مجدداً کلید آن روی گرم‌کن را فشار دهید.

نکته آموزشی

اگر برف زیادی روی شیشه عقب جمع شده است، قبل از روشن نمودن گرم‌کن، برف‌های روی شیشه را پاک کنید.

گرم‌کن شیشه عقب به‌صورت خودکار بعد از ۲۰ دقیقه و یا خاموش نمودن کلید، خاموش می‌شود.

گرم‌کن آینه‌های بغل (اگر خودروی شما مجهز به این ویژگی باشد)

اگر خودروی شما دارای گرم‌کن آینه بغل باشد، هم‌زمان با روشن شدن گرم‌کن شیشه عقب فعال می‌شود.

سیستم گرم‌کن شیشه عقب (اگر خودرو شما دارای این ویژگی باشد)



این بخاری شیشه را گرم می‌کند تا یخ زدگی، بخار و لایه نازک یخ روی قسمت داخلی و بیرونی شیشه عقب در موقع کار کردن موتور، تمیز شود.

سیستم کنترل دستی بخاری (اگر مدل خودروی شما مجهز به این ویژگی باشد)

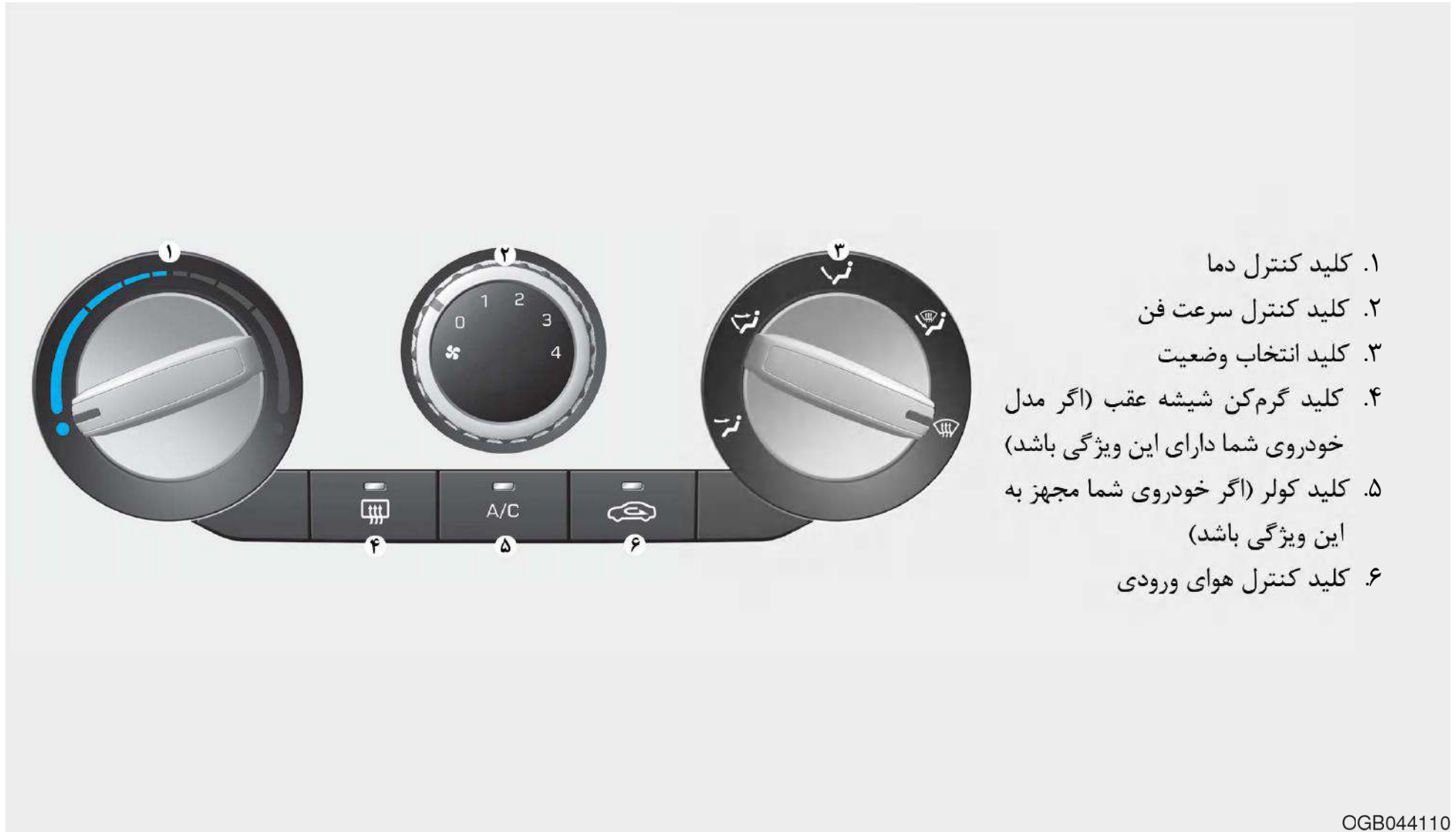

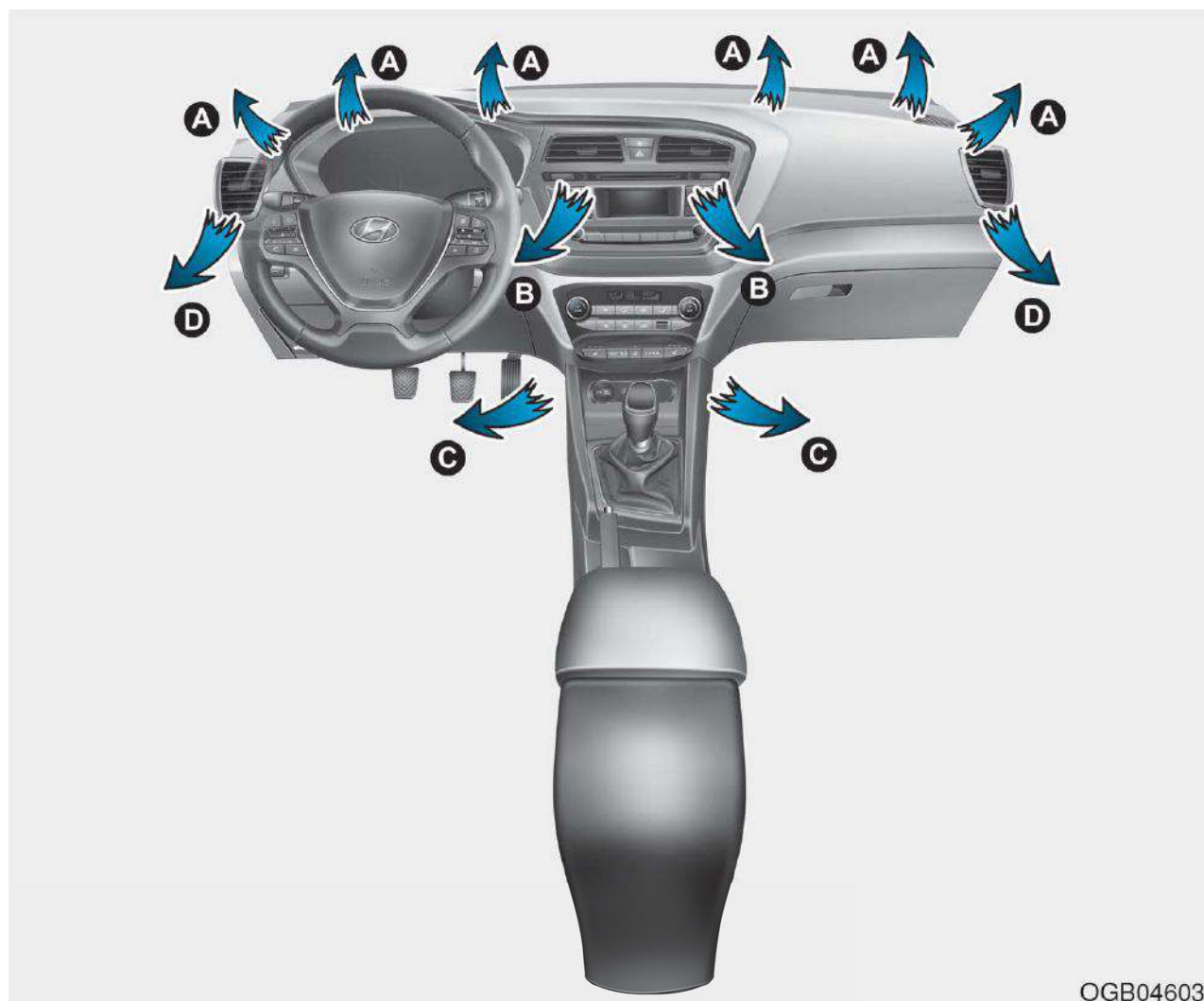

۱. کلید کنترل دما
۲. کلید کنترل سرعت فن
۳. کلید انتخاب وضعیت
۴. کلید گرم کن شیشه عقب (اگر مدل خودروی شما دارای این ویژگی باشد)
۵. کلید کولر (اگر خودروی شما مجهز به این ویژگی باشد)
۶. کلید کنترل هوای ورودی



OGB046039

بخاری و کولر خودرو

۱. خودرو را روشن کنید.
۲. سیستم را در وضعیت دلخواه قرار دهید:
برای بهبود کارایی بخاری و کولر:
 - بخاری: 
 - کولر: 
۳. کنترل دما را در وضعیت مطلوب قرار دهید.
۴. کنترل ورودی هوا را در وضعیت هوای گردان و یا هوای تازه بیرون قرار دهید.
۵. کنترل سرعت فن را در وضعیت مطلوب قرار دهید.
۶. اگر سیستم تهویه مطبوع مطلوب است، سیستم تهویه مطلوب (در صورتی که خودروی شما دارای آن باشد) را روشن کنید.

انتخاب وضعیت

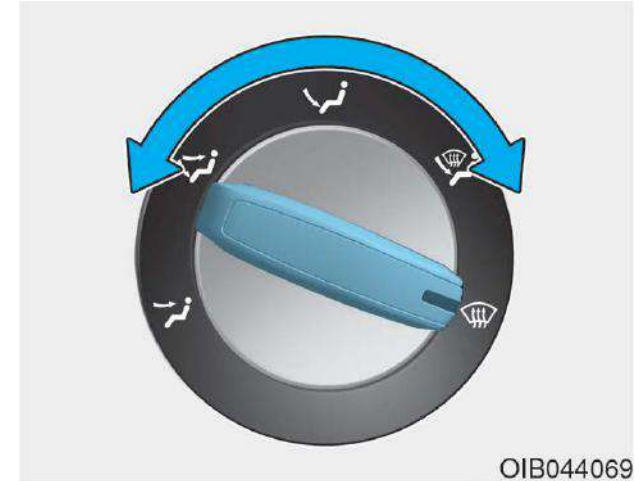

OIB044069

کلید انتخاب وضعیت جهت جریان هوا را در سیستم تهویه کنترل می کند. هوا می تواند به سمت زیرپا، خروجی های داشبورد و یا شیشه جلو هدایت شود. پنج علامت برای نمایش صورت، دو سطحی، کف (زیرپا) و زیر پا گرم کن و وضعیت هوای گرمکن هدایت شود.

روی به صورت (B,D)



در این وضعیت جریان هوا به سمت قسمت بالای بدن و صورت است. به علاوه، هر خروجی را می توان کنترل نمود و هوای خروجی را هدایت نمود.

دو سطحی (B,D,C)



جریان هوا به سمت صورت و زیر پا هدایت می شود.

به سمت زیر پا (A,C,D)



بخش اعظم جریان هوا به سمت زیر پا است و اندکی از این جریان هم به سمت شیشه جلو، گرمکن های شیشه بغل و ونت های جانبی است.

جریان زیرپا / جریان گرمکن شیشه (A,C,D)



بخش اعظم جریان هوا به سمت زیر پا و شیشه جلو است که مقدار کمی از آن به سمت گرمکن های شیشه شبکه های جانبی است.

سطح گرمکن شیشه (A,D)



در این وضعیت بخش اعظم جریان هوا به سمت شیشه جلو است و بخش کوچکی از این جریان به سمت شبکه های جانبی است (A/C) و در حالت روشن بودن خودکار وضعیت هوای تازه).

کنترل ورودی هوا

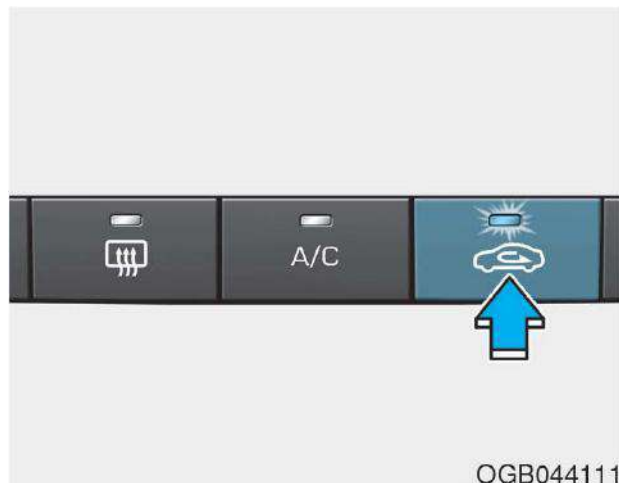

OGB044111

از این کلید برای انتخاب وضعیت هوای تازه بیرون و یا وضعیت هوای در گردش درون خودرو استفاده می‌شود.

کنترل دما

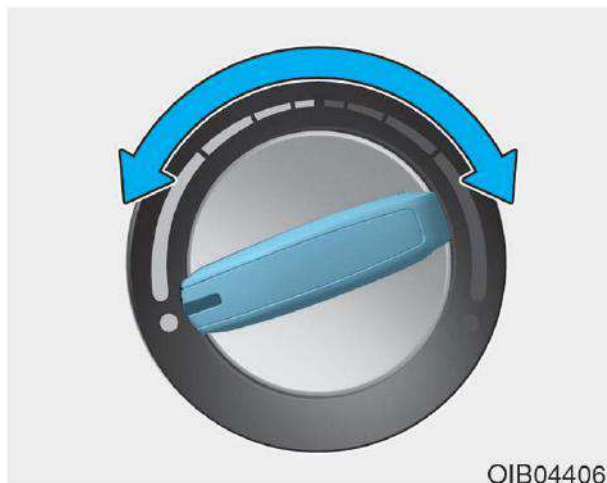

OIB044068

با گرداندن این کلید به سمت راست، دما افزایش پیدا می‌کند. با گرداندن آن به سمت چپ، دما کاهش پیدا می‌کند.



OGB044040

شبه‌های روی داشبورد

شما می‌توانید جهت جریان هوای ورودی را با استفاده از دسته کنترل به سمت این شبکه‌ها هدایت نمایید.

⚠ هشدار!

- استفاده مداوم از سیستم بخاری یا کولر در وضعیت هوای در گردش داخلی ممکن است سبب خواب آلودگی راننده و از دست دادن کنترل خودرو و تصادف شود. بنابراین در حد امکان در حین رانندگی سعی کنید که از وضعیت هوای تازه یا هوای بیرونی استفاده کنید.
- استفاده مداوم از بخاری یا کولر در وضعیت هوای در گردش ممکن است سبب افزایش رطوبت داخل اتاق شده و سبب بخار گرفتگی شیشه‌ها و کاهش دید و تبعات بعدی گردد.
- هرگز در حالتی که بخاری خودرو در وضعیت هوای در گردش داخل خودرو است، نخوابید. زیرا ممکن است به علت کاهش اکسیژن درون خودرو افت دمای بدن و یا مرگ و آسیب‌های جدی بدنی به دنبال داشته باشد.

i نکته آموزشی

اگر برای مدت طولانی از وضعیت هوای در گردش درون اتاق استفاده کنید، هوای درون اتاق به شدت خشک می‌شود.

وضعیت هوای در گردش



چراغ علامت روی کلید وقتی روشن می‌شود که شما وضعیت هوای در گردش را انتخاب می‌کنید.

در این حالت، هوای درون اتاق از طریق سیستم کنترل هوا کشیده و براساس وضعیت انتخاب شده گرم یا سرد می‌شود.

وضعیت هوای تازه بیرون



چراغ علامت روی کلید وقتی خاموش می‌شود که شما وضعیت هوای تازه بیرون را انتخاب می‌کنید.

با انتخاب این وضعیت، هوا از بیرون وارد خودرو شده و براساس وضعیت انتخاب شده گرم یا سرد می‌شود.

کنترل سرعت فن



OIB044073

کلید را به سمت راست بگردانید تا سرعت فن و جریان هوا بیشتر شود. کلید را به سمت چپ بگردانید تا سرعت و جریان هوای فن کم شود.

کولر خودرو (اگر مدل خودروی شما مجهز به آن باشد)



OGB044112

کلید A/C را فشار دهید تا سیستم تهویه مطبوع روشن شود (چراغ آن روشن گردد). برای خاموش نمودن، مجدداً این کلید را فشار دهید.

استفاده از سیستم تهویه:

۱. وضعیت جریان رو به صورت یا روبرو را انتخاب کنید.
۲. کنترل ورودی هوا را در وضعیت هوای تازه بیرون قرار دهید.
۳. کنترل دما را در وضعیت مطلوب قرار دهید.
۴. کنترل سرعت فن را در سرعت مطلوب قرار دهید.

بخاری خودرو:

۵. وضعیت جریان زیر یا کف را انتخاب کنید.
۶. کنترل ورودی هوا را در وضعیت هوای تازه بیرون قرار دهید.
۷. کنترل دما را در وضعیت مطلوب قرار دهید.
۸. کنترل سرعت فن را در سرعت مطلوب قرار دهید.
۹. اگر خواهان گرمایش با رطوبت کمتر هستید، سیستم تهویه مطبوع را روشن کنید (اگر خودروی شما دارای این سیستم است. اگر بخار روی شیشه عقب زیاد است، وضعیت گرم کن به سمت زیر یا کف یا وضعیت گرم کن جلو را انتخاب کنید).

i نکته آموزشی

خودرو شما طبق مقررات کشور شما در زمان تولید با مبرد یا گازهای R-134a یا R-1234yf پر شده است. مبرد استفاده شده در خودرو شما روی برچسب داخل درب موتور درج شده است. در فصل ۸ محل برچسب مبرد یا گازهای کولر خودرو مشخص شده است.

نکته!

موقع استفاده از سیستم کولر، به دقت درجه دمای خنک کننده خودرو را مد نظر داشته باشید. به ویژه در هنگام رانندگی در سربالایی و یا در ترافیک سنگین و وقتی که دمای بیرون بالا است. کولر گرفتن از خودرو سبب داغ کردن موتور می شود. در این موارد بهتر است که بدون خاموش کردن فن، کلید کولر را زده و آن را خاموش نمایید.

کولر خودرو (اگر خودروی شما مجهز به آن باشد):

سیستم کولر خودروهای هیوندای با مبرد یا گازهای R-134a یا R-1234yf پر شده است.

۱. خودرو را روشن کنید.
۲. کلید کولر را فشار دهید.
۳. جریان هوا را در وضعیت رو به صورت  قرار دهید.
۴. کنترل ورودی هوا را در وضعیت گردش هوای درون اتاق قرار دهید. اما کار بیش از حد سیستم در وضعیت گردش هوای درون اتاق، سبب خشک شدن هوا می شود. بنابراین توصیه می شود که وضعیت را تغییر دهید.
۵. سرعت فن و دما را در حداکثر میزان راحتی تنظیم نمایید.

وقتی که حداکثر خنکی را انتخاب می کنید، کنترل دما باید در آخرین درجه سمت چپ باشد و سپس سرعت فن را هم در بالاترین سرعت ممکن قرار دهید.

نکاتی در مورد کار سیستم بخاری و کولر خودرو:

- برای جلوگیری از ورود دود و گرد و غبار به داخل خودرو از طریق سیستم تهویه، موقتا کنترل ورودی هوا را در وضعیت هوای در گردش قرار دهید. بعد از رفع وضعیت و عبور از محدوده مورد نظر، مجددا خودرو را در وضعیت هوای تازه بیرون قرار دهید. این کار سبب می شود که راننده هوشیار و راحت باشد.
- برای جلوگیری از بخار گرفتگی شیشه جلو از داخل، کنترل ورودی هوا را در وضعیت هوای تازه قرار دهید و سرعت فن را تنظیم نمایید، سیستم تهویه مطبوع را روشن و کنترل دما را در دمای مطلوب تنظیم کنید.

نگهداری سیستم کولر خودرو

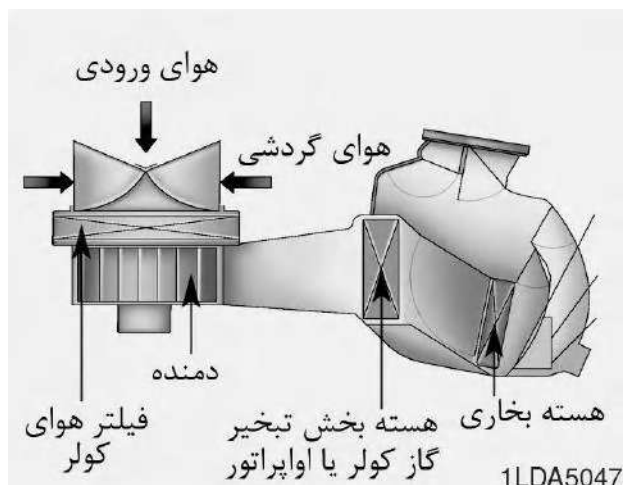

فیلتر هوای کولر

این فیلتر پشت داشبورد نصب شده است و مانع ورود گرد و غبار و دیگر ذرات آلاینده به خودرو از طریق سیستم بخاری و کولر می‌شود.

توصیه می‌شود که این فیلتر را براساس جدول نگهداری خودرو تعویض کنید و در صورتی که خودرو در وضعیت‌های پر از گرد و غبار و یا در جاده‌های ناهموار استفاده می‌شود، نیاز به بازرسی و تعویض این فیلتر بیشتر می‌شود.

اگر جریان هوای ورودی به داخل خودرو ناگهان کم شد، توصیه می‌شود که حتماً خودرو را برای حل مشکل به نمایندگی مجاز شرکت کرمان موتور ببرید.

• اگر زیاد از کولر استفاده می‌کنید، تفاوت بین دمای هوای بیرون و شیشه جلو ممکن است سبب شود که سطح بیرونی شیشه بخار بگیرد و دید راننده کم شود. در این حالت، کلید انتخاب وضعیت را در وضعیت  قرار داده و سرعت فن را کم کنید.

نکاتی در مورد سیستم کولر خودرو:

- اگر در هوای گرم خودرو در مقابل نور آفتاب پارک شده است، پنجره‌های خودرو را برای مدت کوتاهی باز کنید تا هوای گرم داخل خودرو خارج شود.
- بعد از خنک شدن داخل خودرو به حد مطلوب، کلید را از وضعیت گردش هوای درون اتاق به وضعیت هوای تازه بیرون تغییر دهید.
- برای کاهش رطوبت داخل و روی شیشه‌ها در روزهای مرطوب و بارانی، رطوبت داخل خودرو را با روشن کردن سیستم تهویه در حالت شیشه بسته کم کنید.
- هر ماه چند دقیقه کولر را روشن کنید تا از کارایی حداکثری آن اطمینان یابید.

⚠ هشدار!

- خودروهای حاوی گاز R-1234yf

چون فشار گاز کولر بسیار بالا است، تنها باید توسط تکنسین‌های ذیصلاح سرویس شود. انتخاب میزان گاز و نوع گاز مناسب و روغن صحیح بسیار مهم است و در غیر این صورت خودرو آسیب می‌بیند و یا آسیب‌های جانی رخ خواهد داد.





توصیه می‌شود که سرویس کولر در نمایندگی مجاز شرکت کرمان موتور انجام شود.

⚠ هشدار!

- خودروهای حاوی گاز R-134a

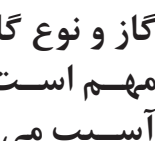
چون فشار گاز کولر بسیار بالا است، تنها باید توسط تکنسین‌های ذیصلاح سرویس شود. انتخاب میزان گاز و نوع گاز مناسب و روغن صحیح بسیار مهم است و در غیر این صورت خودرو آسیب می‌بیند و یا آسیب‌های جانی رخ خواهد داد.

کنترل میزان مبرد درون سیستم کولر و روغن کمپرسور

وقتی میزان مبرد یا گاز کولر کم باشد، کارایی آن کم می‌شود و در عین حال افزایش بیش از حد آن هم تأثیرات بدی روی سیستم کولر دارد. بنابراین در صورت درست کار نکردن کولر، توصیه می‌شود که آن را به نمایندگی مجاز شرکت کرمان موتور ببرید.

i نکته آموزشی

استفاده از مقدار گاز و روغن درست بسیار اهمیت دارد. در غیر این صورت ممکن است کولر یا کمپرسور آسیب ببیند و یا درست کار نکنند.

سیستم کولر و بخاری خودکار (اگر خودروی شما مجهز به این سیستم باشد)



۱. کلید کنترل دما
۲. کلید کنترل سرعت فن
۳. کلید کنترل خودکار یا AUTO
۴. کلید خاموش کردن
۵. کلید انتخاب وضعیت
۶. کلید گرمکن شیشه جلو
۷. کلید گرمکن شیشه عقب
۸. کلید کنترل ورودی هوا
۹. کلید کولر A/C
۱۰. نمایشگر LCD

برای خاموش کردن وضعیت خودکار، یکی از کلیدهای زیر را انتخاب کنید:

- کلید انتخاب وضعیت
- کلید یخ زدایی شیشه جلو (کلید را یکبار دیگر فشار دهید تا کارکرد یخ زدایی یا گرم‌کن شیشه جلو غیر فعال شود. در این حالت عبارت AUTO مجدداً روی نمایشگر ظاهر می‌شود).
- دکمه کنترل سرعت فن

کارکرد انتخاب شده با دست کنترل می‌شود اما بقیه کارکردها به صورت خودکار فعال می‌شوند. برای راحتی بیشتر و بهبود کارایی کنترل کولر و یا بخاری از کلید AUTO استفاده کنید و دما را در 23°C (73°F) تنظیم کنید.



OGB044132

۲. کلید کنترل دما را در دمای مطلوب قرار دهید. اگر دما در پایین‌ترین مقدار (LO) تنظیم شده باشد، سیستم تهویه مطبوع به صورت پیوسته کار خواهد کرد.

سیستم کولر و بخاری خودکار

سیستم کنترل خودکار کولر و بخاری با تنظیم دمای مطلوب کنترل می‌شود.



OGB044133



۱. کلید AUTO را فشار دهید. وضعیت‌های سرعت فن، ورودی هوا و تهویه مطبوع به صورت خودکار و توسط تنظیمات دمایی شما کنترل می‌گردد.

۳. کنترل دما را در وضعیت مطلوب قرار دهید.
۴. کنترل ورودی هوا را در وضعیت هوای تازه بیرون قرار دهید.
۵. کلید کنترل سرعت فن را در وضعیت مطلوب قرار دهید.
۶. اگر سیستم تهویه مطبوع مطلوب است، سیستم تهویه مطلوب را روشن کنید.
۷. کلید AUTO را فشار دهید تا کنترل سیستم تمام اتوماتیک شود.

کنترل دستی کولر و بخاری

سیستم کولر و بخاری می‌تواند با فشار کلید های دیگر غیر از کلید AUTO به صورت دستی کنترل شود. در این حالت سیستم به ترتیب و براساس کلیدهای انتخاب شده کار خواهد کرد. موقع فشار هر کلید یا گرداندن هر شستی، (به جز کلید AUTO) در حین استفاده از سیستم خودکار، کارکردها و بخش های انتخاب نشده به صورت خودکار کنترل می‌شوند.

۱. خودرو را روشن کنید.
۲. سیستم را در وضعیت دلخواه قرار دهید:

- بخاری: 
- کولر: 



OIB044080

نکته آموزشی

هرگز چیزی را نزدیک محل سنسور قرار ندهید تا بتواند کار کنترل گرمایش و سرمایش داخل خودرو را بهتر انجام دهد.

انتخاب وضعیت بخاری و کولر



کلید انتخاب وضعیت جهت جریان هوا را از طریق سیستم تهویه کنترل می‌نماید.

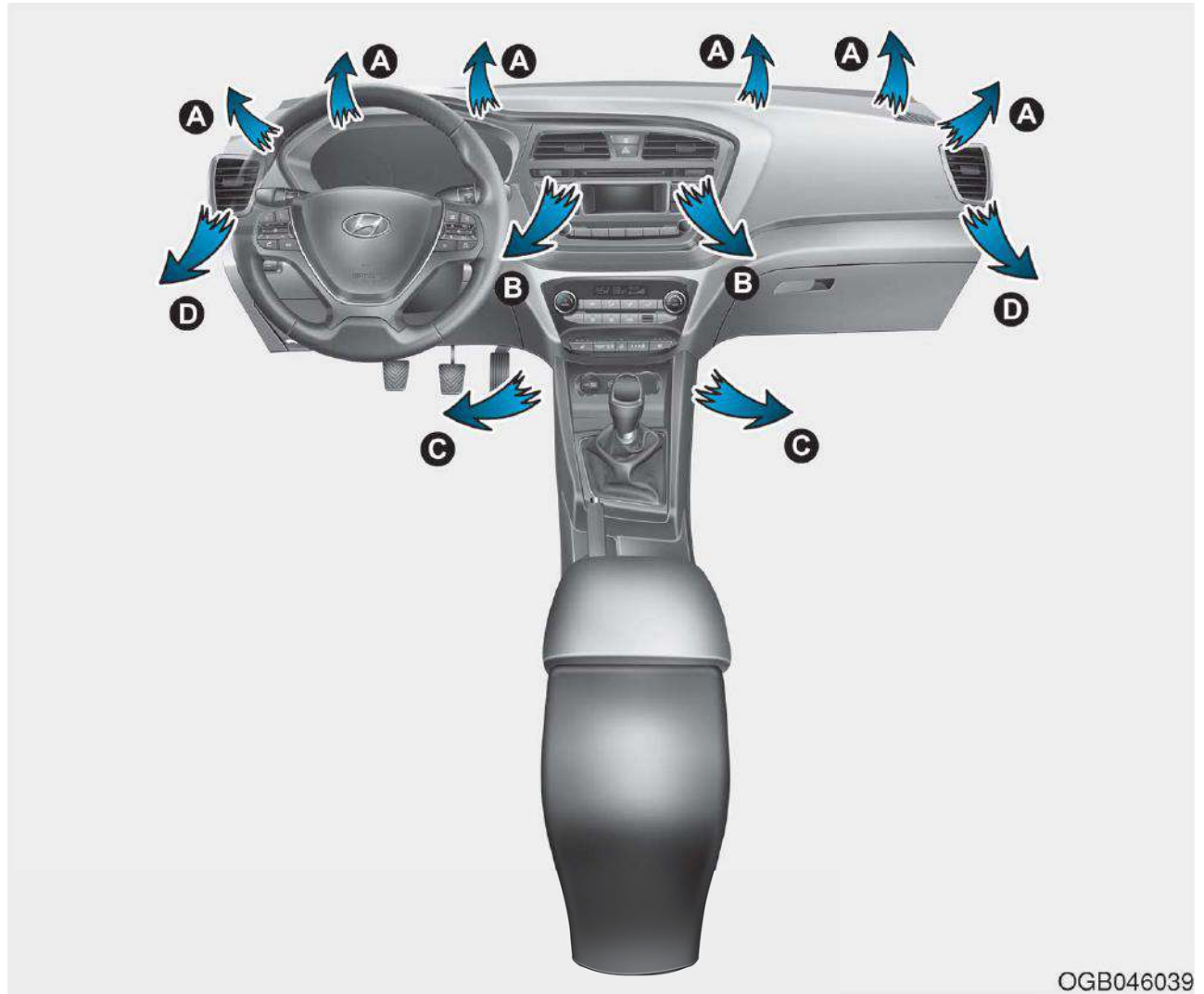



OGB044115



سطح گرمکن حداکثر

در این وضعیت بخش اعظم جریان هوا به سمت شیشه جلو است و اندکی از آن نیز به سمت گرم‌کن‌های شیشه‌های بغل هدایت می‌شود. (وضعیت A/C هوای تازه خودکار روشن است).

سطح گرمکن شیشه (A,D)

در این وضعیت بخش اعظم جریان هوا به سمت شیشه جلو است.

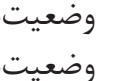
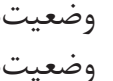
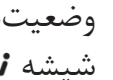
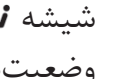
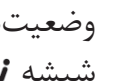
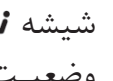
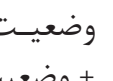
همچنین می‌توانید هم‌زمان وضعیت‌های ۲-۳ را برای جریان هوای مطلوب انتخاب کنید.

- وضعیت‌های روبه صورت  + زیر پا 
- وضعیت‌های روبه صورت  + وضعیت گرمکن شیشه 
- وضعیت‌های زیر پا  + وضعیت گرمکن شیشه 
- وضعیت روبه صورت  + وضعیت زیر پا 
- + وضعیت گرمکن شیشه 

روی به صورت (B,D)

در این وضعیت جریان هوا به سمت قسمت بالای بدن و صورت است. به علاوه، هر خروجی را می‌توان کنترل نمود و هوای خروجی را هدایت نمود.

جریان زیر پا (A,C,D)

بخش اعظم جریان هوا به سمت زیر پا است.

کنترل ورودی هوا



OGB044116

شما می‌توانید جهت جریان هوای ورودی را با استفاده از دسته کنترل به سمت این شبکه‌ها هدایت نمایید.

کنترل دما



OGB044132

با گرداندن این کلید به سمت راست، دما افزایش پیدا می‌کند (HI).
با گرداندن آن به سمت چپ، دما کاهش پیدا می‌کند (LO).
هر بار که شما این کلید را می‌گردانید دما به اندازه، افزایش یا کاهش پیدا می‌کند. وقتی پایین‌ترین دما را انتخاب می‌کنید، کولر به صورت مداوم کار خواهد کرد.



OGB044040

شبکه‌های روی داشبورد

شما می‌توانید جهت جریان هوای ورودی را با استفاده از دسته کنترل به سمت این شبکه‌ها هدایت نمایید.

⚠ هشدار!

- استفاده مداوم از سیستم بخاری یا کولر در وضعیت هوای در گردش داخلی ممکن است سبب خواب آلودگی راننده و از دست دادن کنترل خودرو و تصادف شود. بنابراین در حد امکان در حین رانندگی سعی کنید که از وضعیت هوای تازه یا هوای بیرونی استفاده کنید.
- استفاده مداوم از بخاری یا کولر در وضعیت هوای در گردش ممکن است سبب افزایش رطوبت داخل اتاق شده و سبب بخار گرفتگی شیشه‌ها و کاهش دید و تبعات بعدی گردد.
- هرگز در حالتی که بخاری خودرو در وضعیت هوای در گردش داخل خودرو است، نخوابید. زیرا ممکن است به علت کاهش اکسیژن درون خودرو افت دمای بدن و یا مرگ و آسیب‌های جدی بدنی به دنبال داشته باشد.

i نکته آموزشی

اگر برای مدت طولانی از وضعیت هوای در گردش درون اتاق استفاده کنید، هوای درون اتاق به شدت خشک می‌شود.

وضعیت هوای در گردش



چراغ علامت روی کلید وقتی روشن می‌شود که شما وضعیت هوای در گردش را انتخاب می‌کنید.

در این حالت، هوای درون اتاق از طریق سیستم کنترل هوا کشیده و براساس وضعیت انتخاب شده گرم یا سرد می‌شود.

وضعیت هوای تازه بیرون



چراغ علامت روی کلید وقتی خاموش می‌شود که شما وضعیت هوای تازه بیرون را انتخاب می‌کنید.

با انتخاب این وضعیت، هوا از بیرون وارد خودرو شده و براساس وضعیت انتخاب شده گرم یا سرد می‌شود.

وضعیت OFF



برای خاموش کردن کولر، کلید را در وضعیت OFF قرار دهید. شما می‌توانید کلیدهای ورودی هوا و وضعیت را در حالتی که سوئیچ باز است، استفاده کنید.

کولر خودرو



کلید A/C را فشار دهید تا سیستم تهویه مطبوع روشن شود (چراغ آن روشن گردد). برای خاموش نمودن، مجدداً این کلید را فشار دهید.

کنترل سرعت فن





کلید را به سمت راست بگردانید تا سرعت فن و جریان هوا بیشتر شود. کلید را به سمت چپ بگردانید تا سرعت و جریان هوای فن کم شود.

استفاده از سیستم

تهویه

۱. وضعیت جریان رو به صورت یا روبرو  را انتخاب کنید.
۲. کنترل ورودی هوا را در وضعیت هوای تازه بیرون قرار دهید.
۳. کنترل دما را در وضعیت مطلوب قرار دهید.
۴. کنترل سرعت فن را در سرعت مطلوب قرار دهید.

بخاری خودرو:

۱. وضعیت جریان زیر پا یا کف  را انتخاب کنید.
 ۲. کنترل ورودی هوا را در وضعیت هوای تازه بیرون قرار دهید.
 ۳. کنترل دما را در وضعیت مطلوب قرار دهید.
 ۴. کنترل سرعت فن را در سرعت مطلوب قرار دهید.
 ۵. اگر خواهان گرمایش با رطوبت کمتر هستید، سیستم تهویه مطبوع را روشن کنید (اگر خودرو شما دارای این سیستم است).
- اگر بخار روی شیشه جلو زیاد است، وضعیت گرم‌کن جلو  را انتخاب کنید.

کولر خودرو (اگر خودرو شما مجهز به آن باشد):

سیستم کولر خودروهای هیوندای با مبرد یا گازهای R-134a یا R-1234yf پر شده است.

۱. خودرو را روشن کنید.
 ۲. کلید کولر را فشار دهید.
 ۳. جریان هوا را در وضعیت رو به صورت  قرار دهید.
 ۴. کنترل ورودی هوا را در وضعیت گردش هوای درون اتاق قرار دهید. اما کار بیش از حد سیستم در وضعیت گردش هوای درون اتاق، سبب خشک شدن هوا می‌شود. بنابراین توصیه می‌شود که وضعیت را تغییر دهید.
 ۵. سرعت فن و دما را در حداکثر میزان راحتی تنظیم نمایید.
- وقتی که حداکثر خنکی را انتخاب می‌کنید، کنترل دما باید در پایین‌ترین درجه (LO) باشد و سپس سرعت فن را هم در بالاترین سرعت ممکن قرار دهید.

نکته آموزشی

خودرو شما طبق مقررات کشور شما در زمان تولید با مبرد یا گازهای R-134a یا R-1234yf پر شده است. مبرد استفاده شده در خودرو شما روی برچسب داخل کاپوت درج شده است. در فصل ۸ محل برچسب مبرد یا گازهای کولر خودرو مشخص شده است.

نکته !

موقع استفاده از سیستم کولر، به دقت درجه دمای خنک کننده خودرو را مد نظر داشته باشید و به ویژه در هنگام رانندگی در سربالایی‌ها و یا در ترافیک سنگین و وقتی که دمای بیرون بالا است، این دما می‌تواند افزایش یابد. ممکن است کولر گرفتن از خودرو سبب داغ کردن موتور شود. در این موارد بهتر است که بدون خاموش کردن فن، کلید کولر را زده و آن را خاموش نمایید.

نکاتی در مورد سیستم کولر خودرو:

- اگر در هوای گرم خودرو در مقابل نور آفتاب پارک شده است، پنجره‌های خودرو را برای مدت کوتاهی باز کنید تا هوای گرم داخل خودرو خارج شود.
- بعد از خنک شدن داخل خودرو به حد مطلوب، کلید را از وضعیت گردش هوای درون اتاق به وضعیت هوای تازه بیرون تغییر دهید.
- برای کاهش رطوبت داخل و روی شیشه‌ها در روزهای مرطوب و بارانی، رطوبت داخل خودرو را با روشن کردن سیستم تهویه در حالت شیشه بسته کم کنید.
- هر ماه چند دقیقه کولر را روشن کنید تا از کارایی حداکثری آن اطمینان یابید.
- اگر زیاد از کولر استفاده می‌کنید، تفاوت بین دمای هوای بیرون و شیشه جلو ممکن است سبب شود که سطح بیرونی شیشه بخار بگیرد و دید راننده کم شود. در این حالت، کلید انتخاب وضعیت را در وضعیت قرار داده و سرعت فن را کم کنید.

نگهداری سیستم کولر خودرو

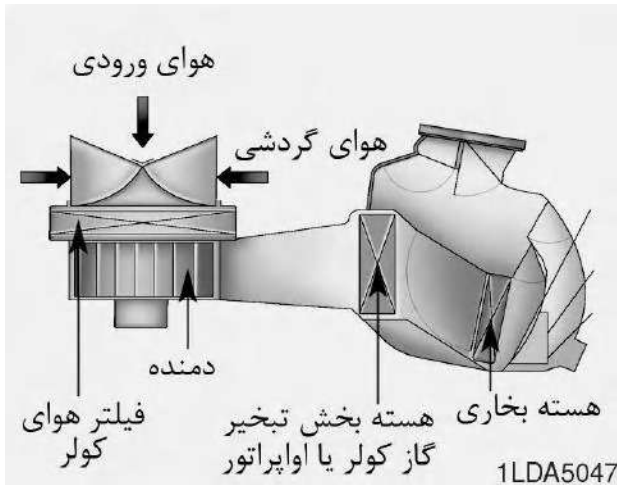

فیلتر هوای کولر

این فیلتر پشت داشبورد نصب شده است و مانع ورود گرد و غبار و دیگر ذرات آلاینده به خودرو از طریق سیستم بخاری و کولر می‌شود.

توصیه می‌شود که این فیلتر را براساس جدول نگهداری خودرو تعویض کنید و در صورتی که خودرو در وضعیت‌های پر از گرد و غبار و یا در جاده‌های ناهموار استفاده می‌شود، نیاز به بازرسی و تعویض این فیلتر بیشتر می‌شود.

اگر جریان هوای ورودی به داخل خودرو ناگهان کم شد، توصیه می‌شود که حتماً خودرو را برای حل مشکل به نمایندگی مجاز شرکت کرمان موتور ببرید.

⚠ هشدار!

- خودروهای حاوی گاز R-1234yf

چون فشار گاز کولر بسیار بالا است، تنها باید توسط تکنسین‌های ذیصلاح سرویس شود. انتخاب میزان گاز و نوع گاز مناسب و روغن صحیح بسیار مهم است و در غیر این صورت خودرو آسیب می‌بیند و یا آسیب‌های جانی رخ خواهد داد.



⚠ هشدار!

- خودروهای حاوی گاز R-134a

چون فشار گاز کولر بسیار بالا است، تنها باید توسط تکنسین‌های ذیصلاح سرویس شود. انتخاب میزان گاز و نوع گاز مناسب و روغن صحیح بسیار مهم است و در غیر این صورت خودرو آسیب می‌بیند و یا آسیب‌های جانی رخ خواهد داد.



کنترل میزان مبرد درون سیستم کولر و روغن کمپرسور

وقتی میزان مبرد یا گاز کولر کم باشد، کارایی آن کم می‌شود و در عین حال افزایش بیش از حد آن هم تأثیرات بدی روی سیستم کولر دارد. بنابراین در صورت درست کار نکردن کولر، توصیه می‌شود که آن را به نمایندگی مجاز شرکت کرمان موتور ببرید.

i نکته آموزشی

استفاده از مقدار گاز و روغن درست بسیار اهمیت دارد. در غیر این صورت ممکن است کولر یا کمپرسور آسیب ببیند و یا درست کار نکنند.

توصیه می‌شود که سرویس کولر در نمایندگی مجاز شرکت کرمان موتور انجام شود.

یخ زدایی و رفع بخار شیشه جلو

هشدار!

در زمان کار با کولر در هوای مرطوب از وضعیت‌های یا استفاده نکنید. تفاوت بین دمای هوای بیرون و دمای شیشه جلو می‌تواند سبب ایجاد بخار روی شیشه شود و دید را کم کند. در این موارد سلکتور را در وضعیت قرار دهید و کلید کنترل سرعت فن را در سرعتی پایین تنظیم نمایید.

سیستم کنترل هوای دستی خودرو



برای رفع بخار داخل شیشه خودرو به صورت زیر عمل کنید:

۱. سرعت فن مطلوب را انتخاب کنید.
 ۲. دمای مطلوب را انتخاب کنید.
 ۳. وضعیت یا را انتخاب کنید.
 ۴. هوای تازه بیرون خودرو به صورت خودکار انتخاب می‌شود. به علاوه، تهویه مطبوع هوا (در صورتی که خودرو شما دارای این گزینه باشد) به صورت خودکار فعال می‌شود اگر وضعیت انتخابی یا باشد.
- اگر کولر و وضعیت هوای بیرونی به صورت خودکار انتخاب نشود، کلید مربوطه را با دست فشار دهید.

- برای یخ زدایی حداکثری، کلید کنترل دما را در آخرین وضعیت گرم / راست و کلید کنترل سرعت فن را در بالاترین سرعت قرار دهید.
- اگر هوای گرم زیر پا در حین یخ زدایی و یا بخار گیری مطلوب باشد، کلید را در وضعیت یخ زدایی - زیر پا قرار دهید.
- قبل از رانندگی، تمامی برف و یخ روی شیشه جلو، شیشه عقب، آینه‌های بغل و تمامی شیشه‌های جانبی را تمیز کنید.
- برف و یخ روی درب موتور و ورودی هوای زیر شیشه جلو را پاک کنید.
- اگر دمای موتور بعد از روشن کردن خودرو هنوز هم سرد است، در آن صورت برای گرم شدن جریان هوای بخاری باید اندکی صبر کنید تا موتور خودرو گرم شود.

اگر کولر، وضعیت هوای تازه بیرون و دمای فن بیرون به صورت خودکار انتخاب نشوند، کلید مربوطه را به صورت دستی انتخاب کنید. اگر وضعیت انتخاب شود، سرعت پایین فن اصلاح می‌شود و سرعت بالاتری انتخاب می‌شود.

سیستم کنترل کولر خودکار



برای جلوگیری از ایجاد بخار در سطح داخلی شیشه به صورت زیر عمل کنید:

۱. سرعت فن مطلوب را انتخاب کنید.
۲. دمای مطلوب را انتخاب کنید.
۳. کلید یخ زدایی () را فشار دهید.
۴. کولر براساس دمای محیط روشن می‌شود و وضعیت هوای تازه بیرون و سرعت بالای فن به صورت خودکار انتخاب می‌شود.



برای یخ زدایی از قسمت بیرون شیشه به صورت زیر عمل کنید:

۱. کلید کنترل سرعت فن را در بالاترین وضعیت قرار دهید.
۲. کلید کنترل دما را در بالاترین دما (گرم) قرار دهید.
۳. وضعیت را انتخاب کنید.
۴. کولر و وضعیت هوای بیرونی به صورت خودکار انتخاب می‌شود.

این علامت وقتی روشن می‌شود که سیستم بخار زدایی خودکار رطوبت را در روی سطح داخلی شیشه جلو احساس می‌کند و فعال می‌شود.



سیستم بخار زدایی خودکار (اگر خودروی شما دارای این ویژگی باشد)



اگر رطوبت بیشتری داخل خودرو باشد، مراحل بیشتری برای فعال شدن این سیستم وجود دارد. مثلاً اگر سیستم بخار زدایی خودکار نتواند در گام یا مرحله اول وضعیت هوای بیرون، بخار روی شیشه را پاک کند، سعی می‌کند تا مجدداً در مرحله دوم یعنی با دمیدن هوا به سوی شیشه بخار روی شیشه را پاک کند.

بخار زدایی خودکار سبب کاهش احتمال بخار گرفتگی سطح داخلی شیشه می‌شود زیرا به صورت خودکار رطوبت داخلی شیشه را تشخیص می‌دهد. سیستم بخار زدایی خودکار وقتی فعال می‌شود که بخاری یا کولر روشن باشد.

برای یخ زدایی از سطح بیرونی شیشه:



۱. فن را در بالاترین سرعت ممکن تنظیم کنید.
 ۲. دما را در بالاترین (گرمترین دما HI) تنظیم.
 ۳. کلید بخار زدایی را فشار دهید (🌫️).
 ۴. کولر براساس دمای محیط روشن می‌شود و وضعیت هوای تازه بیرون به صورت خودکار انتخاب می‌شود.
- اگر وضعیت 🌫️ انتخاب شود، سرعت پایین تر فن تغییر و سرعت بالاتری انتخاب می‌شود.

هوای پاک (اگر مدل خودروی شما دارای این ویژگی باشد)



وقتی سوئیچ باز است، بخش هوای پاک به صورت خودکار روشن می‌شود.

همچنین بخش هوای پاک وقتی به صورت خودکار خاموش می‌شود که سوئیچ بسته باشد.

نکته آموزشی

اگر کولر به صورت دستی در حالتی که سیستم بخارزدایی خودکار فعال است، خاموش شود، چراغ بخارزدایی خودکار ۳ بار چشمک می‌زند تا اعلام نماید که این کار را نمی‌توان در حالت خاموش بدون کولر انجام داد.

نکته!

از برداشتن روکش سنسور واقع در قسمت انتهایی بالای شیشه سمت راننده خودداری کنید.

در غیر این صورت، اگر به خاطر عدم رعایت این امر، خسارتی به خودرو وارد شود، مشمول گارانتی نخواهد بود.

اگر خودرو شما مجهز به سیستم بخار زدایی خودکار باشد، موقع فراهم شدن شرایط، به صورت خودکار فعال می‌گردد. اما اگر بخواهید سیستم بخار زدایی خودکار را غیر فعال کنید، کلید بخار زدایی جلو را ۴ بار در عرض ۲ ثانیه در حین فشار کلید AUTO فشار دهید. برای استفاده از این سیستم، روند بالا را مجدداً تکرار کنید.

علامت روی کلید بخار زدایی جلو سه بار چشمک می‌زند تا به شما اطلاع دهد که سیستم فسخ شده و یا تنظیم شده است.

اگر باطری خالی شده و یا قطع شده باشد در آن صورت سیستم در وضعیت بخار زدایی خودکار قرار می‌گیرد.

صندوق خودرو

جعبه کنسول وسط



OGB044136

برای باز کردن این جعبه، دسته آن را به سمت بالا بکشید.

⚠ هشدار!

همیشه در صندوق عقب را در هنگام رانندگی کامل ببندید. اqlام داخل صندوق در هنگام حرکت خودرو با همان سرعت حرکت می کنند و اگر ناگهان توقف کنید یا دور بزنید، و یا اگر تصادفی رخ دهد، این اqlام به داخل اتاق می آیند و ممکن است در برخورد با راننده و سرنشینان حادثه ساز شوند.

نکته!

برای جلوگیری از هرگونه سرقت احتمالی، هرگز اشیای ارزشمند را در صندوق عقب نگذارید.

⚠ هشدار!

مواد اشتعال پذیر

هرگز کیسول های گاز، فندک، و یا دیگر مواد یا اqlام اشتعال پذیر و یا انفجاری را در خودرو قرار ندهید. این مواد می توانند در صورت گرم شدن خودرو در طولانی مدت مشتعل و یا منفجر شوند.

⚠ هشدار!

از گذاشتن غذاهای فاسد شونده در این یخچال خودداری کنید زیرا ممکن است دمای کافی برای فریز نمودن آن تامین نشود.

📌 نکته آموزشی

- اگر شبکه به وسیله اقلام موجود در یخچال بسته شود، قدرت سردکنندگی آن کم می‌شود.
- اگر بخش کنترل دمای سیستم در وضعیت گرم و یا داغ باشد، در آن صورت هوای داغ یا گرم به داخل داشبورد جریان می‌یابد.

یخچال خودرو (اگر مدل خودروی شما دارای این ویژگی باشد)



OGB044042

شما می‌توانید شیشه‌های نوشیدنی و یا دیگر اقلام را در این یخچال کوچک نگهداری کنید.

۱. کولر را روشن کنید.
۲. کلید نصب شده در جعبه داشبورد را بگردانید تا مجرای تهویه باز شود.
۳. هنگامی که از یخچال استفاده نمی‌کنید، کلید نصب شده در جعبه داشبورد را در وضعیت بسته بگذارید.

جعبه داشبورد



OGB074002

برای باز کردن در داشبورد، دسته را بکشید تا به صورت خودکار باز شود. بعد از هر بار استفاده، درب داشبورد را ببندید.

⚠ هشدار!

همیشه بعد از هر بار استفاده درب داشبورد را ببندید.
در تصادفات باز بودن این در می‌تواند حتی با وجود بستن کمر بند نیز آسیب جدی به سرنشینان بزند.

صندوق بار (اگر خودروی شما دارای این صندوق باشد)

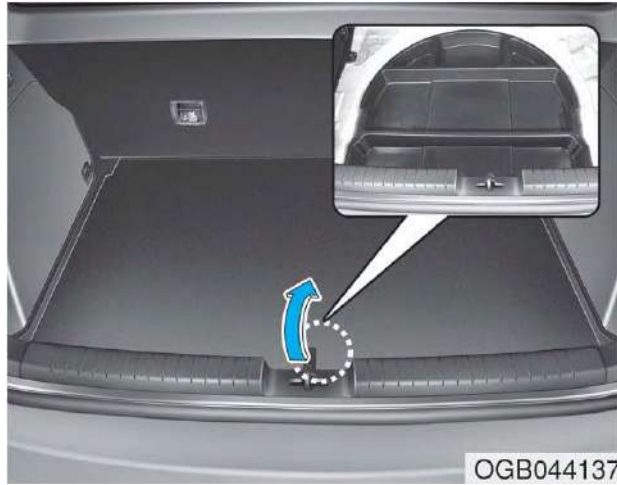

این صندوق محل قرار دادن جعبه کمک‌های اولیه، مثلث خطر، ابزار، و غیره است تا به راحتی در دسترس باشند. برای استفاده از این جعبه، روکش کف خودرو را بالا بزنید.

⚠ هشدار!

- هرگز جز عینک چیز دیگری در جا عینکی قرار ندهید. زیرا این اشیا می‌توانند در صورت توقف ناگاهی و یا تصادف از آن خارج شده و آسیب جانی و مالی به بار آورند.
- هرگز حین حرکت جا عینک را باز نکنید زیرا با باز کردن آن، جلو دید آینه عقب گرفته می‌شود.
- هرگز با فشار عینک‌ها را در جا عینکی قرار ندهید زیرا سبب می‌شود عینک در آن گیر کند و به سرنشینان در هنگام در آوردن آن آسیب برساند.

پایه عینک آفتابی (اگر خودروی شما دارای این بخش باشد)

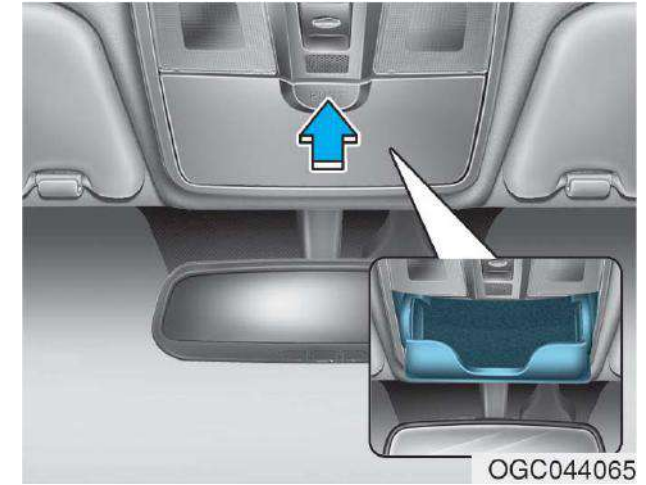

برای باز کردن پایه عینک آفتابی، درپوش را فشار داده و پایه را به آرامی باز کنید. عینک خود را به گونه‌ای که شیشه‌های آن رو به بیرون باشند در قسمت در آن قرار دهید. برای بستن پایه یا نگه‌دارنده عینک آفتابی، آن را به سمت جای خود فشار دهید. مطمئن شوید که پایه عینک هنگام رانندگی بسته است.

وسایل داخلی خودرو

ساعت دیجیتال (اگر خودرو شما دارای این ویژگی باشد)

نوع B



OIB044038

هرموقع که سرباطری و یا فیوزهای مربوطه قطع شدند، باید ساعت را مجدداً تنظیم کنید. وقتی سوئیچ باز و یا در وضعیت ACC قرار دارد، کلیدها به صورت زیر کار می‌کنند:

• H (ساعت)

کلید H را فشار دهید تا ساعت روی صفحه تغییر کند.

نوع A



OGB044043

برای تنظیم ساعت:

۱. سوئیچ باید در وضعیت ACC و یا باز باشد. کلید SETUP را فشار دهید.
۲. با استفاده از کلید TUNE گزینه "Clock" ← "Clock Setting" را انتخاب کنید.
۳. با استفاده از کلید TUNE ساعت را تنظیم کنید.

⚠ هشدار!

هرگز در هنگام رانندگی ساعت را تنظیم نکنید زیرا سبب کاهش کنترل شما بر خودرو می‌شود و تصادف به دنبال دارد.

احتیاط!

هرگز در هنگامی که بخاری خودرو روشن است، فن‌دک را به پایین فشار ندهید زیرا ممکن است زیادی داغ شود و به المنت‌ها و بقیه اجزا آسیب برساند. از جا فن‌دک برای شارژ ماشین اصلاح، جارو برقی، و چای‌سازی و غیره استفاده نکنید. این کار سبب آسیب دیدن جا فن‌دک می‌شود. برای این کار از پریزهای مخصوص آن‌ها استفاده نمایید.

نکته!

- بعد از داغ شدن فن‌دک آن را بیشتر ننگه ندارید تا زیادی داغ نشود.
- اگر بعد از ۳۰ ثانیه فن‌دک صدا نداد، آن را خارج کنید تا داغ نشود.
- از وارد کردن اشیای خارجی به داخل جا فن‌دک اجتناب کنید این کار ممکن است به فن‌دک آسیب برساند.

فن‌دک (اگر خودروی شما دارای این ویژگی باشد)



برای استفاده از فن‌دک، سوئیچ باید در وضعیت ACC یا باز باشد. فن‌دک را کامل به داخل جا فن‌دک فشار دهید، فن‌دک در وضعیت آماده قرار می‌گیرد. توصیه می‌شود که از قطعات تعویضی اصل نمایندگی مجاز شرکت کرمان موتور برای تعویض این اقلام استفاده کنید.

• M (دقیقه)

کلید M را فشار دهید تا عدد دقیقه روی صفحه تغییر کند.

• تغییرات نمایشگر ساعت

برای تغییر فرمت ساعت از ۱۲ ساعت به ۲۴ ساعت، کلیدهای H و M را به صورت هم‌زمان ۴ ثانیه نگه دارید. مثلاً اگر کلیدهای H و M را در حالتی که ساعت ۱۰:۱۵ P.M است فشار دهید، ساعت ۲۲:۱۵ نمایش داده خواهد شد.

- (ادامه)
- از گذاشتن فنجان‌های بدون در، بطری بدون در، قوطی و غیره در جا لیوانی خودداری کنید زیرا مایعات داخل آن‌ها در هنگام حرکت ممکن است ریخته و سبب سوختگی و آسیب‌های بعدی ناشی از عدم کنترل خودرو توسط راننده شود.
 - از لیوان‌های نرم در جا لیوانی استفاده کنید زیرا لیوان‌های سخت می‌توانند در هنگام تصادف به شما آسیب برسانند.

هشدار!

بطری و قوطی‌ها را دور از تابش نور خورشید نگه دارید و از گذاشتن آن‌ها در داخل خودرو گرم خودداری کنید زیرا می‌توانند منفجر شوند.

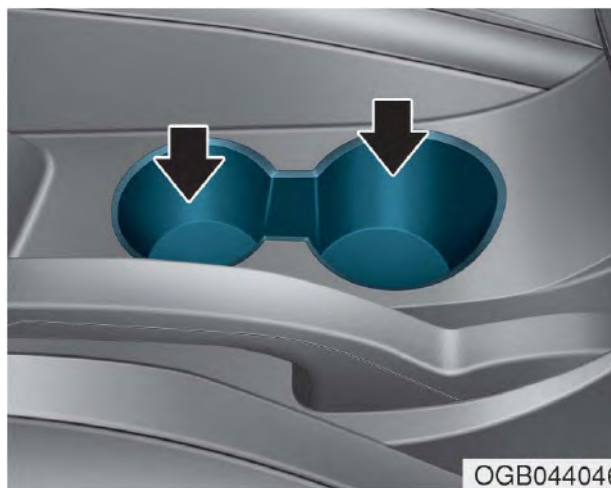

OGB044046

قوطی و بطری‌های کوچک نوشیدنی را می‌توان در این جا قرار داد.

هشدار!

- هنگامی که از جا لیوانی استفاده می‌کنید، مواظب حرکت‌های ناگهانی باشید زیرا ممکن است سبب ریختن نوشیدنی‌ها شود. اگر مایعات بریزند، ممکن است سبب سوختگی شوند و ریختن این مایعات داغ روی راننده سبب از دست رفتن کنترل خودرو و حتی تصادف شود. (ادامه دارد)

جا لیوانی

زیر سیگاری (در صورتی که خودروی شما دارای این بخش باشد)

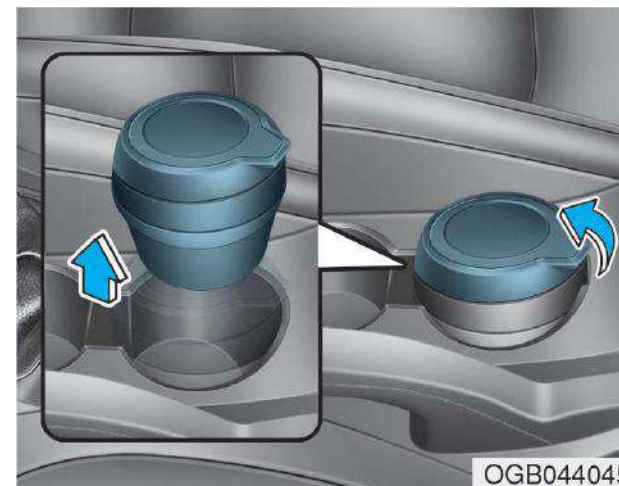

OGB044045

برای استفاده از جاسیگاری، درپوش آن را باز کنید و برای خالی کردن و تمیز کردن آن، باید جاسیگاری را از جا خارج و تخلیه و سپس تمیز کنید. هرگز از جاسیگاری به‌عنوان سطل زباله استفاده نکنید.

هشدار!

مواظب باشید که هنگام وجود اقلام دیگر در جاسیگاری، کبریت روشن و یا سیگار را در آن قرار ندهید تا سبب ایجاد آتش‌سوزی نشود.

نکته!

- همواره در هنگام رانندگی در نوشیدنی‌های خود را ببندید تا نریزند زیرا ریختن آن‌ها روی سیستم‌های الکتریکی و الکترونیکی می‌تواند به آن‌ها آسیب برساند.
- هنگام تمیز کردن مایعات ریخته شده، سعی نکنید که با دمای زیاد، جا لیوانی را خشک کنید زیرا ممکن است آسیب ببیند.

آفتاب‌گیر

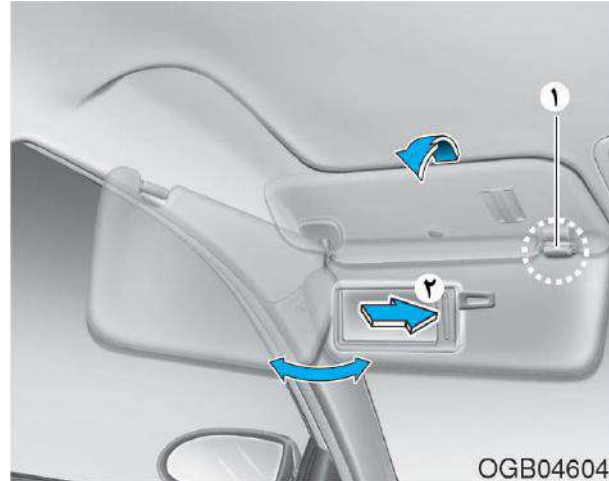

OGB046047

برای استفاده از آفتاب‌گیر خودرو، آن را به سمت پایین بکشید.

برای استفاده از آفتاب‌گیر در شیشه‌های جانبی، آن را به پایین کشید و از روی پایه (۱) باز و به سمت شیشه‌های جانبی بگردانید.

برای استفاده از آینه پشت آفتاب‌گیرهای خودرو آن‌ها را پایین کشیده و آینه را از روکش (۲) خارج کنید.

هشدار!

مواظب باشید که هنگام استفاده از آفتاب‌گیر جلو دید شما مسدود نشود.

جا موبایلی (در صورتی که خودروی شما دارای این بخش باشد)

اندازه موبایل قابل استفاده در جا موبایلی به قوانین موجود بستگی دارد.

- موبایل‌های پیشنهادی: iPhone 5/6 و Galaxy S2/S3/S4/S5

- برای مدل‌های دیگر به کتابچه آن‌ها رجوع شود.

برای کسب اطلاعات بیشتر در مورد استفاده از جا موبایلی، مشخصات مبدل، تعویض مبدل و دیگر موارد احتیاطی، به کتابچه مجزای همراه این کتابچه مراجعه شود.

هشدار!

- هرگز در حین حرکت خودرو از تلفن همراه استفاده نکنید و یا جا موبایلی را تنظیم ننمایید.
- همیشه و برای حفظ ایمنی قبل از جا زدن تلفن در جا موبایلی، روکش آن را خارج کنید.

پریز برق (اگر خودروی شما دارای این ویژگی باشید)



این پریز برای شارژ موبایل و یا دیگر وسایل طراحی شده است و توان مصرفی وسایل قابل شارژ با این پریز باید کمتر از ۱۸۰W باشد زیرا شارژ در حالت روشن بودن خودرو انجام می‌شود.

⚠ هشدار!

مواظب برق گرفتگی باشید. از وارد کردن انگشتان و یا اشیای خارجی (سوزن و غیره) به داخل پریز خودداری کنید و هرگز با دست خیس به پریز دست نزنید.

نکته!

برای جلوگیری از آسیب دیدن پریز اقدامات زیر را انجام دهید:

- هرگز در حالتی که خودرو خاموش است از پریز استفاده نکنید و همیشه بعد از استفاده کلگی دستگاه شارژ شونده را از آن خارج کنید. استفاده از این پریز در حالت خاموش بودن خودرو می‌تواند سبب خالی شدن باتری گردد.

- صرفاً از وسایل برقی ۱۲ ولتی استفاده کنید که توان آن‌ها کمتر از ۱۸۰ وات است.
- موقع استفاده از پریز، کولر یا بخاری را در پایین‌ترین درجه قرار دهید.

- هنگام عدم استفاده از پریز، درپوش آن را ببندید.

- بعضی از وسایل برقی موقع شارژ شدن ایجاد تداخل الکترونیکی می‌کنند. این وسایل ممکن است سبب اختلال در دیگر سیستم‌ها و وسایل مورد استفاده در خودرو شما شوند.

(ادامه دارد)

(ادامه)

- همیشه سر شارژر را تا انتها فشار دهید و توجه داشته باشید که اگر سر شارژر کاملاً جا نخورده باشد، داغ کرده و یا سبب باز شدن فیوز دمای داخلی می‌گردد.
- وسایل الکترونیکی و الکتریکی باتری در را همراه با حفاظ جریان معکوس به شارژر بزنید. جریان باتری می‌تواند وارد سیستم الکترونیکی / الکتریکی شود و سبب اختلال در آن‌ها گردد.

بست یا بست‌های زیرپایی یا کفی (اگر خودروی شما مجهز به این بخش باشد)

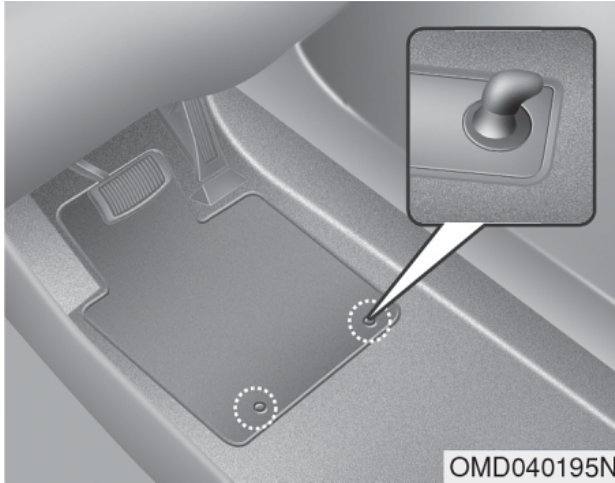

OMD040195N

همیشه از این بست‌ها و گیره‌های زیرپایی برای بستن زیرپایی جلو به خودرو استفاده کنید. این بست‌ها سبب می‌شوند که زیرپایی به جلو نلغزد.

گیره مخصوص کیسه‌های خرید (اگر خودروی شما مجهز به این بخش باشد)



OGB044138

نکته!

- از آویزان کردن کیسه‌های با وزن بیشتر از ۳ کیلوگرم به این گیره خودداری کنید زیرا ممکن است آسیب ببیند.

گیره لباس (اگر خودروی شما مجهز به این بخش باشد)

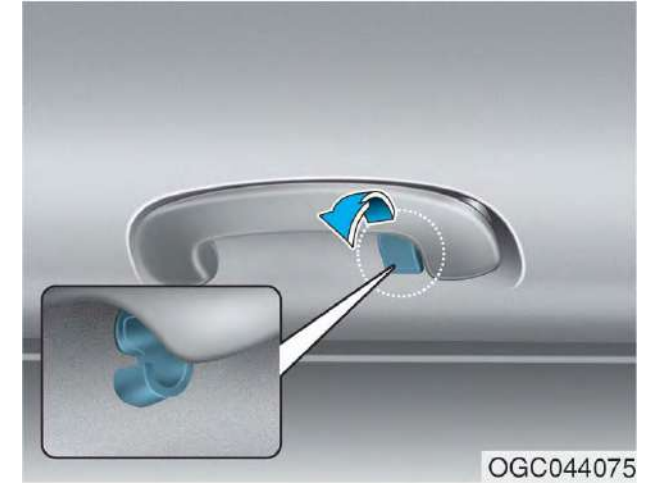

OGC044075

برای آویزان کردن لباس، ابتدا گیره را پایین بکشید. توجه داشته باشید که این گیره‌ها برای بستن اقلام سنگین طراحی نشده‌اند.

⚠ هشدار!

از آویزان کردن اقلام دیگر جز لباس به این گیره‌ها خودداری کنید. این امر می‌تواند در هنگام تصادف سبب ایراد خسارت‌های جانی و مالی شود.

⚠ هشدار!

در هنگام کار با توری بار مواظب چشمان خود باشید و از کشیدن بیش از حد آن اجتناب کنید. همیشه صورت و بدن خود را از مسیر برگشت توری دور نگه دارید. موقعی که توری ساییده و یا آسیب دیده است، از آن استفاده نکنید.

توری محل بار (اگر خودروی شما مجهز به این بخش باشد)



برای جلوگیری از حرکت اقلام در صندوق عقب، می‌توانید از ۴ بست موجود در این بخش استفاده کنید که زیر موکت قرار دارند تا توری مخصوص را به آن‌ها ببندید. مطمئن شوید که توری به خوبی در محل بار به بست‌ها محکم شده است. در صورت لزوم، توصیه می‌شود که به نمایندگی مجاز شرکت کرمان موتور مراجعه و توری مخصوص را دریافت کنید.

⚠ هشدار!

موقع نصب زیرپایی باید موارد زیر را رعایت نمود:

- همواره قبل از رانندگی، مطمئن شوید که زیرپایی‌ها به خوبی به گیره‌های کف چسبیده‌اند.
- از زیرپایی‌هایی که به خوبی به گیره‌ها بسته نمی‌شوند استفاده نکنید.
- از گذاشتن چند زیرپایی رو هم خودداری کنید (مثلا کفی لاستیکی روی کفی موکتی) و تنها از یک زیرپایی استفاده کنید.

مهم - خودرو شما در سمت راننده دارای گیره‌هایی است که به خوبی زیرپایی را در سر جای خود نگه می‌دارند. برای جلوگیری از هرگونه تداخل آن با پدال‌ها و پای راننده، شرکت کرمان موتور توصیه می‌کند که همواره از زیرپایی مخصوص خودرو خود استفاده کنید.

هشدار!

- از گذاشتن وسایل روی روکش صندوق یا طاقچه آن خودداری کنید. این اشیا ممکن است در هنگام تصادف و یا ترمز گرفتن به داخل اتاق سرنشینان پرتاب شوند و سبب ایجاد خسارت‌های جانی و مالی شوند.
- هرگز نگذارید که کسی در صندوق عقب سوار شود. این بخش تنها مخصوص بار است.

نکته!

از گذاشتن وسایل در روی روکش خودداری کنید زیرا ممکن است به آن آسیب زده یا سبب تغییر شکل آن شود.

روکش صندوق عقب (اگر خودروی شما دارای این بخش باشد)



از روکش صندوق عقب برای پوشاندن اقلام موجود در آن استفاده می‌شود. این روکش را می‌تواند به حالت عمودی در آورد و یا کلاً آن را برداشت.

تزیینات بیرونی خودرو

بار بند (اگر خودروی شما مجهز به این بخش باشد)



OGB046238

اگر خودرو شما دارای باربند باشد، می‌توانید بارهای خود را روی سقف خودرو ببندید.

i نکته آموزشی

اگر خودرو سانروف داشته باشد، مواظب باشید بارهای روی باربند به گونه ای بسته شوند که در کار سانروف اختلال ایجاد نکنند.

نکته !

- موقع حمل بار روی باربند، اقدامات احتیاطی لازم را رعایت کنید تا مطمئن شوید که بار به سقف خودرو آسیب نمی‌رساند.
- موقع حمل بار و اشیای بزرگ روی باربند، مطمئن شوید که طول و عرض آن از طول و عرض سقف بیشتر نشود.

⚠ هشدار !

- در زیر حداکثر وزن قابل حمل روی باربند ذکر شده است. همیشه بار را به صورت یکنواخت روی باربند توزیع و آن را محکم ببندید.

بار روی باربند	۷۰ کیلوگرم با توزیع یکنواخت
----------------	-----------------------------

بستن بار بیش از حد مجاز می‌تواند به خودرو آسیب برساند.

(ادامه دارد)

(ادامه)

- مرکز ثقل خودرو موقعی که بارها روی باربند هستند، بالاتر خواهد بود. هنگام حمل بار روی باربند از حرکت‌های ناگهانی، ترمز کردن، دورهای سریع، مانورهای ناگهانی و یا سرعت‌های بالا خودداری کنید زیرا می‌توانند سبب کم شدن کنترل خودرو و یا چپ کردن آن شود.
- همیشه با آرامی رانندگی کنید و موقع حمل بار روی باربند به دقت دور بزنید و رانندگی کنید. باد ناشی از خودروهای عبوری و یا باد عادی می‌تواند سبب ایجاد فشار شدید بر باد روی اقلام روی باربند شود. این حالت به‌ویژه وقتی پیش می‌آید که اقلام بزرگ و تختی مانند پانل‌های چوبی و یا تشک حمل می‌کنید. این موارد می‌توانند سبب پایین افتادن بار از روی باربند و آسیب دیدن خودرو شما و خودروهای اطراف شود.
- برای جلوگیری از آسیب دیدگی و یا افتادن بار در هنگام رانندگی، مطمئن شوید که بارها محکم بسته شده اند.

۲۳۴	سیستم صوتی و تصویری خودرو
۲۳۴	پورت AUX ، USB و iPod®
۲۳۵	آنتن خودرو
۲۳۶	کنترل روی فرمان
۲۳۷	سیستم صوتی / تصویری / ناوبری یا AVN
۲۳۷	فناوری بی سیم بلوتوث
۲۳۸	نحوه کار سیستم صوتی خودرو
۲۴۰	مراقبت از دیسک‌ها و CD های داخل خودرو
۲۵۲	سیستم صوتی
۲۶۰	نصب سیستم صوتی و تنظیمات آن
۲۶۳	تنظیمات تلفن (برای مدل مجهز به بلوتوث)
۲۶۸	تنظیمات تلفن (برای DAB ، مدل مجهز به بلوتوث)
۲۷۳	تنظیمات سیستم
۲۷۴	رادیو : FM ، AM
۲۷۶	رادیو DAB (برای مدل DAB)
۲۷۸	روش پایه‌ای استفاده از سیستم
۲۸۲	تلفن زدن با استفاده از ریموت روی فرمان
۲۸۳	منوی تلفن
۲۸۷	سیستم تشخیص صدا
۲۹۴	پیوست

سیستم صوتی و تصویری

نکته!

پورت AUX، USB و iPod®

نکته آموزشی

موقع استفاده از وسایل صوتی پرتابل متصل به پریز خودرو، ممکن است نویز ایجاد شود. در این موارد بهتر است آن را از جا شارژی جدا کنید و با باتری خود فعال نمایید.

* iPod® علامت تجاری شرکت اپل است.



می‌توانید از پورت AUX برای اتصال وسایل صوتی و از پورت USB برای اتصال فلش مموری و نیز از پورت iPod® هم بدین منظور استفاده نمایید.

- اگر چراغ جلو HID متفرقه روی خودرو نصب کنید، سیستم صوتی و ابزارهای الکترونیکی خودرو شما ممکن است ایراد پیدا کنند.
- از تماس ورود مواد شیمیایی مانند ادوکلن، روغن‌های آرایشی، کرم ضد آفتاب، مرطوب‌کننده‌ها و اسپری‌های خوش بوکننده با سیستم صوتی جلوگیری کنید زیرا ممکن است سبب آسیب زدن و یا تغییر رنگ آن شوند.

آنتن خودرو

آنتن هوایی روی سقف



خودرو شما مجهز به آنتن هوایی برای دریافت امواج رادیویی FM و AM است. این آنتن از نوع باز شونده است و برای باز کردن آن باید آنتن را در خلاف جهت عقربه های ساعت بگردانید و برای بستن نیز، کافی است آنتن را سر جای خود قرار داده و در جهت عقربه ها بگردانید.

نکته !

- قبل از ورود به مکان‌هایی که ارتفاع ورودی کوتاه است، از برداشته شدن آنتن اطمینان یابید.
- همیشه قبل از شستشوی خودرو در کارواش‌های اتوماتیک آنتن را باز کنید تا آسیب نبیند.
- موقع نصب مجدد آنتن، همیشه آن را سفت کرده و در وضعیت عمودی قرار دهید تا بهتر بتواند امواج را دریافت نماید. اما هنگام پارک خودرو، همیشه می‌توانید آنتن را باز کنید.

نکته !

نصب آنتن‌های متفرقه روی خودرو می‌تواند سبب نشستی آب به داخل خودرو، سروصدای باد، و دریافت نامناسب امواج رادیویی شود. توصیه می‌شود که از آنتن‌های موجود در نمایندگی مجاز شرکت کرمان موتور استفاده کنید.

کنترل روی فرمان (اگر مدل خودروی شما دارای این ویژگی باشد)



در این خودرو کنترل پخش روی فرمان هم نصب شده است تا به خاطر کار با آن راننده مجبور به رها کردن فرمان نباشد.

نکته!

هرگز به صورت همزمان از کلیدهای کنترل راه دور صوتی از دو جا استفاده نکنید.

درجه صدا (۱) (+) (+) (+) (۱)

- برای افزایش صدای پخش، کلید VOLUME را به بالا حرکت دهید.
- برای کاهش صدای پخش، کلید VOLUME را به پایین حرکت دهید.

جستجو/تنظیم مجدد (۲) (۸ / ۷)

اگر کلید SEEK/PRESET را به مدت ۰/۸ ثانیه یا بیشتر فشار دهید، در هر وضعیت به صورت زیر کار می‌کند:

وضعیت رادیو

به عنوان کلید انتخاب AUTO SEEK کار می‌کند و تا زمانی که کلید را رها نکرده‌اید به جستجوی خود ادامه می‌دهد.

وضعیت CDP

در این وضعیت مانند کلید FF/REW یا عقب و جلو کردن عمل می‌کند.

اگر کلید SEEK/PRESET کمتر از ۰/۸ ثانیه فشار داده شود، در هر وضعیت کارکردهای زیر را دارد.

وضعیت رادیو

به عنوان کلید انتخاب PRESET STATION کار می‌کند.

وضعیت CDP

در این وضعیت مانند کلید TRACK UP/DOWN عمل می‌کند.

وضعیت (۳) (O)

کلید MODE را برای انتخاب رادیو، CD و یا AUX فشار دهید.

وضعیت بی صدا (۴) (MUTE)، اگر خودرو شما مجهز به این ویژگی باشد

- برای بی صدا کردن پخش، این کلید را فشار دهید.
- برای خاموش کردن میکروفون در زمان تماس تلفنی این کلید را فشار دهید.

نکته آموزشی

در ادامه این فصل اطلاعات بیشتری در مورد کلیدهای کنترل صوتی ارائه می‌شود.

- (۱) کلید تلفن / پاسخ به آن
- (۲) کلید قطع تماس
- (۳) کلید میکروفون

- صوتی: برای جزئیات و اطلاعات بیشتر به بخش صوتی یا **AUDIO** این فصل مراجعه کنید.
- **AVN**: اطلاعات بیشتر در مورد فناوری بلوتوث در کتابچه ای مجزا آمده است.

فناوری بی سیم بلوتوث (اگر خودروی شما دارای این ویژگی باشد)

سیستم صوتی / تصویری / ناوبری یا **AVN** (اگر خودروی شما دارای این ویژگی باشد)

اطلاعات بیشتر در مورد سیستم **AVN** در یک کتابچه مجزا آمده است.



با استفاده از فناوری بلوتوث می توانید بدون سیم از تلفن همراه خود استفاده کنید.

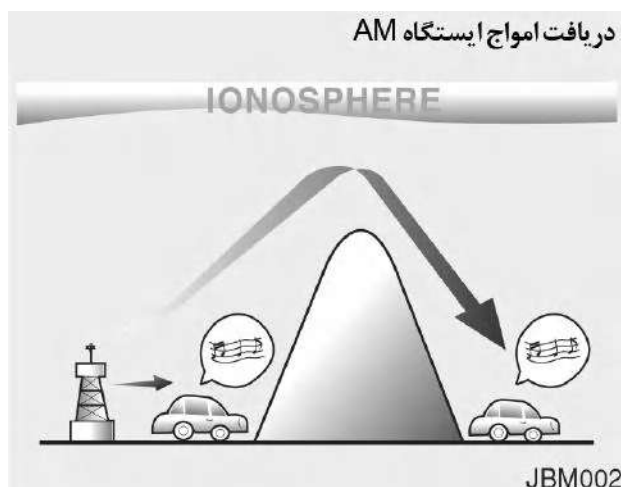

امواج AM از فواصل طولانی تر از امواج FM قابل دریافت هستند زیرا این امواج با فرکانس پایین ارسال می‌شوند. این امواج راه دور رادیویی با فرکانس پایین می‌توانند از روی عوارض زمین رد شوند و به صورت مستقیم حرکت نمی‌کنند. به علاوه، آن‌ها می‌توانند موانع را دور بزنند و به همین دلیل پوشش سیگنال آن‌ها عالی است.

این ضعف سیگنال می‌تواند ناشی از عواملی مانند فاصله از ایستگاه رادیویی، نزدیک بودن به دیگر ایستگاه‌های رادیویی و یا وجود ساختمان‌ها و پل و سدها و دیگر موانع در این منطقه باشد.



امواج رادیویی AM و FM از برج‌های فرستنده اطراف شهر پخش می‌شوند و توسط آنتن روی خودرو شما دریافت می‌گردند. سپس این توسط رادیو پردازش و به بلندگوهای خودرو شما ارسال می‌شوند.

اگر موج رادیویی قدرتمندی به خودروی شما برسد، طراحی مهندسی خودروی شما به گونه‌ای است که آن را به بهترین کیفیت ممکن پخش می‌کند. اما در مواردی سیگنال ورودی به خودرو شما قوی و واضح نیست.

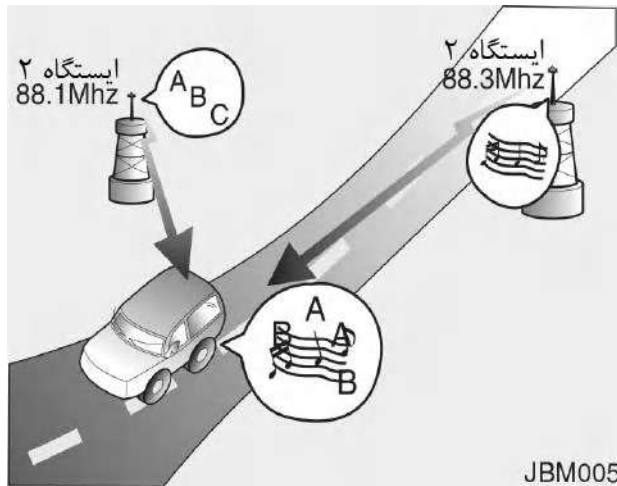

JBM005

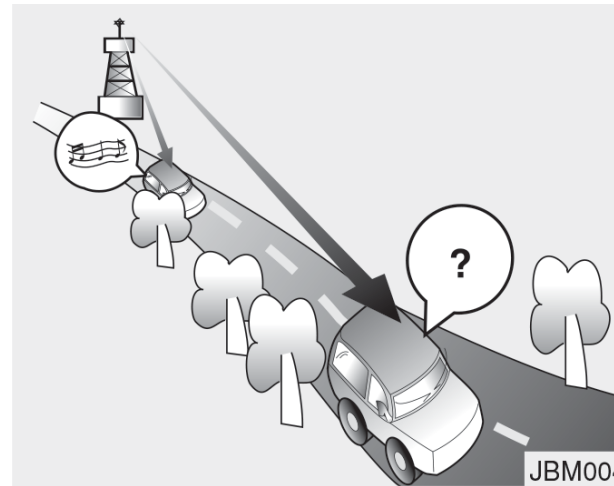

JBM004

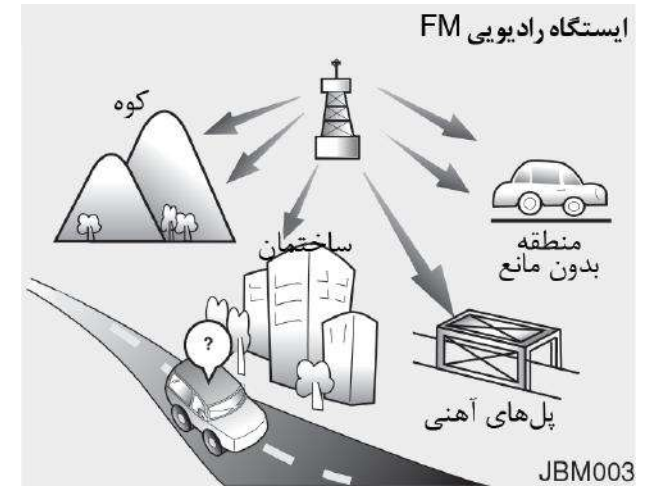

JBM003

- تغییر ایستگاه رادیویی - با ضعیف تر شدن امواج FM سیگنال های قوی تر نزدیک اجرا می شوند زیرا رادیوی شما برای قفل شدن روی واضح ترین صدا طراحی شده است. اگر این اتفاق رخ داد، ایستگاه دیگر با سیگنال بهتر را انتخاب کنید.
- کنسل نمودن چند مسیر - سیگنال های رادیویی دریافتی از چند جهت می توانند سبب اختلال و لرزش شوند. این می تواند ناشی از سیگنال مستقیم و یا انعکاس یافته از یک ایستگاه باشد و یا ناشی از سیگنال های دو ایستگاه با فرکانس های نزدیک باشند. اگر این اتفاق رخ دهد، ایستگاه دیگر را انتخاب کنید تا وقتی این وضعیت رفع شود.

- از بین رفتن صدای رادیو - با دور شدن خودرو شما از ایستگاه، امواج رادیویی ضعیف شده و صدا از بین می رود. وقتی این اتفاق رخ می دهد، بهتر است از ایستگاه رادیویی دیگری استفاده کنید.
- لرزش صدا - امواج FM ضعیف یا موانع بزرگ بین فرستنده و رادیوی شما می تواند سبب اختلال در صدا و نویز و لرزش صدا شود. با کاهش صدای زیر، ممکن است این مشکل حل شود تا وقتی که اختلال کاملا از بین برود.

امواج FM با فرکانس های بالا ارسال می شوند و از روی عوارض زمین عبور نمی کنند. به همین دلیل، این امواج در فواصل کوتاهی از ایستگاه خود از بین می روند. همچنین، امواج FM به راحتی تحت تاثیر ساختمان ها، کوه ها، و موانع دیگر قرار می گیرند. این امر می تواند منجر به شرایط نامطلوبی شود که ممکن است شما فکر کنید که رادیوی خودروی شما مشکل دارد. اما توجه داشته باشید که شرایطی مانند موارد زیر، عادی است و ارتباطی با رادیوی شما ندارد:

اطلاعات فایل MP3

- فرمت‌های صوتی قابل اجرا

ISO 9660 Level 1	سیستم فایل
ISO 9660 Level 2	
Romeo / Juliet (۱۲۸ کاراکتر)	صوتی فشرده
MPEG1 Audio Layer3	
MPEG2 Audio Layer3	
MPEG2.5 Audio Layer3	
Windows Media Audio Ver 7.X & 8.X	

❖ فرمت‌های غیر از فرمت‌های فوق‌الذکر توسط سیستم درست اجرا نمی‌شوند و یا بدون نمایش نام فایل و یا اطلاعات دیگر اجرا می‌شوند.

- اجرای CD بستگی به نوع دستگاه شما دارد و ممکن است دستگاه شما بعضی از CD ها را نخواند. بنابراین در صورت عدم اجرای یک CD در پخش خودرو، آن را خارج کنید و دیگر استفاده نکنید تا دستگاه آسیب نبیند.

i نکته آموزشی

اجرای CD های غیر قابل اجرا در پخش خودرو، همواره از CD هایی استفاده کنید که سیستم خودرو شما قادر به پخش آنهاست. عدم اجرای یک CD به خاطر عدم امکان اجرای آن توسط دستگاه است و عیب از پخش خودرو نیست.

مراقبت از دیسک‌ها و CD های داخل خودرو (اگر خودروی شما دارای این ویژگی باشد)

- اگر دمای داخل خودرو شما خیلی بالا است، شیشه خودرو را پایین بکشید تا قبل از استفاده از سیستم اندکی هوا خنک شود.
- همیشه از CD های شرکتی استفاده کنید و هرگز بدون اجازه فایل‌های MP3/WMA را کپی و استفاده نکنید.
- هرگز از معرف‌های فرار مانند بنزن و یا تینر برای تمیز کردن CD ها استفاده نکنید. بهتر است از شوینده‌های عادی و اسپری‌های مغناطیسی مخصوص این کار استفاده کنید.
- برای جلوگیری از خش خوردن CD ها، همواره آنها را از لبه‌ها و یا با استفاده از سوراخ میانی بگیرید و جابجا کنید.
- برای تمیز کردن سطح CD از یک پارچه نرم استفاده کنید و از مرکز به سمت قسمت بیرونی تمیز کنید.
- از آسیب زدن به سطح CD و یا چسباندن برچسب به آن خودداری کنید.
- مواظب باشید که بیش از یک CD را وارد پخش خودرو نکنید.
- بعد از استفاده از CD ها آنها را داخل جلد خود قرار دهید تا خش دار و کثیف نشوند.

• فایل‌های فشرده قابل اجرا در پخش خودرو
۱. بیت‌ریت‌های قابل اجرا (Kbps)

MPEG1	MPEG2	MPEG2.5	WMA
Layer3	Layer3	Layer3	High Range
32	8	8	48
40	16	16	64
48	24	24	80
56	32	32	96
64	40	40	128
80	48	48	160
96	56	56	192
112	64	64	
128	80	80	
160	96	96	
192	112	112	
224	128	128	
256	144	144	
320	160	160	

۲. فرکانس‌های نمونه‌گیری (Hz)

MPEG1	MPEG2	MPEG2.5	WMA
44100	22050	11025	32000
48000	24000	12000	44100
3000	16000	8000	48000

- در فایل‌های فشرده MP3/WMA، تفاوت در کیفیت صدا بر اساس بیت‌ریت‌ها رخ می‌دهد. (کیفیت صدای بالاتر با بیت‌ریت‌های بیشتر قابل حصول است).
- پخش خودرو شما تنها فایل‌های MP3/WMA را اجرا می‌کند. دیگر فرمت‌ها ممکن است درست با این سیستم اجرا نشوند.
- ۳. حداکثر تعداد فولدرها و یا فایل‌های قابل اجرا
 - فولدر: ۲۵۵ فولدر برای CD و ۲۰۰۰ فولدر برای USB
 - فایل: ۹۹۹ فایل برای CD، ۶۰۰۰ فایل برای USB
- * تعداد سطوح فولدرهای شناخته شده محدودیت ندارد.
- پشتیبانی از زبان (پشتیبانی یونیکد)
 ۱. زبان انگلیسی: ۹۴ کاراکتر
 ۲. کاراکترهای خاص و علائم: ۹۸۶ کاراکتر
- * زبان‌های غیر کره‌ای و انگلیسی (از جمله چینی) لحاظ نشده‌اند.
- ۳. نمایشگر متن (بر اساس یونی کد)
 - نام فایل: حداکثر ۶۴ کاراکتر انگلیسی
 - نام فولدر: حداکثر ۳۲ کاراکتر انگلیسی
- * استفاده از ویژگی اسکرول به شما امکان می‌دهد تا کل نام فایل‌ها را با اسامی بلند نمایش دهید.

۵. استفاده طولانی مدت از دیسک‌های CD-R/CD-RW غیرمجاز و فاقد ویژگی‌ها و استانداردهای لازم می‌تواند سبب خراب شدن سیستم شود.
۶. استفاده غیر مجاز و یا تکثیر فایل‌های MP3/WMA طبق قانون ممنوع است.

• اقدامات احتیاطی در هنگام رایت CD برای خودرو

۱. در تمامی موارد به جز وقتی که دیسک‌های چند جلسه‌ای اجرا می‌شود، قبل از اجرای دیسک گزینه **close session** را چک کنید. حتی اگر ایرادی پیش نیاید، گاهی باید بسته بودن جلسه را در هر ۲۵ ثانیه چک کرد (ممکن است بر اساس تعداد فولدرها و فایل‌ها به زمان بیشتری هم نیاز باشد).
۲. تغییر فایل‌های با فرمت MP3/WMA یا تغییر دیگر فرمت‌ها به فرمت MP3/WMA ممکن است سبب شد که سیستم درست کار نکند.
۳. موقع نام‌گذاری فایل‌های با فرمت MP3/WMA تنها از زبان کره‌ای و انگلیسی استفاده کنید. (زبان‌های دیگر پشتیبانی نمی‌شوند و به جای آن‌ها فضای خالی نمایش داده می‌شود).
۴. استفاده غیر مجاز و یا تکثیر فایل‌های موزیک طبق قانون ممنوع است.

سازگاری بر اساس نوع CD

۱. اجرای CDهای ترکیبی: ابتدا CDهای صوتی را اجرا و سپس فایل‌های فشرده را اجرا می‌کند.
۲. اجرای CDهای اکسترا: ابتدا CDهای صوتی را اجرا و سپس فایل‌های فشرده را اجرا می‌کند.
۳. اجرای CDهای چند جلسه‌ای: به ترتیب جلسه‌ها اجرا می‌شود.
- CDهای ترکیبی: نوع CD که در آن فایل‌های MP3 و صوتی در یک CD شناخته می‌شوند.
- CDهای چند جلسه‌ای: نوعی CD که در آن بیش از یک جلسه وجود دارد. این CDها با CDهای اکسترا متفاوت بوده و توسط جلسه ضبط می‌شوند و محدودیت رسانه‌ای ندارند.

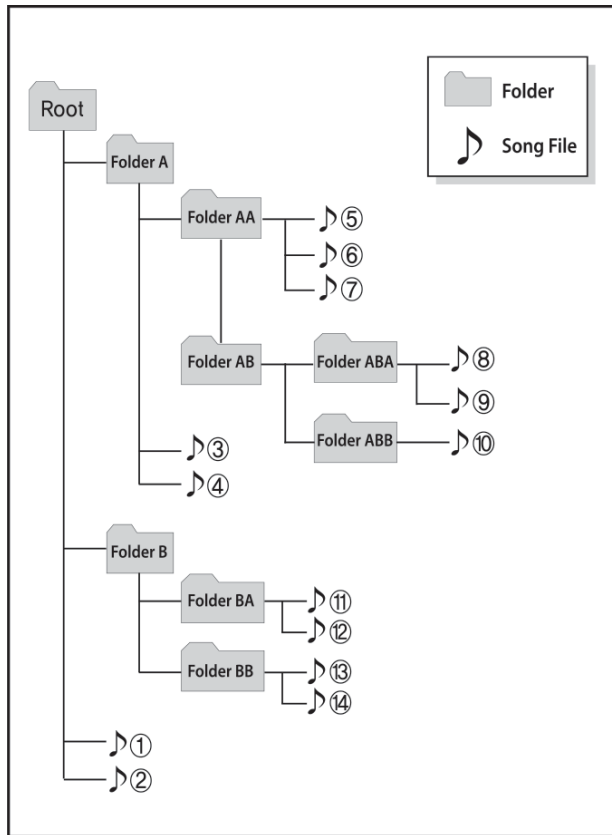

نکته:
ترتیب اجرای فایل‌ها (فولدرها):
۱. ترتیب اجرای فایل‌های صوتی: به ترتیب از ① تا ⑭
۲. ترتیب اجرای فولدرها:
* اگر هیچ فایل صوتی در این فولدر موجود نباشد، فولدر اصلاً نمایش داده نمی‌شود.

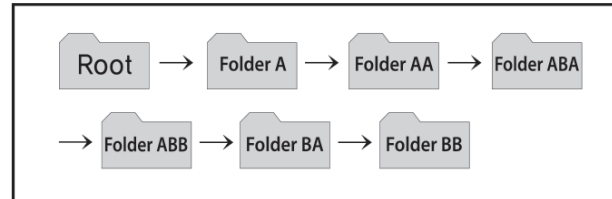

استفاده از موبایل و یا بی‌سیم‌های دو طرفه

وقتی در داخل خودرو از تلفن استفاده می‌کنید، نویز روی سیستم پخش خودرو می‌افتد. این بدان معنی نیست که مشکلی در سیستم صوتی وجود دارد بلکه در این موارد، سعی کنید که تا حد امکان دور از این سیستم‌ها، از موبایل خود استفاده کنید.

نکته!

موقع استفاده از سیستم‌های مخابراتی مانند تلفن و یا بی‌سیم در داخل خودرو، باید از یک آنتن بیرونی مجزا استفاده شود. وقتی موبایل و یا بی‌سیم تنها با اتکای با آنتن داخلی استفاده شود در آن صورت ممکن است با سیستم‌های الکتریکی خودرو تداخل پیش آید و اثرات نامطلوبی روی استفاده ایمن از خودرو بگذارد.

هشدار!

هرگز در هنگام رانندگی از موبایل استفاده نکنید. همیشه برای استفاده از موبایل خود توقف نموده و کار خود را انجام دهید.

نکته !

- (ادامه)
- از گذاشتن نوشیدنی‌ها در نزدیکی سیستم صوتی خودداری کنید زیرا ریختن این مایعات روی آن می‌تواند سبب خرابی شدن سیستم شود.
 - در صورت درست کار نکردن دستگاه‌ها و سیستم‌ها، لطفاً با نمایندگی تماس بگیرید.
 - از قرار دادن سیستم صوتی در محیط‌های الکترومغناطیس خودداری کنید زیرا می‌تواند منجر به ایجاد نویز و تداخل شود.
 - هرگز برای تمیز کردن سیستم صوتی و داشبورد از موادی مانند روغن‌های آرایشی و ادوکلن استفاده نکنید زیرا می‌تواند سبب آسیب دیدگی این بخش‌ها و تغییر رنگ آن‌ها شود.

- کار با سیستم پخش خودرو در هنگام رانندگی می‌تواند به خاطر حواس‌پرتی منجر به تصادف شود. بدین منظور ابتدا خودرو را توقف و سپس از سیستم استفاده کنید.
- همیشه میزان صدای سیستم صوتی را تا حدی تنظیم نمایید که بتوانید صداهای بیرون خودرو را بشنوید. نشنیدن صدای بیرون خودرو در زمان رانندگی خطرناک است و می‌تواند منجر به تصادف شود.
- همیشه موقع روشن کردن پخش به میزان صدای آن توجه داشته باشید. صدای ناگهان زیاد پخش در زمان روشن کردن پخش خودرو می‌تواند برای گوش‌ها مضر باشد و به آن‌ها آسیب برساند (همیشه قبل از خاموش کردن، صدای پخش را در سطحی مناسب تنظیم کنید).

(ادامه دارد)

هشدار !

- هرگز در هنگام رانندگی به صفحه نمایشگر خیره نشوید. این کار می‌تواند سبب پرت شدن حواس و تصادف شود.
- هرگز سیستم صوتی را دمونتاز، مونتاژ و یا تعمیر نکنید زیرا این کار می‌تواند سبب تصادف، آتش‌سوزی و یا برق‌گرفتگی شود. انجام این کار را به نمایندگی بسپارید.
- استفاده از تلفن همراه در هنگام رانندگی می‌تواند سبب حواس‌پرتی و عدم توجه به مسیر و در نتیجه افزایش احتمال تصادف شود. همیشه برای استفاده از تلفن همراه توقف کنید.
- همواره توجه کنید که آب و یا اشیای خارجی را داخل وسایل نریزد زیرا می‌تواند منجر به آتش‌سوزی، دود و یا ایراد در کار دستگاه شود.

i نکته آموزشی

- استفاده از دیسک (در صورتی که خودرو شما دارای این ویژگی باشد)
 - این سیستم به گونه‌ای ساخته شده است که با نرم‌افزارهای دارای علائم و لوگوهای زیرسازگاری داشته باشد.
 - هرگز دیسک‌ها را با محلول‌های شیمیایی مانند اسپری‌های رکورد، اسپری‌های ضد الکتریسیته ساکن، مایعات ضد الکتریسیته ساکن و بنزن و تینر پاک نکنید.
 - بعد از استفاده از دیسک، آن را داخل جلد قرار دهید تا خش بر ندارد.
 - همیشه دیسک را از لبه‌ها و یا از محل سوراخ میانی آن بگیرید تا سطح آن آسیب نبیند.
 - از وارد نمودن مواد خارجی در داخل شکاف محل قرارگیری دیسک اجتناب کنید. وارد شدن مواد دیگر به این بخش می‌تواند به بخش داخلی پخش آسیب بزند.
 - دو دیسک را به صورت هم‌زمان وارد نکنید.
 - موقع استفاده از دیسک‌های **CD-R/CD-RW**، ممکن است تفاوت‌هایی در خواندن دیسک و زمان‌های اجرای آن‌ها باشد که این امر به سازنده دیسک، روش تولید و روش ضبط آن بستگی دارد.
- (ادامه دارد)

(ادامه)

- همیشه با یک پارچه نرم اثر انگشت و غبار روی سطح دیسک را پاک کنید.
 - استفاده از **CD-R/CD-RW** دارای برچسب می‌تواند سبب گیر کردن آن در دستگاه و مشکلاتی برای بیرون آوردن آن شود. این دیسک‌ها در هنگام اجرا نیز نویز ایجاد می‌کنند.
 - شماری از دیسک‌های **CD-R/CD-RW** ممکن است به خاطر سازنده، روش تولید، روش ضبط درست اجرا نشوند. در این موارد در صورت بروز مشکل سعی کنید از این **CD** استفاده نکنید زیرا ادامه استفاده از آن می‌تواند سبب ایراد در سیستم شود. کارایی این محصول می‌تواند بر اساس نوع نرم‌افزار **CD-RW Drive** متفاوت باشد.
 - CD**‌هایی که امکان رایت ندارند مثل **CD**‌های نوع **S** در این سیستم نمی‌توانند اجرا شوند. دیسک‌های **DATA** هم قابل اجرا نیستند. (اما این دیسک‌ها هم گاهی کار می‌کنند اما عادی کار نمی‌کنند).
- (ادامه دارد)

(ادامه)

- هرگز از دیسک‌های تغییر شکل یافته (۸ سانتی‌متری، به شکل قلب و یا هشت ضلعی) استفاده نکنید زیرا این دیسک‌ها می‌توانند به دستگاه آسیب وارد نمایند.
- اگر دیسک ۱۰ ثانیه بدون این که کاملاً خارج شود در لبه جا **CD** باشد، به صورت خودکار مجدداً وارد آن می‌شود.
- این سیستم تنها **CD**‌های اصل را اجرا می‌کند. دیگر **CD**‌ها ممکن است توسط دستگاه شناخته نشوند. (مثلاً **CD-R** کپی شده و **CD**‌های دارای برچسب).

نکته آموزشی

– استفاده از فلش USB

- فلش USB را بعد از روشن کردن خودرو به پخش بزنید. در غیر این صورت احتمالاً فلش USB آسیب می‌بیند. اگر خودرو را در حالتی که فلش USB روی آن است، روشن یا خاموش کنید، احتمالاً فلش USB درست کار نمی‌کند.
 - موقع اتصال و قطع کردن اتصال فلش USB به الکتروسیته ساکن توجه کنید.
 - اگر پلیرهای MP3 کدگذاری شده به صورت حافظه‌های خارجی به پخش وصل شوند ممکن است دستگاه آن‌ها را نشناسد.
 - موقع اتصال USB به دستگاه شاید در مواردی سیستم آن را نشناسد.
- (ادامه دارد)

(ادامه)

- این سیستم تنها محصولات فرمت شده با بایت/سکتور زیر 64Kbyte را می‌شناسد.
- این دستگاه USB های فرمت شده با فرمت FAT 12/16/32 را می‌شناسد. این سیستم فرمت فایل NTFS را نمی‌شناسد.
- سیستم ممکن است بعضی از USBها را به خاطر مساله ناهمخوانی دستگاه‌ها نشناسد.
- مواظب باشید که کانکتور USB با قطعات بدنه و یا اشیای خارجی تماس پیدا نکند.
- اگر در مدت کوتاهی به دفعات USB را قطع وصل نمایید، ممکن است آسیب ببیند.
- موقع درآوردن USB صدایی از پخش به گوش می‌رسد.
- همیشه در حالتی که دستگاه پخش خاموش است، USB را به آن زده و یا از آن جدا کنید.

(ادامه دارد)

(ادامه)

- مدت زمان مورد نیاز برای شناختن USB به نوع، اندازه و یا فرمت‌های فایل ذخیره شده در آن بستگی دارد. این تفاوت به معنای خرابی سیستم و یا USB نیست.
- این سیستم تنها از USBهایی پشتیبانی می‌کند که برای اجرای فایل‌های موزیک استفاده می‌شوند.
- این سیستم قادر به نمایش تصاویر ویدئوهای درون USBها نیست.
- هرگز از USB I/F برای شارژ نمودن باتری‌ها و یا متعلقات USB دار مولد گرما استفاده نکنید. این کار می‌تواند سبب کاهش کارایی و یا آسیب دیدن دستگاه شود.
- این دستگاه ممکن است در صورتی که از هاب‌های USB و کابل USB مجزا استفاده کنید، آن‌ها را نشناسد. USB را مستقیماً به ترمینال چند رسانه‌ای خودرو بزنید.

(ادامه دارد)

(ادامه)

- موقع استفاده از حافظه‌های USB با درایوهای منطقی مجزا، تنها فایل‌های ذخیره شده در درایو ریشه قابل اجرا هستند.
- اگر برنامه‌های مربوطه در USB نصب نباشند، ممکن است فایل درست اجرا نشود.
- این دستگاه ممکن است در صورتی که تلفن همراه، پلیرهای MP3 و دوربین دیجیتال و یا دیگر وسایل الکترونیکی به آن متصل باشند، درست کار نکند.
- شارژ از طریق USB ممکن است برای بعضی از موبایل‌ها جواب ندهد.
- موقع استفاده از حافظه‌های USB با روکش فلزی و حافظه کناری، شاید درست کار نکند.

(ادامه دارد)

(ادامه)

- ممکن است هنگام استفاده از فرمت‌هایی مانند CF، HDD و یا حافظه SD، دستگاه درست کار نکند.
- سیستم پخش خودرو ممکن است از فایل‌های قفل شده با DRM (مدیریت حقوق دیجیتال) پشتیبانی نکند.
- فلش کارت‌های USB که از ادپتور نوع SD و یا CF استفاده می‌کنند، ممکن است درست شناخته نشوند.
- موقع استفاده از USB HDDs یا USB های دارای عیب در اتصال ناشی از لرزش خودرو، ممکن است دستگاه درست کار نکند.

(ادامه دارد)

(ادامه)



- از حافظه‌های USB که به‌عنوان جاکلیدی و یا وسایل همراه موبایل استفاده می‌شوند، استفاده نکنید. استفاده از این وسایل ممکن است به جک USB آسیب برساند.
- اتصال وسایل MP3 و یا تلفن از طریق کانال‌های مختلف مانند AUX/BT یا وضعیت Audio/USB ممکن است سبب ایجاد نویز و یا درست کار نکردن شود.

i نکته آموزشی

- استفاده از iPod®

- iPod® علامت تجاری شرکت اپل است.
- برای استفاده از iPod® هنگام کار با کلیدها، باید از کابل مخصوص iPod® استفاده کنید. (این کابل موقع خرید محصولات iPod® و یا iPhone® در اختیار خریدار قرار می‌گیرد).
- اگر iPod® در هنگام کار کردن پخش iPod® به آن متصل شود، صدای بلندی برای مدت ۱ تا ۲ ثانیه بعد از اتصال شنیده می‌شود. در صورت امکان iPod® را در حالتی به پخش بزنید که خاموش است و یا کلید PAUSE آن زده شده است.
- در حالت ACC ON، اتصال iPod® از طریق کابل آن می‌تواند آن را از طریق سیستم صوتی خودرو شارژ نماید.
- موقع اتصال کابل iPod®، مطمئن شوید که کابل کاملاً در جک قرار گرفته است تا از تداخل‌های حین ارتباط جلوگیری شود. (ادامه دارد)

(ادامه)

- موقعی که ویژگی‌های EQ وسایل خارجی مانند iPod® و سیستم رادیویی هردو فعال هستند، اثرات EQ می‌توانند هم‌پوشانی کرده و سبب کاهش و اختلال در صدا شوند.
- در مواقع لزوم، ویژگی EQ دستگاه بیرونی را به محض اتصال به سیستم صوتی، خاموش کنید.
- موقع اتصال iPod® و یا AUX ممکن است نویز ایجاد شود. موقع عدم استفاده از این وسایل، آن‌ها را قطع کنید.
- موقع اتصال باطری AUX یا iPod® به جک، اجرای وسایل بیرونی ممکن است سبب ایجاد نویز شود. در این موارد ابتدا و قبل از استفاده اتصال آن‌ها را قطع کنید.
- ممکن است بر اساس مشخصات وسایل iPod®/iPhone®، سیستم درست کار نکند و یا پرش داشته باشد.

(ادامه دارد)

(ادامه)

- اگر iPhone® شما به USB و فناوری بلوتوث متصل باشد، صدا ممکن است درست اجرا نشود. در این حالت در iPhone® خود کانکتور DOCK یا فناوری بلوتوث را برای تغییر خروجی صوتی انتخاب کنید.
- مد iPod® موقعی که دستگاه آن را به خاطر ورژن‌هایی که پروتکل‌های ارتباطی را پشتیبانی نمی‌کنند آن را شناسد، قابل اجرا نیست.
- در نسل پنجم دستگاه‌های نایوی iPod®، iPod® با باطری کم شناخته نمی‌شود. همیشه iPod® را برای استفاده شارژ کنید.
- دستورات اجرا و جستجوی نمایش داده شده در iPod® ممکن است با دستورات سیستم صوتی خودرو متفاوت باشد.
- اگر iPod® به خاطر نقض در iPod® درست کار نکند، در آن صورت آن را ریست کرده و مجدداً تلاش کنید. (برای اطلاعات بیشتر، به کتابچه iPod® رجوع شود).

(ادامه دارد)

(ادامه)

- شماری از دستگاه‌های iPod® ممکن است با سیستم هم‌خوانی نداشته باشند زیرا ورژن آن‌ها متفاوت است. اگر Media قبل از شناخته شدن برداشته شود، در آن صورت سیستم ممکن است مد قبلی را بازیابی نماید (امکان شارژ iPod® نیست).

i نکته آموزشی

– استفاده از سیستم AUX

- اگر رابط دستگاه بیرونی از طریق ترمینال AUX متصل باشد، در آن صورت وضعیت AUX به صورت خودکار فعال می‌شود. بعد از قطع رابط یا کانکتور و جدا کردن آن، وضعیت قبلی بازیابی می‌شود.
- وضعیت AUX تنها موقعی استفاده می‌شود که پلیر صوتی بیرونی (کامکورد، VCR خودرو غیره) به آن متصل باشند.
- میزان صدای AUX را می‌توان به صورت جداگانه و از دیگر وضعیت‌های صوتی کنترل نمود.
- اتصال جک کانکتور به ترمینال AUX بدون وسایل بیرونی سیستم را در وضعیت AUX قرار می‌دهد اما نویز بیرونی هم وجود دارد. موقع عدم استفاده از یک دستگاه بیرونی، جک کانکتور را هم باز کنید.

(ادامه دارد)

(ادامه)

- موقع استفاده از توان یا باتری بیرونی و اتصال آن به جک، اجرای وسایل بیرونی ممکن است با نویز همراه باشد. در این موارد اتصال باتری را قبل از استفاده قطع کنید.
- همیشه کابل AUX را کاملاً وارد جک AUX کنید.

i نکته آموزشی

- قبل از استفاده از هندزفری بلوتوث (اگر خودرو شما دارای این ویژگی باشد)

بلوتوث چیست؟

- بلوتوث به نوعی فناوری شبکه‌ای بی سیم کوتاه برد اتلاق می‌شود که از فرکانس ۲/۴ تا ۲/۴۸ گیگاهرتز برای اتصال وسایل مختلف در فاصله معین استفاده می‌کند.
- بلوتوث که در کامپیوترهای خانگی، وسایل اکسترنال، تلفن‌ها، PDAها، وسایل الکترونیکی و در محیط‌های خودرویی وجود دارد، این امکان را فراهم می‌آورد تا داده‌ها با سرعت بالا و بدون نیاز به کابل منتقل و ارسال شوند.
- هندزفری بلوتوث وسیله‌ای است که به کاربر اجازه می‌دهد تا به راحتی از طریق سیستم بلوتوث موبایل و با سیستم صوتی خودرو تلفنی صحبت کند.
- هندزفری بلوتوث ممکن است در بعضی از موبایل‌ها موجود نباشد. برای کسب اطلاعات بیشتر به کتابچه موبایل خود رجوع کنید.

i نکته آموزشی

- اقدامات احتیاطی برای رانندگی ایمن

- هندزفری بلوتوث ویژگی است که راننده‌ها را قادر می‌سازد تا به صورت ایمن رانندگی کنند. اتصال گوشی بلوتوث به تلفن بلوتوث دار این اجازه را به کاربر می‌دهد تا به راحتی تلفن بزند و یا پاسخ دهد و از تماس‌های خود استفاده نماید. قبل از استفاده از بلوتوث، محتوی این کتابچه را به دقت بخوانید.
- استفاده بیش از حد و یا کار با آن در هنگام رانندگی هم ممکن است سبب حواس پرتی راننده و ایجاد سانحه شود. همیشه به اندازه استفاده کنید تا اتفاق ناگواری رخ ندهد.
- نگاه به نمایشگر برای مدت طولانی هم می‌تواند برای رانندگی خطرناک بوده و سبب ایجاد تصادف شود. موقع رانندگی تنها نگاهی کوتاه به صفحه نمایش بیاندازید.

i نکته آموزشی

- موقع اتصال بلوتوث به تلفن

- قبل از اتصال هدست به موبایل، مطمئن شوید که موبایل دارای بلوتوث است.
- حتی اگر موبایل شما بلوتوث دارد، در صورت پنهان بودن آن در تنظیمات بلوتوث، گوشی پیدا نمی‌شود و یا ممکن است بلوتوث آن خاموش باشد. بدین منظور بلوتوث را روشن وضعیت پنهان آن را غیر فعال کنید و سپس آن را به هدست متصل نمایید.
- تلفن بلوتوث‌دار به صورت خودکار موقع روشن نمودن خودرو متصل می‌شود.
- اگر خواهان اتصال خودکار به بلوتوث خودرو نیستید، بلوتوث موبایل خود را خاموش کنید.
- کیفیت و میزان صدای تلفن هدست به موبایل شما بستگی دارد و ممکن است از دستگاهی به دستگاه دیگر متفاوت باشد. (ادامه دارد)

(ادامه)

- موقع اتصال همدست به تلفن موبایل همیشه خودرو را متوقف نمایید سپس این کارها را انجام دهید.
- اتصال بلوتوثی ممکن است در بعضی از موبایل‌ها قطع وصل شود. برای اتصال مجدد به شکل زیر عمل کنید:
 ۱. بلوتوث موبایل را خاموش و روشن کنید و مجددا سعی کنید.
 ۲. موبایل را خاموش و روشن کنید و مجددا سعی کنید.
 ۳. کاملاً باطری موبایل را خارج نمایید و آن را خاموش روشن کنید و مجددا سعی کنید.
 ۴. سیستم صوتی را راه‌اندازی مجدد کنید و مجددا سعی کنید.
 ۵. تمامی دستگاه‌های جفت شده را حذف و مجددا سعی کنید که دستگاه جدید را جفت نمایید.
- کیفیت و میزان صدای تلفن همدست به موبایل شما بستگی دارد و ممکن است از دستگاهی به دستگاه دیگر متفاوت باشد.

■ سیستم صوتی: AC102C8EE .AC101C8EE .AC100C8EE



*اگر سیستم پخش خودروی شما بلوتوث نداشته باشد، پیغام Bluetooth No ظاهر می‌شود.

پانل سیستم پخش خودرو

وظایف کلیدهای رو پانل سیستم پخش خودرو



نام کلید	توضیحات
RADIO (۲)	<p>* در Setup>Display، صفحه رادیو موقعی نمایش داده می‌شود که MODE POP UP در وضعیت (On) باشد. وقتی این صفحه نمایش داده می‌شود از شستی (۳) یا کلیدهای 6 ~ 1 برای انتخاب وضعیت مطلوب استفاده کنید.</p>
MEDIA (۳)	<ul style="list-style-type: none"> • هر بار که این کلید را فشار می‌دهید، وضعیت به ترتیب BT Audio .My Music .AUX .iPod® .USB .CD عوض می‌شود. * در Setup>Display، صفحه رادیو موقعی نمایش داده می‌شود که MODE POP UP در وضعیت (On) باشد. • وقتی این صفحه نمایش داده می‌شود از شستی Tune (۳) یا کلیدهای 5 ~ 1 برای انتخاب وضعیت مطلوب استفاده کنید.
PHONE (۴)	<ul style="list-style-type: none"> • صفحه تلفن را فعال می‌کند. * وقتی تلفن متصل نیست، صفحه اتصال نمایش داده می‌شود. (در صورتی که خودروی شما مجهز به این ویژگی باشد)
SEEK TRACK (۵)	<ul style="list-style-type: none"> • وضعیت رادیو: به صورت خودکار فرکانس‌های رادیویی را جستجو می‌کند. • وضعیت‌های CD, USB, iPod®, My Music: <ul style="list-style-type: none"> - کلید را به آرامی فشار دهید: به فایل قبلی می‌رود. - کلید را فشار داده و نگهدارید: فایل فعلی را به سرعت عقب و جلو می‌کند.
POWER/VOL knob (۶)	<ul style="list-style-type: none"> • دکمه روشن و خاموش (۳): با فشار این دکمه سیستم پخش روشن یا خاموش می‌شود. • کلید ولوم (۳): با گرداندن آن به چپ یا راست، صدا تنظیم (کم یا زیاد) می‌شود.

نام کلید	توضیحات
CD (۱)	<p>CD درون پخش را بیرون می‌آورد.</p>
RADIO (۲)	<ul style="list-style-type: none"> • وضعیت FM/AM را عوض می‌کند. • هر بار که این کلید را فشار می‌دهید، وضعیت به ترتیب FM1 ← FM2 ← FMA ← AM ← AMA عوض می‌شود. (* برای وضعیت RDS) • هر بار که این کلید را فشار می‌دهید وضعیت به ترتیب FM1 ← FM2 ← FMA ← DBA1 ← DBA2 عوض می‌شود. (* برای وضعیت DBA)

توضیحات	نام کلید
<ul style="list-style-type: none"> وضعیت رادیو فشار و نگه داشتن این کلید برای مدت بیش از ۰/۸ ثانیه: هر فرکانس برای مدت ۵ ثانیه مرور می‌شود. مد رسانه: فشار و نگه داشتن این کلید برای مدت بیش از ۰/۸ ثانیه: هر فایل صوتی برای مدت ۱۰ ثانیه مرور می‌شود. * برای ادامه گوش دادن به فایل صوتی فعلی، این کلید را فشار داده و نگهدارید. 	
<ul style="list-style-type: none"> با فشار این کلید در مدت کمتر از ۰/۸ ثانیه: وارد تنظیمات نمایشگر، صدا، ساعت، تلفن، سیستم می‌شوید. با فشار این کلید در مدت بیش از ۰/۸ ثانیه: وارد صفحه تنظیمات زمان می‌شوید. 	
<ul style="list-style-type: none"> منوهای وضعیت جاری را نشان خواهد داد. * در فهرست iPod®: به دسته‌بندی اصلی برگردید. 	
<ul style="list-style-type: none"> وضعیت CD MP3، CD: جستجوی فولدر وضعیت رادیوی DAB: جستجوی گروهی DAB 	
<ul style="list-style-type: none"> وضعیت رادیو: فرکانس با گرداندن شست به چپ و راست عوض می‌شود. وضعیت CD، iPod®، USB، My Music: با گردان شستی به چپ و راست، فایل‌های صوتی جستجو می‌شوند. * وقتی فایل مطلوب شما نمایش داده شد، برای اجرا شستی را فشار دهید. در تمامی منوهای انتخابی می‌تواند کار انتخاب را انجام دهد. 	



توضیحات	نام کلید
<ul style="list-style-type: none"> وضعیت رادیو: فرکانس‌ها (کانال‌ها) را ذخیره می‌کند و یا فرکانس‌های ذخیره شده (کانال‌ها) را دریافت می‌کند. وضعیت CD، iPod®، USB، My Music: تکرار: 1 RPT انتخاب تصادفی آهنگ: 2 RDM در صفحه Radio، Media، Setup، Menu و منوی شماره انتخاب می‌شود. 	
<ul style="list-style-type: none"> هر بار که این کلید را فشار می‌دهید (زیر ۰/۸ ثانیه)، صفحه روشن و خاموش می‌شود. * در این حالت تنها صفحه خاموش می‌شود و سیستم همچنان کار می‌کند. در حالت صفحه خاموش، برای روشن شدن مجدد صفحه می‌توانید هر کلیدی را فشار دهید. 	

توضیحات	نام کلید
<ul style="list-style-type: none"> • به وضعیت FM تغییر می‌کند. • هر بار که این کلید فشار داده می‌شود، وضعیت به ترتیب FM1 ← FM2 ← FMA عوض می‌شود 	
<ul style="list-style-type: none"> • تغییرات وضعیت‌های AM به AMA 	



■ پانل صوتی خودرو: AC110C8EE , AC100C8EE



*اگر سیستم پخش خودروی شما بلوتوث نداشته باشد، پیغام Bluetooth ❌ No ظاهر می‌شود.

پانل سیستم پخش خودرو

وظایف کلیدهای رو پانل سیستم پخش خودرو



نام کلید	توضیحات
MEDIA (۳)	<ul style="list-style-type: none"> هر بار که این کلید را فشار می‌دهید، وضعیت به ترتیب BT، USB، iPod®، My Music، AUX، Audio عوض می‌شود. * در Setup > Display، صفحه رادیو موقعی نمایش داده می‌شود که MODE POP UP در وضعیت (On) باشد. وقتی این صفحه نمایش داده می‌شود از شستی Tune یا کلیدهای 1 ~ 4 برای انتخاب وضعیت مطلوب استفاده کنید.
PHONE (۴)	<ul style="list-style-type: none"> صفحه تلفن را فعال می‌کند. * وقتی تلفن متصل نیست، صفحه اتصال نمایش داده می‌شود. (در صورتی که خودروی شما مجهز به این ویژگی باشد)
SEEK TRACK (۵)	<ul style="list-style-type: none"> وضعیت رادیو: به صورت خودکار فرکانس‌های رادیویی را جستجو می‌کند. وضعیت‌های USB، iPod®، My Music: <ul style="list-style-type: none"> با فشار این کلید: به فایل‌های صوتی قبلی یا بعدی می‌رود. با فشار و نگه داشتن این کلید: فایل صوتی فعلی را عقب و جلو می‌کند.
POWER/VOL knob (۶)	<ul style="list-style-type: none"> دکمه روشن و خاموش (☉): با فشار این دکمه سیستم پخش روشن یا خاموش می‌شود. کلید ولوم (☉): با گرداندن آن به چپ یا راست، صدا تنظیم (کم یا زیاد) می‌شود.
1 ~ 6 (۷)	<ul style="list-style-type: none"> وضعیت رادیو: فرکانس‌ها (کانال‌ها) را ذخیره می‌کند و یا فرکانس‌های ذخیره شده (کانال‌ها) را دریافت می‌کند. وضعیت USB، iPod®، My Music: <ul style="list-style-type: none"> 1 RPT: تکرار 2 RDM: انتخاب تصادفی آهنگ در صفحه Radio، Media، Setup، Menu، منوی شماره انتخاب می‌شود.

نام کلید	توضیحات
☾ (۱)	<ul style="list-style-type: none"> هر بار که این کلید را فشار می‌دهید (زیر ۰/۸ ثانیه)، صفحه روشن و خاموش می‌شود. * در این حالت تنها صفحه خاموش می‌شود و سیستم همچنان کار می‌کند. در حالت صفحه خاموش، برای روشن شدن مجدد صفحه می‌توانید هر کلیدی را فشار دهید.
RADIO (۲)	<ul style="list-style-type: none"> وضعیت FM/AM را عوض می‌کند. هر بار که این کلید را فشار می‌دهید، وضعیت به ترتیب FM1 ← FM2 ← FMA ← AM ← AMA عوض می‌شود. (* برای وضعیت RDS)

توضیحات	نام کلید
<ul style="list-style-type: none"> • به بخش قبلی برگردید (با صفحه قبلی متفاوت است) 	BACK 
<ul style="list-style-type: none"> • وضعیت رادیو – فشار و نگه داشتن این کلید برای مدت بیش از ۰/۸ ثانیه: هر فرکانس برای مدت ۵ ثانیه مرور می‌شود. • مد رسانه: – فشار و نگه داشتن این کلید برای مدت بیش از ۰/۸ ثانیه: هر فایل صوتی برای مدت ۱۰ ثانیه مرور می‌شود. ✳️ برای ادامه گوش دادن به فایل صوتی فعلی، این کلید را فشار داده و نگهدارید. 	TA SCAN 
<ul style="list-style-type: none"> • با فشار این کلید در مدت کمتر از ۰/۸ ثانیه: وارد تنظیمات نمایشگر، صدا، ساعت، تلفن، سیستم می‌شوید. • با فشار این کلید در مدت بیش از ۰/۸ ثانیه: وارد صفحه تنظیمات زمان می‌شوید. 	SETUP CLOCK 
<ul style="list-style-type: none"> • منوی وضعیت فعلی را نشان می‌دهد. ✳️ فهرست iPod®: به طبقه‌بندی مادر می‌رود. 	MENU 
<ul style="list-style-type: none"> • وضعیت USB: جستجوی فولدرها را انجام می‌دهد. 	▼ FOLDER ▲ 
<ul style="list-style-type: none"> • وضعیت رادیو: فرکانس با گرداندن شست به چپ و راست عوض می‌شود. • وضعیت USB، iPod®، My Music: با گردان شستی به چپ و راست، فایل‌های صوتی جستجو می‌شوند. ✳️ وقتی فایل مطلوب شما نمایش داده شد، برای اجرا شستی را فشار دهید. • در تمامی منوهای انتخابی می‌تواند کار انتخاب را انجام دهد. 	 TUNE knob 



توضیحات	نام کلید
<ul style="list-style-type: none"> • به وضعیت FM تغییر می‌کند. • هر بار که این کلید فشار داده می‌شود، وضعیت به ترتیب FM1 ← FM2 ← FMA عوض می‌شود. 	
<ul style="list-style-type: none"> • تغییرات وضعیت‌های AM به AMA 	



تنظیمات صدا

کلید **SETUP CLOCK** را فشار دهید و گزینه [Sound] را با شستی TUNE و یا کلید **2 RDM** انتخاب کنید.



وضعیت منوی برجسته پاپ آپ

منوی پاپ آپ را در وضعیت On قرار دهید.

- در وضعیت On، کلید **RADIO** یا **MEDIA** فشار دهید تا صفحه تغییر مد یا وضعیت نمایش داده شود.

اسکرول نمودن متن

روشن و خاموش نمودن On / Off اسکرول متن

- On : اسکرول را حفظ می کند.
- Off : تنها یکبار اسکرول می کند.

اطلاعات فایل صوتی

- موقع اجرای یک فایل MP3، اطلاعات نمایش مطلوب را از 'Folder/File' یا 'Album/Artist/Song' انتخاب کنید.



نصب سیستم صوتی و تنظیمات آن

تنظیمات صفحه نمایشگر پانل پخش خودرو

کلید **SETUP CLOCK** را فشار دهید و گزینه [Display] را از طریق شستی TUNE و یا **1 RPT** را با شستی TUNE انتخاب کنید.

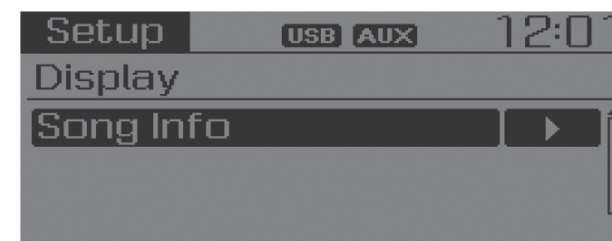

تنظیمات صدا

این منو به شما اجازه می‌دهد تا تنظیمات 'Treble, Middle, Bass' و فولدر صدا و بالانس را انجام دهید.

گزینه **Audio Settings** را از منو به کمک شستی **TUNE** انتخاب و برای تنظیم شستی **TUNE** را به چپ یا راست بگردانید.

• **Treble, Middle, Bass**: برای انتخاب تن صدا استفاده می‌شود.

• **Balance, Fader**: صدا را به تدریج محو یا متوازن می‌کند.

• **Default**: تنظیمات پیش فرض را برمی‌گرداند.

* برگشت: هنگام تنظیم مقادیر مجدداً شستی **TUNE** را فشار دهید تا منوی اصلی برگردد.

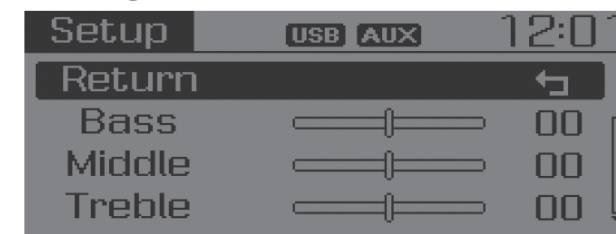

کنترل ولوم بر اساس سرعت

این ویژگی برای کنترل خودکار ولوم صدا بر اساس سرعت خودرو استفاده می‌شود.

گزینه **Speed Dependent Vol.** را انتخاب و با فشار شستی **TUNE**، **SDVC** را در وضعیت روشن یا خاموش قرار دهید.



کادر دیالوگ ولوم (اگر خودرو شما دارای این ویژگی باشد)

ولوم شناسایی صدا را تنظیم کنید. گزینه **Volume Dialogue** را انتخاب و با شستی **TUNE** تنظیم کنید.



تنظیم ساعت

کلید **SETUP CLOCK** را فشار داده و گزینه **Clock** را از طریق شستی **TUNE** یا کلید **3** منو را انتخاب کنید.

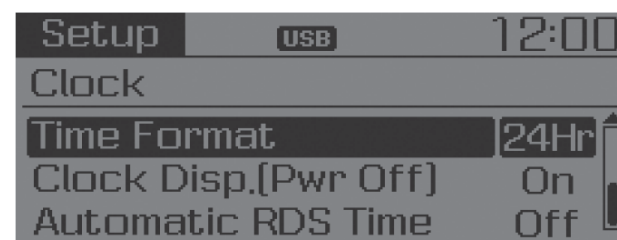
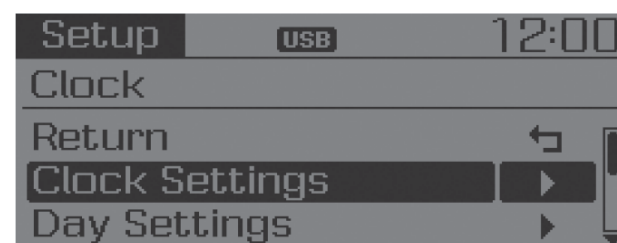

نمایش ساعت موقع خاموش بودن خودرو

گزینه [Clock Disp. (Pwr Off)] را انتخاب و از طریق شستی TUNE (●) آن را در وضعیت روشن و یا خاموش (On/Off) قرار دهید.

- (On): ساعت/تاریخ را روی صفحه نمایش می دهد.
- (Off): خاموش می شود.

ساعت RDS خودکار

این گزینه برای تنظیم خودکار ساعت با هماهنگ سازی با RDS استفاده می شود. روشن یا خاموش نمودن (On/Off) آن از طریق شستی TUNE (●) انجام می شود.

- (On): ساعت خودکار را روشن می کند.
- (Off): خاموش می شود.

نکته!

چون بعضی از ایستگاه های رادیویی محلی از بخش ساعت RDS خودکار پشتیبانی نمی کنند، شماری از فرستنده های RDS زمان صحیح را نشان نمی دهند. اگر ساعت نادرست نمایش داده شود، آن را با دست و با استفاده از مرحله CLOCK SETTING صفحه قبل، تنظیم کنید.

تنظیمات تاریخ

این منو برای تنظیم تاریخ استفاده می شود. گزینه [Day Setting] را انتخاب کنید، از طریق شستی TUNE (●) تنظیمات را انجام، TUNE (●) را فشار دهید.

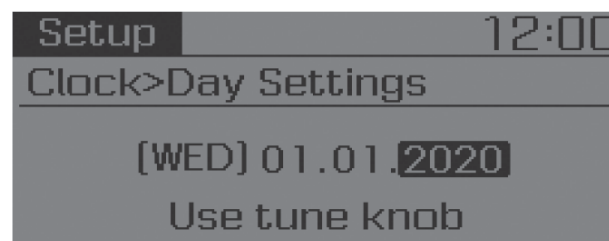

* عدد فعلی را تنظیم کنید تا تنظیمات انجام و سپس شستی را فشار دهید و به حرکت آن سراغ تنظیمات بعدی بروید.

فرمت یا قالب ساعت

این بخش برای تنظیم نمایش ساعت بر اساس روش ۱۲ و یا ۲۴ ساعت در سیستم صوتی استفاده می شود. گزینه Time Format را انتخاب و با استفاده از شستی TUNE (●) ساعت را با فرمت 12Hr/ 24Hr نمایش دهید.

تنظیمات ساعت

این منو برای تنظیم ساعت استفاده می شود. گزینه [Clock Setting] را انتخاب کنید، از طریق شستی TUNE (●) تنظیمات را انجام، TUNE (●) را فشار دهید.



* برای تنظیم ساعت عدد لازم را وارد و شستی TUNE (●) را فشار دهید تا دقیقه را تنظیم نمایید.

تنظیمات تلفن

(برای مدل‌هایی که مجهز به تکنولوژی بی‌سیم بلوتوث هستند)

کلید **SETUP CLOCK** را فشار دهید و گزینه [Phone] را از طریق شستی **TUNE** انتخاب کنید و یا کلید **4** انتخاب و تنظیمات را انجام دهید.

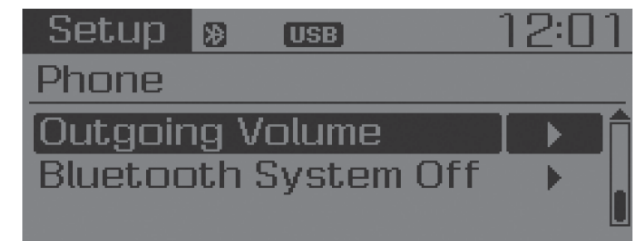
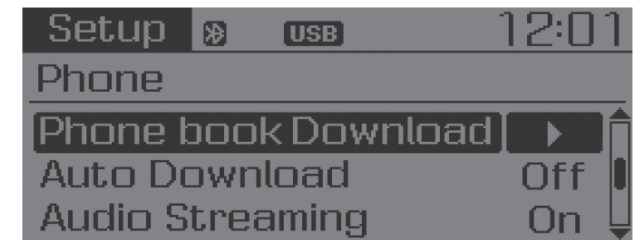

جفت کردن و هماهنگ‌سازی تلفن و بلوتوث

نکته!

برای جفت نمودن تلفن بلوتوث‌دار، تایید و فرایندهای اتصال مورد نیاز است. در نتیجه، شما نمی‌توانید هنگام راندن خودرو موبایل خود را با بلوتوث خودرو تنظیم نمایید. برای این کار باید ابتدا خودرو را متوقف نمایید.

گزینه [Pair Phone] را انتخاب و آن را از طریق شستی **TUNE** تنظیم نمایید.

① دنبال نام دستگاه می‌گردد که روی موبایل شما نشان داده شده است و متصل می‌شود.

② کلید واژه نمایش داده شده روی صفحه را وارد کنید (کلید واژه: ۰۰۰۰)

* نام دستگاه و کلید واژه روی صفحه تا ۳ دقیقه نمایش داده می‌شود. اگر جفت نمودن در این ۳ دقیقه انجام نشد، فرایند جفت نمودن موبایل به صورت خودکار کنسل می‌شود.

④ عبارت تکمیل جفت نمودن نمایش داده می‌شود.

* در بعضی از موبایل‌ها، جفت نمودن به صورت خودکار و بعد از اتصال انجام می‌شود.

* می‌توان تا ۵ دستگاه موبایل بلوتوث‌دار را با بلوتوث خودرو جفت نمود.

تنظیمات تاریخ

اسامی تا ۵ تلفن جفت شده با بلوتوث خودرو نمایش داده می شود.
در جلو هر تلفن علامت ► قرار دارد.



برای تنظیم تلفن مربوطه، آن را انتخاب کنید.

• اتصال یک تلفن

گزینه [Phone List] را انتخاب و موبایل را از طریق شستی TUNE انتخاب و گزینه [Connect Phone] را بزنید.



① تلفنی را انتخاب کنید که در حال حاضر متصل نیست.

② موبایل انتخابی را متصل نمایید.

③ عبارت تکمیل اتصال نمایش داده می شود.

* اگر تلفن قبل متصل شده باشد، آن را قطع و تلفن جدید را برای اتصال، انتخاب کنید.

• قطع یک تلفن

گزینه [Phone List] را انتخاب و موبایل را از طریق شستی TUNE انتخاب و گزینه [Disconnect Phone] را بزنید.

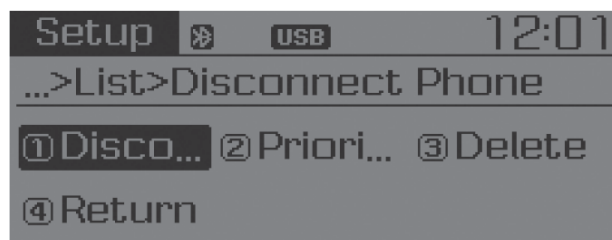

① موبایلی را که در حال حاضر متصل است انتخاب کنید.

② موبایل انتخابی را قطع کنید.

③ عبارت اتمام قطع روی صفحه نمایش داده می شود.

دانلود فایل مخاطبین موبایل

این ویژگی برای پیاده نمودن کتابچه مخاطبین موبایل و سابقه تماس‌ها در سیستم صوتی انجام می‌شود.

برای این کار گزینه [Phone book Download] را از طریق شستی TUNE انتخاب نمایید.

نکته!

- ممکن است بعضی از موبایل‌ها گزینه دانلود نداشته باشند.
- اگر موقع دانلود کتابچه تلفن، فعالیت دیگری انجام شود، دانلود قطع و کتابچه تا جایی که دانلود شده است، ذخیره می‌شود.
- موقع دانلود کتابچه تلفن جدید، تمامی کتابچه‌های سابق قبل از شروع دانلود، حذف می‌شوند.

حذف کردن

گزینه [Phone List] را انتخاب کنید، گوشی موبایل را از طریق شستی TUNE انتخاب و گزینه [Delete] را انتخاب کنید.

- ① تلفن موبایل مورد نظر را انتخاب کنید.
 - ② تلفن موبایل مورد نظر را حذف کنید.
 - ③ عبارت تکمیل حذف نمایش داده می‌شود.
- * موقع تلاش برای حذف تلفن فعلی، ابتدا تلفن قطع می‌شود.

نکته!

- موقعی که موبایل را حذف می‌کنید، کتابچه مخاطب‌های آن هم حذف می‌شود.
- برای برقراری ارتباط بلوتوثی پایدار، موبایل را از بخش صوتی و بخش صوتی را نیز از تلفن خود حذف کنید.

تغییر ترتیب اتصال (اولویت بندی)

این بخش برای تغییر ترتیب یا اولویت اتصال خودکار برای تلفن‌های جفت شده استفاده می‌شود.

گزینه [Phone List] را انتخاب و سپس گزینه [Priority] را از طریق شستی TUNE انتخاب کنید و موبایل دارای اولویت ۱ را انتخاب نمایید.

- ① گزینه [Priority] را انتخاب کنید.
 - ② از میان تلفن‌های جفت شده، تلفن مورد نظر را برای اولویت ۱ انتخاب کنید.
 - ③ ترتیب اولویت تغییر یافته نمایش داده می‌شود.
- * بعد از تغییر ترتیب اتصال، یا تغییر اولویت بندی، تلفن شماره ۱ جدید متصل خواهد شد.
- وقتی تلفن اولویت ۱ نمی‌تواند متصل شود: به صورت خودکار سیستم تلفن‌های آخری را که وصل بوده‌اند، متصل می‌نماید.
 - در مواردی که تلفن‌های اخیر قابل وصل نیستند: سعی کنید که به ترتیب لیست اتصال موبایل‌ها را انجام دهید.
 - تلفن یا موبایل وصل شده به صورت خودکار در اولویت شماره ۱ قرار می‌گیرد.

دانلود خودکار

موقع اتصال موبایل، این امکان وجود دارد که کتابچه تلفن جدید و سابقه تلفن‌ها به صورت خودکار دانلود شود.

گزینه [Auto Download] را انتخاب و از طریق شستی TUNE ● آن را در وضعیت روشن / خاموش (Off/On) قرار دهید.

دانلود فایل‌های صوتی

فایل‌های صوتی ذخیره شده در تلفن موبایل متصل با بلوتوث می‌تواند از طریق سیستم صوتی نمایش داده شوند.

گزینه [Audio Streaming] را انتخاب و از طریق شستی TUNE ● آن را در وضعیت روشن / خاموش (Off/On) قرار دهید.

نکته !

این ویژگی ممکن است در بعضی از موبایل‌ها موجود نباشد.

ولوم صدای شما در تلفن

این گزینه برای تنظیم ولوم صدای شما برای مخاطب در تلفن در هنگام تماس بلوتوثی استفاده می‌شود.

گزینه [Outgoing Volume] را انتخاب و از طریق شستی TUNE ● انتخاب کنید.

* حتی در هنگام صحبت کردن با تلفن هم می‌تواند ولوم صدا را با استفاده از کلید SEEK TRACK < > عوض کرد.

خاموش کردن سیستم بلوتوث

این ویژگی موقعی استفاده می‌شود که شما نمی‌خواهید از سیستم بلوتوث خودرو استفاده نمایید.

بدین منظور گزینه [Bluetooth System Off] را از طریق شستی TUNE ● انتخاب کنید.

* اگر تلفن قبلاً متصل شده باشد، تلفن فعلی را قطع و بلوتوث را خاموش کنید.

استفاده از سیستم بلوتوث

برای استفاده از فناوری بلوتوث موقع خاموش بودن سیستم باید به صورت زیر عمل کنید:

• فناوری بلوتوث را از طریق کلید PHONE روشن کنید.

کلید PHONE را فشار داده وارد بخش Screen Guidance شوید.

* صفحه را به جایی برید که در آن بتوان از کارکردهای فناوری بلوتوث استفاده نمود و راهنمایی را نمایش داد.

نکته !

- اتصال بلوتوث ممکن است به صورت موقت در بعضی از موبایل ها قطع شود. برای اتصال مجدد به شرح زیر عمل کنید:
 - (۱) بلوتوث موبایل خود را روشن و خاموش کرده و مجددا سعی کنید.
 - (۲) موبایل خود را روشن و خاموش کنید و مجددا سعی کنید.
 - (۳) باطری موبایل خود را کاملا خارج و سپس آن را روشن و مجددا سعی کنید.
 - (۴) سیستم صوتی را مجددا راه اندازی و دوباره سعی کنید.
 - (۵) تمامی وسایل جفت شده در موبایل و سیستم صوتی را حذف و مجددا جفت نموده و سعی کنید.

- روشن کردن سیستم بلوتوث از طریق کلید  را با کلید  را فشار و گزینه [Phone] را با استفاده از شستی TUNE  انتخاب کنید.
 - ① صفحه‌ای نمایش داده می‌شود که می‌پرسد آیا بلوتوث نمایش داده می‌شود یا خیر.
 - ② در این صفحه، کلید [YES] را انتخاب کنید تا بلوتوث روشن و راهنمایی نمایش داده شود.
 * اگر سیستم بلوتوث روشن است، سیستم به صورت خودکار سعی می‌کند تا موبایل‌های بلوتوث‌دار اخیر را متصل نماید.

گذرواژه «۰۰۰۰» را وارد کنید تا سیستم بلوتوث‌دار با سیستم صوتی خودرو جفت شود.

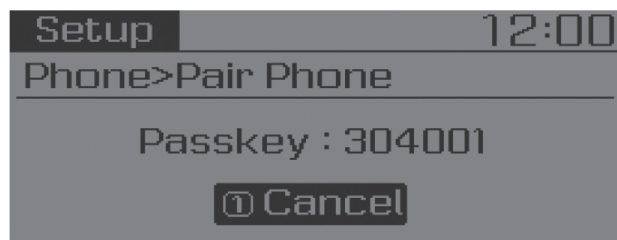

وسایل دارای SSP:

۲ بعد از چند لحظه، گذر واژه ۶ رقمی روی صفحه نمایش داده می‌شود. این گذر واژه را روی سیستم بلوتوث دار چک کرده و تأیید کنید.

نام دستگاه و گذر واژه ۳ دقیقه روی صفحه شما نمایش داده می‌شود. اگر جفت نمودن در عرض ۳ دقیقه تکمیل نشد، فرایند جفت نمودن موبایل به صورت خودکار فسخ می‌شود.

۳ تکمیل جفت سازی نمایش داده می‌شود. در شماری از موبایل‌ها، جفت سازی به صورت خودکار و بعد از اتصال انجام می‌شود. این امکان وجود دارد که تا ۵ موبایل را با سیستم بلوتوث خودرو جفت کرد.

جفت نمودن تلفن

نکته !

برای جفت نمودن موبایل‌های بلوتوث‌دار، ابتدا نیازمند تایید و فرایند اتصال هستیم. در نتیجه، شما نمی‌توانید هنگام رانندگی این کار را انجام دهید و باید حتماً برای انجام این کار توقف نمایید.

گزینه [Pair Phone] را انتخاب و آن را از طریق شستی TUNE تنظیم نمایید.

۱ اسامی دستگاه‌های نمایش داده شده روی موبایل خود را جستجو نموده و متصل شوید.

* SSP: جفت نمودن ساده یا
Secure Simple Pairing

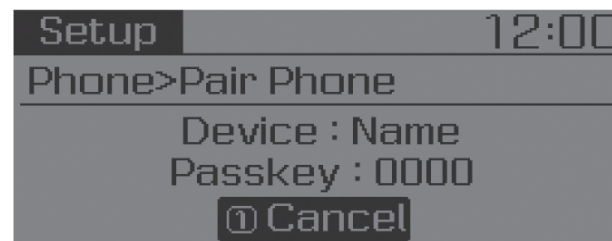

وسایل فاقد SSP:

۲ بعد از چند لحظه، صفحه‌ای نمایش داده می‌شود که در آن گذر واژه نمایش داده شده است.

تنظیمات تلفن

(برای DBA و مدل‌های مجهز به سیستم بلوتوث)

کلید **SETUP CLOCK** را فشار دهید و گزینه [Phone] را از طریق شستی TUNE انتخاب کنید و یا کلید **4** انتخاب کنید.

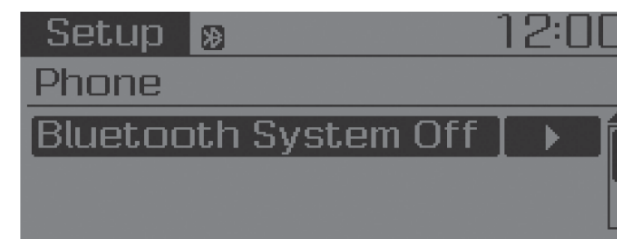
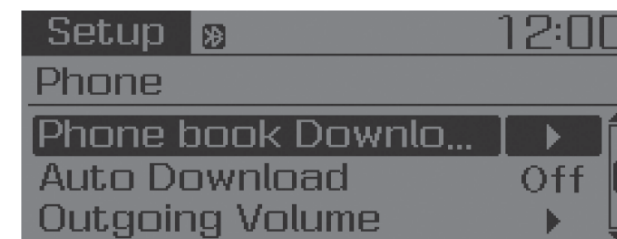
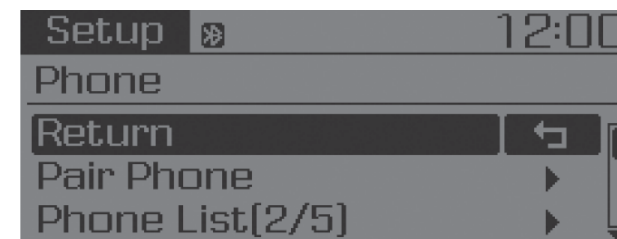

فهرست موبایل‌ها

اسامی تا ۵ تلفن جفت شده با بلوتوث خودرو نمایش داده می‌شود. در جلو هر تلفن علامت ► قرار دارد.



برای تنظیم تلفن مربوطه، آن را انتخاب کنید.

• اتصال یک تلفن

گزینه [Phone List] را انتخاب و موبایل را از طریق شستی TUNE انتخاب و گزینه [Connect Phone] را بزنید.



① تلفنی را انتخاب کنید که در حال حاضر متصل نیست.

② موبایل انتخابی را متصل نمایید.

③ عبارت تکمیل اتصال نمایش داده می‌شود.

* اگر تلفن قبلاً متصل شده باشد، آن را قطع و تلفن جدید را برای اتصال، انتخاب کنید.

• قطع یک تلفن

گزینه [Phone List] را انتخاب و موبایل را از طریق شستی TUNE انتخاب و گزینه [Disconnect Phone] را بزنید.



① موبایلی را که در حال حاضر متصل است انتخاب کنید.

② موبایل انتخابی را قطع کنید.

③ عبارت اتمام قطع روی صفحه نمایش داده می‌شود.

دانلود فایل مخاطبین موبایل

این ویژگی برای پیاده نمودن کتابچه مخاطبین موبایل و سابقه تماس‌ها در سیستم صوتی انجام می‌شود.

برای این کار گزینه [Phone book Download] را از طریق شستی TUNE انتخاب نمایید.

نکته!

- ممکن است بعضی از موبایل‌ها گزینه دانلود نداشته باشند.
- اگر موقع دانلود کتابچه تلفن، فعالیت دیگری انجام شود، دانلود قطع و کتابچه تا جایی که دانلود شده است، ذخیره می‌شود.
- موقع دانلود کتابچه تلفن جدید، تمامی کتابچه‌های سابق قبل از شروع دانلود، حذف می‌شوند.

حذف کردن

گزینه [Phone List] را انتخاب کنید، گوشی موبایل را از طریق شستی TUNE انتخاب و گزینه [Delete] را انتخاب کنید.

① تلفن موبایل مورد نظر را انتخاب کنید.

② تلفن موبایل مورد نظر را حذف کنید.

③ عبارت تکمیل حذف نمایش داده می‌شود.

* موقع تلاش برای حذف تلفن فعلی، ابتدا تلفن قطع می‌شود.

نکته!

- موقعی که موبایل را حذف می‌کنید، کتابچه مخاطب‌های آن هم حذف می‌شود.
- برای برقراری ارتباط بلوتوثی پایدار، موبایل را از بخش صوتی و بخش صوتی را نیز از تلفن خود حذف کنید.

تغییر ترتیب اتصال (اولویت بندی)

این بخش برای تغییر ترتیب یا اولویت اتصال خودکار برای تلفن‌های جفت شده استفاده می‌شود.

گزینه [Phone List] را انتخاب و سپس گزینه [Priority] را از طریق شستی TUNE انتخاب کنید و موبایل دارای اولویت ۱ را انتخاب نمایید.

① گزینه [Priority] را انتخاب کنید.

② از میان تلفن‌های جفت شده، تلفن مورد نظر را برای اولویت ۱ انتخاب کنید.

③ ترتیب اولویت تغییر یافته نمایش داده می‌شود.

* بعد از تغییر ترتیب اتصال، یا تغییر اولویت

بندی، تلفن شماره ۱ جدید متصل خواهد شد.

- وقتی تلفن اولویت ۱ نمی‌تواند متصل شود: به صورت خودکار سیستم تلفن‌های آخری را که وصل بوده اند، متصل می‌نماید.

- در مواردی که تلفن‌های اخیر قابل وصل نیستند: سعی کنید که به ترتیب لیست اتصال موبایل‌ها را انجام دهید.

- تلفن یا موبایل وصل شده به صورت خودکار در اولویت شماره ۱ قرار می‌گیرد.

دانلود خودکار

موقع اتصال موبایل، این امکان وجود دارد که کتابچه تلفن جدید و سابقه تلفن‌ها به صورت خودکار دانلود شود.

گزینه [Auto Download] را انتخاب و از طریق شستی TUNE ● آن را در وضعیت روشن / خاموش (Off/On) قرار دهید.

ولوم صدای شما در تلفن

این گزینه برای تنظیم ولوم صدای شما برای مخاطب در تلفن در هنگام تماس بلوتوثی استفاده می شود.

گزینه [Outgoing Volume] را انتخاب و از طریق شستی TUNE ● انتخاب کنید.

* حتی در هنگام صحبت کردن با تلفن هم می‌تواند ولوم صدا را با استفاده از کلید **SEEK TRACK** عوض کرد.

خاموش کردن سیستم بلوتوث

این ویژگی موقعی استفاده می‌شود که شما نمی‌خواهید از سیستم بلوتوث خودرو استفاده نمایید.

بدین منظور گزینه [Bluetooth System Off] را از طریق شستی TUNE ● انتخاب کنید.

* اگر تلفن قبلاً متصل شده باشد، تلفن فعلی را قطع و بلوتوث را خاموش کنید.

استفاده از سیستم بلوتوث

برای استفاده از فناوری بلوتوث موقع خاموش بودن سیستم باید به صورت زیر عمل کنید:

• فناوری بلوتوث را از طریق کلید **PHONE** روشن کنید.

کلید **PHONE** را فشار داده وارد بخش **Screen Guidance** شوید.

* صفحه را به جایی ببرید که در آن بتوان از کارکردهای فناوری بلوتوث استفاده نمود و راهنمایی را نمایش داد.

نکته !

- اتصال بلوتوث ممکن است به صورت موقت در بعضی از موبایل ها قطع شود. برای اتصال مجدد به شرح زیر عمل کنید:
 - (۱) بلوتوث موبایل خود را روشن و خاموش کرده و مجددا سعی کنید.
 - (۲) موبایل خود را روشن و خاموش کنید و مجددا سعی کنید.
 - (۳) باتری موبایل خود را کاملا خارج و سپس آن را روشن و مجددا سعی کنید.
 - (۴) سیستم صوتی را مجددا راه اندازی کرده و دوباره سعی کنید.
 - (۵) تمامی وسایل جفت شده در موبایل و سیستم صوتی را حذف و مجددا جفت نموده و سعی کنید.

- روشن کردن سیستم بلوتوث از طریق کلید  را با کلید  را فشار و گزینه [Phone] را با استفاده از شستی TUNE  انتخاب کنید.
 - ① صفحه‌ای نمایش داده می‌شود که می‌پرسد آیا بلوتوث نمایش داده می‌شود یا خیر.
 - ② در این صفحه، کلید [YES] را انتخاب کنید تا بلوتوث روشن و راهنمایی نمایش داده شود.
 * اگر سیستم بلوتوث روشن است، سیستم به صورت خودکار سعی می‌کند تا موبایل‌های بلوتوث‌دار اخیر را متصل نماید.

اطلاعات حافظه (اگر سیستم دارای این ویژگی باشد)

این منو برای تنظیم نمایشگر و شناسایی زبان است. گزینه [Language] را از طریق شستی TUNE انتخاب کنید.



■ برای مدل DAB

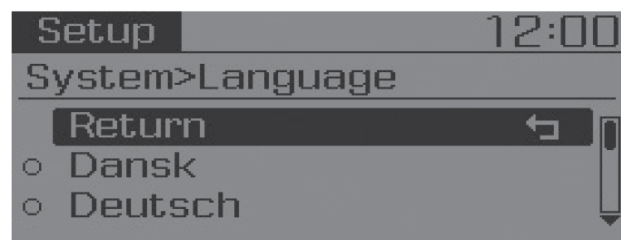

* سیستم بعد از تغییر زبان ریپوت می کند.

* پشتیبانی از زبان های:

- آلمانی، انگلیسی، فرانسه، ایتالیایی، اسپانیولی، هلندی، دانمارکی، ترکی، لهستانی و غیره



* ممکن است بر اساس صوت انتخاب شده متفاوت باشد.

وضعیت VRS (اگر خودروی شما دارای این ویژگی باشد)

این ویژگی برای تغییر بازخورد دستور صوتی بین وضعیت های نرمال و EXPERT استفاده می شود. گزینه [VRS Mode] را از طریق شستی TUNE انتخاب کنید.

- نرمال: این وضعیت برای کاربران ابتدایی است و دستورات عمل های مفصل را در زمان استفاده از دستور صوتی نمایش می دهد.
- EXPERT یا تخصصی: این وضعیت برای کاربران حرفه ای تر است و شماری از اطلاعات در زمان استفاده از دستورات صوتی حذف می شود. موقع استفاده از وضعیت تخصصی، دستورات عمل هارامی توان از طریق گزینه [Help] و یا دستورات [Menu] شنید.
- * بر اساس فایل صوتی انتخابی، ممکن است تفاوت های وجود داشته باشد.

تنظیمات سیستم

کلید **SETUP CLOCK** را فشار دهید و گزینه [System] را از طریق شستی TUNE یا کلید **5** انتخاب کنید.



اطلاعات حافظه (اگر سیستم دارای این ویژگی باشد)

حافظه استفاده شده فعلی و حافظه کل سیستم را نشان می دهد. گزینه [Memory Information] را انتخاب و OK کنید. حافظه فعلی روی سمت چپ نمایش داده می شود و در عین حال کل حافظه سیستم در سمت راست نمایش داده می شود.

راديو: AM، FM

تغییر وضعیت راديو



جستجو

- کلید **SEEK TRACK** را فشار دهید.
- این کلید را کمتر از ۰/۸ ثانیه نگه دارید: فرکانس‌ها تغییر می‌کنند.
 - کلید را فشار داده و بیشتر از ۰/۸ ثانیه نگه دارید: به صورت خودکار فرکانس بعدی را جستجو می‌کند.

جستجوی از قبل تنظیم شده

- کلیدهای **6** ~ **1** را فشار دهید.
- کلید را کمتر از ۰/۸ ثانیه نگه دارید: فرکانس‌های ذخیره شده در کلید مربوطه اجرا می‌شوند.
 - فشار و نگه داشتن کلید بیش از ۰/۸ ثانیه: کلید مربوطه از **6** ~ **1** را فشار داده و نگهدارید تا موج فعلی ذخیره و در کلید انتخابی ذخیره شود و صدای بیپ شنیده می‌شود.
 - کلید **TA SCAN** را فشار دهید.
 - فشار و نگه داشتن این کلید: فرکانس موج افزایش می‌یابد و هر موج برای ۵ ثانیه پخش می‌شود. بعد از اسکن تمامی فرکانس‌ها، به فرکانس فعلی برگشته و آن را اجرا می‌کند.

انتخاب از طریق جستجوی دستی

شستی **TUNE** را برای تنظیم فرکانس به چپ و یا راست بگردانید.

اعلام ترافیک یا TA

کلید **TA SCAN** را کمتر از ۰/۸ ثانیه نگه دارید: وضعیت اعلام ترافیک و یا TA را روشن/ خاموش **On** / **Off** نمایید.

منو

در کلید **MENU** منو **AST** یا **AUTO** **STORE** و اطلاعات دیگر وجود دارد.

Info Volume

منظور از Info Volume صدای دریافت اخبار و یا اطلاعات ترافیکی است. این گزینه را می‌تواند با گرداندن شستی TUNE به چپ و یا راست در حین پخش اخبار و یا اعلام ترافیک، تنظیم نمود. * گزینه‌های AF، Region و News، از جمله گزینه‌های منو رادیوی RDS هستند.

فرکانس متناوب و یا AF

کلید **MENU** را فشار دهید و گزینه [2] AF را از طریق شستی TUNE یا کلید **2 RDM** انتخاب نمایید. گزینه فرکانس متناوب می‌تواند خاموش/ روشن می‌شود.

منطقه/ناحیه

کلید **MENU** را فشار دهید و گزینه [3] Region را از طریق شستی TUNE یا کلید **3** انتخاب نمایید. گزینه منطقه/ناحیه می‌تواند خاموش/ روشن می‌شود.

اخبار

کلید **MENU** را فشار دهید و گزینه [4] News را از طریق شستی TUNE یا کلید **4** انتخاب نمایید. گزینه اخبار می‌تواند خاموش/ روشن می‌شود.

AST (Auto Store)

کلید **MENU** را فشار دهید و سپس گزینه [1] AST را از طریق شستی TUNE یا کلید **1 RPT** تنظیم نمایید.



برای ذخیره فرکانس‌ها به ترتیب اولویت در کلیدهای **1 ~ 6**، AST (Auto Store) را انتخاب نمایید. اگر فرکانسی دریافت نشد، در آن صورت غالب فرکانس‌های جدید پخش می‌شوند. * تنها در حافظه از پیش تعیین شده **1 ~ 6** وضعیت FMA یا AMA ذخیره می‌شود.

(برای DAB)

* تنها در حافظه از پیش تعیین شده **1 ~ 6** وضعیت FMA ذخیره می‌شود.

راديو DAB (برای مدل DAB)

تغییر وضعیت راديو



کلید **RADIO** را فشار دهید تا وضعیت به ترتیب
 DBA2 ← DBA1 ← FMA ← FM2 ← FM1
 ← AM تغییر کند.

جستجو

کلید **SEEK TRACK** را فشار دهید.

- با فشار این کلید به مدت کمتر از ۰/۸ ثانیه: ایستگاه تغییر می کند.
- با فشار و نگه داشتن این کلید برای مدت بیشتر از ۰/۸ ثانیه: گروه تغییر می کند.

گروه‌ها

کلید **FOLDER** را فشار دهید.

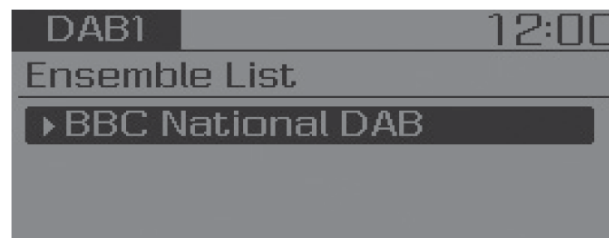

- جستجوی گروه انجام می شود. با استفاده از شستی **TUNE** گروه مربوطه انتخاب و ایستگاه‌های گروه انتخاب می شوند.

جستجوی از پیش انجام شده

کلیدهای **6** ~ **1** را فشار دهید.

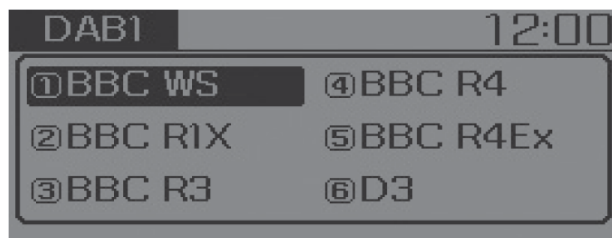

- کلید را کمتر از ۰,۸ ثانیه نگه دارید: ایستگاه ذخیره شده در کلید مربوطه اجرا می شود.
- کلید را فشار داده و بیش از ۰/۸ ثانیه نگه دارید: فشار و نگه داشتن یکی از کلیدهای **6** ~ **1** سبب ذخیره ایستگاه در حال اجرای فعلی در آن کلید می شود و پس از ذخیره صدای بیپ شنیده می شود.

اسکن یا جستجو

- کلید **TA SCAN** را فشار دهید.
- با فشار این کلید برای مدت کمتر از ۰/۸ ثانیه: TA روشن یا خاموش می‌شود.
 - با فشار این کلید و نگه داشتن آن به مدت بیشتر از ۰/۸ ثانیه: ایستگاه رادیویی افزایش و امواج برای مدت ۵ ثانیه نمایش داده می‌شوند. بعد از اسکن نمودن تمامی ایستگاه‌ها، برگشته و ایستگاه رادیویی فعلی را اجرا می‌کند.

انتخاب دستی



شستی **TUNE** را به چپ یا راست بگردانید تا ایستگاه انتخاب شود.

منو

در داخل کلید **MENU** سرویس‌های **F** و **L** وجود دارند.

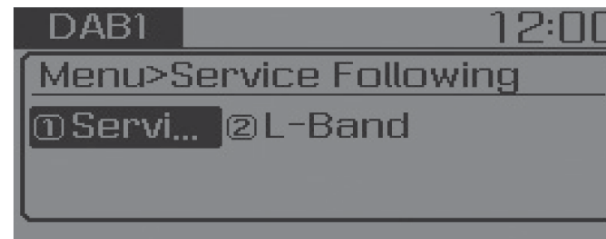

سرویس F یا پیگیری

کلید **MENU** را فشار داده و گزینه **[1] Service.F** را از طریق شستی **TUNE** یا کلید **1 RPT** انتخاب کنید. موقع ضعیف بودن سیگنال **DAB**، ویژگی سرویس پیگیری به صورت خودکار در موقع وجود موج **FM** به آن تبدیل می‌شود.

باند L

کلید منو را فشار داده و گزینه **[2] L-Band** را از طریق شستی **TUNE** یا کلید **2 RDM** انتخاب کنید.

امواج **DAB** شامل **L-BAND** و **BAND III** بر اساس برد است. **BAND III** همیشه به عنوان در زمانی که ویژگی را می‌توانیم روشن کنیم تا دنبال باند **L** باشیم، به عنوان پیش فرض وجود دارد.

روش پایه‌ای استفاده از سیستم

منو: CD صوتی (اگر خودروی شما دارای این ویژگی باشد)



در وضعیت CD صوتی، کلید **MENU** منو را فشار دهید.

تکرار

از طریق شستی TUNE یا کلید **1 RPT** گزینه **[1]RPT** را انتخاب کنید تا فایل فعلی تکرار شود.
* برای خاموش نمودن این گزینه مجدداً کلید RPT را فشار دهید.

پخش راندوم فایل‌ها

از طریق شستی TUNE یا کلید **2 RDM** گزینه **[2]RDM** را انتخاب کنید تا فایل‌های موجود در CD به صورت تصادفی یا راندوم پخش شود.
* برای خاموش نمودن پخش راندوم، مجدداً کلید RDM را فشار دهید.

اطلاعات

از طریق شستی TUNE یا کلید **3** گزینه **[3]Info** را انتخاب کنید تا اطلاعات فایل فعلی نمایش داده شود.
* برای خاموشی این گزینه مجدداً کلید **MENU** را فشار دهید.

منو: MP3 CD (اگر خودروی شما مجهز به این ویژگی باشد)

در وضعیت MP3 CD/USB، کلید **MENU** را فشار دهید.



تکرار

از طریق شستی TUNE یا کلید **1 RPT** گزینه **[1]RPT** را انتخاب کنید تا فایل فعلی تکرار شود.
* برای خاموش نمودن این گزینه مجدداً کلید RPT را فشار دهید.

انتخاب راندوم فولدرها

از طریق شستی TUNE یا کلید **2 RDM** گزینه **[2]FRDM** را انتخاب کنید تا فایل‌های موجود در فولدر فعلی به صورت تصادفی یا راندوم پخش شوند.

* برای خاموش نمودن پخش راندوم، مجدداً کلید F.RDM را فشار دهید.

تکرار

از طریق شستی TUNE یا کلید **3** گزینه **[3]FRPT** را انتخاب کنید تا فایل‌های داخل فولدر فعلی تکرار شوند.
* برای خاموش نمودن این گزینه مجدداً کلید **F.RPT** را فشار دهید.

پخش رانندوم تمامی فایل‌های داخل CD

از طریق شستی TUNE یا کلید **4** گزینه **[4]A.RDM** را انتخاب کنید تا تمامی فایل‌های موجود در CD یا USB فعلی به صورت تصادفی یا رانندوم پخش شود.
* برای خاموش نمودن این گزینه مجدداً کلید **A.RDM** را فشار دهید.

اطلاعات

از طریق شستی TUNE یا کلید **5** گزینه **[5]Info** را انتخاب کنید تا اطلاعات فایل صوتی فعلی را نشان دهد.
* برای خاموش نمودن پخش رانندوم، مجدداً کلید **MENU** را فشار دهید.

تکرار

از طریق شستی TUNE یا کلید **3** گزینه **[6]Copy** را انتخاب کنید.
* از این گزینه برای کپی نمودن فایل صوتی فعلی در **My Music** استفاده می‌شود. شما می‌توانید موزیک‌های کپی شده را در وضعیت **My Music** اجرا کنید.

* اگر کلید دیگری در حین انجام کپی فشار داده شود، پنجره‌ای روی صفحه ظاهر می‌شود و از شما می‌پرسد که آیا می‌خواهید کپی را کنسل کنید یا خیر؟
* اگر در حین کپی کردن، رسانه دیگری به سیستم وصل و یا از داخل آن قرار گیرد (CD، USB، iPod®، AUX) کپی کنسل می‌شود.
* موزیک هنگام انجام کپی اجرا نمی‌شود.

منو: MP3 CD (اگر خودروی شما مجهز به این ویژگی باشد)

در وضعیت iPod®، کلید **MENU** را فشار دهید.



تکرار

از طریق شستی TUNE یا کلید **1 RPT** گزینه **[1]RPT** را انتخاب کنید تا فایل فعلی تکرار شود.
* برای خاموش نمودن این گزینه مجدداً کلید **RPT** را فشار دهید.

پخش رانندوم فولدرها:

از طریق شستی TUNE یا کلید **2 RDM** گزینه **[2]FRDM** را انتخاب کنید تا فایل‌های موجود به صورت تصادفی یا رانندوم پخش شوند.
* برای خاموش نمودن پخش رانندوم، مجدداً کلید **RDM** را فشار دهید.

اطلاعات

از طریق شستی TUNE یا کلید 3 گزینه [Info] را انتخاب کنید تا اطلاعات فایل فعلی نمایش داده شود.

* برای خاموش نمودن این گزینه مجدداً کلید MENU را فشار دهید.

جستجو

از طریق شستی TUNE یا کلید 4 گزینه [Search] را انتخاب کنید.
* برای خاموش نمودن پخش راندوم، مجدداً کلید RDM را فشار دهید.

اطلاعات

از طریق شستی TUNE یا کلید 3 گزینه [Info] را انتخاب کنید تا اطلاعات فایل فعلی نمایش داده شود.

* با فشار کلید MENU داخل آی پد را جستجو می‌کند و به دسته بعدی می‌رود.

منو: My Music (اگر خودروی شما مجهز به این ویژگی باشد)

در وضعیت My Music، کلید MENU را فشار دهید.



تکرار

از طریق شستی TUNE یا کلید 1 RPT گزینه [RPT] را انتخاب کنید تا فایل فعلی تکرار شود.
* برای خاموش نمودن این گزینه مجدداً کلید RPT را فشار دهید.

انتخاب راندوم

از طریق شستی TUNE یا کلید 2 RDM گزینه [FRDM] را انتخاب کنید تا فایل‌های موجود در فولدر فعلی به صورت تصادفی یا راندوم پخش شوند.

* برای خاموش نمودن پخش راندوم، مجدداً کلید RDM را فشار دهید.

اطلاعات

از طریق شستی TUNE یا کلید 3 گزینه [Info] را انتخاب کنید تا اطلاعات فایل فعلی نمایش داده شود.

* برای خاموش نمودن این گزینه مجدداً کلید MENU را فشار دهید.

حذف کردن

از طریق شستی TUNE یا کلید 4 گزینه [Delete] را انتخاب کنید.

- حذف فایل در حال اجرا در صفحه نمایش، فشار کلید حذف را فشار دهید تا فایل فعلی حذف شود.
- حذف فایل‌ها از فهرست:

① با استفاده از شستی TUNE فایلی را که خواهان حذف آن هستید انتخاب کنید.



② کلید MENU را فشار دهید و منوی حذف را انتخاب نمایید تا فایل انتخابی حذف شود.

AUX

AUX برای اجرای فایل‌های موجود در دستگاه‌های بیرونی استفاده می‌شود که از طریق ترمینال AUX به سیستم پخش خودرو متصل می‌شوند. وضعیت AUX به صورت خودکار وقتی آغاز می‌شود که وسایل بیرونی به ترمینال AUX متصل هستند. اگر یک دستگاه بیرونی به سیستم پخش وصل شود، شما می‌توانید با فشار کلید **MEDIA** مد AUX را عوض کنید.

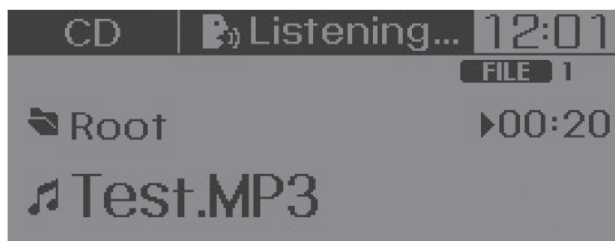

* وضعیت AUX بدون اتصال دستگاه خارجی از طریق ترمینال AUX قابل اجرا نیست.

نکته آموزشی

- استفاده از AUX

کابل AUX را کامل وارد ترمینال AUX کنید تا قابل استفاده شود.

حذف انتخاب شده‌ها

از طریق شستی TUNE یا کلید **6** گزینه **[Del.Se]** را انتخاب کنید. فایل‌های صوتی در My Music انتخاب و حذف می‌شوند. **1** فایل‌هایی را که می‌خواهید حذف کنید، انتخاب نمایید.



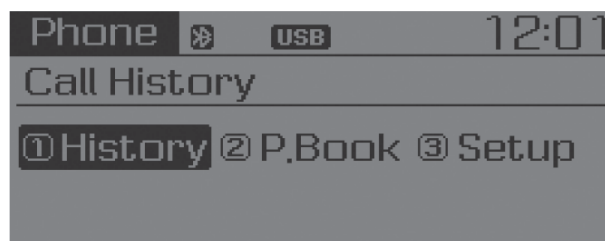

2 بعد از انتخاب، کلید **MENU** را فشار و منوی حذف را انتخاب کنید.



حذف کلی

از طریق شستی TUNE یا کلید **5** گزینه **[Del.All]** را انتخاب کنید. * تمامی فایل‌های My Music حذف می‌شوند.

تلفن زدن با استفاده از ریموت روی فرمان (اگر خودروی شما دارای این ویژگی باشد)

نام کلید	توضیحات
Volume ①	صدای بلندگو را کم یا زیاد می کند.
② 	کارکرد شناخت صدا را فعال می کند.
③ 	تماس برقرار می کند و یا آن را انتقال می دهد.
④ 	تماس را قطع و یا کارکردهایی را لغو می کند.



* شکل واقعی ممکن است با این تصویر متفاوت باشد.

منوی تلفن

(اگر خودروی شما مجهز به این ویژگی باشد)

کلید **PHONE** را فشار دهید تا سه منوی (Call History, Phone Book, Phone Setup) نمایش داده شوند.

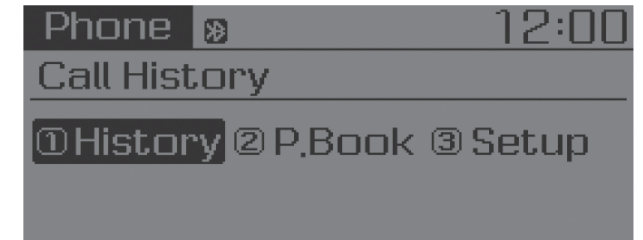

تاریخچه تماس ها

کلید **PHONE** را فشار داده و گزینه **[1History]** را به کمک شستی **TUNE** یا کلید **1 RPT** انتخاب کنید.

تاریخچه تماس نمایش داده می شود و می توان از آن برای انتخاب شماره های قبلی و تماس استفاده نمود. اگر تاریخچه تماس موجود نباشد، صفحه ای نمایش داده می شود که از شما درخواست می کند که آیا تاریخچه تماس های دانلود شده نمایش داده شود یا خیر (ویژگی دانلود ممکن است در بعضی از موبایل ها موجود نباشد).

دفترچه تلفن (مخاطبین)

کلید **PHONE** را فشار داده و گزینه **[2PBook]** را به کمک شستی **TUNE** یا کلید **2 RDM** انتخاب کنید.

کتابچه تلفن نمایش داده می شود و می توان از آن برای انتخاب شماره و تلفن زدن به آن استفاده کرد.

* اگر بیش از یک شماره در برای یک مخاطب ذخیره شده باشد در آن صورت صفحه نمایش شماره موبایل و بقیه شماره ها نمایش داده می شود و شما می توانید از میان آن ها شماره دلخواه را گرفته و به آن زنگ بزنید.

* اگر دفترچه مخاطبین موجود نباشد، صفحه ای نمایش داده می شود که از شما درخواست می کند که آیا کتابچه دانلود شده نمایش داده شود یا خیر (ویژگی دانلود ممکن است در بعضی از موبایل ها موجود نباشد).

دفترچه تلفن (مخاطبین)

کلید **PHONE** را فشار داده و گزینه **[3 Setup]** را به کمک شستی **TUNE** یا کلید **3** انتخاب کنید.

صفحه تنظیمات بلوتوث نمایش داده می شود، برای اطلاعات بیشتر به بخش تنظیمات تلفن رجوع شود.

i نکته آموزشی

– استفاده از موبایل بلوتوث دار (اگر خودرو شما مجهز به این سیستم باشد)

- هرگز در حین رانندگی از تلفن همراه استفاده نکنید و یا تنظیمات بلوتوث را انجام ندهید (مثلا جفت نمودن تلفن همراه).
- ممکن است سیستم روی خودرو بعضی از تلفن‌های بلوتوث دار را نشناسد و یا کاملاً با سیستم هم‌خوانی نداشته باشند.
- قبل از استفاده از ویژگی‌های مربوط به بلوتوث، به کتابچه کاربری تلفن خود را مراجعه نموده و با نحوه کار بلوتوث تلفن خود آشنا شوید.
- موبایل شما باید برای استفاده از ویژگی‌های بلوتوث خودرو، با سیستم بلوتوث خودرو جفت شود.

(ادامه دارد)

(ادامه)

- اگر تلفن شما خارج از محدوده سرویس‌دهی باشد، طبیعتاً امکان استفاده از بلوتوث ویژگی هندزفری خودرو را در داخل آن ندارید (مثلاً در تونل‌ها و یا در زیر زمین و مناطق کوهستانی و غیره).
- اگر آنتن‌دهی تلفن همراه شما ضعیف باشد و یا نویز درون خودرو خیلی زیاد باشد، در آن صورت ممکن است شنیدن صدای افراد در زمان تلفن زدن دشوار شود.
- از گذاشتن تلفن در نزدیکی اشیای فلزی خودداری کنید در غیر این صورت ارتباط با سیستم بلوتوثی و یا ایستگاه‌های خدمات موبایل مختل می‌شود.
- در حین اتصال موبایل از طریق بلوتوث، ممکن است که تلفن شما سریع‌تر از حالت عادی باطری خالی کند زیرا برای کار با بلوتوث انرژی بیشتری از باطری گرفته می‌شود.

(ادامه دارد)

(ادامه)

- شماری از موبایل‌ها و یا وسایل دیگر برای سیستم پخش خودرو نویز ایجاد می‌کنند. در این حالت، دستگاه را در مکانی قرار دهید که این مشکل حل شود.
- مخاطبین داخل موبایل شما باید به زبان انگلیسی ذخیره شده باشند در غیر این صورت به‌خوبی نمایش داده نمی‌شوند.
- اگر اولویت با سوئیچ خودرو (IGN/ACC ON) باشد، در آن صورت تلفن بلوتوث‌دار ممکن است به‌صورت خودکار متصل شود.
- حتی در صورتی که شما بیرون از خودرو خود هم باشید، سیستم بلوتوث می‌تواند در صورت کفایت فاصله به سیستم بلوتوث خودرو متصل شود.
- اگر نمی‌خواهید که تلفن به‌صورت خودکار به سیستم بلوتوث خودرو متصل شود، بلوتوث موبایل خود را خاموش کنید.

(ادامه دارد)

(ادامه)

- ولوم و صدای تماس هندزفری و کیفیت صدا به نوع موبایل شما بستگی دارد.
- ویژگی‌های بلوتوثی را تنها وقتی می‌توان استفاده نمود که موبایل با سیستم جفت شده و به دستگاه متصل باشد. برای کسب اطلاعات بیشتر در مورد جفت نمودن و اتصال به سیستم بلوتوث به بخش تنظیمات تلفن رجوع شود.
- موقع اتصال موبایل بلوتوث دار، آیکون (📶) در بالای صفحه ظاهر می‌شود. اگر آیکون (📶) ظاهر نشد، این بدان معنی است که بلوتوث وصل نیست. قبل از هرگونه استفاده‌ای باید دستگاه را متصل نمایید. برای کسب اطلاعات بیشتر در این رابطه به بخش تنظیمات تلفن همراه رجوع شود.

(ادامه دارد)

(ادامه)

- جفت کردن و اتصال موبایل دارای بلوتوث تنها وقتی عمل می‌کند که گزینه بلوتوث در موبایل شما روشن شده باشد. (روش‌های روشن کردن بلوتوث به نوع موبایل شما بستگی دارد و از موبایلی به موبایل دیگر متفاوت است).
- در بعضی از موبایل‌ها، روشن کردن خودرو در حین صحبت کردن با بلوتوث می‌تواند سپس قطع شدن تماس شود. (موقع روشن کردن خودرو، بلوتوث را قطع و با خود دستگاه موبایل صحبت کنید).
- شماری از ویژگی‌ها ممکن است در بعضی از تلفن‌ها و دستگاه‌های دیگر پشتیبانی نشوند.

(ادامه دارد)

(ادامه)

- کار کردن سیستم بلوتوث به وضعیت ارتباطی بستگی دارد.
- قرار دادن سیستم صوتی در یک محیط الکترومغناطیسی می‌تواند سبب ایجاد تداخل نویز شود.

i نکته آموزشی

(ادامه)



- بعد از دانلود مخاطبین با بلوتوث، سیستم به اندکی وقت نیاز دارد تا مخاطبین را به اطلاعات صوتی تبدیل کند. در این زمان، سیستم تشخیص صدا درست کار نمی کند.
- به محض وارد نمودن مخاطبین، علائم و شماره های خاص با صدا شناخته نمی شوند. به عنوان مثال عبارت “&John Doe#” درج شده در قسمت مخاطبین تحت عنوان “John Doe” شناخته می شود.

– استفاده از سیستم تشخیص صدا (اگر خودرو شما دارای این ویژگی باشد)

- ویژگی تشخیص صدای این محصول از شناخت دستورات مندرج در این کتابچه پشتیبانی می کند.
- هنگام استفاده از روش تشخیص صدا یا تماس با فراخوانی نام مخاطب، کار با ریموت روی فرمان و یا دستگاه می تواند سیستم تشخیص صدا را غیر فعال نماید و به شما اجازه می دهد تا به صورت دستی کارکردهای مطلوب را فعال نمایید.
- میکروفون در بالای سر صندلی راننده قرار دارد. برای کارایی بیشتر، موقع اعلام دستورات صوتی به محل میکروفون توجه کنید.
- گاهی ممکن است به علت سروصدای بیرون، تماس با فراوانی درست کار نکند. شرایط زیر ممکن است روی کارایی سیستم تشخیص صوتی اثر بگذارد:
 - موقعی که شیشه و یا سانروف باز است.
 - وقتی که سیستم کولر و بخاری روشن است.
 - وقتی که خودرو از داخل تونل عبور می کند.
 - وقتی که در جاده های خاکی و ناهموار رانندگی می کنید.

(ادامه دارد)

پایان دادن به تماس از طریق گفتن اسم مخاطب

- در حین استفاده از روش تماس از طریق گفتن اسم مخاطب، کلید  را فشار داده و برای مدت بیشتر از ۰/۸ ثانیه نگه دارید تا دستور صوتی خاتمه یابد.
- در حین استفاده از دستور صوتی، فشار کلید ریموت و یا هر کلید دیگری می‌تواند پایان دستور صوتی باشد.
- در حالتی که در آن سیستم منتظر دستور صوتی است، گفتن عبارت **cancel** یا **end** برای پایان دستور صوتی کفایت می‌کند.
- در حالتی که در آن سیستم منتظر دستور صوتی شما است، به آرامی کلید  را برای مدت کمتر از ۰/۸ ثانیه فشار دهید تا دستور صوتی خاتمه یابد.

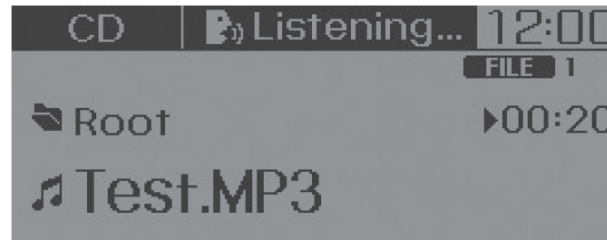

رد دادن پیغام راهنمایی

در حین گفتن پیغام راهنما، به آرامی کلید  را برای مدت کمتر از ۰/۸ ثانیه فشار دهید تا پیغام راهنمایی ادامه نیابد و صدای بیپ شنیده شود.



بعد از شنیدن صدای بیپ، دستور صوتی خود را بگوئید.

سیستم تشخیص صدا یا تماس از طریق گفتن اسم مخاطب (اگر خودروی شما دارای این ویژگی باشد) آغاز تماس از طریق گفتن اسم مخاطب

- برای آغاز یک دستور صوتی و تماس از طریق گفتن اسم مخاطب کلید  را روی ریموت فرمان فشار دهید.
- اگر دستور صوتی در بخش **Mode Normal** است در آن صورت سیستم می‌گوید: **"Please say a command. Beep"**
- اگر دستور صوتی در **Expert Mode** باشد، در آن صورت سیستم تنها صدای بیپ ایجاد می‌کند.
- تنظیم دستور صوتی در وضعیت **Normal**: کلید  را فشار داده و گزینه **System** را انتخاب سپس گزینه **Voice Command** Mode را از طریق شستی **TUNE** انتخاب و **[Normal] / [Expert]** را تنظیم نمایید.
- دستور صوتی را بگویید.

نکته !

برای تماس صوتی بهتر از طریق فراخوانی اسم مخاطب، دستور صوتی را بعد از پیغام راهنما و شنیدن صدای بیپ بگویید.

- خاتمه تماس از طریق گفتن دستور مورد نظر به آرامی کلید  را کمتر از ۰/۸ ثانیه فشار دهید:

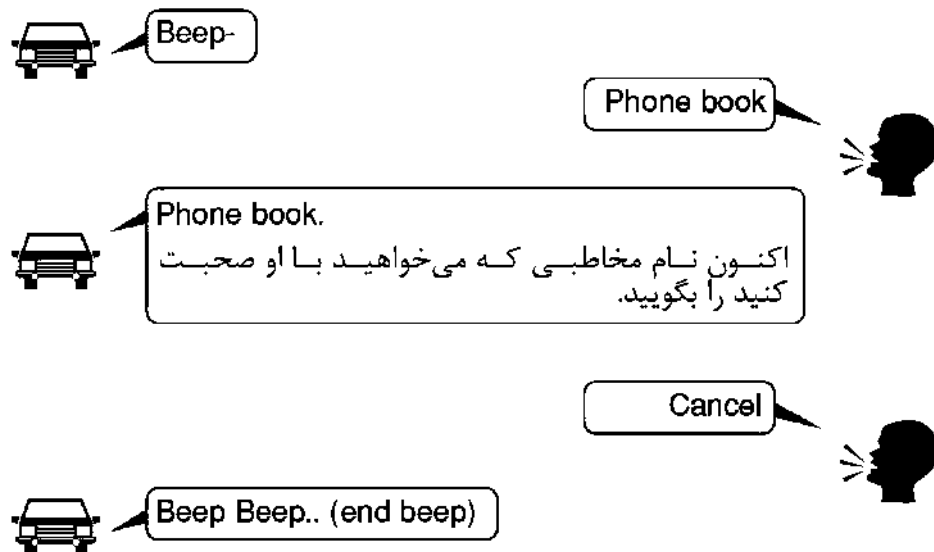

- * راهنمای تصویر تماس از طریق گفتن اسم مخاطب

- آغاز تماس از طریق گفتن اسم مخاطب به آرامی کلید  را کمتر از ۰/۸ ثانیه فشار دهید:

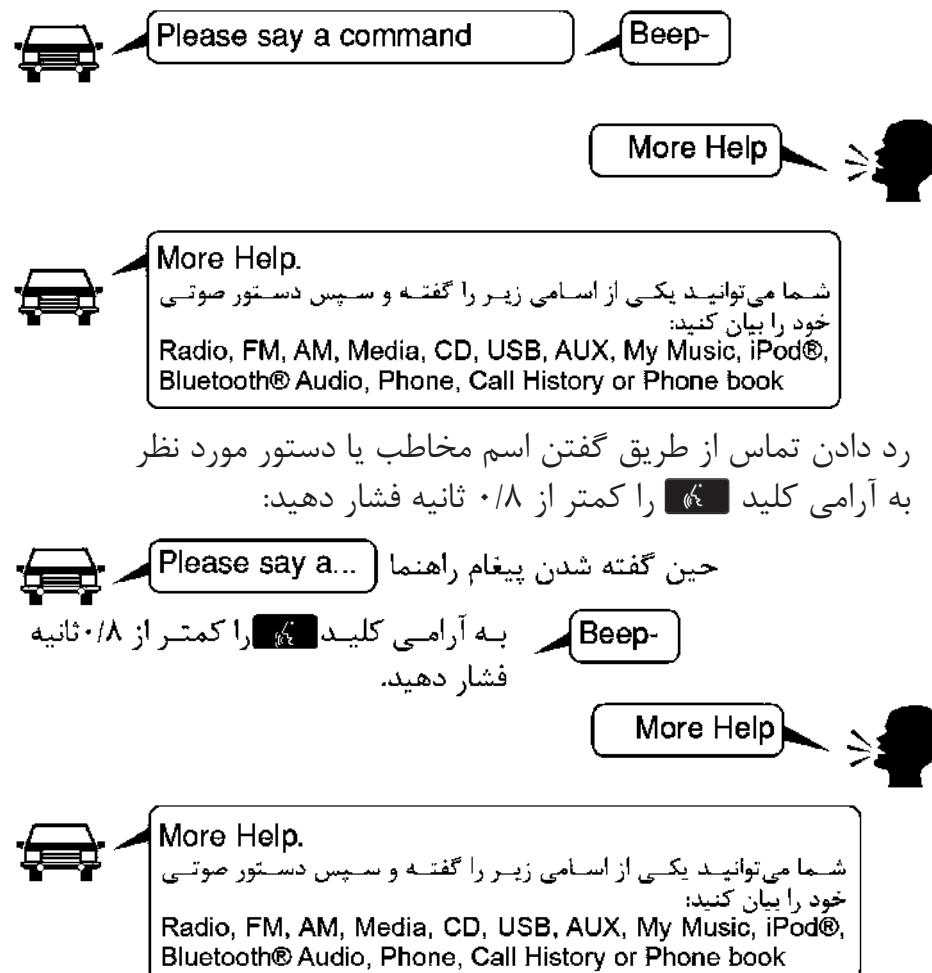

- رد دادن تماس از طریق گفتن اسم مخاطب یا دستور مورد نظر به آرامی کلید  را کمتر از ۰/۸ ثانیه فشار دهید:

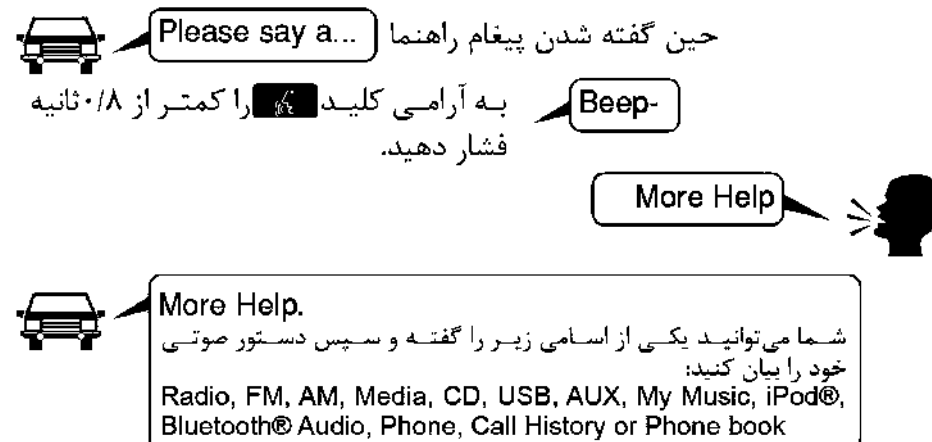

فهرست فرامین صوتی

فرامین رایج: این فرامین و دستورات را می‌توان در تمامی وضعیت‌ها استفاده نمود. (اما شماری از این دستورات در شرایطی خاص، پشتیبانی نمی‌شوند).

کارکرد	دستور صوتی
<ul style="list-style-type: none"> وقتی در حال گوش دادن به یک رادیوی FM هستید، حالت فعلی را حفظ می‌کند. اگر رادیوی دیگری گوش می‌دهید، آخرین صفحه FM استفاده شده را نشان می‌دهد. 	FM
صفحه FM1 را نشان می‌دهد.	FM1(FM One)
صفحه FM2 را نشان می‌دهد.	FM2(FM Two)
صفحه FMA را نشان می‌دهد.	FMA
صفحه AM را نشان می‌دهد.	AM
صفحه AMA را نشان می‌دهد.	AMA
<ul style="list-style-type: none"> وقتی در حال گوش دادن به یک رادیوی DAB هستید، حالت فعلی را حفظ می‌کند. اگر رادیوی دیگری گوش می‌دهید، آخرین صفحه DAB استفاده شده را نشان می‌دهد. 	DAB
صفحه DAB1 را نشان می‌دهد.	DAB1(DAB One)
صفحه DAB2 را نشان می‌دهد.	DAB2(DAB Two)
آخرین ایستگاه‌های ذخیره شده در FM Preset 1~6 را نشان می‌دهد.	FM Preset 1~6
آخرین ایستگاه‌های ذخیره شده در AM Preset 1~6 را نشان می‌دهد.	AM Preset 1~6
آخرین ایستگاه‌های ذخیره شده در DAB Preset 1~6 را نشان می‌دهد.	DAB Preset 1~6
ایستگاه رادیویی FM را بر اساس فرکانس مربوطه پخش می‌کند. * بازه می‌تواند با استفاده از فرکانس کشور مربوطه متفاوت باشد.	FM 87.50~108.00

کارکرد	دستور صوتی
در مورد دستوراتی که در هر جای سیستم قابل استفاده است، راهنمایی بیشتری ارائه می‌دهد.	More Help
در مورد دستوراتی راهنمایی ارائه می‌دهد که می‌تواند در وضعیت فعلی استفاده شود.	Help
به نام ذخیره شده در دفترچه مخاطبین زنگ می‌زند: مثلا "CALL "ARVIN" به آروین زنگ می‌زند.	Call<Name>
در مورد دستورات مربوط به تلفن راهنمایی می‌کند. بعد از گفتن این دستور، بگویید "Phone book"، "CallHistory"، "Dial Number" تا کارکردهای مربوط به آن‌ها را اجرا نماید.	Phone
صفحه تاریخچه تماس‌ها را نشان می‌دهد.	Call History
صفحه کتابچه مخاطبین را نشان می‌دهد. بعد از گفتن این دستور، اسمی از مخاطبین را بگویید که در دفترچه مخاطبین ذخیره شده است تا به صورت خودکار به آن زنگ بزند.	Phone book
صفحه شماره گیری تلفن را نشان می‌دهد و بعد از گفتن این دستور، شما می‌توانید شماره مورد نظر را بگوئید تا شماره گیری نماید.	Dial Number
به آخرین تماس گرفته شده مجدداً زنگ می‌زند.	Redial
<ul style="list-style-type: none"> موقع گوش دادن به رادیو، صفحه رادیو را نشان می‌دهد (FM1 → FM2 → FMA → AM → AMA). موقع گوش دادن به وضعیتی دیگر، آخرین صفحه رادیویی استفاده شده را نمایش می‌دهد. 	Radio

کارکرد	دستور صوتی
موزیک درون iPod® را اجرا می‌کند.	iPod®
• به صفحه انتخاب فایل iPod® بروید. بعد از انتخاب دستی انتخاب نموده و موزیک مربوطه را اجرا کنید.	Search iPod®
موزیک درون My Music را اجرا می‌کند.	My Music
• به صفحه انتخاب فایل My Music بروید. بعد از انتخاب دستی انتخاب نموده و موزیک مربوطه را اجرا کنید.	Search My Music
دستگاه بیرونی متصل شده را اجرا می‌کند.	AUX (Auxiliary)
موزیک ذخیره شده در دستگاه متصل شده با بلوتوث را اجرا می‌کند.	Bluetooth® Audio
رادیو یا موزیک را بی صدا می‌کند.	Mute
آخرین دستور را تکرار می‌کند.	Pardon?
دستور صوتی را پایان می‌دهد.	Cancel (Exit)

کارکرد	دستور صوتی
موج AM فرکانس مربوطه را پخش می‌کند. *بازه می‌تواند با استفاده از فرکانس کشور مربوطه متفاوت باشد.	AM 522~1620
اعلان ترافیکی را فعال می‌کند.	TA on
اعلان ترافیکی را غیرفعال می‌کند.	TA off
ویژگی خبر RDS را فعال می‌کند.	News on
ویژگی خبر RDS را غیرفعال می‌کند.	News off
به آخرین صفحه رسانه اجرا شده می‌رود.	Media
اگر یک CD موزیک وارد شده باشد، ترک مربوطه را اجرا می‌کنید.	Play Track 1~30
موزیک ذخیره شده در CD را اجرا می‌کند.	CD
به ترک CD و یا صفحه انتخاب فایل می‌رود. • برای CDهای صوتی، به صفحه رفته و شماره ترک را بگویید تا همان را اجرا نماید. • به صفحه انتخاب فایل MP3 CD بروید. • بعد از انتخاب دستی انتخاب نموده و موزیک مربوطه را اجرا کنید.	Search CD
موزیک USB را اجرا می‌کند.	USB
• به صفحه انتخاب فایل USB بروید. • بعد از انتخاب دستی انتخاب نموده و موزیک مربوطه را اجرا کنید.	Search USB

- دستورات رادیو FM/AM: دستوراتی که می‌تواند هنگام گوش دادن به رادیو FM/AM از آن‌ها استفاده نمود.
- دستورات رادیو DAB: دستوراتی که می‌تواند هنگام گوش دادن به رادیو DAB از آن‌ها استفاده نمود.

دستور صوتی	کارکرد
Preset 1~6	موج ذخیره شده در Preset 1~6 را پخش می‌کند.
Auto Store	به صورت خودکار فرکانس های موج رادیویی با دریافت بهتر را اجرا و در Preset 1~6 ذخیره می‌کند.
Save Preset 1~6	فرکانس فعلی را در Preset 1~6 ذخیره می‌کند.
Seek up	موج بعدی قابل دریافت را اجرا می‌کند.
Seek down	موج قبلی قابل دریافت را اجرا می‌کند.
Next Preset	شماره از قبل تعیین شده بعد از آخرین مورد ذخیره شده را انتخاب می‌کند (مثلا اگر در حال حاضر به شماره ۳ گوش می‌دهید، در آن صورت شماره ۴ انتخاب می‌شود و اجرا می‌گردد).
Previous Preset	شماره از قبل تعیین شده قبل از آخرین مورد ذخیره شده را انتخاب می‌کند (مثلا اگر در حال حاضر به شماره ۳ گوش می‌دهید، در آن صورت شماره ۲ انتخاب می‌شود و اجرا می‌گردد).
Previous Preset	شماره از قبل تعیین شده قبل از آخرین مورد ذخیره شده را انتخاب می‌کند (مثلا اگر در حال حاضر به شماره ۳ گوش می‌دهید، در آن صورت شماره ۲ انتخاب می‌شود و اجرا می‌گردد).
Scan	فرکانس‌های دریافتی را از موج جاری جستجو برای مدت ۱۰ ثانیه هر کدام را اجرا می‌کند.
AF on	ویژگی فرکانس الترناتیو را فعال می‌کند.
AF off	ویژگی فرکانس الترناتیو را غیرفعال می‌کند.
Region	ویژگی Region را فعال می‌کند.
Region off	ویژگی Region را غیرفعال می‌کند.

دستور صوتی	کارکرد
Preset 1~6	موج ذخیره شده در Preset 1~6 را پخش می‌کند.
Save Preset 1~6	فرکانس فعلی را در Preset 1~6 ذخیره می‌کند.
Channel up	کانال بعدی را اجرا می‌کند.
Channel down	کانال قبلی را اجرا می‌کند.
Next Preset	شماره از قبل تعیین شده بعد از آخرین مورد ذخیره شده را انتخاب می‌کند (مثلا اگر در حال حاضر به شماره ۳ گوش می‌دهید، در آن صورت شماره ۴ انتخاب می‌شود و اجرا می‌گردد).
Previous Preset	شماره از قبل تعیین شده قبل از آخرین مورد ذخیره شده را انتخاب می‌کند (مثلا اگر در حال حاضر به شماره ۳ گوش می‌دهید، در آن صورت شماره ۲ انتخاب می‌شود و اجرا می‌گردد).
Station	فهرست ایستگاه DAB را نمایش می‌دهد.
Service following	ویژگی سرویس پیگیری (Service Following) را فعال می‌کند.
Service following off	ویژگی سرویس پیگیری (Service Following) را غیرفعال می‌کند.

- دستورات مربوط به **CD صوتی**: دستوراتی که می‌تواند هنگام گوش دادن به **CD صوتی** از آن‌ها استفاده نمود.
- دستورات مربوط به **MP3 CD/USB**: دستوراتی که می‌تواند هنگام گوش دادن به **MP3 CD/USB** از آن‌ها استفاده نمود.

کارکرد	دستور صوتی
فایل‌های همین فولدر را به صورت تصادفی اجرا می‌کند.	Random
تمامی فایل‌های ذخیره شده را به صورت تصادفی اجرا می‌کند.	All Random
انتخاب تصادفی/اتفاقی فایل‌ها برای اجرا متوقف و آن‌ها را به صورت متوالی اجرا می‌نماید.	Random Off
ترک فعلی را تکرار می‌کند.	Repeat
تمامی فایل‌های این فولدر را تکرار می‌کند.	Folder Repeat
تکرار فایل را لغو می‌کند و آن‌ها را به صورت متوالی اجرا می‌نماید.	Repeat Off
فایل بعدی را اجرا می‌کند.	Next File
فایل قبلی را اجرا می‌کند.	Previous File
فایل‌ها را از فایل بعدی برای مدت ده ثانیه برای هر کدام اسکن می‌کند.	Scan
صفحه اطلاعات فایل فعلی را نشان می‌دهد.	Information
فایل فعلی را در My Music کپی می‌کند.	COPY

کارکرد	دستور صوتی
ترک‌های CD را به صورت تصادفی اجرا می‌کند.	Random
انتخاب راندوم (تصادفی) ترک‌ها برای اجرا متوقف و آن‌ها را به صورت متوالی اجرا می‌نماید.	Random Off
ترک فعلی را تکرار می‌کند.	Repeat
تکرار ترک را لغو می‌کند و آن‌ها را به صورت متوالی اجرا می‌نماید.	Repeat Off
ترک بعدی را اجرا می‌کند.	Next Track
ترک قبلی را اجرا می‌کند.	Previous Track
ترک‌ها را از ترک بعدی برای مدت ده ثانیه برای هر کدام اسکن می‌کند.	Scan
شماره ترک مطلوب را اجرا می‌کند.	Track 1~30
صفحه اطلاعات ترک فعلی را نشان می‌دهد.	Information

- دستورات مربوط به **iPod®**: دستوراتی که می تواند هنگام گوش دادن به **iPod®** از آن ها استفاده نمود.
- دستورات مربوط به **My Music**: دستوراتی که می تواند هنگام گوش دادن به **My Music** از آن ها استفاده نمود.

دستور صوتی	کارکرد
Random	فایل های صوتی را به صورت تصادفی اجرا می کند.
Random Off	انتخاب تصادفی/اتفاقی فایل ها برای اجرا متوقف و آن ها را به صورت متوالی اجرا می نماید.
Repeat	فایل های فعلی را تکرار می کند.
Repeat Off	تکرار فایل را لغو می کند و آن ها را به صورت متوالی اجرا می نماید.
Next Song	ترک بعدی را اجرا می کند.
Previous Song	ترک قبلی را اجرا می کند.
Information	صفحه اطلاعات فایل صوتی فعلی را نشان می دهد.

دستور صوتی	کارکرد
Random	فایل های ذخیره شده را به صورت تصادفی اجرا می کند.
Random Off	انتخاب تصادفی/اتفاقی فایل ها برای اجرا متوقف می کند.
Repeat	فایل فعلی را تکرار می کند.
Repeat Off	تکرار فایل را لغو می کند و آن ها را به صورت متوالی اجرا می نماید.
Next File	فایل بعدی را اجرا می کند.
Previous File	فایل قبلی را اجرا می کند.
Scan	فایل ها را از فایل بعدی برای مدت ده ثانیه برای هر کدام اسکن می کند.
Information	صفحه اطلاعات فایل فعلی را نشان می دهد.
Delete	فایل فعلی را حذف می کند. شما فرایندهای تایید اضافی را دور می زنید.
Delete All	تمامی فایل های My Music را حذف می کند. شما فرایندهای تایید اضافی را دور می زنید.

- دستورات صوتی **Bluetooth® Wireless Technology**: دستوراتی که می توان حین اجرای موزیک دستگاه اجرا نمود.

دستور صوتی	کارکرد
Play	فایل صوتی متوقف شده فعلی را اجرا می کند.
Pause	فایل صوتی فعلی را متوقف می کند.

پیوست

توضیحات	نام
آهنگ‌ساز کلید واژه فیلترکننده برای وضعیت جستجوی آهنگ‌ساز در ای پد است.	Playlists
Songs کلید واژه فیلترکننده برای وضعیت جستجوی آهنگ‌ساز در ای پد است.	Songs
Audiobooks کلید واژه فیلترکننده برای وضعیت جستجوی آهنگ‌ساز در ای پد است.	Audiobooks
Podcasts کلید واژه فیلترکننده برای وضعیت جستجوی آهنگ‌ساز در ای پد است.	Podcasts
وضعیت صوتی تکرار فایل	RPT (Repeat)
وضعیت صوتی تکرار فولدر	FLD.RPT (Folder Repeat)
وضعیت صوتی انتخاب تصادفی فایل	RDM (Random)
وضعیت صوتی انتخاب تصادفی فولدر	FLD.RDM(Folder Random)
وضعیت صوتی انتخاب تصادفی تمامی فایل‌ها	ALL RDM (All Random)
فایل MP3 را در فلش مموری برای My Music کپی می‌کند.	COPY
وضعیت کپی را کنسل می‌کند	Cancel copy
کپی فایل تمام شده است.	File copied
میزان فضای خالی مموری	Free
کپی با مشکل مواجه شده است.	Copy failed
جستجوی فایل‌ها	Search
بارگذاری CD	Loading CD
خواندن CD	Reading CD
خواندن خطا	Reading Error
مکانیسم خطا	Mechanism Error

توضیحات	نام
دوشنبه	Monday
سه شنبه	Tuesday
چهارشنبه	Wednesday
پنج شنبه	Thursday
جمعه	Friday
شنبه	Saturday
یکشنبه	Sunday
از شستی TUNE استفاده کنید	Use tune knob
ولوم	Volume
حداکثر ولوم	Max
حداقل ولوم	Min
انتخاب خودکار کانال‌ها و ذخیره سازی	AST (Auto store)
فایل خالی در CD یا USB	No Media
فایل خالی در CD یا USB	No File
فایل خالی در MY MUSIC	Empty File
اطلاعات فایل در حال اجرا	Info (Information)
نام هنرمند، فایل MP3/CD که در حال حاضر اجرا می‌شود.	Artist
نام ترانه، MP3/CD که در حال حاضر اجرا می‌شود.	Title
نام آلبوم، MP3/CD که در حال حاضر اجرا می‌شود.	Album
GENRES کلید واژه وضعیت جستجوی هنرمند برای ای پد است.	Genres
آهنگ‌ساز کلید واژه فیلترکننده برای وضعیت جستجوی آهنگ‌ساز در ای پد است.	Composers

توضیحات	نام
نصب	Setup
نصب وضعیت نمایشگر	Display
این بخش برای انتخاب منوی پاپ آپ و روشن / خاموش کردن آن استفاده می شود.	Mode Pop up
این بخش برای نمایش کاراکترهای بزرگ تر از نمایشگر LCD استفاده می شود.	Scroll text
اطلاعات نمایش گر نمایش داده می شود.	Song Info
فولدر نمایش / نام فایل فایل فعلی اجرا می شود.	Folder/File
نمایش آلبوم / نام فایل فایل فعلی اجرا می شود.	Album/Artist/Song
صدای نصب	Sound
تنظیمات صدای نصب شامل بخش های BASS, Middle, Treble, Fader and Balance است.	Audio Settings
این بخش برای بهبود کیفیت صدای باس استفاده می شود.	PowerBass
به صورت خودکار ولوم را بر اساس سرعت خودرو تنظیم می کند.	Speed Dependent Vol
ولوم دیالوگ را تنظیم می کند.	Volume Dialogue
باس صدای فرکانس پایین است. و می تواند توسط کاربر تنظیم شود.	Bass
میدل صدای فرکانس متوسط است و کاربر می تواند خود آن را تنظیم کند.	Middle

توضیحات	نام
CD را اجکت می کند.	Ejecting CD
CD صوتی	Audio CD
ترتیب فایل های در CD صوتی	Track
خواندن رسانه	Reading Media
فرمت فایل پشتیبانی نشده است.	Not supported
آی پد خالی، آی پد فاقد داده های قابل اجرا است	Empty iPod®
خطای ارتباط بین فایل صوتی و آی پد و یا USB	Communication Error
تمامی تلفن های جفت شده و یا فایل های داخل My Music را حذف می کند.	Delete
تمامی فایل ها را حذف می کند	Del.All
فایل هایی را که باید حذف شوند، انتخاب می کند.	Del.Sel
منوی بازگشت	Return
فهرست فایل ها و یا تلفن های جفت شده	List
انتخاب فایل	Select Files
حافظه پر است، بعضی از فایل ها را پاک کنید.	Memory is full, Delete files
تعداد فایل ها از ۶۰۰۰ فایل بیشتر است.	Over 6000 files. can copied not be copied
بیش از ۱۰۰۰ فایل یکسان قابل کپی شدن نیست.	Over 1000 same files can not be copied
بعد از ۱ ساعت در صورت خاموش شدن خودرو، سیستم به صورت خودکار خاموش می شود.	System will automatically switch off after 1 hour with ignition off
باتری خالی است. خودرو را روشن کنید.	Battery discharge Start the engine

توضیحات	نام
مد تخصصی. این بخش برای تعیین مقدار پیش فرض عامل شناسایی صدا استفاده می شود.	Expert
این بخش برای انتخاب زبان کاربر استفاده می شود.	Language
آلمانی	Deutsch
انگلیسی	English(UK)
فرانسوی	Français
ایتالیایی	Italiano
اسپانیایی	Español
هلندی	Nederlands
سوئدی	Svenska
دانمارکی	Dansk
روسی	русский
لهستانی	Polski
ترکی	Deutsch
سیستم ری بوت می کند	The system will be rebooted
وقتی خودرو روشن بود، زبان را عوض کنید.	Please change language when ignition ON
می توانید از سیستم BT برای یک لحظه استفاده کنید زیرا این سیستم فعال شده است.	Bluetooth® not ready Please wait
دستگاه بلوتوث دار دیگری را از تلفن خود اضافه کنید.	Add a new Bluetooth® device from your phone
می توانید از سیستم BT برای یک لحظه استفاده کنید زیرا این سیستم فعال شده است یا در حال پردازش دستور دیگری است.	Processing Bluetooth® Please try later

توضیحات	نام
صدای زیر صدای فرکانس بالا است و می تواند توسط کاربر تنظیم شود	Treble
محو یا فیدر جایی بین جلو عقب است و می تواند توسط کاربر تنظیم شود	Fader
محو یا فیدر جایی بین چپ و راست است و می تواند توسط کاربر تنظیم شود	Balance
این بخش برای استفاده مقدار تنظیم شده استفاده می شود.	Default
تنظیم زمان	Clock
تنظیمات پیشرفته ساعت را وارد کنید.	Clock Settings
تنظیمات پیشرفته تاریخ را وارد کنید.	Day Settings
به نمایشگر ساعت مربوط است. زمان می تواند در دو فرمت ۱۲ و ۲۴ ساعتی نمایش داده شود.	Time Format
این بخش برای انتخاب وضعیت نمایشگر ساعت در حالت خاموشی خودرو استفاده می شود.	Clock Disp. (Pwr Off)
این بخش برای تنظیم RDS استفاده می شود.	Automatic RDS Time used to time automatically
تنظیمات سیستم و یا اطلاعات سیستم	System
میزان حافظه استفاده شده را نشان می دهد.	Memory Information
وضعیت دستور صوتی برای تماس و یا فعالیتهای دیگر را تنظیم می کند.	VRS Mode
مد نرمال. این بخش برای تعیین مقدار پیش فرض عامل شناسایی صدا استفاده می شود.	Normal

توضیحات	نام
بعد از جفت شدن موبایل، سیستم صوتی از مد (وضعیت) گروه بندی بلوتوثی پشتیبانی می کند.	Audio Streaming
ولوم صدای تماس را از ۰ تا ۵ تنظیم می کند.	Outgoing Volume
سیستم بلوتوث را خاموش می کند.	Bluetooth® System Off
سیستم بلوتوث را روشن می کند.	Bluetooth® System ON
نام بلوتوث دستگاه	Device
گذر واژه برای جفت شدن موبایل	Passkey
جفت نمودن یک موبایل با سیستم صوتی خودرو	Pairing complete
اتصال موبایل و سیستم صوتی با موفقیت انجام نشد.	Pairing failed
قبلا ۵ دستگاه موبایل جفت شده اند. موبایل های قبلی را حذف کنید تا بتوانید موبایل جدید را جفت کنید.	Already 5 devices paired. Delete a paired phone?
اتصال بین موبایل و سیستم صوتی تکمیل شد.	Connection complete
اتصال بین موبایل و سیستم صوتی با موفقیت انجام نشد. مجددا سعی می کنید؟	Connection failed. Retry?
اولویت موبایل های ثبت شده عوض شد.	Priority changed
اطلاعات دفترچه مخاطبان موبایل قبلی بازنویسی شد.	Overwrite previous phone book?

توضیحات	نام
تماس های ورودی	Incoming Call
تماس پایان یافت	Call Ended
در صورتی که نخواهید به تماسی پاسخ بدهید، این کلید را روی ریموت فشار می دهید.	Call Rejected
منظور از مجهول، همدست و یا تلفنی است که درباره شماره تلفن آن اطلاعاتی ندارید و شماره آن ناشناس است.	Unknown
امکان تماس وجود ندارد.	Call is not possible
میکروفون خاموش است.	MIC Mute
بلوتوث را فعال می کند	Activate Bluetooth® System?
سیستم بلوتوث فعال شده است.	Bluetooth® System activated
تلفنی جفت نشده است. آیا مایل هستید که تلفنی را جفت کنید؟	No phone paired Pair a phone?
هیچ تلفن متصلی وجود ندارد. آیا مایل هستید تلفنی را متصل کنید؟	No connected phone Connect a phone?.
دفترچه مخاطبین خالی است.	Phone book is empty. Download?
این علامت هشدار است. هنگام حرکت خودرو، وارد منوی مربوط به BT نشوید.	Available only when
به دستورالعمل های صوتی گوش دهید.	Listening...
کتابچه مخاطبین را از تلفن جفت شده به سیستم صوتی دانلود می کند.	Phone book Download vehicle is stationary
بعد از جفت شدن موبایل، سیستم صوتی به صورت خودکار دفترچه تلفن را دانلود می کند.	Auto Download

توضیحات	نام
موبایل از دفترچه تلفن دانلود شده پشتیبانی نمی‌کند.	Phone does not support Phone book download
یک موبایل در فهرست اتصال وجود دارد.	No connected Bluetooth® device
اما متصل نشده است. جفت شدن BT	Phone does not support Bluetooth® audio
دانلود متوقف شده است.	Downloading stopped

۳۴۲	سیستم ISG	۳۰۲	قبل از رانندگی
۳۴۲	اتواستوپ یا خاموشی خودکار	۳۰۲	قبل از ورود به خودرو
۳۴۳	اتواستارت یا استارت خودکار	۳۰۲	قبل از استارت خودرو
۳۴۴	وضعیت کار سیستم ISG	۳۰۴	سوئیچ خودرو و باز کردن آن
۳۴۵	غیر فعال سازی سیستم ISG	۳۰۴	سوئیچ خودرو
۳۴۶	ایراد در سیستم ISG	۳۰۸	کلید روشن و خاموش موتور
۳۴۸	کروز کنترل	۳۱۸	گیربکس معمولی
۳۴۸	شیوه کار کروز کنترل	۳۱۸	نحوه کار گیربکس دستی
۳۵۳	سیستم کنترل حد سرعت مجاز	۳۲۰	نکاتی برای رانندگی بهتر
۳۵۳	شیوه کار با سیستم کنترل سرعت مجاز	۳۲۲	گیربکس اتوماتیک/خودکار
۳۵۵	سیستم هشدار تغییر لاین (LDWS)	۳۲۲	نحوه کار دنده اتوماتیک
۳۵۶	نحوه کار سیستم LDWS	۳۲۷	پارک کردن خودرو
۳۵۷	چراغ هشدار و پیام	۳۲۷	نکاتی برای رانندگی بهتر
۳۵۹	رانندگی در شرایط خاص	۳۲۹	سیستم ترمز خودرو
۳۵۹	شرایط رانندگی خطرناک	۳۲۹	ترمزهای هیدرولیک
۳۵۹	خارج کردن خودرو از میان برف و گل و لای	۳۳۰	چراغ نمایشگر سایش دیسک ترمز
۳۶۰	دور زدن یکنواخت و آرام	۳۳۰	ترمزهای کاسه‌ای عقب
۳۶۰	رانندگی در شب	۳۳۰	ترمز دستی
۳۶۰	رانندگی در باران	۳۳۲	سیستم ترمز ABS
۳۶۱	رانندگی در جاده‌های سیل زده	۳۳۵	کنترل پایداری الکترونیکی (ESC)
۳۶۲	رانندگی در زمستان	۳۳۸	مدیریت پایداری و ثبات خودرو
۳۶۲	جاده‌های برفی و یا یخ زده	۳۴۰	سیستم HAC یا سیستم کمکی در سربالایی
۳۶۴	اقدامات احتیاطی در زمستان	۳۴۰	سیگنال توقف اضطراری یا ESS
		۳۴۱	نکاتی برای ترمز گرفتن بهتر

۳۶۶	اتصال تریلی به خودرو (برای اروپا)
۳۶۷	نکاتی برای یدک کردن تریلی
۳۶۹	وسایل و تجهیزات یدک نمودن تریلی
۳۷۰	رانندگی با تریلی
۳۷۴	سرویس‌های بعد از یدک کردن تریلی
۳۷۵	وزن خودرو
۳۷۵	اضافه بار

هشدار!

گاز منواکسید کربن سمی است. استنشاق این گاز سبب بی‌هوشی و مرگ می‌شود. آلاینده‌های خروجی از موتور حاوی مونواکسید کربن است که قابل دیدن نیست و بوی خاصی ندارد.

هرگز دود خروجی از خودرو را استنشاق نکنید.

اگر به هر شکلی بوی دود در خودرو احساس کردید، بلافاصله پنجره‌ها را باز کنید. در معرض CO بودن می‌تواند سبب بی‌هوشی و مرگ شود.

از عدم نشستی سیستم‌های اگزوز خودرو مطمئن شوید.

سیستم اگزوز باید در مواردی که خودرو برای تعویض روغن روی چاله قرار می‌گیرد و یا به‌منظور دیگری روی چاله می‌رود، چک شود. اگر متوجه تغییر صدای اگزوز شدید و یا در هنگام رانندگی احساس کردید که چیزی به زیر خودرو برخورد می‌کند، توصیه می‌کنیم که سیستم اگزوز را هر چه سریع‌تر برای بازدید به نمایندگی مجاز شرکت کرمان موتور ببرید.

از روشن کردن خودرو در محیط‌های بسته اجتناب کنید.

کار کردن در جای موتور در پارکینگ حتی با درهای باز می‌تواند خطرناک باشد. تنها برای استارت و حرکت موتور را در پارکینگ روشن کنید و از پارکینگ خارج شوید.

درجا کار کردن موتور برای مدت طولانی می‌تواند برای افراد حاضر در محل مضر باشد.

اگر لازم است که خودرو برای مدتی طولانی با حضور سرنشینان در جا کار کند، مطمئن شوید که این کار در محیطی باز و در وضعیتی انجام شود که ورودی هوای خودرو در وضعیت « تازه » (FRESH) باشد و کلید کنترل فن باید در وضعیت بالا باشد تا هوای بیرون را به داخل بکشد.

همیشه شبکه‌های هوای خودرو را تمیز کنید.

برای اطمینان از کار کردن درست سیستم تهویه، شبکه‌های هوای تهویه واقع در جلو شیشه را عاری از برف، یخ، برگ و دیگر موانع نگه درآید.

اگر مجبور هستید که با در پشتی باز حرکت کنید:

تمامی شیشه‌ها را ببندید.

شبکه‌های هوای داشبورد را باز کنید.

کنترل ورودی هوا را در وضعیت (هوای تازه) FRESH و کنترل جریان هوا را در وضعیت FLOOR (زیر پا) یا (صورت) FACE قرار داده فن را در دور بالا بگذارید.

قبل از رانندگی

قبل از ورود به خودرو

- مطمئن شوید که تمامی شیشه‌ها، آینه‌های بغل، و چراغ‌های بیرونی تمیز بوده و پوشانده نشده‌اند.
- مطمئن شوید لاستیک‌های خودرو ساییدگی و آسیب‌دیدگی ندارند.
- قسمت زیرین خودرو را از نظر وجود هرگونه نشتی کنترل نمایید.
- مطمئن شوید در زمان دنده عقب هیچ مانعی در پشت خودرو وجود ندارد.

قبل از استارت خودرو

- مطمئن شوید که درب موتور، درب پشتی و درب‌های خودرو به خوبی بسته و قفل شده‌اند.
- وضعیت صندلی و فرمان را تنظیم کنید.
- آینه‌های بغل و داخل خودرو را تنظیم نمایید.
- مطمئن شوید که تمامی چراغ‌های خودرو روشن می‌شوند.
- کمربند ایمنی را ببندید و از بستن آن توسط تمامی سرنشینان خودرو اطمینان حاصل کنید.
- عقبه‌ها و نشان‌دهنده‌های روی صفحه کیلومتر و پیغام‌های روی نمایشگرها را موقع روشن کردن خودرو چک کنید.
- مطمئن شوید که اگر باری توسط خودرو حمل می‌شود کاملاً سفت شده و ایمن است.

⚠ هشدار!

- برای کاهش ریسک آسیب‌های جانی و یا مرگ، اقدامات زیر را انجام دهید:
- همیشه کمربند ایمنی خود را ببندید. تمامی سرنشینان باید همواره موقع حرکت کمربند خود را ببندند. برای اطلاعات بیشتر به بخش «کمربند ایمنی» فصل ۲ مراجعه کنید.
 - همیشه با حالت تدافعی رانندگی کنید و فرض کنید که بقیه راننده‌ها و یا عابرین توجه ندارند و دقت نمی‌کنند.
 - همواره به رانندگی توجه داشته باشید و توجه داشته باشید که حواس پرتی در حین رانندگی می‌تواند منجر به تصادف شود.
 - همیشه فاصله طولی را با خودرو جلویی رعایت کنید.

هشدار!

هرگز پس از استعمال الکل و یا مواد مخدر اقدام به رانندگی نکنید. رانندگی پس از استعمال مواد مخدر یا الکل بسیار خطرناک است و می تواند منجر به تصادف و جراحتهای شدید و یا مرگ شود. رانندگی پس از استعمال مواد مخدر یا الکل عامل اصلی و شماره یک مرگ در بزرگراهها است و حتی مقدار اندکی الکل هم می تواند روی رفلکس، قدرت عکس العمل و تشخیص شما اثر بگذارد. تنها اندکی مشروب هم کافی است تا قدرت واکنش شما در تغییر شرایط را کم کند.

(ادامه دارد)

(ادامه)

رانندگی بعد از مصرف مواد مخدر هم به همان اندازه رانندگی بعد از مصرف الکل خطرناک است و به شدت احتمال تصادف را بالا می برد. اگر مواد مخدر یا مشروبات الکلی مصرف کرده اید، از رانندگی کردن خودداری کنید و با راننده مست و یا تحت تاثیر مواد مخدر، سفر نکنید. در این موارد راننده دیگری را انتخاب و یا از تاکسی برای ایاب و ذهاب استفاده کنید.

سوئیچ خودرو و باز کردن آن

هشدار!

برای کاهش خطر جراحتهای شدید و مرگ، اقدامات احتیاطی زیر را رعایت کنید:

- هرگز اجازه ندهید کودکان یا افراد ناآشنا با خودرو به سوئیچ و یا قطعات مربوطه به آن دست بزنند. این کار ممکن است سبب حرکت ناخواسته و یا ناگهانی خودرو شود.
- هرگز از داخل فرمان و یا کنترل‌های دیگر و در هنگام حرکت خودرو به سوئیچ دست نزنید. بردن دست به این منطقه در زمان رانندگی می‌تواند سبب کاهش کنترل شما بر خودرو و تصادف شود.

سوئیچ خودرو

(اگر خودروی شما دارای این بخش باشد)

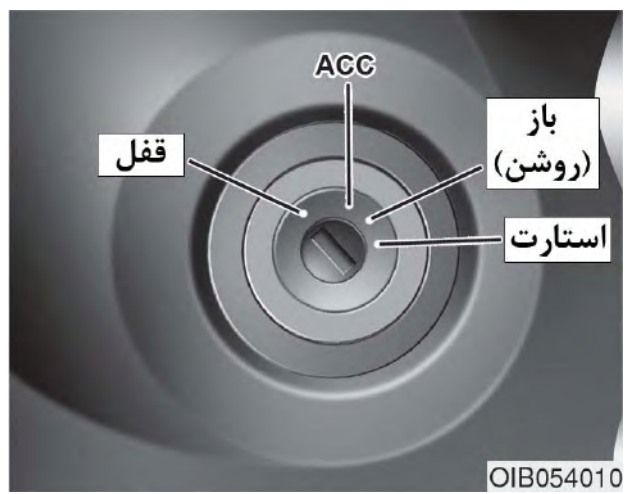

هشدار!

- هرگز در هنگام رانندگی سوئیچ را در وضعیت قفل و یا ACC قرار ندهید مگر این‌که وضعیت اضطراری باشد. این کار سبب خاموشی موتور و از کار افتادن هیدرولیک فرمان و سیستم‌های ترمزی می‌شود.

(ادامه دارد)

(ادامه)

و ممکن است سبب کاهش امکان کنترل خودرو و قدرت ترمز شود که خطرناک است.

- قبل از ترک صندلی خودرو، همیشه مطمئن شوید که خودرو در دنده ۱ (برای گیربکس دستی) و یا در وضعیت پارک یا P (برای دنده اتوماتیک) است، ترمز دستی را بکشید و سوئیچ را در وضعیت قفل قرار دهید.

عدم رعایت این موارد ممکن است منجر به حرکت ناخواسته خودرو و بروز مشکل شود.

وضعیت های مختلف سوئیچ خودرو

وضعیت سوئیچ	کارکرد	ملاحظات
قفل (LOCK)	در وضعیت قفل، می توان سوئیچ را خارج کرد.	فرمان قفل می شود تا از خودرو در برابر سرقت محافظت نماید (اگر مجهز به این ویژگی باشد).
ACC	می توان از دستگاه های برقی خودرو استفاده نمود.	فرمان قفلش باز می شود. اگر موقعی که سوئیچ در وضعیت ACC است مشکلی پیش آمد، حین چرخاندن فرمان به چپ و راست، سوئیچ را بگردانید تا آزاد شود.
روشن یا باز (ON)	این وضعیت عادی سوئیچ در موقع استارت موتور است. تمامی ویژگی ها و دستگاه های جانبی قابل استفاده اند. چراغ های هشدار را می توان موقع باز بودن سوئیچ و یا در وضعیت ACC، چک کرد.	هرگز وقتی قصد روشن کردن موتور را ندارید، برای مدت طولانی سوئیچ را باز نکنید تا باطری خودرو خالی نشود.
استارت (START)	برای استارت موتور، سوئیچ را در وضعیت START قرار دهید. در این حالت بعد از رها کردن، سوئیچ به وضعیت روشن برمی گردد.	تا زمانی که سوئیچ را رها نکرده اید، موتور استارت می خورد.

استارت خودرو

⚠ هشدار!

- همیشه موقع رانندگی کفش‌های مناسب بپوشید. استفاده از کفش‌های نامناسب مثل کفش پاشنه بلند، پوتین اسکی، صندل و غیره ممکن است توان استفاده از پدال ترمز، گاز و کلاچ را کاهش دهد.
- هرگز در حالتی که پدال گاز را فشار داده‌اید استارت نزنید. این کار سبب حرکت ناگهانی خودرو و تصادف می‌شود.
- تا زمان عادی شدن دور موتور صبر کنید. اگر در دور بالا پدال ترمز را رها کنید، خودرو ناگهان حرکت می‌کند.

استارت موتور بنزینی

در خودروهای با گیربکس معمولی:

۱. مطمئن شوید که اهرم ترمز دستی را کشیده‌اید.
 ۲. دنده را در وضعیت P قرار دهید.
 ۳. پدال ترمز را فشار دهید.
 ۴. سوئیچ را در وضعیت START قرار داده و آن را حداکثر ۱۰ ثانیه نگه دارید تا موتور روشن شود، سپس آن را رها کنید.
۱. مطمئن شوید که اهرم ترمز دستی را کشیده‌اید.
 ۲. از خلاص بودن دنده اطمینان حاصل کنید.
 ۳. کلاچ و ترمز را بگیرید.
 ۴. سوئیچ را در وضعیت START قرار داده و آن را حداکثر ۱۰ ثانیه نگه دارید تا موتور روشن شود، سپس آن را رها کنید.

i نکته آموزشی

- هرگز برای گرم شدن موتور، خودرو را بی حرکت نگه ندارید. بدین منظور با سرعت کم حرکت کنید (از گاز دادن زیاد و کاهش شتاب شدید اجتناب کنید).
- همیشه هنگام استارت خودرو، پای خود را روی پدال ترمز بگذارید. ضمناً از فشار گاز در هنگام استارت خودداری کنید. در هنگام گرم شدن خودرو از گاز دادن شدید خودرو اجتناب کنید.

کلید روشن و خاموش موتور (اگر خودرو شما دارای این ویژگی باشد)



هر موقع در جلو باز شود، چراغ کلید روشن / خاموش، روشن و ۳۰ ثانیه بعد از بسته شدن در، خاموش می‌شود.

نکته !

- برای جلوگیری از آسیب دیدن خودرو: هرگز بیش از ۱۰ ثانیه سوئیچ را در وضعیت **START** نگه ندارید. قبل از سعی مجدد ۵ تا ۱۰ ثانیه صبر کنید.
- هرگز در حالتی که موتور روشن است، سوئیچ را در وضعیت **START** قرار ندهید. این کار به استارت خودرو آسیب می‌رساند.
- اگر وضعیت ترافیک و یا جاده اجازه می‌دهد، دنده را خلاص کرده و سوئیچ را در وضعیت **START** قرار دهید تا مجدداً موتور روشن شود.
- هرگز برای روشن کردن خودرو، آن را هل ندهید و یا یدک نکنید.

استارت و خاموش نمودن موتور برای اینترکولر توربوشارژر

۱. هرگز بلافاصله بعد از استارت زدن زیاد گاز ندهید.
اگر موتور سرد بود، چند ثانیه قبل از ورود روغن به واحد توربوشارژر، درجا کار کنید.
۲. بعد از رانندگی با سرعت زیاد و طولانی که بار زیادی بر موتور تحمیل شده است، قبل از خاموش نمودن ناگهانی موتور، یک دقیقه درجا کار کنید. این کار سبب می‌شود که قبل از خاموش نمودن موتور، توربوشارژر خنک شود.

نکته !

هرگز بعد از یک رانندگی سنگین بلافاصله موتور را خاموش نکنید. این کار سبب می‌شود که آسیب جدی به موتور و سیستم توربوشارژر وارد شود.

(ادامه)

- هرگز از داخل فرمان و یا کنترل‌های دیگر و در هنگام حرکت خودرو به کلید روشن / خاموش دست نزنید. بردن دست به این منطقه در زمان رانندگی می‌تواند سبب کاهش کنترل شما بر خودرو و تصادف شود.

هشدار!

- هرگز در حین رانندگی کلید روشن / خاموش را به جز در وضعیت‌های اضطراری فشار ندهید. این کار می‌تواند سبب خاموشی موتور و از کار افتادن سیستم هیدرولیک در فرمان و سیستم ترمز خودرو شود.

ممکن است سبب کاهش امکان کنترل خودرو و قدرت ترمز شود که خطرناک است.

- قبل از ترک صندلی خودرو، همیشه مطمئن شوید که خودرو در دنده ۱ (برای گیربکس دستی) و یا در وضعیت پارک یا P (برای دنده اتوماتیک) است، دستی را بکشید و کلید روشن / خاموش را در وضعیت خاموش قرار دهید و سوئیچ هوشمند را همراه خود ببرید. اگر این موارد را رعایت نکنید ممکن است خودرو ناخواسته شروع به حرکت کرده و مشکل‌ساز شود.

(ادامه دارد)

هشدار!

برای کاهش خطرات جانی و مالی، هرگز اجازه ندهید که کودکان و یا افراد ناآگاه به کلید روشن / خاموش کردن یا قطعات مربوطه دست بزنند. این کار حرکت ناگهانی و ناخواسته خودرو را به دنبال دارد.

هشدار!

برای خاموش نمودن موتور در وضعیت‌های اضطراری:

کلید روشن / خاموش نمودن موتور را بیش از دو ثانیه فشار دهید و یا به سرعت کلید روشن / خاموش موتور را سه بار فشار داده و رها کنید (در عرض سه ثانیه).

اگر خودرو هنوز در حال حرکت است، می‌توانید بدون فشار پدال ترمز و تنها با فشار کلید / روشن خاموش و با دنده خلاص، موتور را مجدداً روشن کنید.



وضعیت‌های مختلف کلید روشن / خاموش موتور - خودروهای دارای دنده دستی (معمولی)

ملاحظات	عملکرد	وضعیت کلید
<p>اگر فرمان درست قفل نشده باشد، موقع باز کردن درب راننده بوق هشدار به صدا در می‌آید.</p>	<ul style="list-style-type: none"> • خودرو را خاموش، متوقف و سپس کلید روشن / خاموش خودرو را فشار دهید. • فرمان را قفل می‌کند تا از خودرو در برابر سرقت محافظت نماید. 	<p style="text-align: center;">خاموش</p>  <p style="text-align: center;">چراغ روشن نیست</p>
<ul style="list-style-type: none"> • اگر بیش از یک ساعت کلید روشن / خاموش خودرو را در وضعیت ACC قرار دهید، در آن صورت باطری به صورت خودکار قطع می‌شود تا از خالی شدن آن جلوگیری شود. • اگر فرمان کاملاً باز نشده باشد، کلید روشن / خاموش کار نخواهد کرد. در این حالت، حین گرداندن غربیلک به چپ و راست، کلید روشن / خاموش را فشار دهید تا فرمان باز شود. 	<ul style="list-style-type: none"> • وقتی کلید در وضعیت خاموش است، بدون گرفتن کلاچ، کلید روشن / خاموش را فشار دهید. • وسایل برقی خودرو قابل استفاده می‌شوند. • قفل فرمان باز می‌شود. 	<p style="text-align: center;">ACC</p>  <p style="text-align: center;">چراغ زرد روشن است</p>

- خودروهای دارای دنده دستی (معمولی)

وضعیت کلید	عملکرد	ملاحظات
<p>روشن</p>  <p>چراغ آبی روشن است</p>	<ul style="list-style-type: none"> • هنگامی که کلید روشن / خاموش در وضعیت ACC است بدون این که کلاچ بگیرید آن را فشار دهید. • قبل از استارت موتور، چراغ‌های هشدار را می‌توان چک کرد. 	<p>وقتی موتور روشن نیست کلید روشن / خاموش را در وضعیت روشن باقی نگذارید زیرا ممکن است سبب خالی شدن باتری شود.</p>
<p>استارت</p>  <p>چراغی روشن نیست</p>	<p>برای استارت موتور، کلاچ و ترمز را گرفته و کلید روشن / خاموش را در دنده خلاص فشار دهید.</p>	<p>اگر بدون گرفتن کلاچ، کلید روشن / خاموش را فشار دهید، موتور روشن نمی‌شود و کلید روشن / خاموش به ترتیب زیر عوض می‌شود:</p> <p>OFF → ACC → ON → OFF</p>

وضعیت‌های مختلف کلید روشن / خاموش موتور - خودروهای دارای دنده اتوماتیک

ملاحظات	عملکرد	وضعیت کلید
<p>اگر فرمان درست قفل نشده باشد، موقع باز کردن درب راننده بوق هشدار به صدا در می‌آید.</p>	<p>خودرو را خاموش، متوقف و سپس در وضعیت دنده P (پارک) کلید روشن / خاموش خودرو را فشار دهید. وقتی بدون پارک بودن دنده، کلید روشن / خاموش خودرو را فشار می‌دهید، کلید به وضعیت خاموش بر نمی‌گردد، بلکه در وضعیت ACC قرار می‌گیرد. فرمان را قفل می‌کند تا از خودرو در برابر سرقت محافظت نماید.</p>	<p style="text-align: center;">خاموش</p>  <p style="text-align: center;">چراغ روشن نیست</p>
<ul style="list-style-type: none"> • اگر بیش از یک ساعت کلید روشن / خاموش خودرو را در وضعیت ACC نگه دارید، در آن صورت باطری به صورت خودکار قطع می‌شود تا از خالی شدن آن جلوگیری شود. • اگر فرمان کاملاً باز نشده باشد، کلید روشن / خاموش کار نخواهد کرد. در این حالت، حین گرداندن غربیلک به چپ و راست، کلید روشن / خاموش را فشار دهید تا فرمان باز شود. 	<p>وقتی کلید در وضعیت خاموش است، بدون گرفتن ترمز، کلید روشن / خاموش را فشار دهید. وسایل برقی خودرو قابل استفاده می‌شوند. قفل فرمان باز می‌شود.</p>	<p style="text-align: center;">ACC</p>  <p style="text-align: center;">چراغ زرد روشن است</p>

– خودروهای دارای دنده اتوماتیک

وضعیت کلید	عملکرد	ملاحظات
<p>روشن</p>  <p>چراغ آبی روشن است</p>	<p>هنگامی که کلید روشن / خاموش در وضعیت ACC است آن را فشار دهید بدون این که ترمز بگیرید. قبل از استارت موتور، چراغ‌های هشدار را می‌توان چک کرد.</p>	<p>وقتی موتور روشن نیست کلید روشن / خاموش را در وضعیت روشن باقی نگذارید زیرا ممکن است سبب خالی شدن باتری شود.</p>
<p>استارت</p>  <p>چراغی روشن نیست</p>	<p>برای استارت موتور، ترمز را گرفته و کلید روشن / خاموش را در دنده خلاص یا P، فشار دهید. برای حفظ ایمنی خود، همیشه در وضعیت دنده P استارت بزنید.</p>	<p>اگر بدون گرفتن ترمز، کلید روشن / خاموش را فشار دهید، موتور روشن نمی‌شود و کلید روشن / خاموش به ترتیب زیر عوض می‌شود:</p> <p>OFF → ACC → ON → OFF</p>

روشن نمودن موتور (استارت)

هشدار!

- همیشه موقع رانندگی کفش‌های مناسب بپوشید. استفاده از کفش‌های نامناسب مثل کفش پاشنه بلند، پوتین اسکی، صندل و غیره ممکن است توان استفاده از پدال ترمز، گاز و کلاچ را کاهش دهد.
- هرگز درحالتی که پدال گاز را فشار داده‌اید استارت نزنید. این کار سبب حرکت ناگهانی خودرو و تصادف می‌شود.
- تا زمان عادی شدن دور موتور صبر کنید. اگر در دور بالا پدال ترمز را رها کنید، خودرو ناگهان حرکت می‌کند.

نکته آموزشی

- با فشار کلید روشن / خاموش موتور، خودرو تنها وقتی روشن می‌شود که سوئیچ هوشمند در خودرو موجود باشد.
- حتی اگر سوئیچ هوشمند در خودرو بوده اما دور از راننده باشد، خودرو روشن نمی‌شود.
- اگر وقتی که موتور در وضعیت ON یا ACC است دری باز باشد، سیستم دنبال سوئیچ هوشمند می‌گردد. و اگر این سوئیچ در خودرو نباشد، علامت چشمک می‌زند و سپس پیغام هشدار «key not in vehicle» ظاهر می‌شود و اگر تمامی درها بسته باشد، آژیر ۵ ثانیه به صدا در می‌آید. اگر خودرو حرکت کند آژیر خاموش می‌شود. موقع استفاده از وضعیت ACC یا در حالت روشن بودن موتور، سوئیچ هوشمند را در خودرو نگهدارید.

استارت موتور بنزینی

- در خودروهای با گیربکس معمولی:
۱. همیشه سوئیچ هوشمند را با خود داشته باشید.
 ۲. مطمئن شوید که دستی را کشیده‌اید.
 ۳. از خلاص بودن دنده اطمینان حاصل کنید.
 ۴. کلاچ و ترمز را بگیرید.
 ۵. کلید روشن / خاموش موتور را فشار دهید.

- در خودروهای با دنده اتوماتیک:
۱. همیشه سوئیچ هوشمند را همراه داشته باشید.
 ۲. مطمئن شوید که دستی را کشیده‌اید.
 ۳. دنده را در وضعیت **P** قرار دهید.
 ۴. پدال ترمز را فشار دهید.
 ۵. کلید روشن / خاموش موتور را فشار دهید.

i نکته آموزشی

- هرگز برای گرم شدن موتور، خودرو را بی حرکت نگه ندارید. بدین منظور با سرعت کم حرکت کنید (از گاز دادن زیاد و کاهش شتاب شدید اجتناب کنید).
- همیشه هنگام استارت خودرو، پای خود را روی پدال ترمز بگذارید. ضمناً از فشار گاز در هنگام استارت خودداری کنید. در هنگام گرم شدن از گاز شدید خودرو اجتناب کنید.

نکته !

- برای جلوگیری از آسیب دیدن خودرو: اگر موتور در حال حرکت خاموش شد، سعی نکنید دنده را در وضعیت P قرار دهید..
- اگر وضعیت ترافیک و یا جاده اجازه می‌دهد، دنده را خلاص کرده و کلید روشن / خاموش را فشار دهید تا مجدداً موتور روشن شود.
- هرگز برای روشن کردن خودرو، آن را هل ندهید و یا یدک نکنید.

نکته !

برای جلوگیری از آسیب دیدن خودرو: موقع سوختن فیوز چراغ ترمز خودرو، شما نمی‌توانید به صورت عادی موتور را روشن کنید. فیوز را تعویض و اگر نمی‌توانید آن کار را بکنید، موتور را با فشار و نگه داشتن کلید روشن / خاموش برای مدت ۱۰ ثانیه و در حالتی که کلید در وضعیت ACC است، روشن کنید.

کلید روشن / خاموش را جز در حالتی که فیوز چراغ ترمز سوخته است، بیش از ۱۰ ثانیه فشار ندهید.

برای ایمنی بیشتر، همیشه قبل از استارت موتور پدال ترمز / کلاچ را فشار دهید.

استارت و خاموش نمودن موتور برای اینترکولر توربوشارژر

۱. هرگز بلافاصله بعد از استارت زدن زیاد گاز ندهید.
- اگر موتور سرد بود، چند ثانیه قبل از ورود روغن به واحد توربوشارژر، موتور درجا کار کند.
۲. بعد از رانندگی با سرعت زیاد و طولانی که بار زیادی بر موتور تحمیل شده است، قبل از خاموش نمودن ناگهانی موتور، یک دقیقه موتور درجا کار کند. این کار سبب می‌شود که قبل از خاموش نمودن موتور، توربوشارژر خنک شود.

نکته !

هرگز بعد از یک رانندگی سنگین بلافاصله موتور را خاموش نکنید. این کار سبب می‌شود که آسیب جدی به موتور و سیستم توربو شارژر وارد شود.



OGB054002

i نکته آموزشی

اگر باطری سوئیچ هوشمند ضعیف باشد و یا درست کار نکند، می‌توانید با فشار کلید روشن / خاموش موتور و در حالی که سوئیچ هوشمند در جهت تصویر فوق است، موتور را روشن کنید.

گیربکس معمولی (اگر خودروی شما دارای این ویژگی باشد)

برای دنده عقب گرفتن، ابتدا از توقف کامل خودرو اطمینان حاصل کنید و سپس دنده را قبل از رفتن به دنده عقب، خلاص کنید.

اگر بعد از توقف کامل، دنده ۱ و یا عقب سخت جا می رود، اقدامات زیر را انجام دهید:

۱. دنده را خلاص کرده و کلاچ را رها کنید.
۲. کلاچ را گرفته و سپس دنده را در وضعیت دنده ۱ یا عقب قرار دهید.

i نکته آموزشی

در آب و هوای سرد، تغییر دنده ممکن است به سختی انجام شود، تا گرم شدن روغن گیربکس صبر کنید.

نحوه کار گیربکس دستی

گیربکس دستی ۵ (یا ۶) دنده جلو دارد و کاملاً در تمامی دنده‌های جلو سنکرون است بنابراین انتقال به دنده سنگین و سبک به راحتی انجام می‌شود.

! هشدار!

- قبل از ترک خودرو، اگر خودرو در سربالایی پارک شده است، خودرو را در دنده ۱ و اگر در سرازیری پارک شده است آن را در دنده عقب بگذارید، دستی را بکشید و سوئیچ را در وضعیت خاموش / قفل قرار دهید. در صورت عدم رعایت این موارد، امکان حرکت ناخواسته خودرو وجود دارد.

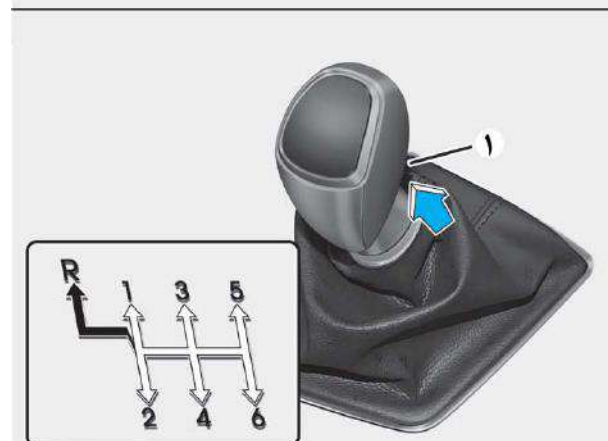

- ⇨ دنده باید بدون فشار کلید (۱) جابجا شود.
- ⇨ حین حرکت اهرم دنده باید کلید (۱) فشار داده شود.

OIB054009/OIB054001

نکته!

استفاده از کلاچ (در صورتی که خودروی شما دارای این بخش باشد)

پدال کلاچ باید قبل از انجام موارد زیر کاملا فشار داده شده باشد:

- استارت خودرو
- موتور بدون گرفتن کلاچ روشن نمی‌شود.
- تعویض دنده

موقع آزاد نمودن کلاچ، آن را به آرامی رها کنید.

برای جلوگیری از آسیب و سایش غیر ضروری کلاچ، اقدامات زیر را انجام دهید:

- هنگام رانندگی پای خود را روی کلاچ نگذارید.
- هرگز خودرو را پشت چراغ قرمز و یا در وضعیت‌های دیگر به صورت نیم کلاچ نگه ندارید.
- همیشه برای جلوگیری از نویز و یا آسیب دیدگی، کلاچ را کاملا نگه دارید.
- هرگز با دنده دو درگیر استارت نزنید مگر در صورتی که استارت زدن در یک جاده لغزنده باشد.

دنده سنگین

برای کاهش سرعت در ترافیک و یا در سرازیری‌ها از دنده سنگین استفاده کنید.

همچنین دنده سنگین باعث کاهش افت سرعت می‌شود و می‌توان با این کار در موقع لزوم سریعاً به سرعت دلخواه برگشت.

موقعی که خودرو از یک سرازیری پایین می‌آید، دنده سنگین به حفظ سرعت ایمن با تامین قدرت ترمزی از موتور کمک می‌کند و سایش ترمزها را کمتر می‌کند.

- موقع رانندگی در سطوح لغزنده بیشتر احتیاط کنید. موقع ترمز کردن، افزایش شتاب و تغییر دنده با احتیاط عمل کنید. در سطوح شیب‌دار، تغییر ناگهانی سرعت خودرو می‌تواند سبب کاهش اصطکاک بین چرخ و جاده شده و کنترل خودرو از دست برود و حادثه ناگواری رخ دهد.

هشدار!

هرگز در روی سطوح لغزنده از ترمز موتور (دنده سنگین) استفاده نکنید زیرا سبب سر خوردن خودرو و تصادف می‌شود.

نکاتی برای رانندگی بهتر

- هرگز در سرازیری با دنده خلاص حرکت نکنید این کار بسیار خطرناک است.
- هرگز در هنگام حرکت پای خود را به صورت مداوم روی ترمز نگذارید زیرا سبب داغ شدن ترمز و قطعات آن و نقص سیستم ترمز می‌گردد.
- هنگام حرکت در یک سرازیری طولانی، سرعت خود را کاهش داده و با دنده سنگین حرکت کنید. در این حالت نیروی ترمزی موتور به کاهش سرعت خودرو کمک می‌کند.
- همیشه قبل از دنده سنگین گرفتن سرعت خودرو را کم کنید. این امر سبب می‌شود که به موتور زیاد فشار نیاید و آسیب نبیند.
- در موقع مواجه با باد موافق، سرعت خود را کم کنید تا کنترل بهتری روی خودرو داشته باشد.
- مطمئن شوید که خودرو قبل از دنده عقب گرفتن متوقف شده است تا به گیربکس آسیبی نرسد.

نکته!

- برای جلوگیری از آسیب دیدن کلاچ و گیربکس:
 - موقع تغییر دنده از ۵ به ۴، دقت کنید که اشتباهی دنده ۲ را انتخاب نکنید. تغییر دنده سنگین شدید (مثلاً از ۵ به ۲) می‌تواند سبب افزایش دور موتور تا نقطه‌ای شود که عقربه دور موتور وارد محدوده قرمز شود.
 - هرگز به یک‌باره بیش از ۲ دنده را کم نکنید و یا وقتی خودرو با دور موتور بالا (۵۰۰۰ دور در دقیقه یا بیشتر) کار می‌کند دنده را کاهش ندهید. این کار می‌تواند سبب آسیب دیدن دنده، کلاچ و گیربکس شود.

i نکته آموزشی

– مکانیسم دنده سنگین در گیربکس‌های اتوماتیک (kickdown mechanism)

برای حداکثر شتاب از مکانیسم دنده سنگین گیربکس‌های خودکار استفاده کنید. بدین منظور پدال گاز را بیشتر فشار دهید و در این حالت گیربکس خودکار براساس دور موتور، دنده سنگین مناسب را انتخاب می‌کند.

(ادامه)

- در صورتی که خودرو شما از جاده خارج شد، هرگز فرمان را سریع نچرخانید. در عوض، قبل از برگشت به مسیر سرعت خودرو را کم کنید.
- شرکت کرمان موتور توصیه می‌کند که در هنگام رانندگی سرعت مجاز را رعایت کنید.

! هشدار!

برای کاهش خطر آسیب‌های بدنی و مرگ اقدامات زیر را انجام دهید:

- همیشه کمربند ایمنی را ببندید. در هنگام بروز تصادف، نبستن کمربند سبب آسیب دیدگی شدید و یا مرگ سرنشین می‌شود.
- هرگز با سرعت بالا دور نزنید.
- از حرکت ناگهانی و زیاد فرمان مانند تغییر سریع لاین و یا دورهای سریع اجتناب کنید.
- اگر در سرعت بالا کنترل خودرو را از دست بدهید، خطر چپ کردن به شدت افزایش می‌یابد.
- از دست دادن کنترل خودرو معمولاً در صورتی رخ می‌دهد که دو چرخ یا چند چرخ خودرو از جاده خارج شود و راننده برای برگشت به جاده به سرعت فرمان را بچرخانید.

(ادامه دارد)

گیربکس اتوماتیک/خودکار (اگر خودروی شما دارای این ویژگی باشد)

نحوه کار دنده اتوماتیک

گیربکس اتوماتیک دارای چهار دنده جلو و یک دنده عقب است. دنده‌ها به صورت خودکار و براساس وضعیت D یا درایو انتخاب می‌شوند.

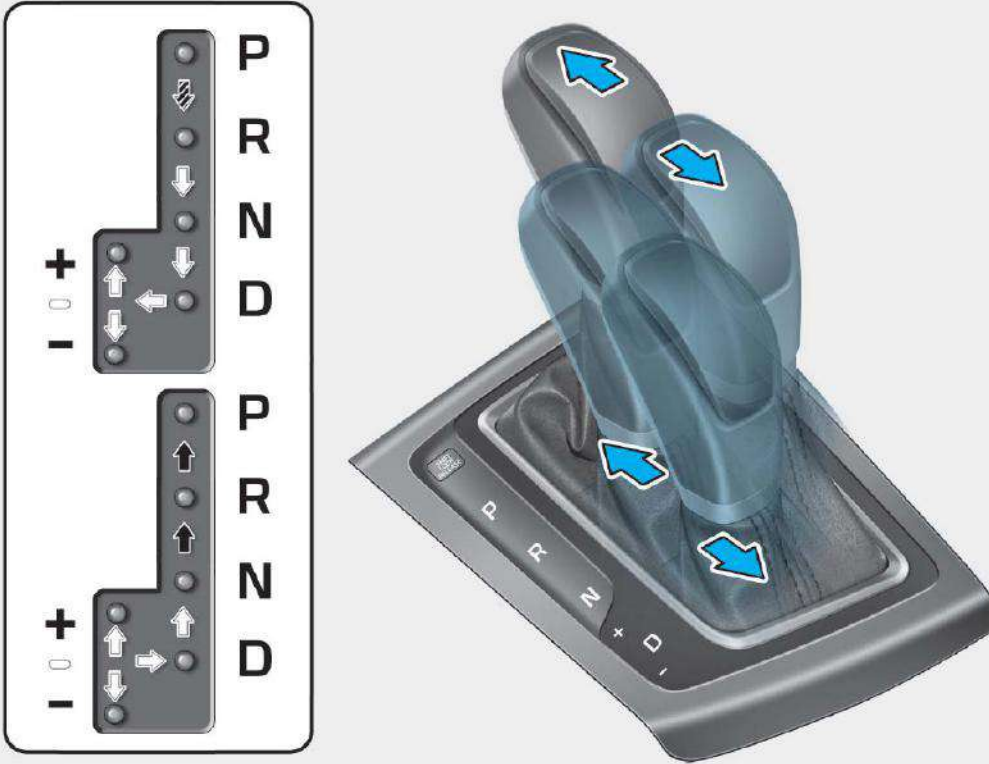

 پدال ترمز را فشار دهید، کلید دنده را فشار داده و سپس دنده را حرکت دهید.

 کلید دنده را فشار دهید و سپس اهرم آن را حرکت دهید.

 اهرم دنده را حرکت دهید.

OGB054003

⚠ هشدار!

- تغییر دنده به P در هنگام حرکت خودرو می تواند سبب از دست رفتن کنترل خودرو شود.
- بعد از توقف خودرو، همیشه مطمئن شوید که دنده در وضعیت P است، ترمز دستی را بکشید و خودرو را خاموش کنید.
- هرگز به جای ترمز دستی از دنده پارک یا P استفاده نکنید.

علائم و چراغ‌های روی داشبورد وضعیت دنده را در موقع باز بدون سوئیچ نشان می‌دهند.

دنده در وضعیت P (پارک)

همیشه قبل از دنده P، توقف کامل بکنید. برای تغییر دنده به P باید پدال ترمز را کاملاً فشار دهید و مطمئن شوید که پا را از روی پدال گاز برداشته‌اید. اگر تمامی موارد فوق را انجام دادید و هنوز نمی‌توانید به دنده P بروید، به بخش «آزادسازی قفل دنده» مراجعه کنید. دنده باید قبل از خاموش کردن موتور در وضعیت P باشد.

⚠ هشدار!

- برای کاهش خطر جراحات های بدنی و مرگ اقدامات زیر را رعایت کنید:
- همیشه اطراف خودرو را چک کنید و از وجود افراد و به ویژه کودکان در دوروبر خودرو مطمئن شوید و سپس با توجه به حضور آن‌ها دنده D و یا دنده R (عقب) را انتخاب کنید.
 - قبل از ترک خودرو، همیشه مطمئن شوید دنده در وضعیت P است و سپس دستی را کشیده و سوئیچ را در وضعیت خاموش / قفل قرار دهید. اگر این موارد رعایت نشود، امکان حرکت ناخواسته خودرو وجود دارد.
 - در سطوح لغزنده از تغییر دنده به دنده سنگین خودداری کنید. این امر می‌تواند سبب سر خوردن خودرو و تصادف شود.

دنده عقب (R)

برای راندن خودرو در جهت عقب، از این دنده استفاده کنید.

نکته!

همیشه قبل از دنده عقب گرفتن توقف کامل کنید، اگر در حین حرکت دنده را به عقب تغییر دهید، ممکن است گیربکس آسیب ببیند.

دنده خلاص (N)

در این وضعیت چرخ‌ها و گیربکس درگیر نیستند. در صورت نیاز به خاموش شدن موتور و یا نیاز به توقف در حالت روشن بودن سوئیچ، از دنده خلاص استفاده کنید. اگر می‌خواهید به هر دلیلی خودرو را ترک کنید، آن را حتما در وضعیت پارک (P) قرار دهید. همیشه موقع تغییر دنده از خلاص به دنده‌های دیگر، ترمز بگیرید.

هشدار!

تا وقتی که کاملاً ترمز نکرده‌اید، دنده را عوض نکنید. تغییر دنده در موقع روشن بودن موتور با دور بالا می‌تواند سبب حرکت ناگهانی خودرو شود. در این حالت ممکن است کنترل خودرو از دست برود و شما با افراد و یا اشیای اطراف تصادف کنید.

دنده درایو (D)

این وضعیت رانندگی عادی است. در این حالت گیربکس به صورت خودکار چهار دنده را عوض می‌کند و بهترین توان و مصرف سوخت را به صورت خودکار ایجاد می‌نماید. برای افزایش سرعت در موقع سبقت گرفتن از یک خودرو دیگر و یا رانندگی در سربالایی‌ها، گاز را بیشتر فشار دهید تا احساس کنید که خودرو وارد دنده سنگین‌تر شد.

وضعیت اسپورت (کنترل دستی)



OGB054004

وضعیت اسپورت در حالت حرکت و یا توقف خودرو و با فشار دنده از وضعیت D به گیت (جایگاه) دستی انتخاب می‌شود. برای برگشت به دنده D، دنده را مجدداً به گیت (جایگاه) اصلی برگردانید.

در وضعیت اسپورت، تعویض دنده به جلو و عقب به شما اجازه می‌دهد تا بازه دنده مطلوب را برای وضعیت رانندگی فعلی انتخاب کنید.
 + (سبک): دنده را به جلو ببرید تا یک دنده بالاتر رود یا سبک تر شود.
 - (سنگین): دنده را به عقب بکشید تا یک دنده سنگین تر شود.

i نکته آموزشی

- تنها چهار دنده جلو را می‌توان انتخاب کرد. برای انتخاب دنده عقب و پارک خودرو، دنده را در وضعیت R (عقب) یا P (پارک) قرار دهید.
- انتخاب دنده سنگین به صورت خودکار و موقعی است که خودرو سرعتش را کم می‌کند. وقتی که خودرو توقف می‌کند، دنده ۱ به صورت خودکار انتخاب می‌شود.
- وقتی دور موتور به منطقه قرمز می‌رسد، گیربکس به صورت خودکار دنده سبک تر را انتخاب می‌نماید.

(ادامه دارد)

(ادامه)

- اگر راننده دنده را در وضعیت + (سبک) یا - (سنگین) قرار دهد، گیربکس تغییر دنده نمی‌کند چون دنده بعدی خارج از محدوده دور مجاز موتور می‌باشد. راننده باید براساس وضعیت جاده دنده سبک را انتخاب نماید و مراقب باشد تا دور موتور به ناحیه قرمز روی صفحه کیلومتر وارد نشود.
- موقع شتاب گرفتن خودرو از سرعت صفر در جاده‌های لغزنده، دنده را به جلو + (سبک) حرکت دهید. این امر به گیربکس اجازه می‌دهد تا دنده ۲ را انتخاب کند که برای رانندگی یکنواخت در سطوح لغزنده بهتر است. برای برگشت به دنده ۱، دنده را در وضعیت - (سنگین) قرار دهید.



آزاد نمودن قفل دنده

اگر دنده با گرفتن ترمز، از P به R قابل تعویض نباشد، در آن صورت همچنان به فشار پدال ترمز ادامه داده و سپس اقدامات زیر را انجام دهید:

۱. کلید آزادسازی قفل دنده را فشار دهید.
۲. کلید آزادسازی قفل روی دنده را فشار دهید.
۳. دنده را حرکت دهید.

توصیه می‌شود که خودرو خود را در این موارد برای بازدید به نمایندگی مجاز شرکت کرمان موتور ببرید.

سیستم قفل دنده

برای ایمنی هر چه بیشتر شما، گیربکس اتوماتیک دارای یک سیستم قفل دنده است که مانع تعویض دنده از P به R می‌شود مگر این که پدال ترمز فشار داده شده باشد. برای تعویض دنده از P به R (عقب):

۱. پدال ترمز را فشار داده و نگه دارید.
۲. موتور را روشن و یا سوئیچ را در وضعیت روشن قرار دهید.
۳. دنده را حرکت دهید.

پارک کردن خودرو

همیشه تا تکمیل توقف، پدال ترمز را نگه دارید. سپس دنده را در وضعیت P قرار داده و ترمز دستی را بکشید و سوئیچ را در وضعیت قفل/ خاموش قرار دهید. هنگام خروج از خودرو، سوئیچ را با خود ببرید.

هشدار!

هنگامی که درون خودرو روشن هستید، مواظب باشید که برای مدت طولانی پدال گاز را فشار ندهید. چون در این صورت موتور و سیستم اگزوز داغ کرده و ممکن است آتش سوزی رخ دهد. گازهای اگزوز و سیستم آن بسیار داغ هستند. همیشه دست و اعضای بدن خود را از اجزای سیستم اگزوز دور نگه دارید. از توقف و یا پارک بر روی مواد قابل اشتعال مانند علف های خشک، کاغذ و برگ ها اجتناب کنید. این مواد ممکن است آتش گرفته و سبب آتش سوزی شوند.

نکاتی برای رانندگی بهتر

- هرگز در حالتی که پدال گاز را فشار داده اید، دنده را در وضعیت P یا خلاص (N) قرار ندهید.
- هرگز در حال حرکت دنده را در وضعیت P قرار ندهید.
- مطمئن شوید که خودرو قبل از دنده عقب گرفتن و یا تعویض دنده به D، توقف کامل کرده است.
- موقع رانندگی هرگز دنده خلاص حرکت نکنید. این کار می تواند به خاطر افت قدرت ترمزی موتور موجب تصادف شده و به گیربکس آسیب می زند.
- هرگز در هنگام رانندگی پای خود را روی پدال ترمز نگذارید. حتی یک فشار کم اما مداوم روی پدال ترمز می تواند سبب داغ کردن ترمزها و سایش و یا خرابی آن شود.
- فشار همزمان پدال گاز و ترمز می تواند سبب فعال شدن بخش کاهش توان موتور شود تا از شتاب مطمئن خودرو اطمینان حاصل گردد. در این موارد، شتاب خودرو بعد از رها کردن ترمز به حالت قبل برمی گردد.
- موقع رانندگی در وضعیت اسپورت، قبل از تعویض دنده به دنده سنگین، سرعت خود را کم کنید. در غیر این صورت، در صورتی که دور موتور بیرون از محدوده مجاز باشد، ممکن است دنده سنگین درگیر نشود.
- همیشه موقع ترک خودرو، ترمز دستی را بکشید و تنها به قرار دادن دنده در وضعیت P برای جلوگیری از حرکت خودرو، اکتفا نکنید.
- موقع رانندگی در سطوح لغزنده احتیاط کنید. در این وضعیت به خصوص موقع ترمز کردن، شتاب گرفتن و یا تعویض دنده جانب احتیاط را رعایت کنید. تغییر ناگهانی سرعت خودرو در سطوح لغزنده می تواند سبب کاهش اصطکاک بین لاستیک و جاده شده و کنترل خودرو را کم کند و تصادف ایجاد کند.
- کارایی بهینه خودرو و مصرف سوخت به صرفه به فشار یکنواخت و آزاد نمودن گاز بستگی دارد.

(ادامه)

- در صورتی که خودروی شما از جاده خارج شد، هرگز فرمان را سریع نچرخانید. در عوض، قبل از برگشت به مسیر سرعت خودرو را کم کنید.
- شرکت کرمان موتور توصیه می‌کند که در هنگام رانندگی سرعت مجاز را رعایت کنید.

هشدار!

برای کاهش خطر آسیب‌های بدنی و مرگ اقدامات زیر را انجام دهید:

- همیشه کمربند ایمنی را ببندید. در هنگام بروز تصادف، نبستن کمربند سبب آسیب‌دیدگی شدید و یا مرگ سرنشین می‌شود.
- هرگز موقع دور زدن با سرعت بالا دور نزنید.
- از حرکت ناگهانی و زیاد غریبک فرمان برای تغییر سریع جهت حرکت خودرو خودداری کنید.
- اگر در سرعت بالا کنترل خودرو را از دست بدهید، خطر چپ کردن به شدت افزایش می‌یابد.
- از دست دادن کنترل خودرو معمولاً در صورتی رخ می‌دهد که دو چرخ یا چند چرخ خودرو از جاده خارج شود و راننده برای برگشت به جاده به سرعت فرمان را بیچاند.

(ادامه دارد)

سیستم ترمز خودرو

ترمزهای هیدرولیک

خودرو شما مجهز به ترمز هیدرولیکی است که به صورت خودکار در زمان استفاده عادی تنظیم می شود.

اگر خودرو روشن نباشد، و یا حین رانندگی خاموش شود، سیستم هیدرولیکی ترمز از کار می افتد ولی شما همچنان می توانید آن را با استفاده از اعمال نیروی بیشتر به ترمز متوقف کنید. اما طبیعی است که در این موارد فاصله توقف بیشتر از حالت هیدرولیکی است.

وقتی موتور روشن نیست، توان ترمزی ذخیره شده بعد از هر بار فشار پدال کم می شود. وقتی سیستم هیدرولیک قطع شده است، از پمپ کردن پدال ترمز خودداری کنید.

تنها در صورتی کار پمپ پدال را انجام دهید که برای کنترل خودرو در سطوح لغزنده لازم باشد.

⚠ هشدار!

اقدامات احتیاطی زیر را مدنظر قرار دهید:

- هرگز در هنگام رانندگی پای خود را روی پدال ترمز قرار ندهید. این کار سبب افزایش دمای ترمز و مصرف لنت بیشتر و نیز سایش شدیدتر آن می گردد و در نهایت فاصله ترمز گیری را افزایش می دهد.

- موقع پایین آمدن خودرو از یک شیب تند یا طولانی، دنده سنگین تر را انتخاب کنید و از اعمال مداوم ترمز خودداری نمایید. ترمز مداوم می تواند سبب داغ شدن ترمز و افت کارایی آن شود. (ادامه دارد)

(ادامه)

- خیس بودن ترمزها می تواند روی کاهش سرعت ایمن خودرو اثر بگذارد؛ و نیز خودرو نیز موقع ترمز کردن به یک طرف کشیده می شود. در این وضعیت، به آرامی ترمز کنید تا از وضعیت ترمزها مطمئن شوید. همیشه ترمزها را بعد از عبور از آب به این شیوه تست کنید. برای خشک نمودن ترمزها، به آرامی به پدال ترمز ضربه بزنید تا در حین حفظ سرعت ایمن رو به جلو، گرم شود تا وقتی که کارایی ترمز به حالت عادی برگردد. در هنگام خیس شدن ترمز، از رانندگی با سرعت بالا اجتناب کنید تا شرایط عادی شود.

چراغ نمایشگر سایش لنت ترمز

وقتی لنت ترمزها ساییده می‌شوند و نیاز به تعویض آنها است، صدای هشدار از ترمزهای جلو و عقب به گوش می‌رسد. در این وضعیت صدا در حالت‌های مختلف شنیده می‌شود و گاه از بین می‌رود و یا موقعی شنیده می‌شود که پدال ترمز را فشار می‌دهید.

فراموش نکنید که شرایط رانندگی و آب و هوا هم می‌تواند سبب سروصدای ترمز در موقع ترمز کردن، بشود. این امر عادی است و به معنای معیوب بودن ترمزها نیست.

نکته!

برای جلوگیری از تعمیرات پرهزینه ترمزها، از ادامه رانندگی با لنت ترمزهای ساییده خودداری کنید و آنها را سریعاً تعویض نمایید.

i نکته آموزشی

همیشه لنت ترمزهای جلو و عقب را به صورت کامل تعویض کنید.

ترمزهای کاسه‌ای عقب

(اگر خودروی شما به آنها مجهز باشد)

ترمزهای کاسه‌ای عقب خودرو فاقد چراغ نشان دهنده سایش است و بنابراین باید در صورت شنیدن صدای مالیدن، بازرسی شوند. همچنین باید هر بار که لاستیک‌ها را تعویض و یا به صورت چرخشی عوض می‌کنید و یا موقع تعویض لنت‌های جلو، ترمز کاسه‌ای عقب را هم چک و بازرسی بنمایید.

ترمز دستی

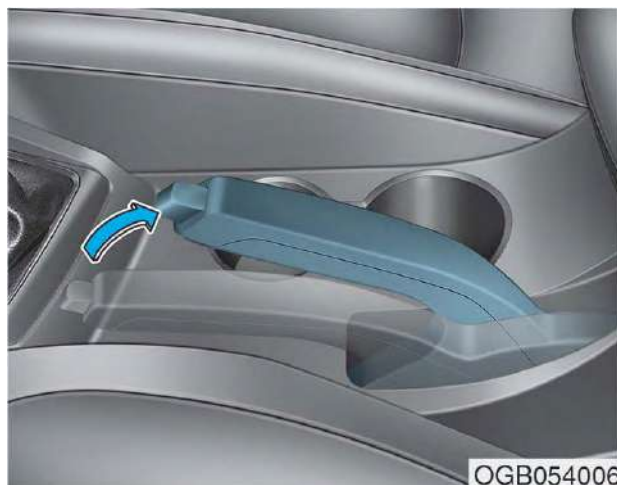

OGB054006

همیشه قبل از ترک خودرو، ترمز دستی را بکشید. پدال ترمز را کاملاً فشار دهید و تا جای ممکن ترمز دستی را بالا بکشید.

⚠ هشدار!

برای کاهش خطر جراحات بدنی و مرگ، هنگام حرکت خودرو ترمز دستی را نکشید مگر این‌که وضعیت اضطراری حادث شده باشد. این امر می‌تواند به سیستم ترمزی آسیب زده و منجر به تصادف شود.

نکته!

- هنگام کشیدن ترمز دستی از گاز دادن خودداری کنید. در غیر این صورت خودرو هشدار می‌دهد و ممکن است ترمز دستی خودرو آسیب ببیند.
- رانندگی با ترمز دستی نخواهیده می‌تواند سبب داغ شدن سیستم ترمز و ایراد آسیب و خسارت به قطعات ترمز شود. بنابراین همیشه قبل از شروع به حرکت خودرو، مطمئن شوید که ترمز دستی خوابیده و چراغ هشدار آن خاموش شده است.

هشدار!

- همیشه موقع ترک خودرو و یا پارک آن، توقف کامل کرده و تا انتهای توقف ترمز را نگه دارید. دنده را در وضعیت دنده ۱ (در گیربکس دستی) و در وضعیت دنده P یا پارک برای گیربکس اتوماتیک قرار دهید. و سپس دستی را کشیده و سوئیچ را در وضعیت قفل / خاموش قرار دهید.
- خودروهایی که ترمز دستی آن‌ها کاملاً درگیر نباشد، ممکن است به صورت ناخواسته حرکت کرده و خسارات جانی و مالی به بار آورند.
- هرگز اجازه ندهید افراد نا آشنا با خودرو به ترمز دستی دست بزنند. اگر ترمز دستی بی مورد آزاد شود ممکن است حرکت خودرو سبب خسارت‌های جانی و مالی شود.
- تنها وقتی ترمز دستی را بخوابانید که داخل خودرو نشسته اید و پای خود را محکم روی ترمز گذاشته اید.

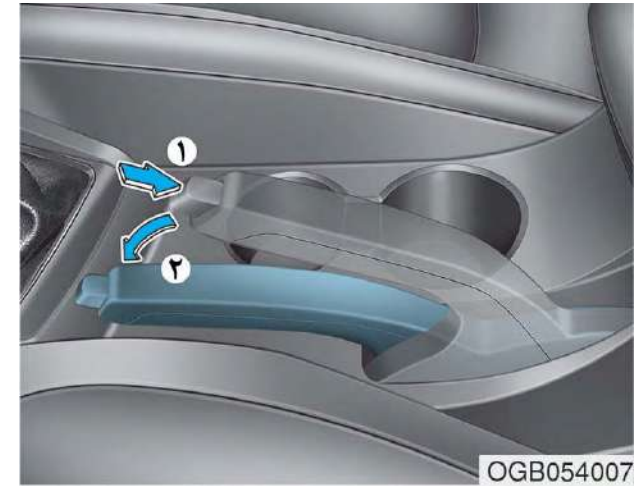

برای خواباندن ترمز دستی به صورت زیر عمل کنید:
کاملاً ترمز بگیرید.
به آرامی ترمز دستی را اندکی بالا بکشید.
و ضمن فشار کلید آزادسازی ترمز دستی (۱)، دستی (۲) را بخوابانید.

اگر ترمز دستی آزاد نشود و یا کاملاً نخوابد، در آن صورت توصیه می‌شود که به نمایندگی مجاز شرکت کرمان موتور مراجعه نمایید.

سیستم ترمز ABS

هشدار!

سیستم ترمز ABS می تواند مانع تصادفات ناشی از مانورهای رانندگی نادرست و یا خطرناک شود. حتی اگر در شرایط ترمز اضطراری کنترل خودرو بهبود پیدا کند، باز هم فاصله ایمنی را با موانع جلو حفظ کنید. سرعت خودرو همیشه باید در شرایط حاد جاده ای کم شود. فاصله ترمز خودروهای مجهز به ABS بیشتر از خودروهای فاقد آن در شرایط جاده ای زیر نیست:

(ادامه دارد)

اگر بعد از خواباندن ترمزدستی هم چراغ هشدار آن روشن است، ممکن است سیستم ترمز ایراد داشته باشد. لذا فوراً به آن رسیدگی نمایید. اگر در این موارد امکان دارد، بلافاصله خودرو را متوقف نمایید. در غیر این صورت با احتیاط رانندگی را ادامه داده و خودرو را به یک مکان ایمن ببرید و مشکل را حل کنید.

با باز کردن سوئیچ، مطمئن شوید که چراغ ترمز دستی روشن می شود. نیازی به روشن کردن موتور نیست.



این چراغ وقتی روشن می شود که ترمز دستی کشیده شده است و سوئیچ باز و یا موتور روشن است. همیشه قبل از شروع رانندگی مطمئن شوید که ترمز دستی خوابیده و چراغ هشدار آن خاموش است.

استفاده از ترمز ABS

برای حداکثر استفاده مفید از ترمز ABS خودرو خود در شرایط اضطراری، هرگز سعی نکنید که فشار ترمز را تنظیم کنید و یا ترمزهای خود را پمپ نمایید. بلکه ترمزها را با تمام قدرت ممکن فشار دهید.

هنگامی که ترمز می‌کنید در شرایطی که چرخ‌ها قفل می‌شوند، صدایی از ترمزها به گوش می‌رسد و یا ممکن است احساس مشابهی از پدال ترمز داشته باشید. این امر عادی است و به معنای فعال بودن سیستم ABS خودرو شما است.

سیستم ABS فاصله و زمان مورد نیاز برای توقف خودرو را کم نمی‌کند. همیشه فاصله ایمن را از خودرو جلویی رعایت کنید.

سیستم ABS مانع سرخوردن های ناشی از تغییر ناگهانی جهت خودرو می‌شود و مثلاً در مواردی که سعی در آید که خیلی سریع دور بزنید و یا تغییر لاین سریع بدهید، مفید است. همیشه با سرعت ایمن و طبق شرایط جاده و آب و هوایی موجود رانندگی کنید.

(ادامه)
در شرایط زیر با سرعت کمتر رانندگی کنید:

- رانندگی در جاده‌های خاکی، ناهموار و برف و یخ.
 - رانندگی در جاده‌هایی که در آن سطح جاده چاله زیاد دارد و یا ناهموار است.
 - در صورتی که روی لاستیک زنجیر بسته شده باشد.
- ویژگی‌های ایمنی خودروهای مجهز به ABS نباید با رانندگی در سرعت بالا و یا گردش‌های تند، تست شود. این کار می‌تواند ایمنی شما و دیگران را به خطر بیندازد.

ترمز ABS یک سیستم ترمز الکترونیکی است که مانع سرخوردن ترمزی می‌شود و به راننده امکان می‌دهد تا هم‌زمان هم خودرو را هدایت نماید و هم ترمز بکند.

سیستم ABS نمی‌تواند مانع از دست دادن پایداری شود. همیشه موقع ترمز سخت، فرمان را در دست داشته و به هدایت خودرو توجه کنید. فرمان گرفتن سریع و یا تند می‌تواند سبب شود که خودرو شما به سمت خودروهای دیگر تغییر جهت داده و یا از جاده خارج شود.

در سطوح خاکی و یا ناهموار، استفاده از سیستم ترمز ABS ممکن است سبب شود که فاصله توقف بیشتر از خودروهای فاقد ABS شود.

چراغ هشدار ABS (ABS) تا چند ثانیه بعد از باز کردن سوئیچ باقی می‌ماند و در این زمان، سیستم ABS کار عیب‌یابی خودکار را انجام می‌دهد و در صورتی که ایرادی در سیستم نباشد، این چراغ خاموش می‌شود. اگر این چراغ روشن بماند ممکن است سیستم ABS ایراد داشته باشد. در آن موارد سریعاً به نمایندگی مجاز شرکت کرمان خودرو مراجعه نمایید.

i نکته آموزشی!

در مواردی که به خاطر خالی شدن باتری مجبور هستید تا خودرو را به صورت جامپ استارت (باتری کمکی) روشن کنید، چراغ هشدار ABS (ABS) گاهی روشن می شود. این امر بدان دلیل است که ولتاژ باتری کم است و به معنای ایراد در سیستم ABS نیست. قبل از ادامه کار با خودرو، باتری باید شارژ شود.

احتیاط!

موقع رانندگی روی جاده های لغزنده، مانند جاده های یخ زده، و در حالتی که مدام ترمز می گیرید، سیستم ABS به صورت مداوم فعال می شود و چراغ هشدار آن (ABS) نیز ممکن است روشن شود. در این موارد خودرو را به مکان امنی منتقل نموده و خاموش کنید.

خودرو را روشن کنید. اگر چراغ هشدار ABS خاموش بود، در آن صورت سیستم ABS ایرادی ندارد و در غیر این صورت ممکن است ایراد داشته باشد. بنابراین هر چه سریع تر به نمایندگی مجاز شرکت کرمان موتور مراجعه نمایید.

هشدار!

اگر چراغ هشدار ABS (ABS) روشن شود و باقی بماند، شاید سیستم ABS ایراد دارد. ترمز هیدرولیک شما در این حالت درست کار می کند. برای کاهش خطرات توصیه می شود بلافاصله به نمایندگی مجاز شرکت کرمان موتور مراجعه کنید.

روش کار کنترل پایداری الکترونیکی (ESC)

وضعیت روشن بودن ESC

وقتی سوئیچ خودرو روشن است، چراغ‌های روشن و خاموش ESC تقریباً ۳ ثانیه روشن و سپس خاموش می‌شوند و بعد از آن ESC روشن می‌شود.

هنگام کار کردن

اگر موقع کار کردن سیستم ESC، چراغ چشمک می‌زند:



- وقتی تحت شرایطی ترمز می‌کنید که ممکن است سبب قفل چرخ‌ها شود، صدایی از ترمزها به گوش می‌رسد و یا شما احساس مشابهی را از پدال ترمز دارید. این صدا عادی است و به معنای فعال بودن ESC است.
- وقتی ESC فعال می‌شود، موتور به گاز واکنشی نشان نمی‌دهد.

هشدار!
هرگز بدون توجه به وضعیت جاده با سرعت رانندگی نکنید و یا با سرعت نپیچید. سیستم کنترل پایداری الکترونیکی (ESC) نمی‌تواند مانع تصادف شود. سرعت زیاد در دورها، مانورهای ناگهانی و رانندگی غیر محتاطانه در سطوح خیس می‌تواند منجر به حادثه شود.

کنترل پایداری الکترونیکی (ESC) (اگر خودروی مجهز به این بخش باشد)

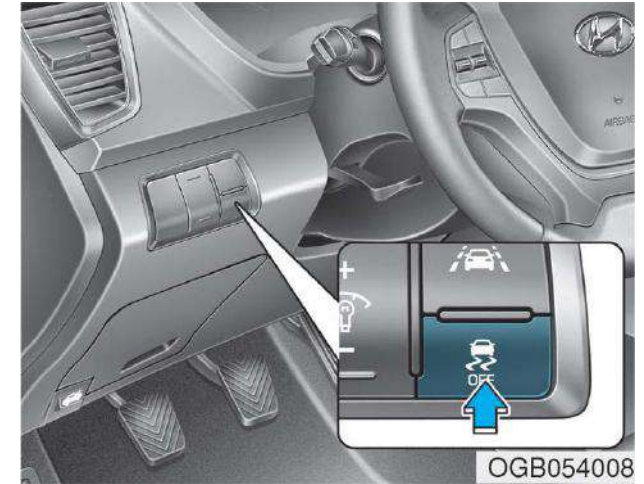

سیستم کنترل پایداری الکترونیکی (ESC) به پایداری خودرو در پیچ‌ها و در زمان دور زدن کمک می‌کند.

کنترل پایداری الکترونیکی (ESC) وضعیت فرمان و خودرو را کنترل می‌کند و به هر کدام از ترمزهای خودرو فشار ترمزی وارد نموده و در سیستم مدیریت موتور مداخله می‌نماید تا به راننده کمک کند که خودرو را در مسیر دلخواه نگه دارد. باید توجه داشت که کنترل پایداری الکترونیکی (ESC) جایگزین رانندگی محتاطانه نیست و همیشه باید سرعت خود را تنظیم و براساس شرایط جاده رانندگی کنید.



OGB044107

• **حالت ۲:**

کلید **ESC OFF** را بیش از ۳ ثانیه فشار دهید. چراغ **ESC OFF** و پیغام همراه با بوق هشدار روشن می شود. در این حالت، بخش کنترل موتور و بخش کنترل ترمز کار نمی کند. به عبارت دیگر، بخش کنترل پایدار موتور دیگر کار نمی کند.

اگر هنگام خاموشی **ESC**، سوئیچ خودرو در وضعیت قفل/ خاموش قرار گیرد، در آن صورت **ESC** خاموش می شود. در این حالت، به محض استارت مجدد موتور **ESC** به صورت خودکار فعال خواهد شد.



OGB044106

• **وضعیت ESC خاموش**

برای غیر فعال نمودن **ESC**:

• **حالت ۱:**

کلید **ESC OFF** را فشار دهید (چراغ **ESC OFF** و پیغام نمایش داده می شود). در این حالت، بخش کنترل موتور کار نمی کند. به عبارت دیگر، بخش کنترل کشش کار نمی کند اما بخش کنترل ترمز فعال می شود.

- اگر کروزر کنترل موقع فعال شدن **ESC** استفاده شود در آن صورت کروزر کنترل به صورت خودکار غیر فعال می گردد. کروزر کنترل وقتی مجددا درگیر می شود که شرایط جاده این امکان را فراهم آورد. برای جزئیات بیشتر به بخش «سیستم کروزر کنترل» در همین فصل مراجعه شود (اگر خودروی شما مجهز به آن باشد).
- موقع رانندگی در سطوح گلی و یا لغزنده، دور موتور ممکن است زیاد نشود حتی اگر پدال گاز را تا آخر فشار دهید. این امر بدان دلیل است که ثبات و کشش خودرو حفظ شود و خودرو ایراد ندارد.

کاربرد ESC OFF

موقع رانندگی

وضعیت ESC OFF تنها باید برای مدتی کم و برای کمک به آزاد کردن و رها نمودن خودرو گیر کرده در برف و گل و لای استفاده شود که در این وضعیت به صورت موقت فعالیت ESC متوقف می شود تا گشتاور چرخها برگردد. برای خاموش نمودن ESC در حین رانندگی روی سطوح تخت، کلید ESC OFF را فشار دهید.

هشدار!

وقتی چراغ ESC چشمک میزند، این بدان معنی است که ESC فعال است: به آرامی رانندگی کنید و هرگز سعی نکنید که گاز بدهید. هرگز کلید ESC OFF را در حین چشمک زدن نشان دهنده آن فشار ندهید زیرا ممکن است که کنترل خودرو را از دست بدهید و تصادفی رخ بدهد.

نکته:

رانندگی با لاستیک و یا اندازه چرخ های متغیر ممکن است سبب ایراد پیدا کردن سیستم ESC شود. موقع تعویض لاستیکها، مطمئن شوید که اندازه آنها با لاستیکهای اصلی خودرو یکسان است.

چراغهای نشان دهنده

■ چراغ نشان دهنده ESC (چشمک زن)



■ چراغ ESC OFF (روشن)



وقتی سوئیچ خودرو را باز می کنید، چراغ ESC روشن می شود و اگر سیستم ایرادی نداشته باشد، بعد از چند لحظه خاموش می شود.

اگر سیستم ESC فعال باشد، چراغ ESC چشمک می زند.

اگر این چراغ روشن بماند، یعنی سیستم ESC ایرادی دارد. در این صورت توصیه می شود که در سریع ترین زمان ممکن به نمایندگی مجاز شرکت کرمان موتور مراجعه نمایید.

چراغ ESC OFF وقتی روشن می شود که ESC با کلید خاموش شود.

نکته :

برای جلوگیری از آسیب دیدن گیربکس اقدامات زیر را انجام دهید:

- اجازه ندهید که چرخ های یک اکسل در حالتی که چراغ های هشدار **ESC, ABS** و ترمز روشن هستند، خیلی بچرخد. تعمیر این بخش مشمول گارانتی نیست. قدرت موتور را کم کنید و چرخ ها را حین روشن بودن این چراغ ها زیاد نچرخانید و گاز ندهید.

- موقع استفاده از خودرو روی یک نیروسنج، مطمئن شوید که **ESC** خاموش است (چراغ **ESC OFF** روشن است).

نکته آموزشی!

روشن کردن **ESC OFF** تاثیری روی کار سیستم ترمز استاندارد یا **ABS** ندارد.

مدیریت پایداری و ثبات خودرو (اگر خودروی شما مجهز به این بخش باشد)

سیستم مدیریت پایداری خودرو یا **VSM** به شما کمک می کند تا اطمینان حاصل کنید که خودرو موقع گاز یا ترمز ناگهانی در جاده های خیس، لغزنده و یا ناهموار که کشش چهار لاستیک ناگهان غیر یکنواخت می شود، پایدار می ماند.

هشدار!

موقع استفاده از سیستم مدیریت پایداری خودرو، اقدامات احتیاطی زیر را مدنظر داشته باشید:

- همیشه سرعت و فاصله تا خودرو جلویی را چک کنید. سیستم مدیریت پایداری یا **VSM** نمی تواند جایگزین رانندگی ایمن باشد.
- هرگز بدون توجه به شرایط جاده به سرعت رانندگی نکنید. سیستم **VSM** مانع تصادف نمی شود. سرعت زیاد در آب و هوای بد، جاده لغزنده و ناهموار می تواند سبب تصادف های ناگوار شود.

استفاده از **VSM**

وضعیت **VSM ON**

VSM وقتی کار می کند که:

- کنترل پایداری الکترونیکی یا **ESC** روشن باشد.
- سرعت خودرو تقریباً بالای ۱۵ کیلومتر در ساعت ر جاده های منحنی باشد.
- سرعت خودرو موقع ترمز در جاده های ناهموار تقریباً بیش از ۲۰ کیلومتر در ساعت باشد.

موقع کار کردن سیستم **VSM**

موقعی که تحت شرایطی که ممکن است **ESC** فعال شود ترمز می کنید، ممکن است صدایی از ترمز ها و یا پدال ترمز به گوش برسد. این صدا عادی و به معنای فعال بودن سیستم **VSM** است.

نکته :

VSM در موارد زیر کار نمی کند:

- رانندگی در جاده های شیب دار و یا ناهموار
- رانندگی با دنده عقب
- وقتی که چراغ **ESC OFF** روشن است.
- وقتی که چراغ هشدار **EPS** یا فرمان برقی (!) روشن باشد.

وضعیت **VSM OFF**

برای غیرفعال کردن **VSM**، کلید **ESC OFF** را فشار دهید. چراغ **ESC OFF** (🚗) روشن می شود.

برای روشن نمودن **VSM**، مجدداً کلید **ESC OFF** را فشار دهید. چراغ **ESC OFF** ناپدید می شود.

⚠ هشدار!

اگر چراغ هشدار **ESC** (🚗) یا چراغ هشدار **EPS** (!) روشن بمانند، خودرو شما ممکن است نقصی در سیستم **VSM** داشته باشد. در صورت روشن شدن چراغ هشدار توصیه می شود در سریع ترین زمان ممکن به نمایندگی مجاز شرکت کرمان موتور مراجعه نمایید.

نکته :

برای جلوگیری از آسیب دیدن گیربکس اقدامات زیر را انجام دهید:

- اجازه ندهید که چرخ های یک اکسل در حالتی که چراغ های هشدار **ESC, ABS** و ترمز روشن هستند، خیلی بچرخد. تعمیر این بخش مشمول گارانتی نیست. قدرت موتور را کم کنید و چرخ های را حین روشن بودن این چراغ های زیاد نچرخانید و گاز ندهید.
- موقع استفاده از خودرو روی یک نیروسنج، مطمئن شوید که **ESC** خاموش است (چراغ **ESC OFF** روشن است).

سیگنال توقف اضطراری یا ESS (در صورتی که خودروی شما مجهز به آن باشد)

سیستم ESS به گونه‌ای طراحی شده است که وقتی خودرو به سرعت و شدت ترمز می‌کند با روشن نمودن چراغ چشمک زن ترمز، به راننده پستی هشدار می‌دهد.

- این سیستم وقتی فعال می‌شود که: خودرو ناگهان متوقف شود (سرعت خودرو از ۵۵ کیلومتر در ساعت به ۷ متر در ساعت برسد).
- سیستم ABS فعال شود.

وقتی که سرعت خودرو زیر ۴۰ کیلومتر در ساعت است، و سیستم ABS غیر فعال است و یا وضعیت توقف ناگهانی رخ داده است در آن صورت چراغ ترمز دیگر چشمک نمی‌زند. در عوض، فلاشر هشدار خطر به صورت خودکار روشن می‌شود. فلاشر هشدار خطر وقتی خاموش می‌شود که سرعت خودرو بعد از توقف، بیش از ۱۰ کیلومتر در ساعت باشد. همچنین، وقتی که خودرو چند لحظه با سرعت کم حرکت کند، خاموش می‌شود. شما خود نیز می‌توانید آن را با فشار کلید فلاشر، خاموش کنید.

نکته :

- سیستم HAC موقعی که دنده در وضعیت P یا خلاص است، کار نمی‌کند.
- سیستم HAC حتی در صورت خاموش بودن سیستم ESC هم کار می‌کند اما وقتی که ESC ایراد داشته باشد، کار نمی‌کند.

سیستم HAC یا سیستم کمکی در سربالایی (اگر خودروی شما دارای این ویژگی باشد)

سیستم HAC مانع می‌شود که وقتی خودرو در سربالایی‌ها توقف کرده است به سمت عقب برنگردد. در این حالت سیستم HAC به صورت خودکار ترمزها را برای تقریباً ۲ ثانیه فعال می‌کند و وقتی پدال گاز فشار داده شد و یا بعد از ۲ ثانیه، ترمزها را رها می‌کند.

هشدار!

همیشه آماده باشید که موقع استارت و شروع به حرکت در سربالایی‌ها پدال گاز را فشار دهید. سیستم HAC تنها برای دو ثانیه فعال می‌شود.

نکاتی برای ترمز گرفتن بهتر

هشدار!

موقع ترک خودرو و یا پارک آن، همیشه تا توقف کامل، پدال ترمز را فشار دهید. دنده را در وضعیت دنده ۱ قرار دهید (برای گیربکس دستی) و یا در وضعیت P (برای دنده اتوماتیک) قرار داده و سپس ترمز دستی را بکشید و کلید را در وضعیت قفل / خاموش قرار دهید. خودروهایی که دستی آن‌ها کاملاً کشیده نشده باشد، امکان حرکت ناخواسته آن‌ها زیاد است و می‌توانند به خود و دیگران آسیب‌های جانب و مالی وارد کنند.

خیس شدن ترمزها می‌تواند خطرناک باشد! ترمزها زمانی خیس می‌شوند که خودرو از داخل آب رد شود و یا شسته می‌شود. در صورت خیس بودن ترمزها، خودرو سریع متوقف نمی‌شود و ممکن است خیسی ترمزها سبب شود که خودرو در هنگام ترمز کردن به یک سمت کشیده شود. برای خشک کردن ترمز، به آرامی ترمز بگیرید تا وقتی که ترمز به حالت عادی برگردد و در این مدت همواره احتیاط کنید تا کنترل خودرو را داشته باشید. اگر ترمز خودرو همچنان به حالت عادی برنگشت، سریعاً در یک مکان ایمن توقف کرده و خودرو را به نمایندگی مجاز شرکت کرمان موتور منتقل نمایید. هرگز در حالتی که پای شما روی ترمز است، رانندگی نکنید. فشار هر چند کم روی پدال می‌تواند سبب داغ شدن، ساییدگی ترمز و خرابی احتمالی آن شود.

اگر در حین رانندگی چرخ شما پنچر شد، به آرامی ترمز بگیرید و سعی کنید خودرو را مستقیم نگه داشته و در عین حال سرعت آن را کم کنید. وقتی سرعت به اندازه کافی کم شد که امکان توقف ایمن فراهم باشد، در آن صورت از جاده خارج شده و در یک مکان امن توقف نمایید. وقتی خودرو توقف نموده است، پای خود را محکم روی پدال ترمز بگذارید تا از حرکت ناگهانی آن جلوگیری شود.

سیستم ISG (توقف و حرکت درجا) (اگر خودروی شما مجهز به این سیستم باشد)

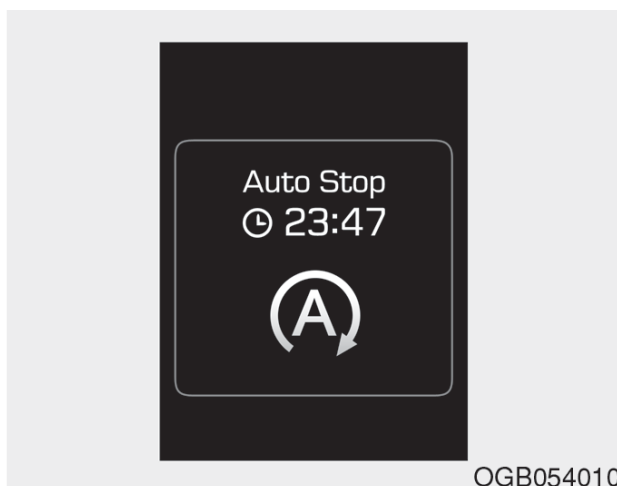

OGB054010

همچنین پیغام **Auto Stop** روی نمایشگر ظاهر می‌شود.

i نکته آموزشی!

شما باید بعد از آخرین توقف درجا به سرعت حداقل ۱۰ کیلومتر در ساعت برسید.

اتواستوپ یا خاموشی خودکار برای خاموش نمودن موتور در وضعیت توقف درجا



OGB054009

۱. سرعت خودرو را به کمتر از ۵ کیلومتر در ساعت کاهش دهید.
۲. دنده خودرو را خلاص کنید.
۳. پدال کلاچ را رها کنید.

در این وضعیت موتور خاموش می‌شود و چراغ سبز **Auto Stop (A)** روی داشبورد روشن می‌شود.

خودرو شما دارای سیستم ISG است که سبب می‌شود با خاموش نمودن خودکار موتور در حالتی که خودرو متوقف است، مصرف سوخت را کم کند. (به‌عنوان مثال، در پشت چراغ قرمز، پشت تابلوی ایست، و یا در ترافیک).

بعد از خاموش شدن موتور، در صورت ایجاد شرایط موتور به‌صورت خودکار روشن می‌شود. سیستم ISG موقع کار کردن موتور فعال می‌شود.

i نکته آموزشی!

موقعی که موتور به‌صورت خودکار توسط سیستم ISG روشن می‌شود، شماری از چراغ‌های هشدار (ABS، ESC OFF، ESC، یا چراغ هشدار ترمز دستی) برای چند ثانیه روشن می‌شوند. این اتفاق ناشی از ضعف باتری است و به معنای ایراد در سیستم نیست.

اتواستارت یا استارت خودکار برای استارت مجدد موتور از وضعیت توقف خودکار



- موقعی که دنده خلاص است، کلاچ را بگیرید.
- پیغام «Press Clutch Pedal for Auto Start» روی نمایشگر ظاهر می شود.
- موتور روشن و چراغ سبز AUTO STOP (A) روی داشبورد خاموش می شود



(ادامه)
پیغام «Auto Stop Deactivated» روی نمایشگر ظاهر می شود.



نکته آموزشی!

- اگر در وضعیت اتواستوپ کمر بند را باز کرده‌اید و یا درب راننده یا درب موتور را باز کرده‌اید، وضعیت‌های زیر پیش می‌آید:
- سیستم ISG غیر فعال می‌شود (چراغ روی کلید ISG OFF روشن می‌شود)
- (ادامه دارد)

وضعیت کار سیستم ISG

سیستم ISG تحت شرایط زیر فعال می شود:

- کمربند راننده بسته شده باشد.
- درب سمت راننده و درب موتور بسته باشد.
- فشار خلاً ترمز کافی باشد.
- باطری به اندازه کافی شارژ داشته باشد.
- دمای بیرون بین -2°C to 35°C (28.4°F to 95°F) باشد.
- دمای مایع خنک کننده موتور خیلی پایین نباشد.



چراغ سبز AUTO STOP (A) روی صفحه کیلومتر برای مدت ۵ ثانیه چشمک می زند و پیام Auto Start روی نمایشگر ظاهر می شود.

در شرایط زیر، موتور بدون نیاز به اقدامی از جانب راننده مجدداً استارت می زند:

- سرعت فن سیستم کولر خودرو موقع روشن بودن کولر بالای وضعیت ۳ تنظیم شود.
- سرعت فن سیستم کولر خودکار موقع روشن بودن سیستم، در وضعیت بالای ۶ تنظیم شده باشد.
- وقتی که مدت زمان معینی از روشن بودن کولر گذشته باشد.
- وقتی که سیستم یخزدایی روشن باشد.
- وقتی که فشار خلاً ترمز کم یا پایین باشد.
- وقتی که میزان شارژ باطری کم باشد.
- وقتی که سرعت خودرو بیشتر از ۵ کیلومتر در ساعت باشد.

غیر فعال سازی سیستم ISG



OGB054012



OGB054015

- اگر می‌خواهید که سیستم ISG را غیر فعال کنید، کلید ISG OFF را فشار دهید. بعد از این کار چراغ روی کلید ISG OFF روشن و پیغام «Auto Stop System Off» روی صفحه نمایشگر ظاهر می‌شود.

(ادامه)

- اگر چراغ یا پیغام به صورت مکرر و پیوسته ظاهر شود در آن صورت باید وضعیت کار را چک کنید.

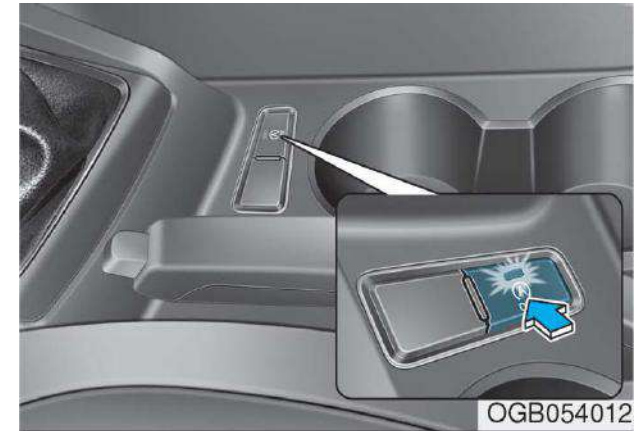

OGB054012



OGB054030

نکته آموزشی!

- اگر سیستم ISG شرایط کاری را نداشته باشد، غیر فعال می‌شود. چراغ روی کلید ISG OFF روشن می‌شود و پیغام «Auto Stop conditions not met» روی نمایشگر ظاهر می‌شود. (ادامه دارد)



- چراغ روی کلید ISG OFF روشن می‌شود.

ایراد در سیستم ISG

سیستم ISG در موارد زیر کار نمی‌کند:

خطا در سیستم و یا سنسورهای مربوط به ISG رخ دهد.

- در این وضعیت، شرایط زیر پیش می‌آید:
- چراغ زرد AUTO STOP (A) روی داشبورد بعد از ۵ ثانیه چشمک زدن روشن می‌شود.

- اگر مجدداً کلید ISG OFF را فشار دهید، سیستم فعال شده و چراغ روی کلید ISG OFF خاموش خواهد شد.

هشدار!

وقتی موتور در وضعیت توقف درجا است، این امکان وجود دارد که بدون اقدام راننده استارت بزند. قبل از ترک خودرو و یا انجام هر اقدامی روی محدوده موتور، آن را با سوئیچ در وضعیت قفل / خاموش و یا با درآوردن سوئیچ، خاموش کنید.

نکته آموزشی!

- اگر کلید **ISG OFF** با فشار مجدد کلید **ISG OFF** و روشن نشد و یا سیستم **ISG** به صورت مداوم درست کار نکرد، توصیه می شود خودرو را هر چه سریع تر به نمایندگی مجاز شرکت کرمان موتور ببرید.
- وقتی کلید **ISG OFF** روشن می شود، ممکن است بعد از رانندگی با سرعت تقریبی ۸۰ کیلومتر در ساعت برای حداکثر ۲ ساعت و تنظیم فن در وضعیت زیر ۲، خاموش شود. اگر کلید **ISG OFF** با وجود این روش ها باز هم روشن بود، خودرو را هر چه سریع تر به نمایندگی مجاز شرکت کرمان موتور ببرید.

نکته آموزشی!

- اگر خواهان استفاده از بخش **ISG** هستید، سنسور باتری باید تقریباً ۴ ساعت با سوئیچ بسته کالیبره شود و موتور دو یا سه بار روشن و خاموش شود.

کروز کنترل (اگر خودروی شما مجهز به این بخش باشد)

شیوه کار کروز کنترل

کلید کروز کنترل



OGB054032

سیستم کروز کنترل را روشن یا خاموش می‌کند (ON → CANCEL → OFF).

وضعیت بین سیستم کروز کنترل و سیستم کنترل سرعت مجاز را تغییر می‌دهد.

+RES: سرعت کروز کنترل را از سر می‌گیرد یا افزایش می‌دهد.

-SET: سرعت کروز کنترل را تنظیم و یا کاهش می‌دهد.

⚠ هشدار!

باقیامات احتیاطی زیر را رعایت کنید:

- اگر کروز کنترل روشن است (چراغ کروز روی صفحه کیلومتر روشن باشد)، کروز کنترل می‌تواند به صورت ناخواسته فعال شود. اگر از کروز استفاده نمی‌کنید، چراغ (Ⓢ) سیستم آن را خاموش کنید تا تغییر ناخواسته سرعت رخ ندهد.
- تنها موقعی از سیستم کروز استفاده کنید که در آب و هوای خوب و در یک بزرگراه باز در حال رانندگی هستید.
- اگر امکان حرکت خودرو با سرعت ثابت وجود ندارد، از کروز کنترل استفاده نکنید مثلاً:
 - موقع رانندگی در ترافیک سنگین و یا ترافیک با سرعت متغیر
 - موقع رانندگی در جاده‌های لغزنده (بارانی و یا پوشیده از برف و یخ)
 - موقع رانندگی در جاده‌های سربالایی یا پر پیچ و خم
 - در مناطق باد خیر



OGB054016

۱. چراغ کروز
۲. چراغ تنظیم

سیستم کروز کنترل به شما امکان می‌دهد تا با سرعت بالای ۴۰ کیلومتر در ساعت رانندگی کنید بدون اینکه پدال گاز را فشار دهید.

برای افزایش سرعت کروز کنترل



- دسته (۱) را به سمت بالا فشار دهید و نگه دارید و در عین حال سرعت SET روی صفحه کیلومتر را کنترل نمایید. دسته را بعد از رسیدن به سرعت مطلوب رها کنید؛ خودرو تا آن سرعت گاز می‌خورد.
- دسته (۱) را به سمت بالا فشار دهید و بلافاصله رها کنید. هر بار که دسته را به این شیوه فشار داده و رها می‌کنید، سرعت کروز ۲ کیلومتر در ساعت افزایش پیدا می‌کند.



۳. اهرم (۱) را به سمت پایین فشار دهید و رها کنید. چراغ علایم SET روشن می‌شود.
۴. پدال گاز را آزاد کنید.

i نکته آموزشی!

سرعت خودرو ممکن است در سرازیری‌ها یا سربالایی‌ها اندکی کاهش و یا اندکی افزایش یابد.

برای تنظیم سرعت کروز کنترل



۱. کلید روی فرمان را فشار دهید تا سیستم روشن شود. چراغ روشن خواهد شد.
۲. تا سرعت مطلوب گاز دهید که این سرعت باید بیشتر از ۴۰ کیلومتر در ساعت باشد.

i نکته آموزشی!

در خودروهای دارای گیربکس دستی، بعد از روشن کردن موتور حداقل یک بار باید پدال ترمز را فشار دهید تا کروز کنترل تنظیم شود.

برای گاز دادن موقت با کروز روشن به صورت زیر عمل کنید:

پدال گاز را فشار دهید. وقتی پای خود را از روی پدال گاز برمی دارید، خودرو به سرعت تنظیم شده قبلی برمی گردد.

اگر دسته را در سرعت افزایش یافته فعلی به سمت بالا ببرید، کروز در همین سرعت باقی مانده و ادامه می دهد.

برای کاهش سرعت کروز کنترل



- دسته (۱) را به سمت پایین فشار داده و نگه دارید. سرعت خودرو به تدریج کم می شود. در سرعت دلخواه دسته را رها کنید.
- دسته (۱) را به سمت پایین فشار داده و بلافاصله آن را رها کنید. هر بار که دسته را به این شیوه فشار داده و رها می کنید، سرعت کروز ۲ کیلومتر در ساعت کاهش پیدا می کند.
- به آرامی روی پدال ترمز ضربه بزنید. وقتی خودرو به سرعت مطلوب رسید، دسته (۱) را به سمت پایین فشار دهید.

- پدال گاز را فشار دهید. وقتی خودرو به سرعت مطلوب رسید، دسته (۱) را به پایین فشار دهید.



برای از سرگرفتن سرعت کروز کنترل



دسته (۱) را به سمت بالا فشار دهید. اگر سرعت خودرو بیشتر از ۴۰ کیلومتر بر ساعت باشد، خودرو سرعت از پیش تعیین شده را از سر می‌گیرد.



- کاهش سرعت خودرو به اندازه کمتر از سرعت حافظه به اندازه ۱۵ کیلومتر در ساعت
- کاهش سرعت خودرو به اندازه تقریبی کمتر از ۴۰ کیلومتر در ساعت
- وقتی که سیستم ESC کار می‌کند.
- کاهش و ورود به دنده سنگین در مد اسپورت

نکته آموزشی!

هر کدام از اقدامات فوق می‌توانند کروز کنترل را لغو کنند (چراغ SET روی صفحه کیلومتر خاموش می‌شود) اما تنها با فشار کلید  سیستم خاموش می‌شود. اگر می‌خواهید که دوباره کروز کنترل را استفاده کنید، دسته روی فرمان را به بالا فشار دهید. شما، به سرعت تعیین شده قبلی برمی‌گردید مگر این که سیستم با استفاده از کلید  خاموش شده باشد.

در موارد زیر کروز کنترل لغو می‌شود:



- پدال ترمز را فشار دهید.
- پدال کلاچ را فشار دهید (در گیربکس دستی).
- کلید  روی فرمان را فشار دهید.
- کلید  را فشار دهید.
- هم چراغ  و هم چراغ SET خاموش می‌شوند.
- دنده را خلاص کنید (برای گیربکس اتوماتیک).

برای خاموش نمودن کروز کنترل:



- کلید  روی فرمان را فشار دهید (چراغ کروز خاموش می شود).
- خودرو را خاموش کنید.

سیستم کنترل حد سرعت مجاز

شیوه کار با سیستم کنترل سرعت مجاز

شما می‌توانید هنگام رانندگی با این خودرو سرعتی را به عنوان سرعت مجاز تعیین کنید. در این حالت، اگر شما با سرعت بیشتر از سرعت از پیش تعیین شده رانندگی کنید، سیستم هشدار دهنده فعال می‌شود (حد سرعت چشمک می‌زند و صدای آژیر به گوش می‌رسد) تا وقتی که شما به سرعت تعیین شده برگردید.

i نکته آموزشی!

هنگام فعال نمودن حد سرعت مجاز روی خودرو، نمی‌توانید از کروز کنترل استفاده کنید.

کلید کنترل حد سرعت مجاز



RES+: سیستم کنترل حد سرعت مجاز را روشن یا خاموش کنید
(ON → CANCEL → OFF).

MODE: وضعیت بین سیستم کروز کنترل و سیستم کنترل سرعت مجاز را تغییر می‌دهد.
RES+: سرعت تعیین شده در سیستم کنترل سرعت مجاز را از سر می‌گیرد یا افزایش می‌دهد.

SET-: سرعت تعیین شده در سیستم کنترل سرعت مجاز را از تنظیم یا کاهش می‌دهد.

برای تنظیم سرعت حد سرعت مجاز:





۱. کلید **RES+** روی فرمان را فشار دهید و سپس کلید **MODE** را فشار دهید تا سیستم روشن شود. چراغ حد سرعت مجاز روی صفحه کیلومتر روشن می‌شود.

برای غیر فعال نمودن حد سرعت مجاز، یکی از اقدامات زیر را انجام دهید:



OGB054021

- کلید  را فشار دهید.
- کلید  را فشار دهید. سیستم کروز کنترل روشن می‌شود.

اگر می‌خواهید که با سرعتی بیش از سرعت تعیین شده حرکت کنید، با فشار پدال گاز به اندازه تقریبی کمتر از ۵۰٪، سرعت خودرو در حد سرعت تعیین شده می‌ماند. اما اگر پدال گاز را بیش از ۷۰ درصد فشار دهید، می‌توانید با سرعت بیشتر از حد تعیین شده رانندگی کنید. سپس حد سرعت تعیین شده چشمک می‌زند و صدای بوق شنیده می‌شود تا وقتی که سرعت خودرو به سرعت تعیین شده برگردد.



OGB054020

۲. دسته را به سمت پایین فشار دهید.
 ۳. دسته را به سمت پایین یا بالا فشار داده و در سرعت مطلوب رها کنید. دسته را به سمت بالا و یا پایین فشار دهید و آن را نگه دارید. سرعت ۵ کیلومتر در ساعت افزایش یا کاهش پیدا می‌کند.
- حد سرعت مجاز تعیین شده روی صفحه کیلومتر نشان داده می‌شود.

سیستم هشدار تغییر لاین (LDWS) (اگر خودرو شما دارای این بخش باشد)

(ادامه)

- هرگز اجازه ندهید که آب و یا مایعات دیگر با دوربین LDWS تماس پیدا کند و یا دوربین آسیب ببیند.
- از باز کردن قطعات سیستم LDWS خودداری کنید و با ضربه به دوربین آسیب نرسانید.
- از گذاشتن اشیایی که نور را روی داشبورد منعکس می‌کنند خودداری کنید.
- عوامل متعددی از جمله شرایط زیست محیطی می‌توانند روی نحوه کار سیستم LDWS اثر بگذارد. بنابراین راننده باید به جاده توجه کند و همواره خودرو را در باند مربوطه نگه دارد.

⚠ هشدار!

موقع استفاده از سیستم هشدار تغییر لاین (LDWS) اقدامات احتیاطی زیر را انجام

دهید:

- همیشه وضعیت جاده را کنترل کنید. سیستم هشدار تغییر لاین (LDWS) کار تغییر لاین یا ماندن در لاین را انجام نمی‌دهد.
- در صورت اخطار خروج از لاین سیستم هشدار تغییر لاین (LDWS)، به صورت ناگهانی فرمان را نچرخانید.
- اگر دوربین نتواند لاین را تشخیص دهد و یا اگر سرعت خودرو بیش از ۶۰ کیلومتر در ساعت باشد، سیستم هشدار تغییر لاین (LDWS) نمی‌تواند تغییر لاین را هشدار بدهد.
- اگر خودروی شما دارای پرده یا دیگر انواع روکش و یا متعلقات روی شیشه جلو باشد، سیستم هشدار تغییر لاین (LDWS) شاید درست کار نکند. (ادامه دارد)

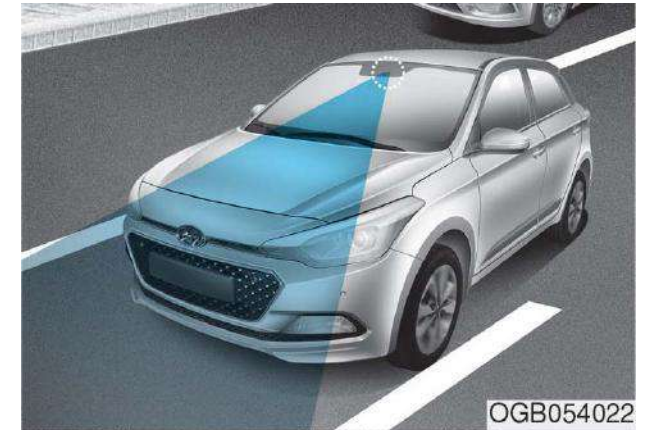

OGB054022

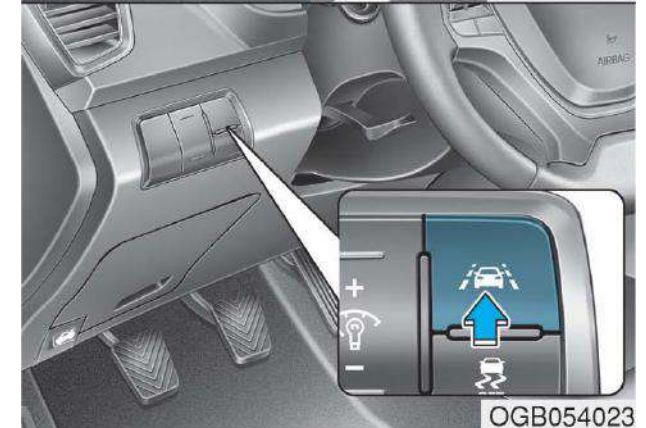

OGB054023

سیستم هشدار تغییر لاین (LDWS) لاین را با دوربین واقع در شیشه جلو شناسایی می‌کند و اگر خودرو از لاین خارج شود به شما اخطار می‌دهد.

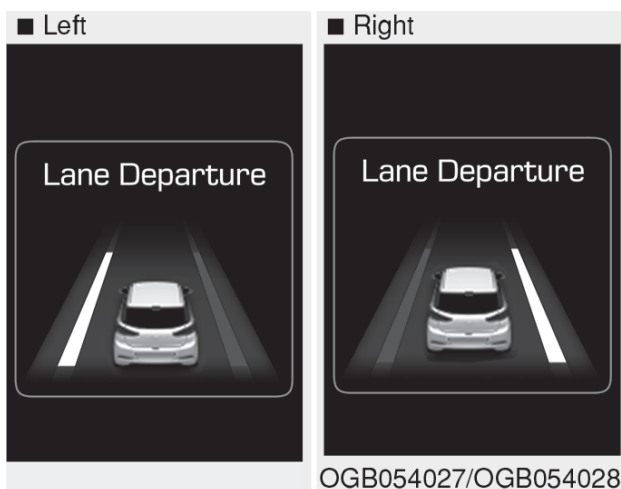

۱. هشدار دیداری
اگر از لاین خارج شوید، لاینی که ترک کرده‌اید به رنگ زرد روی نمایشگر چشمک خواهد زد.
۲. هشدار صوتی
اگر از لاین خارج شوید، بوق هشدار به صدا در می‌آید.

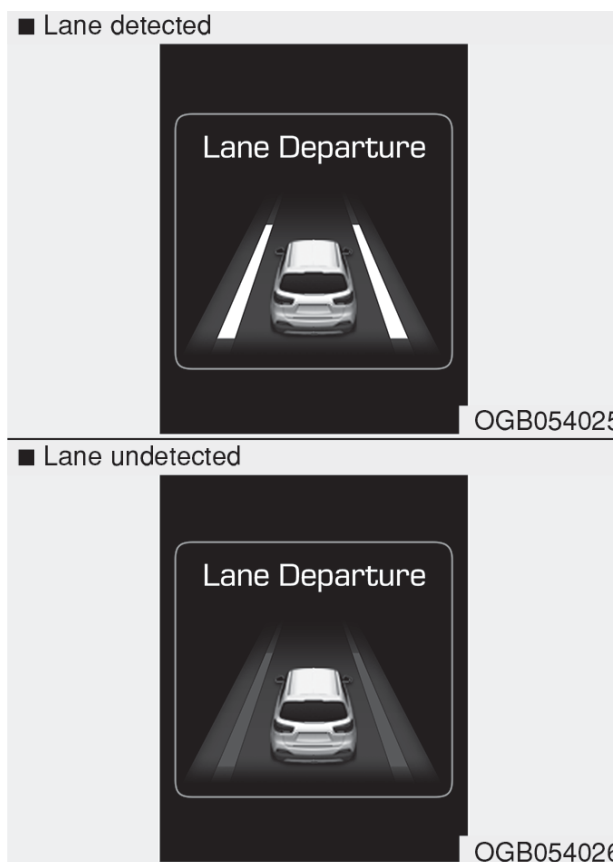

اگر خودرو موقع فعال بودن LDWS لاین را ترک و سرعت آن بیشتر از ۶۰ کیلومتر در ساعت باشد، هشدارهای زیر نمایش داده می‌شوند:

نحوه کار سیستم LDWS



برای استفاده از سیستم LDWS، به شیوه زیر عمل کنید:
در حالتی که کلید روشن/خاموش موتور روشن است، کلید سیستم LDWS را فشار دهید. چراغ سفید روی صفحه کیلومتر روشن می‌شود.
برای غیر فعال‌سازی سیستم LDWS: مجدداً کلید LDWS را فشار دهید. چراغ روی صفحه کیلومتر خاموش می‌شود.

چراغ هشدار و پیغام

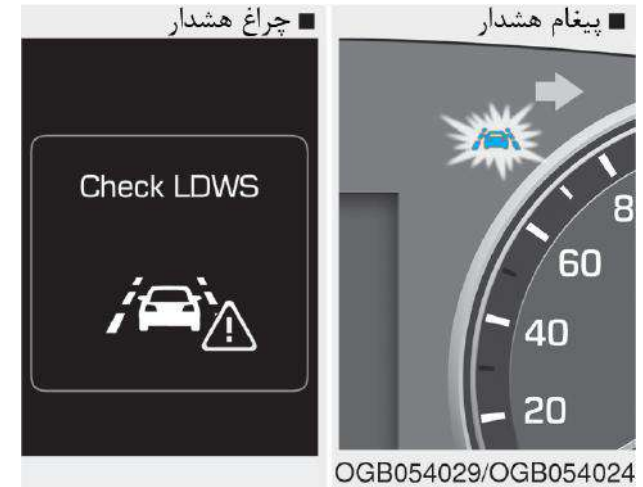

وقتی چراغ LDWS درست کار نمی‌کند، چراغ هشدار روشن و پیغام هشدار نیز بعد از چند ثانیه روشن می‌شود. توصیه می‌کنیم که در این موارد بلافاصله خودرو را به نمایندگی مجاز شرکت کرمان خودرو ببرید.

سیستم LDWS در موارد زیر کار نمی‌کند:

- راننده برای تغییر لاین راهنما زده است و یا فلاشر را روشن کرده است.
- خودرو در لاین خود حرکت می‌کند.

i نکته آموزشی!

همیشه قبل از تغییر لاین، راهنما بزنید.

نکات قابل توجه راننده:

- در موارد زیر سیستم LDWS ممکن است با خروج از لاین هشدار ندهد و یا با عدم خروج از لاین هشدار اشتباهی بدهد:
- لاین به خاطر بارش برف، باران، رنگ و یا عوامل دیگر معلوم نباشد.
- میزان نور بیرون از خودرو ناگهان عوض شود مثل وقتی که خودرو وارد تونل می‌شود و یا از آن خارج می‌گردد.
- چراغ‌های جلو خودرو در شب و یا در تونل روشن نشوند و یا میزان نور کم باشد.
- تشخیص رنگ علائم خط کشی لاین روی جاده سخت باشد و یا پاک شده باشند.
- راننده روی شیب تند و یا منحنی رانندگی کند.
- نورهایی مانند نور خیابان، نور خورشید و یا نور خودروی روبرو از آب روی جاده منعکس شود.
- لنز و یا شیشه جلو با مواد خارجی پوشیده شده باشد.

(ادامه دارد)

(ادامه)

- دوربین نتواند لاین را به خاطر مه، بارندگی شدید و یا برف سنگین تشخیص دهد.
- دمای اطراف آینه داخل به خاطر تابش مستقیم اشعه آفتاب، خیلی بالا باشد.
- لاین خیلی عریض یا باریک باشد.
- شیشه جلو به خاطر رطوبت هوای درون خودرو بخار گرفته باشد.
- روی خط لاین سایه افتاده باشد.
- علایمی مانند خط لاین روی جاده باشد.
- سازه های حایلی مانند موانع بتونی در اطراف جاده موجود باشند.
- فاصله از خودرو جلویی خیلی کم باشد و یا خودرو جلویی لاین را پوشانده باشد.
- خودرو به خاطر وضعیت جاده لرزش زیادی داشته باشد.
- تعداد لاین ها افزایش یا کاهش یابد و یا همدیگر را قطع کنند.
- شیئی روی داشبورد خودرو باشد.

(ادامه دارد)

(ادامه)

- موقع رانندگی خورشید جلوی خودرو بتابد.
- در جاده های در دست ساخت رانندگی کنیم.
- بیش از یک لاین موجود باشد.

رانندگی در شرایط خاص

شرایط رانندگی خطرناک

موقعی که در شرایط خطرناکی مانند آب گرفتگی، برف، یخ، گل و لای و ماسه رانندگی می‌کنید باید نکات زیر را رعایت کنید:

همیشه با احتیاط رانندگی کنید و فاصله کافی برای ترمز کردن را رعایت کنید.

از حرکات ناگهانی و ترمزهای ناگهانی و یا فرمان ناگهانی خودداری کنید.

اگر در برف، گل و یا ماسه گیر کردید، از دنده دو استفاده کنید و به آرامی گاز دهید. مواظب باشید که چرخ‌ها بوکسواد نکنند.

هشدار!



هنگام رانندگی در سطوح لغزنده اگر دنده اتوماتیک خودرو را سنگین کنید، احتمال تصادف بالا می‌رود. تغییر ناگهانی سرعت لاستیک می‌تواند سبب سر خوردن آن شود. موقع استفاده از دنده سنگین روی سطوح لغزنده، حتما احتیاط کنید.

برای ایجاد اصطکاک بین لاستیک و سطوح لغزنده مانند یخ و برف، از ماسه، نمک، و دیگر موارد غیر لغزنده استفاده کنید.

خارج کردن خودرو از میان برف و گل و لای

اگر لازم شد که خودرو از میان برف، ماسه و یا گل و لای خارج شود، ابتدا فرمان را به راست و چپ بگردانید تا اطراف چرخ‌های جلو تمیز شوند. سپس بین دنده ۱ و دنده عقب تعویض دنده کنید (یا دنده عقب و دنده جلو در گیربکس‌های اتوماتیک). سعی کنید که از بوکسواد نمودن چرخ‌ها جلوگیری کنید و زیاد گاز ندهید.

برای جلوگیری از سایش گیربکس، قبل از تعویض دنده صبر کنید تا بوکسواد چرخ‌ها متوقف شود. هنگام تعویض دنده پدال گاز را رها کنید و به آرامی در حالی که ماشین در دنده است، گاز را فشار دهید. به آرامی چرخ‌ها را به سمت جلو و عقب حرکت دهید. این کار سبب می‌شود که خودرو بیرون بیاید.

نکته:

اگر چرخ خودرو با سرعت بالا بوکسواد کند، ممکن است لاستیک‌ها بترکند و به شما و دیگران آسیب برسانند. بنابراین در صورت بوکسواد چرخ‌ها مواظب افراد و اشیای اطراف باشید.

توجه داشته باشید که داغ کردن موتور می‌تواند سبب آتش گرفتن محفظه موتور و یا آسیب‌های دیگر شود. سعی کنید حتی‌الامکان کمتر چرخ‌ها را در حالت بوکسواد قرار دهید و هرگز با سرعت بیش از ۵۶ کیلومتر در ثانیه چرخ‌ها را نچرخانید.

نکته:

اگر بعد از رها کردن خودرو بازهم در گل و لای یا برف گیر کرد، بهتر است که از خودرو یدک‌کننده استفاده کنید تا موتور داغ نکند و به گیربکس و لاستیک‌ها آسیب نرسد. به بخش «یدک کردن» در فصل ۶ رجوع شود.

دور زدن یکنواخت و آرام

موقع دور زدن و پیچیدن خودرو در جاده‌های خیس، ترمز و یا تعویض دنده نکنید. سعی کنید با شتاب یکنواخت دور بزنید.

رانندگی در شب

رانندگی در شب همواره خطرناک‌تر از رانندگی در روز است. در اینجا چندین نکته مهم برای رانندگی در شب یادآوری می‌شود:

- با سرعت کم و فاصله مطمئن از خودروهای جلویی رانندگی کنید زیرا در شب دید کمتر است و به‌ویژه در نواحی که روشنایی جاده کم است، این امر اهمیت بیشتری دارد.
- آینه‌های خودرو را طوری تنظیم کنید که نور خودروهای پشتی شما را اذیت نکند.
- چراغ‌های خود را تمیز و آماده کنید. چراغ‌های کثیف دید در شب را سخت‌تر می‌کنند.
- هرگز مستقیماً به چراغ راننده‌های روبرو خیره نشوید. این کار نوعی کوری موقت ایجاد می‌کند و چند ثانیه طول می‌کشد تا چشم شما خود را مجدداً با تاریکی تطبیق دهد.

رانندگی در باران

جاده‌های خیس و بارانی رانندگی را خطرناک‌تر می‌کنند. در این بخش، چند نکته مهم برای رانندگی در جاده‌های بارانی و یا لغزنده ارائه می‌شود:

- با سرعت کم و فاصله زیاد از خودروهای جلویی رانندگی کنید. بارندگی شدید دید را محدود می‌کند و فاصله مورد نیاز برای توقف خودرو را بیشتر می‌کند.
- همیشه به موقع برف پاک‌کن‌ها را عوض کنید و بخش‌های آسیب دیده شیشه جلو را تعمیر نمایید.
- مطمئن شوید که لاستیک‌ها از آج مناسب برخوردارند و صاف نشده‌اند. اگر لاستیک‌های خودرو به اندازه کافی آج نداشته باشد، توقف سریع در جاده‌های لغزنده دشوار شده و با سرخوردن همراه است و می‌تواند سبب تصادف شود. به بخش «آج لاستیک» در فصل ۷ مراجعه شود.
- چراغ‌های خودروی خود را روشن کنید تا دیگران بتوانند به راحتی شما را ببینند.

رانندگی در جاده‌های سیل زده

حتی‌الامکان سعی کنید از جاده‌های سیل زده برای رانندگی استفاده نکنید مگر این که مطمئن شوید که عمق آب از کف رینگ خودرو بیشتر نیست. به آرامی درون آب برانید و به خاطر کاهش کارایی خودرو، فاصله ایمنی کافی را حفظ کنید. بعد از رانندگی و عبور از آب، با ترمز گرفتن آرام و مکرر در حین حرکت آرام خودرو، ترمزها را خشک کنید.

- رانندگی سریع از میان چاله‌های آب باران روی ترمزهای شما اثر دارد و اگر مجبور به عبور از داخل چاله‌های آب هستید، سعی کنید به آرامی از آن‌ها عبور کنید.
- اگر فکر می‌کنید که ترمزهای شما خیس شده اند، به آرامی در هنگام رانندگی ترمز کنید تا وقتی که به حالت عادی برگردند.

شناور شدن خودرو

اگر جاده به اندازه کافی خیس باشد و شما با سرعت کافی حرکت کنید، خودرو شما ممکن است تماس کمی با جاده داشته باشد و یا اصلاً در تماس با آن نباشد. و در واقع روی آب شناور شود. بهترین کار در این مواقع کاهش سرعت در جاده‌های خیس است. ریسک شناور شدن در صورتی افزایش می‌یابد که عمق آج لاستیک کم شود. به بخش «آج لاستیک» در فصل ۷ رجوع شود.

رانندگی در زمستان

جاده‌های برفی و یا یخ زده

در هنگام رانندگی در جاده‌های برفی و یخ زده، باید فاصله طول بین خودرو خود و خودرو جلویی را حفظ کنید.

به آرامی ترمز نمایید و از سرعت گرفتن، شتاب سریع، ترمز ناگهانی و دورهای سریع اجتناب کنید. در زمان کاهش شتاب، از قدرت ترمز موتور بیشترین استفاده را ببرید. ترمزهای ناگهانی در جاده‌های برفی و یخی می‌تواند سبب سرخوردن خودرو شود.

برای رانندگی در برف زیاد، شاید لازم شود تا از لاستیک‌های یخ شکن استفاده کنید و یا زنجیر ببندید.

همیشه تجهیزات اضطراری را با خود داشته باشید که نمونه آن‌ها زنجیر چرخ، سیم بکسل، چراغ قوه، ماسه، بیل، دستکش، لباس مناسب، پتو و غیره است.

لاستیک یخ شکن

هشدار!

لاستیک‌های یخ شکن باید اندازه و نوعی یکسان با لاستیک‌های استاندارد خودرو اصلی داشته باشند. در غیر این صورت، ایمنی و جابجایی خودروی شما از بین می‌رود.

اگر خودروی شما مجهز به لاستیک یخ شکن است، مطمئن شوید که اندازه و بازه بارگذاری آن با لاستیک‌های اصلی یکسان است. لاستیک‌های یخ شکن را روی هر چهار چرخ خودرو ببندید تا خودرو شما در هر آب و هوایی بالانس باشد. اصطکاک و کشش این لاستیک‌ها در جاده‌های خشک به اندازه لاستیک‌های اصلی نیست. برای اطلاع از سرعت حداکثری قابل استفاده با لاستیک‌های یخ شکن، با سازنده آن‌ها مشورت کنید.

i نکته آموزشی!

قبل از نصب لاستیک‌های میخ دار، ابتدا از قوانین و مقررات وزارت راه و شهرداری منطقه استفاده اطلاع حاصل کنید و مطمئن شوید که ممنوعیتی در این رابطه وجود ندارد.

زنجیر چرخ

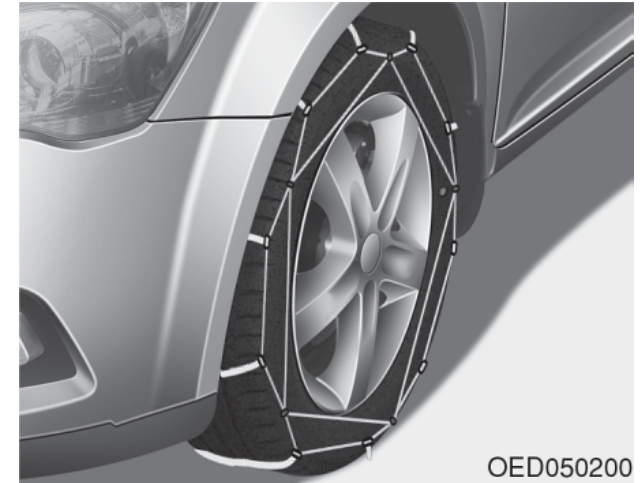

OED050200

از آن جا که دیواره‌های جانبی لاستیک‌های رادیال نازک‌تر از دیگر انواع لاستیک‌ها است، این نوع لاستیک‌ها ممکن است در اثر بستن زنجیر آسیب ببینند. بنابراین، استفاده از لاستیک یخ شکن به جای زنجیر توصیه می‌شود؛ از بستن زنجیر روی خودروهای مجهز به رینگ‌های آلومینیومی خودداری کنید؛ اما اگر چاره‌ای جز این کار ندارید از زنجیرهای سیمی استفاده کنید. اگر مجبور به استفاده از زنجیر چرخ هستید، از قطعات اصلی هیوندای استفاده کنید و زنجیر را بر اساس دستورالعمل همراه آن، نصب کنید. توجه داشته باشید که اگر به خاطر بستن نادرست زنجیر، آسیبی به خودرو شما برسد مشمول گارانتی نخواهد بود.

⚠ هشدار!

- استفاده از زنجیر چرخ می‌تواند اثر نامطلوبی روی حرکت خودرو داشته باشد:
- با سرعت کمتر از ۳۰ کیلومتر در ساعت و یا سرعت پیشنهادی سازنده زنجیر حرکت کنید (هر کدام کمتر بود آن را انتخاب کنید).
 - همیشه با احتیاط رانندگی کنید و مواظب باشید که خودرو به چاله نیافتد و از دور زدن‌های تند و یا تردد در جاده‌های خطرناک اجتناب کنید.
 - با سرعت دور نزنید و یا ترمزهای شدید نگیرید.

i نکته آموزشی!

- همیشه زنجیر را به چرخ‌های جلو ببندید. لازم به ذکر است که چرخ با زنجیر نیازمند نیروی رانندگی بیشتری است اما مانع سر خوردن خودرو شما می‌شود.
- قبل از بستن زنجیر از قوانین و مقررات مربوط به بستن آن در منطقه محل رانندگی خود اطمینان حاصل کنید.

بستن زنجیر چرخ

موقع بستن زنجیر چرخ، دستورالعمل‌های سازنده آن را رعایت و تا حد امکان زنجیر را سفت ببندید. به آرامی رانندگی کنید (کمتر از ۳۰ km/h (۲۰ mph)) و اگر متوجه برخورد زنجیر با بدنه خودرو یا شاسی شدید، توقف کرده و زنجیر را سفت کنید. اگر همچنان صدای تماس زنجیر با بدنه یا شاسی را می‌شنوید، سرعت خود را کم کنید تا وقتی که صدا تمام شود. به محض عادی شدن جاده، زنجیرها را باز کنید.

برای بستن زنجیر، خودرو را در یک جای صاف و دور از خط عبور و مرور نگه دارید. فلاشر خودرو را روشن و مثلث خطر را در پشت خودرو قرار دهید. در این موارد همیشه خودرو را در وضعیت دنده P یا پارک قرار دهید و ترمز دستی را کشیده و خودرو را قبل از نصب زنجیر خاموش نمایید.

نکته:

موقع نصب زنجیر:

- توجه داشته باشید که زنجیرهای با اندازه نادرست و یا زنجیرهایی که درست نصب نشده‌اند می‌توانند به سیستم ترمز، سیستم تعلیق و بدنه و چرخ‌ها آسیب بزنند.
- از زنجیر چرخ‌های سیمی و یا کلاس SAE "S" استفاده کنید.
- اگر صدای برخورد زنجیر با بدنه را می‌شنوید، زنجیر را سفت کنید تا با بدنه و یا شاسی برخورد نکند.
- برای جلوگیری از آسیب دیدن بدنه خودرو، بعد از ۰.۵ تا ۱ کیلومتر رانندگی زنجیر را سفت کنید.
- در خودروهای دارای رینگ آلومینیومی از زنجیر استفاده نکنید و در صورتی که چاره‌ای جز این ندارید، از زنجیر سیمی استفاده کنید.
- از زنجیرهای با عرض کمتر از ۱۵ میلی‌متر استفاده کنید تا به اتصالات زنجیر آسیب نرسد.

اقدامات احتیاطی در زمستان

از مایع رادیاتور اتیلن گلیکول (ضدیخ) با کیفیت بالا استفاده کنید.

خودرو شما دارای مایع اتیلن گلیکول با کیفیت در رادیاتورش است. و این تنها مایعی است که باید استفاده شود زیرا مانع خوردگی سیستم خنک‌کننده خودرو می‌شود و در عین حال واثر پمپ را روان کاری نموده و ضدیخ است. همواره براساس جدول نگهداری فصل ۷ مایع درون سیستم خنک‌کننده را تعویض و یا مجدداً پر کنید. قبل از زمستان، مایع درون رادیاتور را تست کنید تا از کافی بودن نقطه انجماد آن برای دماهای قابل پیش‌بینی در زمستان اطمینان حاصل کنید.

کنترل باطری و سیم‌ها

زمستان بار بیشتری روی سیستم باطری وارد می‌کند. بنابراین باطری و سیم‌ها را براساس روش فصل ۷ بازدید کنید و نیز می‌توانید میزان شارژ باطری را در نمایندگی مجاز شرکت کرمان موتور چک کنید.

در صورت لزوم از روغن موتور «زمستانی» استفاده کنید

در بعضی از اقلیم‌ها، توصیه می‌شود که از روغن زمستانه با ویسکوزیته یا لزجت پایین در فصول سرد استفاده شود. در فصل ۸ توصیه‌هایی در این باره آمده است. اگر نمی‌دانید که آیا باید از روغن زمستانه استفاده کنید یا خیر، به نمایندگی مجاز شرکت کرمان موتور مراجعه کنید. باطری را در نمایندگی مجاز شرکت کرمان موتور چک کنید.

کنترل شمع‌ها و سیستم جرقه خودرو

شمع‌ها را به ترتیب فصل ۷ چک و در صورت لزوم آن‌ها را تعویض کنید. همچنین تمامی سیم‌کشی‌ها و اجزای آن را نیز چک کنید تا اطمینان یابید که سیستم ترک خوردگی، آسیب‌دیدگی و یا سایش ندارد.

ممانعت از یخ زدن قفل‌ها

برای ممانعت از یخ زدن قفل‌ها، سیال یخ‌زدایی مصوب یا گلیسیرین درون سوراخ کلید بپاشید. اگر قبلاً با یخ پوشیده شده است، با استفاده از سیال یخ‌زدایی مصوب یخ را بردارید. اگر داخل قفل آسیب دیده است، شاید بتوانید با وارد کردن کلید گرم شده در داخل آن، مشکل را حل کنید. مواظب باشید که کلید داغ شده به شما آسیب نزند.

استفاده از شیشه شور مصوب در سیستم آب پاش خودرو

مواظب باشید تا آب موجود در سیستم شیشه شور یخ نزند و بدین منظور می‌توانید براساس دستورالعمل‌های روی ظرف، مقداری مایع شیشه شور مقاوم در برابر یخ‌زدگی به آن اضافه کنید. در نمایندگی‌های مجاز شرکت کرمان موتور مایع شیشه‌شور مقاوم در برابر یخ‌زدگی مخصوص شیشه‌شور وجود دارد و می‌توانید از آن‌جا تهیه کنید. هرگز از ضدیخ رادیاتور و یا دیگر انواع ضدیخ بدین منظور استفاده نکنید زیرا می‌تواند به رنگ و نقاشی خودرو شما آسیب بزند.

ممانعت از یخ زدن ترمز دستی

تحت شرایطی این امکان وجود دارد که ترمز دستی در وضعیت درگیر یخ بزند. این اتفاق معمولاً وقتی رخ می‌دهد که در نزدیکی ترمزهای عقب تجمع برف و یخ داشته باشید و یا ترمزها خیس باشند. اگر این خطر وجود دارد که ترمز دستی یخ بزند، آن را به صورت موقت بکشید و دنده را در خودرو اتوماتیک در وضعیت P و یا دنده (در خودرو با گیربکس معمولی) قرار دهید و مانعی جلوی چرخ‌های عقب بگذارید تا مانع حرکت آن شود. سپس ترمز دستی را آزاد کنید.

نگذارید برف و یخ زیر خودرو تجمع کند

تحت شرایطی برف و یخ می‌تواند زیر گلگیرها تجمع کرده و با فرمان خودرو تداخل پیدا کند. وقتی که در شرایط دشوار زمستانی رانندگی می‌کنید و این اتفاق برای شما رخ می‌دهد، به صورت دوره‌ای قسمت تحتانی خودرو را چک کنید تا مطمئن شوید که حرکت چرخ‌های جلو و اجزای فرمان با مانعی مواجه نیست.

همراه داشتن وسایل اضطراری

براساس شدت سرما، باید وسایل اضطراری مناسب را همراه خود داشته باشید. شماری از اقلام لازم، زنجیر چرخ، سیم بکسل و یا زنجیر بکسل، چراغ قوه، ماسه، بیل، دستکش، پتو و غیره می‌باشند.

از گذاشتن وسایل دیگر در محفظه موتور خودداری کنید

گذاشتن اشیا و وسایل خارجی در محفظه موتور مانع خنک شدن موتور می‌شود و می‌تواند سبب خرابی موتور و یا آتش‌سوزی گردد. سازنده در قبال خسارت‌های این‌چنینی به خودرو مسئولیتی ندارد.

اتصال تریلی به خودرو (برای اروپا)

اگر می‌خواهید با خودرو خود چیزی یا ماشینی را یدک کنید، ابتدا از الزامات قانونی این کار مطلع شوید و بدین منظور می‌توانید به راهنمایی و رانندگی شهر خود رجوع کنید. از آنجا که قوانین استفاده از تریلی، یدک نمودن خودروهای دیگر و یا وسایل بسیار متنوع است و به محل رانندگی بستگی دارد، برای جزئیات بیشتر به نمایندگی مجاز شرکت کرمان موتور و اداره راهنمایی و رانندگی مراجعه نمایید.

فراموش نکنید که وقتی تریلی یدک می‌کنید، وضعیت رانندن خودرو فرق خواهد کرد و این بدان معنی است که دوام، مصرف سوخت و جابه‌جایی خودرو تغییر کرده است. یدک نمودن ایمن و موفق تریلی نیازمند تجهیزات صحیح است و باید به‌درستی انجام شود. توجه داشته باشید که آسیب‌های وارده به خودرو در اثر یدک کردن نادرست مشمول گارانتی نیست.

در این بخش نکاتی مهم و آزمایش شده در مورد یدک نمودن خودروها و قوانین ایمنی ارائه می‌شود که اغلب آن‌ها برای ایمنی شما و سرنشینان خودرو اهمیت دارند. لطفاً قبل از یدک کردن تریلی، این نکات را به دقت بخوانید.

هشدار!

اقدامات احتیاطی هنگام یدک نمودن تریلی:

- اگر از وسایل درست استفاده نکنید و یا رانندگی نادرستی داشته باشید، احتمالاً در هنگام یدک نمودن تریلی کنترل خودرو را از دست می‌دهید. مثلاً اگر تریلی خیلی سنگین باشد، کارایی ترمز کم می‌شود و این برای شما و سرنشینان خودرو خطرناک است. تنها در صورتی تریلی را یدک کنید که تمامی موارد مندرج در این بخش را رعایت کنید.
- قبل از یدک کردن، مطمئن شوید که وزن کل تریلی، وزن ترکیبی ناخالص یا **GCW** و یا وزن اکسل ناخالص یا **GAW** و تناژ تریلی همگی مجاز هستند.

نکته آموزشی!

- حداکثر بار مجاز فنی در روی اکسل عقب نباید بیشتر از ۱۵٪ باشد و حداکثر جرم بارگیری شده خودرو نباید بیشتر از ۱۰ درصد و یا ۱۰۰ کیلوگرم باشد (هر کدام کمتر بود). در این حالت، سرعت خودرو برای خودروهای دسته **M1** و **N1** به ترتیب نباید بیشتر از ۱۰۰ یا ۸۰ کیلومتر در ساعت باشد.
- موقع یدک نمودن تریلی، بار اضافی وارد به بخش کوپلینگ تریلی می‌تواند سبب شود که بار حداکثری اسمی بیشتر شود و از ۱۵٪ فراتر رود. در این حالت، سرعت نباید از ۱۰۰ کیلومتر در ساعت بیشتر شود و فشار باد لاستیک عقب باید حداقل ۲۰ **kPa (۰,۲ bar)** بیش از فشار باد توصیه شده برای کاربردهای عادی باشد (یعنی بدون تریلر).

نکاتی برای یدک کردن تریلی

در اینجا نکاتی برای موقع یدک کردن تریلی ارائه می شود:

- سعی کنید از سازنده تریلی درخواست سیستم کنترل نوسان تریلی بکنید تا از آن در هنگام یدک نمودن استفاده کنید.
- در ۲۰۰۰ کیلومتر اول رانندگی خودرو از یدک کردن خودداری کنید زیرا باید ابتدا موتور آببندی شود. در غیر این صورت ممکن است موتور و گیربکس به شدت آسیب ببینند.
- موقع یدک نمودن تریلی، حتما با نمایندگی مجاز شرکت کرمان موتور مشورت کنید تا در مورد الزامات دیگر این کار مثلاً کیت یدک نمودن و غیره اطلاعات کسب کنید.
- همیشه با سرعت متوسط کمتر از ۱۰۰ کیلومتر در ساعت و یا حد مجاز تعیین شده برای این کار، رانندگی کنید.
- سرعت خودرو در سربالایی‌های طولانی باید بیشتر از (۴۵ mph) ۷۰ km/h و یا حد مجاز تعیین شده برای یدک کردن باشد (هر کدام کمتر بود).
- به دقت محدوده‌های بار و وزنی تعیین شده در این بخش را رعایت کنید.

وزن تریلی

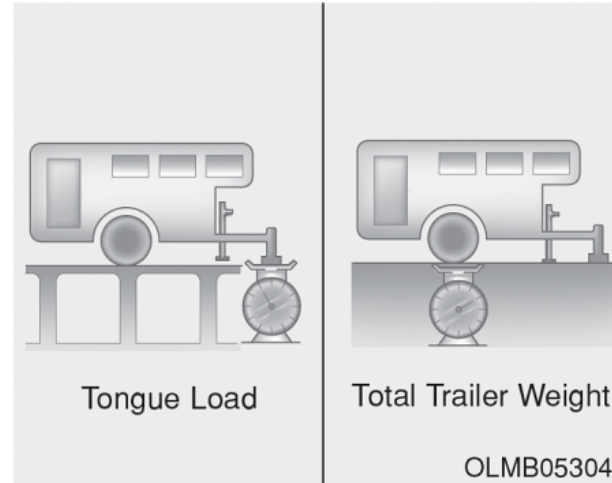

تناژ بار

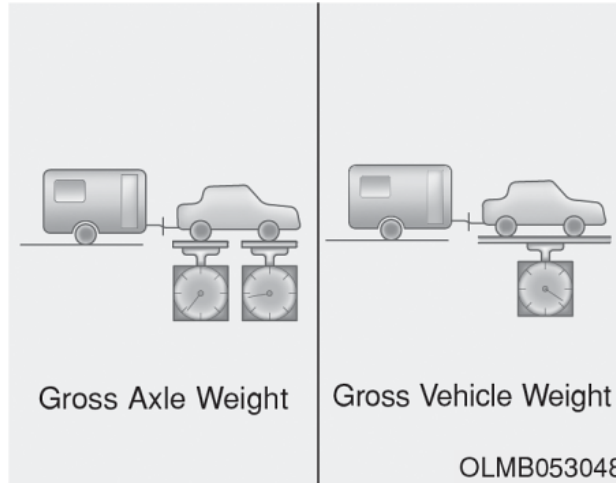

تناژ بار خیلی اهمیت دارد و باید اندازه‌گیری شود زیرا روی وزن ناخالص کل خودرو شما اثر دارد. تناژ تریلی باید حداکثر ۱۰ درصد وزن کل تریلی بارگیری شده باشد که در محدوده‌های حداکثر بار مجاز تریلی قرار دارد. بعد از بارگیری تریلی، آن را وزن کنید تا از صحت وزن اطمینان یابید. اگر وزن انتخابی مناسب نبود، باید بخشی از بار را خالی کنید.

حداکثر بار ایمن تریلی چقدر است؟ وزن تریلی هرگز نباید بیشتر از حداکثر وزن تریلی با ترمزهای آن باشد. اما حتی این وزن هم می‌تواند زیاد باشد و تصمیم در مورد وزن به نحوه استفاده شما از تریلی بستگی دارد. به‌عنوان مثال، سرعت، ارتفاع، شیب جاده، دمای بیرون و نحوه استفاده از خودروی شما برای کشیدن تریلی همگی اهمیت دارند. وزن ایده‌آل تریلی نیز به تجهیزاتی بستگی دارد که شما در خودروی خود حمل می‌کنید.

وزن و فاصله مبنا هنگام یدک نمودن تریلی

موتورهای گازوئیلی		موتورهای بنزینی					موتور	
1.4L	1.1L	1.4L		1.25L	1.0L		مشخصه	
A/T	M/T	A/T	M/T	M/T	6 M/T	5 M/T		
1110 (2447)	800 (1764)	800 (1764)	1000 (2205)	910 (2006)	1110 (2447)	1000 (2205)	با سیستم ترمز	حداکثر وزن تریلی
450 (992)	450 (992)	450 (992)	450 (992)	450 (992)	450 (992)	450 (992)	بدون سیستم ترمز	kg (lbs.)
(165) 75							حداکثر بار مجاز روی کوپلینگ kg (lbs.)	
۵ درب: ۷۵۰ (۲۹,۵) ۳ درب: ۷۶۰ (۲۹,۹) کراس: ۷۲۵ (۲۸,۵)							فاصله پیشنهادی بین مرکز چرخ عقب تا نقطه اتصال mm (inch)	

M/T : گیربکس دستی
A/T : گیربکس اتوماتیک

هشدار!

اقدامات احتیاطی در مورد یدک نمودن تریلی

- هرگز بار عقب تریلی نباید سنگین تر از بار جلو آن باشد. بار جلو تریلی باید ۶۰ درصد کل بار موجود در آن باشد و ۴۰ درصد بار کل را در قسمت عقب آن قرار دهید.
- هرگز از حداکثر بار مجاز تریلی و یا دیگر تجهیزات یدک شونده تجاوز نکنید. بارگیری نادرست می تواند به خودرو شما آسیب برساند و یا آسیب های بدنی به دنبال داشته باشد. وزن و بار خودرو را در باسکول های موجود در مراکز بارگیری خودرو و یا پلیس راهنمایی و رانندگی کنترل نمایید.

وسایل و تجهیزات یدک نمودن تریلی قلاب

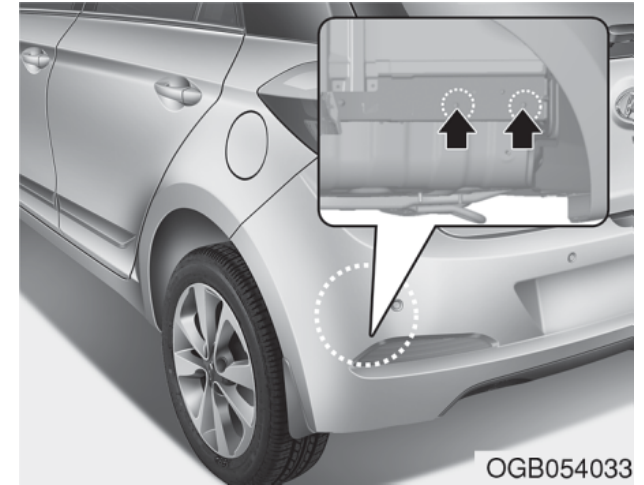

استفاده از قلاب‌های درست در یدک کردن بسیار مهم است. بادهای موافق، جریان باد کامیون‌های عبوری و ناهم‌واری جاده همگی نیاز شما به یک قلاب صحیح را نشان می‌دهند که در این جا چندین قاعده در مورد قلاب ارائه می‌شود:

- آیا برای یدک کردن تریلی باید سوراخ روی خودرو خود ایجاد کنید؟ اگر این کار را انجام دهید در آن صورت باید بعد از برداشتن قلاب این سوراخ‌ها را ببندید. در غیر این صورت، منواکسید کربن اگزوز و گرد و غبار و آب وارد اتاق می‌شوند.

- هرگز از سپر خودرو برای بستن قلاب استفاده نکنید. بدین منظور از قلاب یدک مخصوص بسته شده در زیر خودرو استفاده نمایید.

زنجیرهای ایمنی

باید همواره بین خودرو و تریلی از زنجیرهای ایمنی استفاده کنید. زنجیرها را به گونه‌ای از زیر تریلی عبور دهید که زبانه آن‌ها در صورت جدا شدن از قلاب روی جاده نیافتد. دستورالعمل‌های مربوط به زنجیرهای ایمنی را می‌توانید از سازنده زنجیر یا تریلی دریافت کنید. برای اتصال زنجیرهای ایمنی از توصیه‌های سازنده استفاده کنید. همیشه زنجیرها را به اندازه لازم شل کنید تا بتوانید به راحتی با تریلی دور بزنید. هرگز نگذارید که این زنجیرها روی زمین کشیده شوند.

ترمزهای تریلی

اگر تریلی خودروی شما مجهز به سیستم ترمز باشد در آن صورت باید از انطباق آن با قوانین کشور خود و نصب و کار کردن درست آن اطمینان حاصل کنید.

اگر وزن تریلی شما بیش از حداکثر وزن تریلر بدون بار روی ترمز و تریلی باشد، در آن صورت باید ترمزهای آن را استفاده کنید و باید این ترمزها کفایت کنند. تمامی دستورالعمل‌های مربوط به ترمزهای تریلی را بخوانید و از آن‌ها تبعیت کنید تا بتوانید آن‌ها را نصب، تنظیم و به‌درستی نگهداری کنید. مطمئن شوید که ترمزهای خودروی شما آسیب نبیند.

⚠ هشدار!

هرگز بدون اطمینان از نصب سیستم ترمز تریلی، از تریلی با ترمز استفاده نکنید. این کار توسط متخصص باید انجام شود و بدین منظور باید از یک کارگاه ذیصلاح تریلی استفاده کنید و کمک بگیرید.

رانندگی با تریلی

یدک کردن یک تریلی به تجربه نیاز دارد و قبل از ورود به جاده باید با تریلی آشنا باشید. اطلاع از احساس حمل تریلی و ترمز با وزنی اضافی اهمیت دارد و همیشه توجه داشته باشید که خودرو اکنون طولی‌تر شده است و همانند قبل فرمان‌پذیری ندارد.

قبل از شروع به حرکت، قلاب و عرشه تریلی، زنجیرهای ایمنی، کانکتورهای الکتریکی، چراغ‌ها، لاستیک‌ها و ترمزها را چک کنید.

در طول سفر، هر از چند گاهی تریلی را چک کنید تا از سفت بودن و بسته بودن بار و کار کردن ترمز، چراغ‌ها و بقیه اجزای تریلی اطمینان یابید.

فاصله

در هنگام یدک کردن تریلی، فاصله طولی با خودرو جلویی باید دو برابر وضعیتی باشد که خودرو بدون تریلی حرکت می‌کند. این فاصله مانع نیاز به ترمز شدید و دورهای ناگهانی می‌شود.

سبقت گرفتن

هنگام یدک کردن تریلی، برای سبقت گرفتن به مسافت بیشتری نیاز دارید و به خاطر افزایش طول خودرو، بعد از سبقت باید مسافت بیشتری را طی کنید و بعداً به لاین اصلی برگردید.

⚠ هشدار!

از اتصال سیستم چراغ‌های تریلی به سیستم چراغ خودرو خود خودداری کنید. بدین منظور بهتر است که از دسته سیم‌های مصوب تریلی استفاده نمایید. عدم انجام این کار می‌تواند سبب آسیب دیدن سیستم برق خودرو و ایراد آسیب‌های جانی و مالی شود.

راهنما زدن هنگام دور زدن با تریلی

وقتی که از تریلی استفاده می‌کنید، خودروی شما باید از فلاشر راهنما و سیم‌کشی دیگری استفاده نماید. فلش‌های سبز روی صفحه کیلومتر موقع راهنما زدن برای دور و تغییر لاین چشمک خواهند زد. در این وضعیت چراغ‌های تریلی هم در صورت اتصال درست راهنما می‌زنند تا راننده‌های پشتی را از قصد شما برای دور زدن، توقف و یا تغییر لاین آگاه کنند.

موقع یدک نمودن یک تریلی، فلش‌های سبز روی داشبورد خودروی شما چشمک می‌زنند حتی اگر چراغ‌های تریلی سوخته باشند. بنابراین شما فکر می‌کنید که راننده‌های پشتی از قصد شما اطلاع دارند در حالی که آن‌ها به خاطر سوختن چراغ‌ها از این امر مطلع نیستند. بنابراین باید حتما هر از چند گاهی از چراغ‌های تریلی بازدید کنید تا از سالم بودن آن‌ها مطمئن شوید. همچنین باید بعد از هر بار باز کردن و اتصال سیم‌ها، این بازدیدها را به‌عمل آورید.

هدایت خودرو با تریلی

قسمت زیرین فرمان را با یک دست نگه دارید. سپس برای حرکت دادن تریلی به چپ، دست خود را به چپ حرکت دهید و برای حرکت تریلی به راست، دست خود را به راست حرکت دهید. همیشه به آرامی اقدام کنید و در صورت امکان از یک نفر کمک بگیرید.

دور زدن

وقتی که با تریلی دور می‌زنید، باید محدوده دور عریض‌تری را انتخاب کنید. بنابراین با عریض‌تر شدن محدوده دور، تریلی به شانه خاکی، جدول‌ها، تابلوهای راهنمایی و رانندگی، درخت‌ها، و یا دیگر اشیا برخورد نمی‌کند. هنگام دور زدن با تریلی از دور زدن ناگهانی خودداری کنید و از قبل راهنما بزنید.

پارک کردن خودرو با تریلی در سربالایی‌ها

معمولا در حالت اتصال تریلی به خودروی شما، نباید در سربالایی پارک کنید. اما اگر مجبور به این کار هستید، نحوه کار به شرح زیر است:

۱. خودرو را به یک فضای باز برای پارک هدایت کنید. فرمان را در جهت جدول بگردانید (اگر سرازیری است به سمت راست و اگر سربالایی است فرمان را به سمت چپ بگردانید).
۲. اگر خودرو دنده اتوماتیک است دنده را در وضعیت P و اگر دنده معمولی می‌باشد، آن را در دنده ۱ قرار دهید.
۳. ترمز دستی را بکشید و خودرو را خاموش کنید.
۴. مانعی را جلوی چرخ‌های تریلی قرار دهید.

نکته :

- برای جلوگیری از داغ کردن موتور و گیربکس در هنگام یدک کردن تریلی، اقدامات زیر را انجام دهید:
- موقع یدک کردن تریلی روی شیب‌های تند بیش از ۶٪، به دمای مایع خنک‌کننده موتور توجه داشته باشید تا از داغ نکردن موتور اطمینان یابید. اگر عقربه دمای مایع خنک‌کننده موتور وارد بخش H شد، در سریع‌ترین و ایمن‌ترین زمان توقف کرده و اجازه دهید تا موتور درجا کار کند تا خنک شود. بعد از سرد شدن نسبی موتور، می‌توانید به کار خود ادامه دهید.
- براساس وزن و میزان شیب، سرعت خودرو را تعیین کنید.

رانندگی در سرازیری‌ها

قبل از شروع به حرکت در یک سرازیری طولانی و یا تند، سرعت خود را کم کرده و با دنده سنگین حرکت کنید. اگر با دنده سنگین حرکت نکنید، باید بیش از حد از ترمزهای خود استفاده کنید و این می‌تواند سبب داغ کردن آن‌ها و کاهش کارایی ترمز شود.

در سربالایی‌های طولانی از دنده سنگین استفاده کرده و با سرعت (۴۵ mph) ۷۰ km/h حرکت کنید تا موتور و گیربکس داغ نکنند.

اگر وزن تریلی شما بیشتر از حداکثر وزن تریلی بدون ترمز تریلی باشد و خودروی شما دنده اتوماتیک است، باید موقع یدک کردن تریلی با دنده D حرکت کنید تا خودرو گرم نکند و عمر گیربکس بیشتر شود.

حرکت بعد از پارک خودرو در سربالایی

۱. در حالتی که دنده در وضعیت P (برای گیربکس خودکار) و یا خلاص (برای دنده دستی) است، پدال ترمز را در حین انجام کارهای زیر نگه دارید:
 - موتور را روشن کنید.
 - خودرو را در دنده قرار دهید و
 - ترمز دستی را آزاد کنید.
۲. به آرامی پای خود را از روی پدال ترمز بردارید.
۳. به آرامی رانندگی کنید تا تریلی از مانع‌های پشتی جدا شود.
۴. توقف کنید و موانع پشت چرخ را جمع‌آوری کنید.

هشدار!

برای جلوگیری از آسیب‌دیدگی و مجروحیت هرگز بدون کشیدن ترمز دستی از خودرو خارج نشوید. خارج شدن از خودروی روشن می‌تواند خطرناک باشد و سبب حرکت ناگهانی آن و ایراد آسیب‌های جانی و مالی شود.

۵. خودرو را روشن کنید و ترمزها را نگه دارید و دنده را خلاص کرده و دستی را بکشید و به آرامی ترمزها را رها کنید تا موانع پشت چرخ تریلی بار را جذب کنند.
۶. مجدد ترمز گرفته و ترمز دستی را بکشید.
۷. دنده را در دنده اتوماتیک در وضعیت P و در گیربکس‌های دستی در وضعیت دنده ۱ (در صورت پارک خودرو در سربالایی) یا دنده عقب (در صورت پارک خودرو در سرازیری) قرار دهید.
۸. خودرو را خاموش کرده، سپس ترمز دستی را کشیده و ترمزها را آزاد کنید.

نکته :

برای جلوگیری از آسیب دیدن خودرو، به موارد زیر توجه کنید:

- به علت افزایش بار در هنگام استفاده از تریلی، ممکن است در روزهای گرم و یا در سربالایی‌ها خودرو داغ کند. اگر عقربه خودرو داغ شدن و افزایش دما را نشان می‌دهد، کولر را خاموش کرده و خودرو را در جای ایمنی نگه دارید تا موتور خنک شود.
- موقع یدک نمودن تریلی، روغن گیربکس را مرتب چک کنید.
- اگر خودرو شما فاقد کولر است، باید فن کندانسور را نصب کنید تا کارایی موتور موقع یدک نمودن تریلی بهتر شود.

سرویس‌های بعد از یدک کردن تریلی

اگر به‌صورت منظم در حال یدک کردن تریلی هستید باید به‌صورت منظم خودرو خود را سرویس نمایید. بخش‌هایی مهمی که در این موارد باید مدنظر شما باشد روغن موتور، روغن گیربکس، روانکار اکسل و سیال درون رادیاتور است. وضعیت ترمزها نکته مهم دیگری است که باید مرتباً چک شود. اگر مداوم از تریلی استفاده می‌کنید حتماً این موارد را چک کنید. نکته مهم بازدید از قلاب و تریلی است که نباید فراموش کنید. بدین منظور براساس جدول تعمیر و نگهداری تریلی عمل کنید و آن را به‌صورت دوره‌ای سرویس نمایید. ترجیحاً در آغاز هر سفر با تریلی این کنترل‌ها را انجام دهید. مهم‌تر این که پیچ و مهره‌های قلاب باید سفت باشد.

وزن خودرو

بر روی برجسب‌های نصب شده دور درب راننده میزان بار مجاز قابل حمل توسط خودرو درج شده است: در این بخش برجسب اطلاعات بارگیری و لاستیک و برجسب گواهی نیز قرار دارد. قبل از بارگیری خودرو، با موارد مربوط به وزن قابل حمل در خودرو آشنا شوید و مشخصات و برجسب گواهی خودرو را ملاحظه نمایید

وزن اصلی یا پایه خودرو

منظور از وزن پایه، وزن خودرو با باک پر و همراه با تمامی وسایل و تجهیزات استاندارد است. این وزن بدون احتساب وزن سرنشینان، بار و یا وسایل اضافی محاسبه می‌شود.

وزن خودرو

این وزن، وزن خودروی جدید شما موقع خریدن از نمایندگی به اضافه وسایل همراه است.

وزن بار

این وزن تمامی وزن اضافه شده به وزن اصلی خودرو را نشان می‌دهد که شامل وزن بار و تجهیزات اختیاری است.

وزن اکسلی ناخالص یا GAW

این وزن روی هر اکسل (جلو و عقب) است که شامل وزن اصلی خودرو و تمامی بارهای مفید می‌باشد.

وزن اسمی اکسلی ناخالص یا GAWR

این وزن حداکثر وزن مجازی است که یک اکسل (جلو یا عقب) می‌تواند حمل کند. این ارقام در برجسب گواهی نشان داده شده‌اند و بار کل روی هر اکسل هرگز نباید بیشتر از وزن اسمی اکسلی ناخالص یا GAWR آن باشد.

وزن ناخالص خودرو یا GVW

این وزن اصلی به اضافه وزن بار و سرنشینان است.

وزن اسمی ناخالص خودرو یا GVWR

این وزن حداکثر وزن مجاز بارگیری شده خودرو شامل تمامی آپشن‌ها، تجهیزات، بار و سرنشینان است. وزن GVWR در برجسب گواهی روی درب راننده درج شده است.

اضافه بار

هشدار!

وزن اسمی اکسلی ناخالص یا GAWR و وزن اسمی ناخالص خودرو یا GVWR خودروی شما در برجسب گواهی چسبیده به درب راننده خودروی شما (یا درب سرنشین جلو) درج شده‌اند. بار بیشتر از این مقادیر می‌تواند به خودرو آسیب برساند و سبب تصادف شود. شما می‌توانید وزن بار را با وزن نمودن اقلام و افراد قبل از سوار شدن و بارگیری در خودرو، محاسبه نمایید. همیشه دقت کنید که اضافه بار نداشته باشید.



در وضعیت‌های اضطراری چه کار باید کرد؟

۳۹۳	اگر چرخ خودرو پنچر شد چه کار باید کرد؟ (باکیت پنچرگیری).....
۳۹۳	معرفی کیت پنچرگیری
۳۹۴	نکاتی برای استفاده هر چه بهتر از کیت پنچرگیری
۳۹۵	اجزای کیت پنچرگیری
۳۹۶	استفاده از کیت پنچرگیری
۳۹۷	پخش کردن درزگیر
۳۹۷	کنترل فشار باد لاستیک
۳۹۸	داده‌ها و اطلاعات فنی
	سیستم پایش فشار باد لاستیک خودرو (TPMS)
۳۹۹	(نوع A)
۴۰۰	چراغ کم بادی (کم شدن فشار باد تایر)
۴۰۱	چراغ ایراد در سیستم TPMS (سیستم پایش فشار لاستیک)
۴۰۲	تعویض لاستیک دارای TPMS
	سیستم پایش فشار باد لاستیک خودرو (TPMS)
۴۰۴	(نوع B)
۴۰۵	چراغ کم بادی (کم شدن فشار باد تایر)
۴۰۵	چراغ وضعیت کم بادی (کم شدن فشار باد تایر)
۴۰۷	چراغ ایراد در سیستم TPMS (سیستم پایش فشار لاستیک)
۴۰۷	تعویض لاستیک دارای TPMS
۴۱۰	یدک کردن و انتقال و جابجایی خودرو
۴۱۰	سرویس یدک خودرو
۴۱۱	قلاب‌های یدک بازشونده (در جلوی خودرو)
۴۱۲	یدک نمودن اضطراری خودرو

۳۷۸	هشدارهای جاده‌ای
۳۷۸	فلاشر اعلام خطر
۳۷۹	در صورت بروز وضعیت‌های اضطراری حین رانندگی
۳۷۹	اگر موتور در تقاطع‌ها خاموش شود
۳۷۹	اگر در حین رانندگی خودرو پنچر شود
۳۷۹	اگر در حین رانندگی، خودرو خاموش شد
۳۸۰	اگر خودرو روشن نشود
	اگر موتور اصلاً استارت نمی‌زند و یا این کار را به‌کندی انجام می‌دهد
۳۸۰	اگر موتور استارت می‌زند اما روشن نمی‌شود
۳۸۱	استارت اضطراری
۳۸۱	استارت کمکی یا باطری به باطری
۳۸۲	روشن کردن خودرو با هل دادن
۳۸۳	در صورت داغ کردن موتور چه کار باید کرد؟ (به شرط اگر لاستیک خودرو پنچر شد، چکار باید کرد؟)
۳۸۴	وجود چرخ زاپاس)
۳۸۴	جک و آچار
۳۸۵	بازکردن و بستن چرخ زاپاس
۳۸۶	تعویض چرخ خودرو
۳۹۲	برچسب روی جک و توضیحات آن

هشدارهای جاده‌ای

فلاشر اعلام خطر

موقع انجام تعمیرات اضطراری و یا توقف خودرو در کنار جاده، باید فلاشر یا چراغ خطر خودرو را روشن کرد.

چراغ فلاشر با فشار کلید مخصوص در هر وضعیتی از سوئیچ، روشن می‌شود. کلید فلاشر در وسط کنسول میانی خودرو قرار دارد و بعد از روشن شدن آن، تمامی چراغ راهنماهای خودرو به صورت هم‌زمان چشمک خواهند زد.

- چراغ هشدار فلاشر در حالت روشن و یا خاموش بودن خودرو قابل استفاده است و روشن می‌شود.
- وقتی فلاشر روشن است، چراغ راهنما کار نمی‌کند.
- موقع فلاشر زدن در حین یدک شدن خودرو، بیشتر احتیاط کنید.



فلاشر زدن به معنای هشدار به راننده‌های دیگر برای احتیاط بیشتر هنگام نزدیک شدن و سبقت گرفتن از خودروی شما است.

در صورت بروز وضعیت‌های اضطراری حین رانندگی، اقدامات زیر را انجام دهید

اگر موتور در تقاطع‌ها خاموش شود

- اگر خودرو در حین عبور از چهارراه‌ها و تقاطع‌ها خاموش شود، ابتدا دنده را خلاص کرده و سپس با هل دادن خودرو را به مکان امنی منتقل نمایید.
- اگر خودروی شما گیربکس معمولی دارد و فاقد سوئیچ قفل شونده است، خودرو را در دنده ۲ یا ۳ بدون فشار پدال کلاچ استارت بزنید و خودرو را جلو ببرید

اگر در حین رانندگی خودرو پنجر شود

در این حالت:

۱. پای خود را از روی گاز بردارید و اجازه دهید که حین هدایت مستقیم خودرو سرعت آن کم شود. هرگز بلافاصله ترمز نگیرید و یا سعی نکنید فوراً از جاده خارج شوید زیرا ممکن است کنترل خودرو را از دست بدهید. وقتی خودرو به سرعتی رسید که ترمز کردن در این سرعت خطر ندارد، به آرامی و با احتیاط ترمز کرده و روی یک سطح سفت، خودرو را پاک کنید. هرگز در فضای بین دو لاین طرف اتوبان پارک نکنید.
۲. بعد از توقف خودرو، فلاشرها را روشن و دستی را بکشید و اگر گیربکس اتوماتیک است، آن را در وضعیت **P** و اگر معمولی است آن را در وضعیت دنده عقب قرار دهید.

۳. تمامی سرنشینان را از خودرو خارج کرده و مطمئن شوید که همگی از دری که ایمنی لازم را دارد و به سمت محل عبور و مرور باز نمی شود، خارج شوند.
۴. موقع تعویض چرخ، براساس دستورالعمل‌های بعدی این فصل عمل کنید.

اگر در حین رانندگی، خودرو خاموش شد:

۱. به آرامی سرعت خود را کم کنید، و خودرو را در خط مستقیم هدایت نمایید. به دقت و با احتیاط از جاده خارج شوید و به مکانی امن بروید.
۲. فلاشرها را روشن کنید.
۳. سعی کنید که مجدداً موتور را روشن کنید. اگر خودرو روشن نشد، توصیه می‌کنیم که آن را به نزدیک‌ترین نمایندگی مجاز شرکت کرمان موتور ببرید.

اگر خودرو روشن نشود اقدامات زیر را انجام دهید

اگر موتور استارت می زند اما روشن نمی شود

۱. میزان سوخت خودرو را چک کنید.
۲. سوئیچ را در وضعیت قفل بگذارید و تمامی کانکتورهای کویل و شمع‌ها را چک کنید. کانکتورهای شل و یا باز شده را مجددا وصل کنید.
۳. لوله‌های سوخت‌رسانی به موتور را چک کنید.
۴. اگر موتور باز هم روشن نمی شود، توصیه می کنیم آن را به نزدیک ترین نمایندگی مجاز شرکت کرمان موتور ببرید.

اگر موتور اصلا استارت نمی زد و یا این کار را به کندی انجام می دهد

۱. اگر خودروی شما دارای گیربکس اتوماتیک است مطمئن شوید که دنده آن خلاص است و یا در وضعیت P قرار دارد و ترمز اضطراری آن کشیده شده است.
۲. اتصالات باطری را چک نموده و مطمئن شوید که تمیز و سفت هستند.
۳. چراغ‌های داخلی را روشن کنید. اگر چراغ موقع استارت کم نور می شود و یا خاموش می گردد، باطری خالی شده است.
۴. اتصالات استارت را چک کنید تا مطمئن شوید که درست نصب شده و یا شل نشده‌اند.
۵. برای روشن کردن خودرو از هل دادن و یا کشیدن آن خودداری کنید. به بخش دستورالعمل‌های «استارت کمکی» رجوع شود.

هشدار!



اگر موتور روشن نشد، سعی نکنید با هل دادن یا کشیدن، آن را روشن کنید. این امر می تواند سبب تصادف و یا آسیب‌های دیگر شود. به علاوه، هل دادن و یا کشیدن ممکن است سبب بار اضافی روی مبدل کاتالیستی شده و سبب آتش‌سوزی گردد.

استارت اضطراری (باطری به باطری کردن)

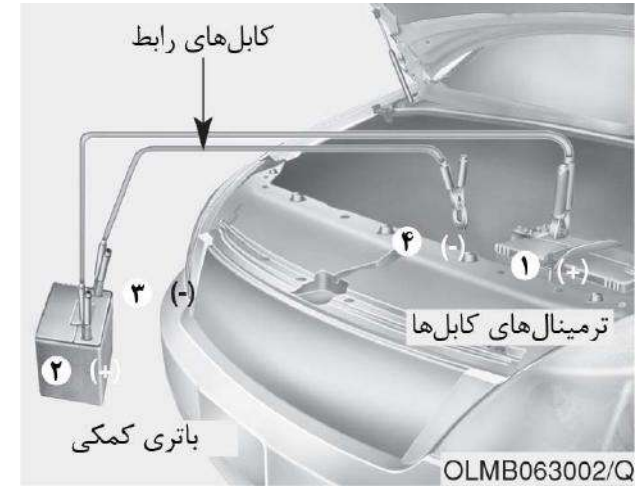

کابل‌ها را به ترتیب عددی وصل کرده و برعکس اتصال، آن‌ها را باز کنید.

استارت کمکی یا باطری به باطری:

استارت کمکی یا باطری به باطری در صورتی که درست انجام نشود، می‌تواند بسیار خطرناک باشد. بنابراین برای جلوگیری از آسیب‌های جانی و مالی، از روش‌های صحیحی باطری به باطری تبعیت کنید. اگر در انجام این کار مهارت ندارید، توصیه می‌کنیم که از یک تکنسین ذیصلاح کمک بگیرید و یا از سرویس‌های امداد خودرو استفاده کنید.

نکته:

برای باطری به باطری کردن، تنها از سیستم‌های باطری کمکی ۱۲ ولتی استفاده کنید. استفاده از منبع تغذیه‌ها یا باطری‌های ۲۴ ولتی می‌تواند سبب ایراد خسارت‌های غیر قابل تعمیر به موتور استارت، سیستم جرقه و دیگر قطعات الکترونیکی شود. (استفاده از دو باطری ۱۲ ولت و سری و یا موتور ژنراتور ۲۴ ولت هم ممنوع است).

هشدار!

باطری
هرگز سعی نکنید که سطح آب باطری را چک کنید زیرا این امر می‌تواند سبب ترکیدن و یا انفجار باطری شود و آسیب‌های جانی و مالی به دنبال دارد.

هشدار!

- **باطری**
مواظب باشید که شعله و جرقه نزدیک باطری نباشد. زیرا باطری گاز هیدروژن تولید می‌کند و ممکن است در معرض شعله و یا جرقه منفجر شود. اگر از این دست‌ورالعمل‌ها تبعیت نکنید، ممکن است آسیب‌های جانی و مال ایجاد شود! اگر با نحوه کار آشنا نیستید، از یک متخصص کمک بگیرید. باطری‌های خودرو حاوی اسیدسولفوریک هستند و این اسید به شدت سمی و خورنده است. موقع باطری به باطری کردن، حتماً از عینک محافظ استفاده کنید و مواظب باشید که اسید روی دست و لباس و یا خودرو نیفتد.
- اگر باطری خالی شده خودرو یخ زده باشد و یا میزان آب باطری پایین است، از باطری به باطری کردن خودداری کنید زیرا ممکن است سبب انفجار باطری شود.

روشن کردن خودرو با هل دادن

هل دادن خودروهای دارای گیربکس دستی ممنوع است زیرا به سیستم کنترل آلاینده‌های آن آسیب می‌رساند.

هل دادن خودرو برای روشن کردن در خودروهای دنده اتوماتیک نیز ممنوع است.

برای روشن کردن خودرو خالی از روش‌های این بخش استفاده کنید.

هشدار!

هرگز برای روشن کردن خودرو آن را یدک نکنید زیرا ممکن است موقع روشن شدن ناگهان خودرو به جلو حرکت کرده و تصادف ایجاد شود.

مانع اتصال سیم‌های کمکی باطری به چیز دیگری غیر از ترمینال‌های باطری و یا زمین شوید. موقع ایجاد اتصال روی باطری خم نشوید.

نکته:

سیم‌های باطری

از اتصال سیم باطری کمکی از سر مثبت آن به سر منفی باطری خالی خودداری کنید. این امر می‌تواند سبب داغ شدن باطری و ترک خوردن آن و یا خارج شدن اسید شود.

۵. اکنون با باطری خودروی کمکی استارت بزنید و دور موتور را به ۲۰۰۰ دور در دقیقه برسانید و سپس استارت خودرو با باطری خالی را انجام دهید.

اگر دلیل خالی شدن باطری شما مشخص نباشد، توصیه می‌کنیم خودرو را به نمایندگی مجاز شرکت کرمان موتور ببرید.

روش صحیح باطری به باطری کردن:

۱. مطمئن شوید که باطری کمکی ۱۲ ولتی است و سیم منفی آن به زمین (زمین سیستم) متصل است.

۲. اگر باطری کمکی از روی خودرو دیگری استفاده می‌شود، مواظب باشید که خودروها با هم تماس پیدا نکنند.

۳. تمامی وسایل برقی غیر ضروری داخل خودرو را خاموش کنید.

۴. سیم‌های باطری کمکی را به ترتیب شکل وصل کنید. ابتدا یک سر سیم باطری کمکی را به سر مثبت باطری خالی (۱) و سپس سر دیگر آن را به ترمینال مثبت باطری کمکی (۲) متصل نمایید.

در ادامه سر سیم دیگر باطری کمکی را به ترمینال منفی باطری (۳) خالی زده و سر دیگر آن را هم به یک سطح فلزی، ثابت، جامد (مثلاً به قلاب کاپوت موتور) و دور از باطری (۴) متصل نمایید. هرگز این سرسیم را به قطعات و یا بخش‌هایی وصل نکنید که هنگام روشن شدن موتور حرکت می‌نمایند و حتی از اتصال آن به نزدیکی این قطعات هم خودداری کنید.

در صورت داغ کردن موتور چه کار باید کرد؟

اگر عقربه دمای خودرو شما نشان می‌دهد که موتور داغ کرده است، قدرت موتور کم می‌شود و صدای کوبیدن شدید به گوش می‌رسد و موتور احتمالاً خیلی داغ است. در این حالت به صورت زیر عمل کنید:

۱. خودرو را از جاده خارج و هرچه سریع‌تر در یک جای ایمن توقف کنید.
۲. دنده را در وضعیت P (برای خودرو با دنده اتوماتیک) و دنده خلاص (برای خودرو با دنده معمولی) قرار دهید و دستی را بکشید. اگر کولر روشن است، آن را خاموش کنید.
۳. اگر آب از رادیاتور خارج می‌شود و یا بخار از درب موتور بلند می‌شود، خودرو را خاموش کنید و تا زمانی که خروج آب از رادیاتور و یا بخار متوقف نشده است، درب موتور را باز نکنید. اگر خروج آب و بخار نداشتید، موتور را خاموش نکنید و از کار کردن پروانه خنک‌کننده مطمئن شوید. اگر پروانه کار نمی‌کند، خودرو را خاموش کنید.

۴. مطمئن شوید که تسمه واتر پمپ سر جای خود است؛ اگر تسمه موجود بود، آن را سفت کنید. اگر تسمه مشکلی نداشت و سفت بود به سراغ نشستی از رادیاتور و شیلنگ‌ها بروید. (اگر کولر استفاده شده است، طبیعی است که آب سرد از هنگام توقف خودرو خارج شود).

هشدار!

هنگام کار کردن موتور، مواظب باشید که دست، مو و لباس‌های شما بین قطعات متحرکی مانند پروانه و تسمه گیر نکند.

۵. اگر تسمه واتر پمپ خراب شده و یا رادیاتور نشستی دارد، خودرو را به نزدیک‌ترین نمایندگی مجاز شرکت کرمان موتور ببرید.

هشدار!

وقتی موتور داغ کرده است، درب رادیاتور را باز نکنید. این امر ممکن است سبب خروج ناگهانی آب داغ و ایجاد سوختگی شدید شود.

۶. اگر نمی‌توانید علت داغ کردن موتور را پیدا کنید، تا زمان عادی شدن دمای موتور صبر کنید و سپس اگر آب رادیاتور کم شده بود، با احتیاط به مخزن آب اضافه کنید تا مخزن تا نیمه پر شود.
۷. همواره با احتیاط عمل کنید و مراقب علائم داغ کردن موتور خودرو باشید. اگر موتور خودرو مجدداً داغ کرد، بلافاصله آن را به نزدیک‌ترین نمایندگی مجاز شرکت کرمان موتور ببرید.

نکته:

افت شدید آب رادیاتور به معنی نشستی در سیستم خنک‌کننده موتور است و توصیه می‌کنیم که خودرو را فوراً به نمایندگی مجاز شرکت کرمان موتور ببرید.

اگر لاستیک خودرو پنچر شد، چکار باید کرد؟ (به شرط وجود چرخ زاپاس)

دستورالعمل‌های جک زدن

استفاده از جک خودرو تنها برای وضعیت‌های اضطراری است. برای جلوگیری از تکان‌های جک در هنگام حرکت خودرو، آن را به درستی سفت کنید و ببندید. برای کاهش احتمال خطر، دستورات مربوط به جک زدن را اجرا کنید.



جک و آچار

چرخ زاپاس، جک، دسته جک و آچار چرخ در صندوق عقب خودرو قرار دارند. برای خارج کردن این وسایل کف پوش صندوق را کنار زده و آن‌ها را خارج کنید.

- (۱) دسته جک
- (۲) جک
- (۳) آچار چرخ

هشدار!

تعویض چرخ خودرو کار خطرناکی است. همواره موقع تعویض چرخ، از دستورات این بخش تبعیت کنید تا خطر آسیب‌های جانی و مالی کم شود.

باز کردن و بستن چرخ زاپاس

مهره اتصال چرخ زاپاس را در جهت خلاف عقربه‌های ساعت بگردانید.
برای بستن چرخ زاپاس عکس این کار را بکنید.
برای جلوگیری از بازی کردن قطعات جک و وسایل همراه در صندوق عقب، آن‌ها را به خوبی ببندید.

(ادامه)

- جک به راحتی می‌تواند از زیر خودرو در رفته و سبب ایجاد سانحه شود. به هیچ وجه بدن خود را زیر خودرو روی جک قرار ندهید و برای این کار و دسترسی به زیر خودرو حتماً از پایه‌های کمکی استفاده کرده و سپس اقدام کنید.
- وقتی خودرو روی جک است، هرگز آن را استارت نزنید و یا با آن حرکت نکنید!
- موقع جک زدن نباید کسی داخل خودرو باشد.
- کودکان را در مکانی دور از جاده و خودرو نگه دارید.

هشدار! 

تعویض لاستیک

- هرگز کار تعویض چرخ را روی جاده انجام ندهید.
- بدین منظور همیشه خودرو را کاملاً از جاده خارج و به شانه خاکی کنار جاده منتقل کنید. جک باید روی یک سطح سفت قرار گیرد و اگر چنین سطحی را پیدا نمی‌کنید، از امداد خودرو کمک بگیرید.
- حتماً از محل‌های خاص برای جک زدن استفاده کنید که در جلو و عقب خودرو مشخص شده‌اند و هرگز زیر سپر و یا دیگر بخش‌های خودرو جک نزنید.
(ادامه دارد)



OGB064002

۶. با سر پیچ گوشتی، قالباق را خارج کنید (اگر چرخ دارای قالباق باشد).

سپس هر کدام از پیچ‌های خودرو را یک دور در جهت خلاف عقربه‌های ساعت شل کنید اما تا وقتی که لاستیک از زمین بالا نیامده است، پیچ‌ها را خارج نکنید.

هشدار! ⚠️

در هنگام تعویض چرخ

- برای جلوگیری از حرکت خودرو در هنگام تعویض چرخ، همیشه ترمز دستی را کاملاً بکشید و جلوی چرخ‌های مقابل چرخ تعویضی، مانع بگذارید.
- توصیه می‌شود که جلوی بقیه چرخ‌ها هم مانع بگذارید و هیچ کس نباید در خودرو باقی بماند.

تعویض چرخ خودرو

۱. خودرو را روی یک سطح تخت پارک و ترمز دستی را بکشید.
۲. دنده را در وضعیت دنده عقب (برای گیربکس‌های دستی) و یا P (در گیربکس‌های اتوماتیک) قرار دهید.
۳. چراغ خطر یا فلاشر خودرو را روشن کنید.
۴. آچار چرخ، جک، دسته جک، و زاپاس را از خودرو خارج کنید.
۵. جلوی چرخ‌هایی که روبه‌روی چرخ تعویض هستند، مانعی بگذارید.



OGB064004

۸. دسته جک را وارد آن کرده و در جهت عقربه‌ها بگردانید و خودرو را تا جایی بالا بیاورید که چرخ از زمین جدا شود. میزان فاصله بین کف چرخ و زمین در این وضعیت باید تقریباً ۳۰ میلی‌متر باشد و قبل از خارج کردن و باز کردن پیچ‌ها، مطمئن شوید که خودرو پایدار است و به هیچ‌وجه امکان حرکت و یا در رفتن آن از روی جک نیست.

هشدار! 

محل استقرار جک

برای کاهش احتمال آسیب‌های جانی، تنها از جک‌های اصلی همراه خودرو و محل استقرار جک تعیین شده استفاده کنید. هرگز جک را زیر قطعات دیگر خودرو مانند سپر و جاهای دیگر نگذارید.

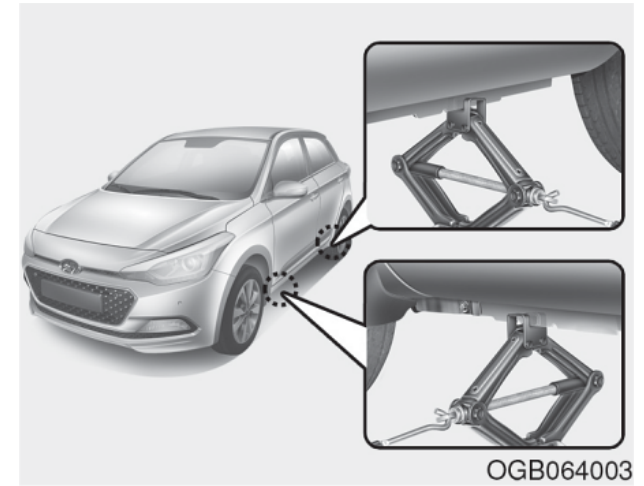

OGB064003

۷. جک را در نزدیک‌ترین محل جک زنی به چرخ تعویضی قرار دهید. این محل‌ها صفحات جوش شده به شاسی با دو زبانه هستند و یک لبه دارند که وارد سر جک می‌شود و با آن جفت می‌گردد.

۱۰. برای بستن چرخ، بعد از جا زدن آن، پیچ‌ها را وارد سوراخ‌ها کرده و آن‌ها را با دست تا جایی که ممکن است سفت کنید. به چرخ ضربه بزنید تا از جا خوردن کامل آن اطمینان یابید و سپس مجدداً پیچ‌ها را با دست سفت کنید.
۱۱. برای پایین آوردن جک، پیچ آن را خلاف عقربه‌های ساعت بگردانید.

هشدار!

- چرخ و قالباق ممکن است دارای لبه‌های تیز باشند. بنابراین آن‌ها را با احتیاط جابه‌جا کنید تا آسیبی به شما نرسد.
- قبل از جا زدن چرخ، مطمئن شوید که روی جای چرخ گل و لای و یا قیر، سنگ و غیره وجود ندارد تا مانعی بر سر راه جا خوردن چرخ نباشد. اگر این موارد وجود داشتند آن‌ها را تمیز کنید سپس چرخ را جا بزنید. اگر سطح تماس چرخ و تویی آن خوب نباشد، پیچ‌ها شل بسته می‌شوند و ممکن است چرخ شل باشد. شل بودن چرخ می‌تواند سبب کم شدن کنترل بر خودرو و حوادث بعدی گردد.

۹. پیچ‌های چرخ را باز و آن‌ها را با دست خارج کنید. چرخ را خارج و آن را خوابیده روی زمین بگذارید به گونه‌ای که امکان حرکت نداشته باشد. سپس چرخ زاپاس را با توجه به سوراخ پیچ‌ها روی جای چرخ قبلی قرار دهید و دقیقاً سوراخ‌های روی چرخ و جای آن را جفت کنید. اگر سخت بود، اندکی چرخ را حرکت دهید تا سوراخ‌ها روبه‌روی هم قرار گیرند. سپس چرخ را فشار دهید تا کاملاً داخل شود و جا بخورد.

نکته :

روی پیچ‌های چرخ خودرو رزوه‌های متریک وجود دارد. در هنگام باز کردن چرخ، مطمئن شوید که همان پیچ را سر جای خودش نصب کنید و یا اگر تعویض شدند، پیچ‌های با رزوه‌های متریک و پخ یکسان را استفاده کنید. بستن اشتباهی پیچ‌ها سبب می‌شود که پیچ سفت نشده و آسیب ببیند و باید تعویض شود.

توجه داشته باشید که اغلب پیچ چرخ‌ها رزوه‌های متریک ندارند. بنابراین همیشه قبل از بستن پیچ‌های جدید از شکل رزوه آن‌ها اطمینان حاصل کنید.

اگر در این مورد مشکلی رخ داد، سریعاً به نمایندگی مجاز شرکت کرمان موتور مراجعه کنید.

گشتاور سفت کردن پیچ‌های چرخ:

در چرخ‌های با رینگ فولادی یا آلومینیومی:
9~11 kg.m (65~79 lb.ft)

اگر گیج فشار هوا دارید، فشار باد لاستیک را چک کنید و اگر کمتر از مقدار توصیه شده بود، به نزدیک‌ترین پنجره‌گیری مراجعه و چرخ را باد بزنید. و اگر فشار زیاد بود، آن را خالی کنید تا به مقدار توصیه شده برسد. همیشه بعد از کنترل و تنظیم باد چرخ، سر والو (سرشیرباد) را نصب کنید. در غیر این صورت امکان نشت باد وجود دارد. اگر سر والو (سرشیرباد) را گم کردید، حتماً یکی دیگر را بخرید و سریعاً روی والو باد چرخ نصب کنید. بعد از تعویض چرخ‌ها، لاستیک پنجره را در جای زاپاس نصب و جک و ابزارهای دیگر را به صندوق عقب برگردانید و ببندید و برای تعویض/تعمیر لاستیک پنجره اقدام کنید.



OIB064009

سپس آچار را مانند شکل قرار داده و پیچ‌ها را سفت کنید. مطمئن شوید که آچار کاملاً وارد سرپیچ شده است و از رفتن روی دسته آچار با پا و یا استفاده از لوله برای افزایش دسته آن و سفت کردن بیشتر پیچ خودداری کنید. طبق شماره‌بندی روی شکل پیچ‌ها را سفت کنید تا وقتی که همه آن‌ها سفت شوند. سپس مجدداً سفت بودن هر پیچ را چک کنید. بعد از تعویض چرخ، توصیه می‌شود که خودرو را برای بازدید به نمایندگی مجاز شرکت کرمان موتور ببرید.

⚠ هشدار!

لاستیک فشرده تنها برای وضعیت‌های اضطراری طراحی شده است و نباید هنگام استفاده از آن‌ها با سرعت بیش از ۸۰ کیلومتر در ساعت حرکت نمود. لاستیک اصلی باید پنچرگیری و در سریع‌ترین زمان ممکن تعویض شود تا از مشکلات و حوادث جانی و مالی جلوگیری شود.

فشار باد تایر زاپاس باید تا **۴۲۰ kPa** (**۶۰ psi**) باشد.

i نکته آموزشی!

بعد از نصب چرخ زاپاس، فشار باد آن را بررسی و در صورت نیاز تنظیم باد کنید.

نکته مهم - استفاده از چرخ زاپاس فشرده (در صورت وجود)

اگر خودروی شما مجهز به لاستیک زاپاس فشرده یا جمع و جور باشد، این لاستیک نسبت به لاستیک معمولی فضای کمتری را اشغال می‌کند. این چرخ کوچک‌تر از چرخ معمولی است و تنها برای استفاده موقت طراحی شده است.

نکته:

- موقع استفاده از چرخ زاپاس فشرده، با احتیاط رانندگی کنید و در اولین فرصت آن را با چرخ و لاستیک معمولی تعویض نمایید.
- استفاده از بیش از یک لاستیک فشرده به صورت هم‌زمان توصیه نمی‌شود.

⚠ هشدار!

پیچ‌های چرخ اگر پیچ‌های چرخ آسیب ببینند، توان نگهداری چرخ را ندارند و این امر می‌تواند سبب خرابی چرخ و در رفتن و آسیب‌های جانی و مالی شود.

برای جلوگیری از تکان و حرکت جک، دسته جک، آچار چرخ و لاستیک زاپاس در هنگام حرکت خودرو، آن‌ها را سفت ببندید.

⚠ هشدار!

همیشه بعد از نصب چرخ زاپاس فشار باد آن را چک کنید و در صورت لزوم تنظیم باد کنید. به قسمت «لاستیک و چرخ» فصل ۸ رجوع کنید.

- هنگام نصب لاستیک زاپاس فشرده روی خودرو، از بردن خودرو به کارواش‌های اتوماتیک خودداری کنید.
- هنگام استفاده از زاپاس، از بستن زنجیر چرخ خودداری کنید زیرا اندازه این چرخ کوچک‌تر است و زنجیر درست روی آن جا نمی‌خورد. این امر می‌تواند به خودرو آسیب رسانده و سبب خرابی زنجیر نیز بشود.
- لاستیک زاپاس نباید موقع لزوم رانندگی در برف و یا یخ، در جلوی خودرو نصب شود.
- از بستن لاستیک زاپاس فشرده روی خودروهای دیگر خودداری کنید زیرا این لاستیک تنها مخصوص این خودرو طراحی شده است.
- عمر آج لاستیک زاپاس فشرده از لاستیک‌های معمولی کمتر است و بنابراین باید به صورت منظم آن را بازدید نمایید و لاستیک‌های زاپاس سائیده را با انواع مشابه تعویض کنید.
- موقع استفاده از زاپاس فشرده، نکات احتیاطی زیر را رعایت کنید:
 - تحت هیچ شرایطی با سرعت بیشتر از 80 km/h؛ رانندگی نکنید؛ زیرا سرعت‌های بالاتر می‌تواند به لاستیک خودرو آسیب بزند.
 - برای اجتناب از خطرات، همواره با احتیاط و با سرعت کم طبق شرایط جاده رانندگی کنید.
 - چاله‌ها و موانع روی جاده می‌توانند به شدت به چرخ زاپاس آسیب بزنند.
 - استفاده مداوم از زاپاس فشرده می‌تواند سبب خرابی، از دست رفتن کنترل خودرو و آسیب‌های جانی شود.
 - هرگز بار داخل خودرو را در این وضعیت نباید از مقادیر اسمی تعیین شده برای حداکثر بار اسمی و یا ظرفیت حمل بار، بیشتر باشد که این مقادیر روی خود لاستیک زاپاس درج شده است.
 - از رانندگی در محل‌های پر از مانع خودداری کنید زیرا قطر زاپاس فشرده کوچک‌تر از لاستیک‌های عادی است و این امر سبب کاهش تقریبی ۲۵ میلی‌متری فاصله تا زمین می‌شود و به خودرو آسیب می‌رساند.
- لاستیک زاپاس را نباید روی رینگ‌های دیگر سوار کرد و از بستن آن روی لاستیک‌های استاندارد، یخ شکن، و یا استفاده از قالیپاق و یا رینگ خاص در آن خودداری کنید. در غیر این صورت، این اقدام آسیب می‌بیند و ممکن است به خودرو هم آسیب برسد.
- هرگز هم‌زمان بیشتر از یک لاستیک زاپاس فشرده استفاده نکنید.
- هنگام استفاده از لاستیک زاپاس فشرده، یدک نمودن تریلی ممنوع است.

برچسب روی جک و توضیحات آن

۱. نام مدل
۲. حداکثر بار مجاز
۳. موقع استفاده از جک، ترمز دستی را بکشید.
۴. موقع استفاده از جک، خودرو را خاموش کنید.
۵. هرگز زیر خودرویی که تنها با جک بالا آمده است، نروید.
۶. محل های تعیین شده زیر شاسی
۷. موقع استفاده از جک، صفحه تحتانی جک باید به صورت عمودی زیر نقطه محل استقرار جک قرار گیرد.
۸. در خودروهای دنده معمولی، دنده را در وضعیت دنده عقب و در خودرو دنده اتوماتیک، دنده را در وضعیت P قرار دهید.
۹. جک باید روی سطح سفت و تراز استفاده شود
۱۰. سازنده جک
۱۱. تاریخ ساخت
۱۲. نمایندگی و آدرس آن

نمونه
A نوع

<p>●MAX. WEIGHT ○○○○kg(○○○○ lb) USE ONLY TO SPECIFIED CAR(지정 차량에만 사용할 것) ●CARGA MAXIMA ○○○○kg(○○○○ lb) USELO SOLO PARA EL VEHICULO ESPECIFICADO ●Максимальнаяиспользовать только для грузоподъемность ○○○○кг данного автомобиля ●最大质量 ○○○○kg(○○○○lb), 仅适用于指定车型 ●الوزن الأقصى ○○○○ كجم - رطل ●يستخدم فقط للسيارة المحددة</p>		<p>●KCC (Korea Consumer Council) logo ●KCC (Korea Consumer Council) logo ●KCC (Korea Consumer Council) logo</p>
---	--	---

OHYK064002

B نوع

<p>Max. ○ kg ○○○○kg P R REPRESENTATIVE : ○○○○○○○○○○○○○</p>		<p>●KCC (Korea Consumer Council) logo ●KCC (Korea Consumer Council) logo ●KCC (Korea Consumer Council) logo</p>
--	--	---

OHYK064005GB

* برچسب روی جک ممکن است با این شکل متفاوت باشد. برای کسب مشخصات و اطلاعات بیشتر به برچسب روی جک رجوع شود.

اگر چرخ خودرو پنچر شد چه کار باید کرد؟ (در صورتی که کیت پنچرگیری موجود باشد)

معرفی کیت پنچرگیری



OGB064006

با استفاده از این کیت، شما حتی بعد از پنچری هم می‌توانید به حرکت خود ادامه دهید. سیستم کمپرسور ترکیب درزگیر می‌تواند به خوبی اغلب پنچری‌های ناشی از فرورفتن میخ و یا اشیای مشابه در سواری‌ها را رفع کرده و تایر خودرو را مجدداً باد بزند.

بعد از پنچرگیری صحیح خودرو، شما می‌توانید تا ۲۰۰ کیلومتر با حداکثر سرعت ۸۰ کیلومتر در ساعت با خودرو رانندگی و خود را به یک تعمیرگاه یا پنچرگیری برسانید و تعمیرات اساسی تر را انجام دهید.

نکته! - یک درزگیر برای یک لاستیک

موقع پنچر شدن دو یا چند چرخ، از کیت پنچرگیری استفاده نکنید زیرا هر کیت پنچرگیری تنها برای یک لاستیک پنچر استفاده می‌شود.

هشدار!



جداره لاستیک

برای پنچرگیری بخش جداره لاستیک از کیت پنچرگیری استفاده نکنید زیرا ممکن است به خاطر افزایش امکان ترکیدن لاستیک، خطرناک باشد.

هشدار!



تعمیر موقت

با وجود پنچرگیری سریع لاستیک با این روش، ممکن است بعد از استفاده از کیت پنچرگیری مجدداً لاستیک پنچر شود.

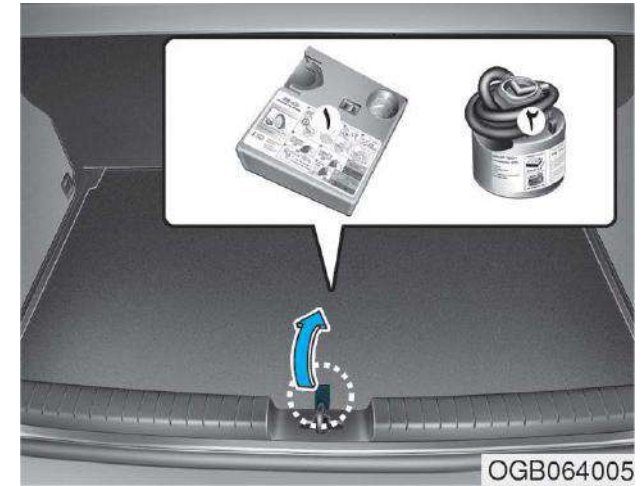

برای ایمنی بیشتر در هنگام استفاده از این کیت، به دقت این دستورالعمل‌ها را خوانده و از آن تبعیت کنید.

(۱) کمپرسور

(۲) ظرف درزگیر

کیت پنچرگیری کار پنچرگیری موقت را انجام می‌دهد و توصیه می‌شود که بعد از آن خودرو را برای بازدید به نمایندگی مجاز شرکت کرمان خودرو ببرید.

ممکن است با این کیت نتوانید بعضی از لاستیک‌های با پنچری زیاد و یا دارای پنچری در جداره کناری را پنچرگیری کنید.

افت فشار باد لاستیک ممکن است اثر زیادی روی کارایی لاستیک بگذارد.

به همین دلیل در موقع استفاده از خودرو دارای چرخ پنچرگیری شده با این شیوه، باید از فرمان‌های ناگهانی و دیگر مانورهای رانندگی خودداری کنید به‌خصوص اگر خودرو دارای بار سنگین است و یا تریلی به آن یدک شده است.

کیت پنچرگیری برای تعمیر دائمی لاستیک استفاده نمی‌شود و تنها برای یک لاستیک قابل استفاده است.

در این بخش نحوه استفاده از این کیت و پنچرگیری موقت لاستیک خودرو به شما آموزش داده می‌شود تا بتوانید ساده و مطمئن کار پنچرگیری را انجام دهید.

بنابراین بخش «نکاتی برای استفاده هرچه بهتر از کیت پنچرگیری» را با دقت مطالعه و از آن تبعیت کنید.

نکاتی برای استفاده هرچه بهتر از کیت پنچرگیری

- خودرو را در شانه خاکی جاده به گونه‌ای پارک کنید که بتوانید دور از محل عبور و مرور خودروها با کیت کار کنید.

- مطمئن شوید که خودرو حرکت نمی‌کند و حتی وقتی که روی زمین تراز هم پارک کرده‌اید، ترمز دستی را همیشه بکشید.

- تنها برای پنچرگیری و باد زدن لاستیک سواری از کیت استفاده کنید. توجه داشته باشید که با این کیت تنها می‌توانید پنچری در بخش روی آج لاستیک را بگیرید.

- از استفاده از این کیت برای پنچرگیری لاستیک موتورسیکلت، دوچرخه و یا لاستیک های دیگر خودداری کنید.

- وقتی لاستیک و چرخ آسیب دیده است، برای ایمنی بیشتر از کیت پنچرگیری استفاده نکنید.

- استفاده از این کیت برای پنچرگیری خودروهای که پنچری آن‌ها تقریباً ۶ میلی‌متر است، مؤثر نیست و توصیه می‌شود که خودرو را به تعمیرگاه یا نمایندگی مجاز شرکت کرمان موتور ببرید.

- در صورت ایجاد آسیب‌های جدی به خاطر رانندگی با لاستیک پنچر و یا با لاستیک کم باد، از این کیت برای تعمیر و پنچرگیری استفاده نکنید.

- اشیایی مانند میخ و پیچ پنچر کننده لاستیک را خارج نکنید.

- اگر خودرو در فضای باز است، آن را خاموش نکنید و در غیر این صورت به‌خاطر استفاده کمپرسور باد از باطری، ممکن است باطری خالی شود.

- هرگز هنگام استفاده، کیت پنچرگیری را رها نکنید.

- هرگز بیش از ۱۰ دقیقه از کیت استفاده نکنید زیرا ممکن است داغ کند.

- اگر دمای محیط زیر 22°F (30°C) - است، از کیت پنچرگیری استفاده نکنید.

اجزای کیت پنچرگیری

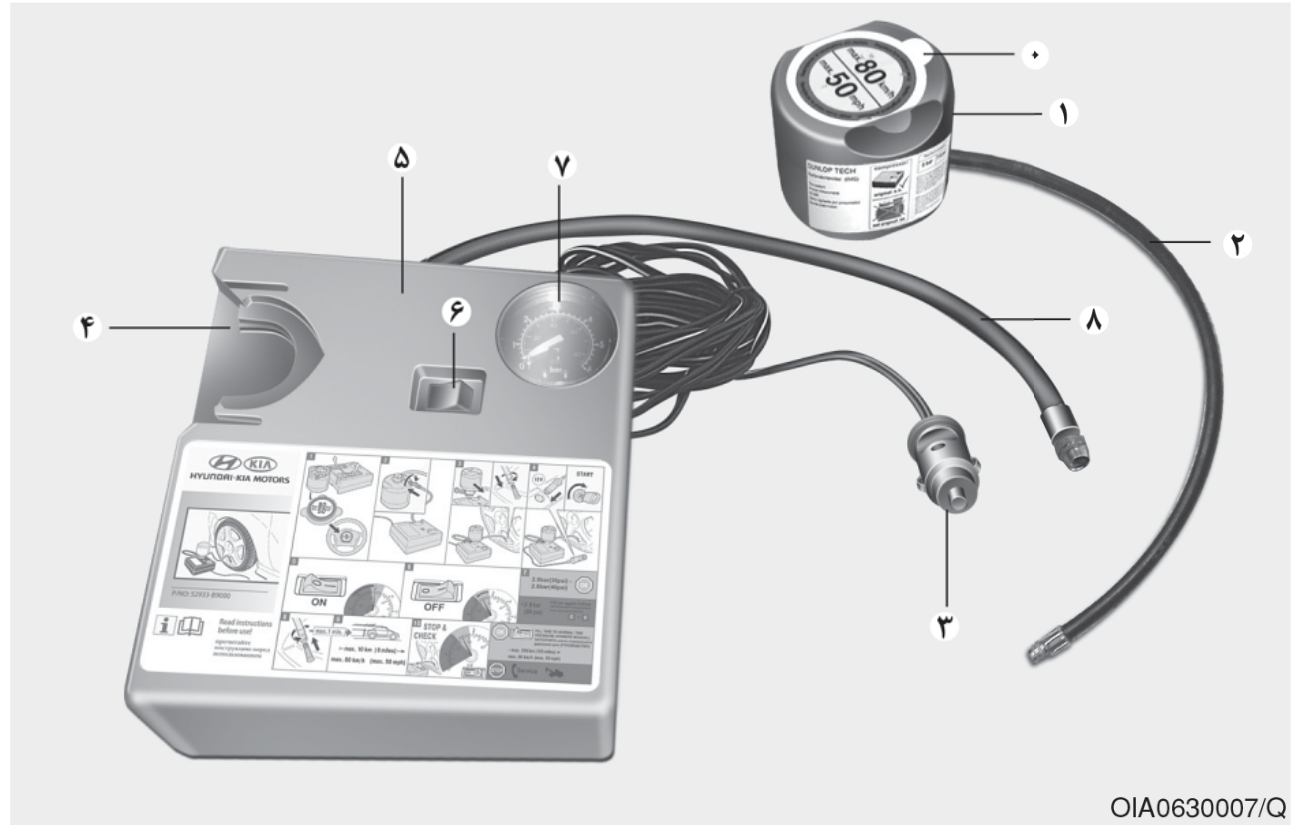

OIA0630007/Q

کانکتورها، کابل و شیلنگ اتصال در داخل جعبه کمپرسور قرار دارند.

هشدار!

درزگیر تاریخ مصرف گذشته هرگز از درزگیر تاریخ مصرف گذشته استفاده نکنید (یعنی تاریخ انقضای روی مخزن آن منقضی شده باشد). این امر می تواند خطر نقص پنچرگیری را بیشتر کند.

هشدار!

درزگیر

- آن را دور از دسترس کودکان نگه دارید.
- از تماس آن با چشم ها خودداری کنید.
- از استنشاق و خوردن آن اجتناب کنید.

توصیه می شود که دستورالعمل های ارائه شده را کاملا رعایت کنید در غیر این صورت ممکن است درزگیر با فشار از بطری خود خارج شده و حوادث ناگواری رخ دهد.

۴. پایه مخزن درزگیر
۵. کمپرسور
۶. کلید روشن/خاموش
۷. گیج فشار باد برای نمایش فشار لاستیک
۸. شیلنگ اتصال کمپرسور و مخزن درزگیری و یا کمپرسور و چرخ

۰. برچسب محدودیت سرعت
۱. مخزن درزگیری یا مایع پنچرگیری همراه با برچسب سرعت مجاز
۲. شیلنگ اتصال از مخزن به چرخ
۳. کانکتورها و سیم اتصال مستقیم



۷. در وضعیتی که کلید روشن / خاموش خودرو در وضعیت روشن است و یا سوئیچ باز است، کمپرسور را روشن و اجازه دهید تا ۵ تا ۷ دقیقه کار کند تا درزگیر را تا فشار مناسب وارد کند. (به بخش چرخ و لاستیک خودرو در فصل ۸ مراجعه شود). فشار باد لاستیک بعد از پر کردن زیاد مهم نیست و بعداً چک و تنظیم می‌شود. مواظب باشید که لاستیک را زیاد باد نکنید و موقع باد کردن از لاستیک فاصله بگیرید.



۵. مطمئن شوید که کمپرسور خاموش و در وضعیت ۰ است.
۶. سیم کمپرسور را به پریز برق خودرو بزنید.

استفاده از کیت پنچرگیری

۱. برچسب سرعت مجاز (۰) روی مخزن (۱) را جدا کرده و آن را در جایی در معرض دید داخل خودرو مثلاً روی فرمان نصب کنید تا فراموش نکنید که باید با سرعت مجاز تعیین شده رانندگی کنید.
۲. شیلنگ (۸) را به کانکتور بطری درزگیر متصل نمایید.
۳. سر والو (سرشیرباد) چرخ پنچر را باز و شیلنگ (۲) بطری درزگیر را به آن ببندید.
۴. مخزن درزگیر را در داخل جعبه (۴) کمپرسور قرار دهید به گونه‌ای که جعبه عمودی باشد.

نکته!

– فشار باد لاستیک

اگر فشار باد لاستیک شما کمتر از ۲۹ (۲۰۰kpa) PSI است، از رانندگی خودداری کنید. این کار می تواند منجر به تصادف در اثر ترکیدگی و خرابی ناگهانی لاستیک شود.

۸. کمپرسور را خاموش کنید.

۹. شیلنگ ها را از کانکتور مخزن درزگیر و والو لاستیک جدا کنید.

کیت پنچرگیری را به جعبه اش در خودرو برگردانید.

هشدار!

منواکسید کربن

هرگز خودرو را در محیط با تهویه نامناسب برای مدت طولانی رها نکنید زیرا ممکن است سبب مسمومیت منواکسید کربن و خفگی شود.

پخش کردن درزگیر

۱۰. برای توزیع یکنواخت درزگیر در لاستیک، بلافاصله ۷ تا ۱۰ کیلومتر و یا حدود ۱۰ دقیقه رانندگی کنید.

با سرعت بیشتر از ۸۰ کیلومتر در ساعت رانندگی نکنید و در صورت امکان با سرعت کمتر از ۱۲ کیلومتر در ساعت هم رانندگی ننماید.

هنگام رانندگی، اگر متوجه ارتعاش غیر معمولی شدید، و یا سرو صدایی به گوش رسید، سرعت خود را کم کرده و با احتیاط رانندگی کنید و با احتیاط از جاده خارج شوید.

سپس به امداد خودرو زنگ بزنید.

موقع استفاده از کیت پنچرگیری، سنسورهای فشار باد لاستیک و چرخ ممکن است در اثر ریختن درزگیر آسیب بینند، بنابراین درزگیر روی سنسورهای فشار باد و چرخ را برداشته و آن را برای بازدید به یک تعمیر کار ماهر بسپارید.

کنترل فشار باد لاستیک

۱. بعد از رانندگی تقریباً ۷ تا ده کیلومتر و یا حدود ده دقیقه، در یک محل امن توقف کنید.
 ۲. شیلنگ (۸) کمپرسور را مستقیماً به شیر باد لاستیک متصل نمایید.
 ۳. سیم رابط کمپرسور را به پریز برق خودرو بزنید.
 ۴. فشار باد را تا فشار تعیین شده تنظیم کنید.
- **برای افزایش فشار باد لاستیک:** کمپرسور را روشن و در وضعیت **A** قرار دهید. برای کنترل وضعیت باد فعلی کمپرسور را خاموش کنید.

داده‌ها و اطلاعات فنی

ولتاژ سیستم: DC 12 V

ولتاژ کاری: DC 9 - 15 V

جریان اسمی: 15 A

دمای استفاده:

-30 ~ +70°C (-22 ~ +158°F)

حداکثر فشار کاری:

6.6 bar (95 psi) ~ 7.9 bar (115 psi)

اندازه کمپرسور: 70 x 150 x 65 mm

(6.7 x 5.9 x 2.56 in.)

مخزن درزگیر: 104 x 85.5 Ø mm

(4.1 x 3.37 Ø in.)

حجم و گنجایش درزگیر: 300 ml

(18.3 cu. in.)

نکته آموزشی!

گیج فشار ممکن است فشاری بیشتر از حد واقعی را در موقع کار کردن کمپرسور نشان دهد. برای به دست آوردن فشار دقیق، کمپرسور باید خاموش شود.

نکته!

- سنسور فشار لاستیک

توصیه می‌شود که از درزگیر کیت پنچرگیری موجود در نمایندگی مجاز شرکت کرمان خودرو استفاده کنید. درزگیر روی سنسور فشار باد و چرخ باید موقع تعویض لاستیک با لاستیک جدید تمیز و سنسورهای فشار باد لاستیک توسط یک مکانیک ماهر بازدید گردد.

سیستم پایش فشار باد لاستیک خودرو (TPMS) (نوع A، اگر خودرو شما دارای این ویژگی باشد)

خودرو شما دارای چراغ نشان دهنده خرابی TPMS هم می‌باشد و اگر سیستم درست کار نکند روشن می‌شود. این چراغ همراه با چراغ نمایش کم بادی لاستیک نمایش داده می‌شود و وقتی سیستم، ایرادی را کشف می‌کند، چراغ کم بادی حدود یک دقیقه چشمک می‌زند و سپس به صورت ثابت روشن می‌گردد. این روند تا استارت بعدی ادامه دارد مگر این که ایرادی موجود باشد. وقتی چراغ ایراد روشن می‌شود، سیستم شاید نتواند کم بادی را نشان دهد و ایراد و نقص TPMS دلایل زیادی دارد که از جمله می‌توان به تعویض و یا تغییر لاستیک‌ها و یا چرخ‌ها در خودرو اشاره نمود که مانع درست کار کردن سیستم TPMS می‌شود. همیشه چراغ ایراد TPMS را بعد از تعویض یک یا چند لاستیک یا چرخ در خودرو چک کنید تا اطمینان یابید که لاستیک تعویضی و یا جایگزین به‌گونه‌ای هستند که اجازه می‌دهند تا TPMS مجدداً کار کند.

خودروی شما به‌عنوان یک خاصیت ایمنی مجهز به سیستم پایش فشار لاستیک یا TPMS است که موقعی که فشار یک یا چند لاستیک خودرو باید کم شوند، چراغ مربوطه روی کیلومتر روشن می‌شود.

براین اساس وقتی این چراغ روشن می‌شود باید خودرو را متوقف و هرچه سریع‌تر لاستیک‌ها را چک و آن‌ها را با فشار مناسب باد کنید. رانندگی با لاستیک کم باد می‌تواند سبب داغ شدن لاستیک و خرابی آن شود و در عین حال مصرف سوخت افزایش و عمر لاستیک کم می‌شود و ممکن است روی کنترل و قدرت توقف خودرو هم اثر بگذارد.

لطفاً توجه داشته باشید که TPMS نمی‌تواند جایگزین نگهداری صحیح شود و راننده مسئولیت دارد که حتی اگر سطح کم بادی به حدی نرسیده که TPMS آن را نشان دهد، فشار باد مناسب را تامین نماید.

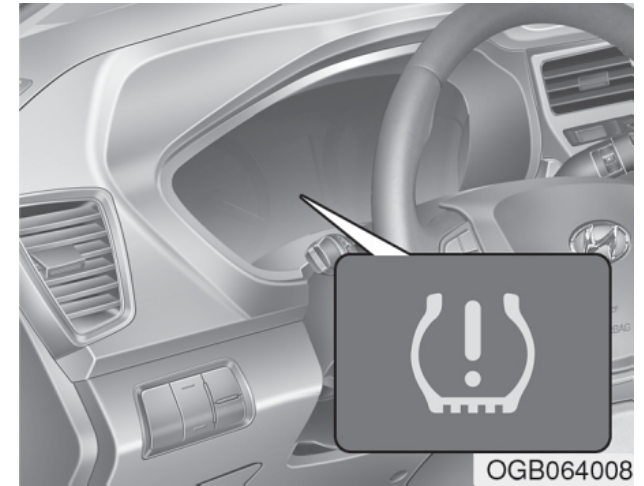

نمایشگر فشار باد لاستیک / نمایشگر ایراد TPMS

هر لاستیک و نیز زاپاس آن در صورت وجود، باید ماهانه در هوای سرد بررسی شود و تا فشار توصیه شده سازنده خودرو در برچسب و یا روی برچسب فشار باد، باد شود. (اگر خودرو شما دارای لاستیک‌هایی با اندازه متفاوت با اندازه مندرج در برچسب خودرو و یا برچسب فشار باد لاستیک باشد، در آن صورت باید فشار باد صحیح برای آن لاستیک را به‌دست آورید).

نکته :

در زمستان و در آب و هوای سرد، چراغ کم بادی لاستیک ممکن است در صورتی روشن شود که فشار باد لاستیک در هوای گرم تا مقدار توصیه شده تنظیم شده باشد. بنابراین توجه داشته باشید که روشن شدن این چراغ به معنی معیوب بودن TPMS نیست زیرا کاهش دما منجر به کاهش تناسبی فشار باد لاستیک شده است.

وقتی که شما از منطقه‌ای گرم وارد منطقه سرد در طول رانندگی می‌شوید و یا از منطقه سرد وارد منطقه گرم می‌شوید و یا دمای بیرون به شدت بالاتر و یا کمتر است، باید فشار باد لاستیک را چک و تا فشار پیشنهادی تنظیم نمایید.

چراغ کم بادی



چراغ هشدار سیستم پایش فشار تایر یا لاستیک زمانی روشن می‌شود که یک یا چند لاستیک شما کم باد باشد.

در صورت روشن شدن این چراغ، بلافاصله سرعت خود را کم کنید و از دور زدن‌های تند پرهیز کرده و پیش‌بینی افزایش فاصله توقف را بنمایید. در این وضعیت، شما باید در سریع‌ترین زمان ممکن توقف کرده و لاستیک‌ها را بررسی نمایید. طبق برچسب روی خودرو و یا برچسب فشار باد، باد لاستیک‌ها را تنظیم کنید. برچسب فشار باد لاستیک بر روی پانل بیرونی ستون وسطی سمت راننده قرار دارد. اگر در نزدیکی شما پنچرگیری وجود ندارد یا نمی‌توانید تا آنجا رانندگی کنید، هر چه سریع‌تر لاستیک خود را با لاستیک زاپاس تعویض نمایید. سپس ممکن است چراغ کم بادی برای تقریباً ۱ دقیقه چشمک بزند و سپس به صورت مداوم بعد از استارت مجدد روشن می‌ماند و ۲۰ دقیقه می‌ماند تا وقتی که شما لاستیک را پنچرگیری و یا آن را تعویض کنید.

i نکته آموزشی!

اگر چراغ TPMS موقع باز بودن سوئیچ و یا روشن شدن موتور سه ثانیه روشن نشد و یا اگر بعد از ۱ دقیقه چشمک زدن روشن شود، در آن صورت توصیه می‌شود که خودرو را به نمایندگی مجاز شرکت کرمان موتور ببرید تا مورد بازدید قرار گیرد.

نکته :

- چراغ خرابی سیستم TPMS ممکن است در صورتی روشن شود که خودرو در اطراف کابل‌های برق و یا فرستنده‌های رادیویی مثلا در ایستگاه‌های پلیس راه، ادارات رسمی و دولتی و یا ایستگاه‌های پخش خبر، تاسیسات نظامی، فرودگاه‌ها یا برج‌های مخابراتی و غیره رد شود. این امر می‌تواند در فعالیت عادی سیستم TPMS اختلال ایجاد کند.
- چراغ ایراد سیستم TPMS در صورت وجود زنجیر چرخ یا وسایلی مانند نوتبوک، شارژ موبایل، ریموت استارت، سیستم ناوبری و غیره در خودرو و استفاده از آن‌ها روشن می‌شود. این امر می‌تواند با کار سیستم TPMS تداخل ایجاد کند و موجب روشن شدن چراغ ایراد شود.

چراغ ایراد در سیستم TPMS (سیستم پایش فشار لاستیک)



چراغ ایراد TPMS بعد از یک دقیقه چشمک زدن در صورت وجود ایراد در سیستم TPMS، روشن می‌شود. اگر سیستم نتواند هشدار کم بادی را هم‌زمان با خرابی سیستم تشخیص دهد، در آن صورت چراغ ایراد TPMS را روشن خواهد نمود. توصیه می‌شود که سیستم را در این موارد برای بازدید به نمایندگی مجاز شرکت کرمان موتور ببرید تا تعمیرات تخصصی روی آن انجام شود.

هشدار !

آسیب‌های لاستیک کم باد کم بادی شدید لاستیک سبب ناپایداری خودرو می‌شود و کاهش کنترل خودرو و افزایش فاصله ترمز کردن از عواقب آن است. ادامه رانندگی با لاستیک کم باد می‌تواند سبب داغ کردن لاستیک و خرابی آن شود.

تعویض لاستیک دارای TPMS

اگر لاستیک خودرو شما پنچر شود یا میزان فشار باید تایر کمتر از استاندارد باشد، چراغ TPMS سیستم روشن می‌شود و در آن حالت توصیه می‌شود که لاستیک پنچر را برای بازدید به نمایندگی مجاز شرکت کرمان موتور ارجاع دهید.

نکته :

توصیه می‌شود که از مواد پنچرگیری مورد تأیید شرکت کرمان موتور استفاده شود. درزگیرهای موجود در سنسور فشار باد لاستیک و چرخ باید موقع تعویض لاستیک با لاستیک جدید حذف شوند.

هر چرخ مجهز به سنسور فشار لاستیکی است که پشت شیر باد لاستیک نصب شده است شما باید از چرخ‌های خاص TPMS استفاده کنید و توصیه می‌شود که لاستیک‌ها در نمایندگی مجاز شرکت کرمان موتور پنچرگیری شوند.

در صورتی که لاستیک کم باد را با لاستیک زاپاس تعویض کنید، باز هم چراغ TPMS چشمک می‌زند و روشن می‌ماند تا وقتی که فشار باد تنظیم شود و لاستیک پنچرگیری گردد.

بعد از تعویض لاستیک کم فشار با لاستیک زاپاس، چراغ کم فشار چشمک می‌زند و بعد از چند دقیقه روشن می‌شود زیرا سنسور TPMS روی لاستیک زاپاس فعال نشده است.

زمانی که لاستیک کم باد مجدداً تا فشار پیشنهادی باد شود و روی خودرو سوار شود و یا سنسور TPMS جدیدی روی چرخ سوار شود، چراغ ایراد TPMS و چراغ‌های وضعیت و کم بادی در عرض چند دقیقه بعد از رانندگی، خاموش می‌شوند.

اگر چراغ بعد از چند دقیقه رانندگی خاموش نشود، توصیه می‌شود که بلافاصله خودرو را به نمایندگی مجاز شرکت کرمان موتور ببرید.

نکته :

اگر لاستیک اصلی نصب شده با لاستیک زاپاس تعویض شود، سنسور TPMS روی چرخ یدکی تعویض شده باید فعال شود و توصیه می‌شود که سنسور TPMS روی چرخ اصلی نصب شده را در نمایندگی مجاز شرکت کرمان موتور غیر فعال کنید. اگر سنسور TPMS روی چرخ اصلی روی کناره حامل چرخ زاپاس فعال شود، سیستم پایش فشار باد لاستیک ممکن است درست کار نکند. توصیه می‌شود که در این وضعیت سیستم را برای بازدید به نمایندگی مجاز شرکت کرمان موتور ارجاع دهید.

⚠ هشدار!

محافظة از سیستم TPMS

هرگونه دست‌کاری یا تعمیر و اصلاح و یا از کار انداختن اجزای سیستم TPMS می‌تواند در توان آن برای هشدار کم‌بادی و اعلام ایراد TPMS، اختلال ایجاد کند. از کار انداختن و یا دست‌کاری این سیستم و اجزای آن و خسارت‌های ناشی از آن مشمول گارانتی نیست.

⚠ هشدار!

سیستم TPMS

- سیستم TPMS نمی‌تواند آسیب‌های ناگهانی و شدید ناشی از عوامل خارجی مانند میخ و یا موانع جاده را به شما اطلاع دهد.
- اگر احساس کردید که خودرو ناپایدار است، بلافاصله پا را از روی گاز بردارید و به آرامی ترمز کرده. خودرو را در جایی ایمن و خارج از جاده، پارک کنید.

شاید شما نتوانید با بازدید چشمی کم‌بادی لاستیک را تشخیص دهید. همیشه از گیج فشار باد لاستیک مناسب برای اندازه‌گیری فشار باد استفاده کنید. توجه داشته باشید که لاستیکی که با آن رانندگی شده است گرم است و فشار آن بالاتر از لاستیک سرد می‌باشد.

منظور از لاستیک سرد لاستیک خودروی است که حداقل ۳ ساعت است در پارکینگ قرار دارد و یا کمتر از ۱/۶ کیلومتر را در این مدت رانندگی کرده است.

قبل از اندازه‌گیری فشار باد لاستیک، اجازه دهید که لاستیک سرد شود و همیشه مطمئن شوید که لاستیک سرد شده است و سپس تا فشار تعیین شده آن را باد بزنید.

نکته:

توصیه می‌شود که اگر خودرو شما دارای سیستم TPMS می‌باشد، از درزگیر مورد تایید شرکت کرمان موتور استفاده کنید. فراموش نکنید که مایع درزگیر می‌تواند به سنسورهای فشار آسیب برساند.

سیستم پایش فشار باد لاستیک خودرو (TPMS) (نوع B، اگر خودرو شما دارای این ویژگی باشد)

لطفا توجه داشته باشید که TPMS نمی‌تواند جایگزین نگهداری صحیح شود و راننده مسئولیت دارد که حتی اگر سطح کم بادی به حد نرسیده که TPMS آن را نشان دهد، فشار باد مناسب را تامین نماید.

خودرو شما دارای چراغ نشان‌دهنده خرابی TPMS هم می‌باشد و اگر سیستم درست کار نکند روشن می‌شود. این چراغ همراه با چراغ نمایش کم بادی لاستیک نمایش داده می‌شود و وقتی سیستم ایرادی را کشف می‌کند، چراغ کم بادی حدود یک دقیقه چشمک می‌زند و سپس به صورت ثابت روشن می‌گردد. این روند تا استارت بعدی ادامه دارد مگر این که ایرادی موجود باشد. وقتی چراغ ایراد روشن می‌شود، سیستم شاید نتواند کم بادی را نشان دهد و ایراد و نقص TPMS دلایل زیادی دارد که از جمله می‌توان به تعویض و یا تغییر لاستیک‌ها و یا چرخ‌ها در خودرو اشاره نمود که مانع درست کار کردن سیستم TPMS می‌شود.

لاستیک‌ها و نیز زاپاس آن در صورت وجود، باید ماهانه در هوای سرد بررسی شود و تا فشار توصیه شده سازنده خودرو روی برجسب فشار باد، تنظیم شود. (اگر خودروی شما دارای لاستیک‌هایی با اندازه متفاوت با اندازه مندرج در برجسب خودرو و یا برجسب فشار باد لاستیک باشد، در آن صورت باید فشار باد صحیح برای آن لاستیک را به دست آورید).

خودرو شما به عنوان یک خاصیت ایمنی مجهز به سیستم پایش فشار لاستیک یا TPMS است که موقعی که یک یا چند لاستیک خودرو کم باید شوند، چراغ مربوطه روی کیلومتر روشن می‌شود. براین اساس وقتی این چراغ روشن می‌شود باید خودرو را متوقف و هرچه سریع‌تر لاستیک‌ها را چک و آن‌ها را تا فشار مناسب باد کنید. رانندگی با لاستیک کم باید می‌تواند سبب داغ شدن لاستیک و خرابی آن شود و در عین حال مصرف سوخت افزایش و عمر لاستیک کم می‌شود و ممکن است روی کنترل و قدرت توقف خودرو هم اثر بگذارد.

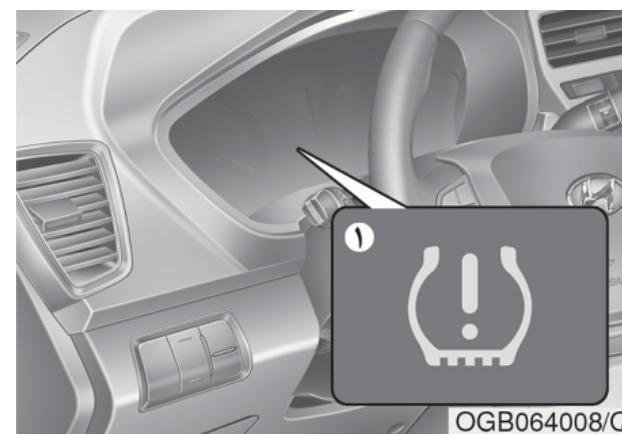

- (۱) چراغ نمایشگر کم بادی TPMS / چراغ نمایشگر ایراد سیستم TPMS
- (۲) چراغ وضعیت کم بادی (روی نمایشگر LCD روشن می‌شود)

وقتی چراغ‌های هشدار سیستم پایش فشار باد روشن می‌شوند و پیغام هشدار روی نمایشگر LCD، روشن می‌شود یک یا چند عدد از لاستیک‌های خودرو شما به شدت کم باد هستند. پیام هشدار وضعیت کم بادی نشان می‌دهد که کدام لاستیک خیلی کم باد است و برای نمایش لاستیک چراغ وضعیت آن را روشن می‌کند.

در صورت روشن شدن چراغ کم بادی و یا نمایش پیغام هشدار روی LCD، بلافاصله سرعت خود را کم کنید و از دور زدن‌های تند پرهیز کرده و پیش‌بینی افزایش فاصله توقف را نمایید. در این وضعیت، شما باید در سریع‌ترین زمان ممکن توقف کرده و لاستیک‌ها را بررسی نمایید. طبق برچسب روی خودرو و یا برچسب فشار باد، باد لاستیک‌ها را تنظیم کنید. برچسب فشار باد لاستیک در روی پانل بیرونی ستون وسطی سمت راننده قرار دارد. اگر در نزدیکی شما پنچرگیری وجود ندارد یا نمی‌توانید تا آنجا رانندگی کنید، هر چه سریع‌تر لاستیک خود را با لاستیک زاپاس تعویض نمایید. بعد از تعویض لاستیک کم باد با زاپاس، یکی از اتفاقات زیر رخ می‌دهد:

چراغ کم بادی



چراغ وضعیت کم بادی لاستیک



همیشه چراغ ایراد TPMS را بعد از تعویض یک یا چند لاستیک یا چرخ در خودرو چک کنید تا اطمینان پیدا کنید که لاستیک‌های تعویض شده و یا جایگزین به‌گونه‌ای هستند که اجازه می‌دهند تا TPMS مجدداً عمل کند.

نکته آموزشی!

اگر یکی از وضعیت‌های زیر پیش آمد، توصیه می‌شود که خودرو را به نمایندگی برده تا بازدید شود:

۱. اگر چراغ ایراد TPMS یا چراغ کم بادی لاستیک‌ها، موقع باز بودن سوئیچ و یا روشن شدن موتور سه ثانیه روشن نشد و
۲. اگر بعد از گذشت ۱ دقیقه چشمک زدن، چراغ TPMS روشن شود،
۳. چراغ وضعیت کم بادی لاستیک روشن بماند.

⚠ هشدار!

آسیب‌های لاستیک کم باد کم بادی شدید لاستیک سبب ناپایداری خودرو می‌شود و کاهش کنترل خودرو و افزایش فاصله ترمز کردن از عواقب آن است. ادامه رانندگی با لاستیک کم باد می‌تواند سبب داغ شدن لاستیک و خرابی آن شود.

نکته:

در زمستان و در آب و هوای سرد، چراغ کم بادی لاستیک ممکن است در صورتی که فشار باد لاستیک در هوای گرم تا مقدار توصیه شده تنظیم شود، روشن شود. بنابراین توجه داشته باشید که روشن شدن این چراغ به معنی معیوب بودن TPMS نیست زیرا کاهش دما منجر به کاهش تناسبی فشار باد لاستیک شده است.

وقتی که شما از منطقه‌ای گرم وارد منطقه سرد در طول رانندگی می‌شوید و یا از منطقه سرد وارد منطقه گرم می‌شوید و یا دمای بیرون به شدت بالاتر و یا کمتر است، باید فشار باد لاستیک را چک و با فشار پیشنهادی تنظیم نمایید.

- چراغ ایراد TPMS ممکن است تقریباً ۱ دقیقه چشمک بزند و سپس به صورت مداوم روشن می‌شود زیرا سنسور TPMS روی چرخ زاپاس نصب نیست. (لاستیک زاپاس سنسور دار در خودرو موجود نیست).
- چراغ ایراد TPMS به صورت مداوم حین رانندگی روشن می‌ماند زیرا سنسور TPMS آن روی چرخ زاپاس وصل نیست. (لاستیک زاپاس سنسور دار در خودرو موجود نیست).

اگر بعد از تعویض لاستیک کم فشار با لاستیک زاپاس، به مدت ده دقیقه با سرعت بالای ۲۵ کیلومتر در ساعت رانندگی کنید، یکی از اتفاقات زیر رخ می‌دهد:

- چراغ ایراد TPMS ممکن است تقریباً ۱ دقیقه چشمک بزند و سپس به صورت مداوم روشن می‌شود زیرا سنسور TPMS روی چرخ زاپاس نصب نیست. (لاستیک زاپاس سنسور دار در خودرو موجود نیست).
- چراغ ایراد TPMS به صورت مداوم حین رانندگی روشن می‌ماند زیرا سنسور TPMS آن روی چرخ زاپاس وصل نیست. (لاستیک زاپاس سنسور دار در خودرو موجود نیست).

تعویض لاستیک دارای TPMS

اگر لاستیک خودرو شما پنچر شود، چراغ کم بادی سیستم روشن می‌شود و در آن حالت توصیه می‌شود که لاستیک پنچر را برای بازدید به نمایندگی مجاز شرکت کرمان موتور ببرید.

نکته :

توصیه می‌شود که از مواد پنچرگیری مورد تأیید شرکت کرمان موتور استفاده کنید.
درزگیرهای موجود در سنسور فشار باد لاستیک و چرخ باید موقع تعویض لاستیک با لاستیک جدید حذف شوند.

هر چرخ مجهز به سنسور فشار لاستیکی است که پشت شیر باد لاستیک نصب شده است شما باید از چرخ‌های خاص TPMS استفاده کنید و توصیه می‌شود که لاستیک‌ها را در نمایندگی پنچرگیری کنید.

چراغ ایراد در سیستم TPMS (سیستم پایش فشار لاستیک)



چراغ ایراد TPMS بعد از یک دقیقه چشمک زدن در صورت وجود ایراد در سیستم TPMS، روشن می‌شود. اگر سیستم نتواند هشدار کم بادی را هم‌زمان با خرابی سیستم تشخیص دهد، در آن صورت چراغ ایراد TPMS را روشن خواهد نمود. توصیه می‌شود که سیستم را در این موارد برای بازدید به نمایندگی مجاز شرکت کرمان موتور برده شود تا تعمیرات تخصصی روی آن انجام شود.

نکته آموزشی!

اگر سیستم TPMS ایراد داشته باشد، چراغ وضعیت کم بادی حتی در صورت کم بادی لاستیک، نمایش داده نمی‌شود.

⚠ هشدار!

محافظة از سیستم TPMS

هرگونه دست‌کاری یا تعمیر و اصلاح و یا از کار انداختن اجزای سیستم TPMS می‌تواند در توان آن برای هشدار کم‌بادی و اعلام ایراد TPMS، اختلال ایجاد کند. از کار انداختن و یا دست‌کاری این سیستم و اجزای آن و خسارت‌های ناشی از آن مشمول گارانتی نیست.

⚠ هشدار!

سیستم TPMS

- سیستم TPMS نمی‌تواند آسیب‌های ناگهانی و شدید ناشی از عوامل خارجی مانند میخ و یا موانع جاده را به شما اطلاع دهد.
- اگر احساس کردید که خودرو ناپایدار است، بلافاصله پا را از روی گاز بردارید و به آرامی ترمز کرده. خودرو را در جایی ایمن و خارج از جاده، پارک کنید.

شاید شما نتوانید با بازدید چشمی کم‌بادی لاستیک را تشخیص دهید. همیشه از گیج فشار باد لاستیک مناسب برای اندازه‌گیری فشار باد استفاده کنید. توجه داشته باشید که لاستیکی که با آن رانندگی شده است گرم است و فشار آن بالاتر از لاستیک سرد می‌باشد.

منظور از لاستیک سرد لاستیک خودروی است که حداقل ۳ ساعت است در پارکینگ قرار دارد و یا کمتر از ۱/۶ کیلومتر را در این مدت رانندگی کرده است.

قبل از اندازه‌گیری فشار باد لاستیک، اجازه دهید که لاستیک سرد شود و همیشه مطمئن شوید که لاستیک سرد شده است و سپس تا فشار تعیین شده آن را باد بزنید.

نکته:

توصیه می‌شود که اگر خودروی شما دارای سیستم TPMS می‌باشد، از درزگیر مصوب شرکت کرمان موتور استفاده کنید. فراموش نکنید که مایع درزگیر غیر استاندارد می‌تواند به سنسورهای فشار آسیب برساند.

هشدار!

محافظت از سیستم TPMS:

- از دست‌کاری خودرو اجتناب کنید زیرا این کار ممکن است در کار سیستم TPMS اختلال ایجاد کند.
- چرخ‌های موجود در بازار فاقد سیستم TPMS هستند. برای ایمنی هر چه بیشتر شما توصیه می‌شود که از قطعات اصلی موجود در نمایندگی مجاز شرکت کرمان موتور استفاده شود.
- اگر از چرخ‌های متفرقه استفاده می‌کنید، سنسور TPMS مورد تأیید نمایندگی مجاز شرکت کرمان موتور را استفاده کنید. اگر خودرو شما فاقد سنسور TPMS است و یا TPMS آن درست عمل نمی‌کند، ممکن است در بازدیدهای دوره‌ای خودرو در کشور خود مردود شود.

یدک کردن و انتقال و جابجایی خودرو

سرویس یدک خودرو

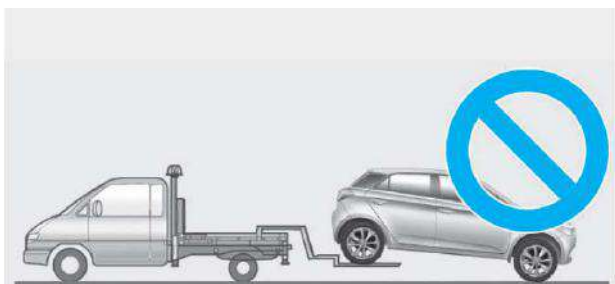

OIB064011

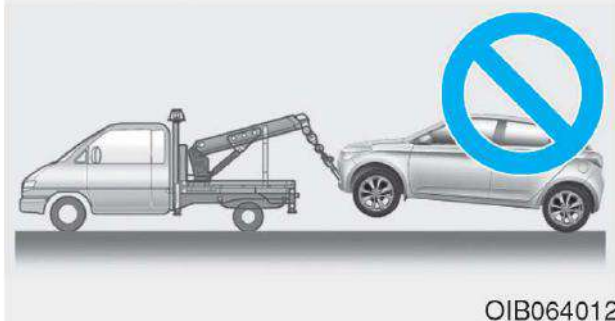

OIB064012

نکته :

- هرگز خودرو را به صورتی که قسمت پشتی آن رو به بالا و چرخ‌های جلوی آن روی زمین باشد، یدک نکنید زیرا به خودرو آسیب می‌رساند.
- از یدک کردن خودرو با تجهیزات معلق کننده خودداری کنید. از جرثقیل‌های خودروبر استفاده نمایید.

بهتر است که خودرو را درحالی که چرخ‌های عقب آن روی زمین و چرخ جلو بالا است، یدک کنید. اگر هرکدام از چرخ‌ها و یا اجزای سیستم تعلیق آسیب دیده و یا خودرو در حالتی که چرخ‌های جلو روی زمین است، یدک می‌شود، از روش گذاشتن کفی زیر چرخ‌های جلو استفاده کنید. اگر امکان یدک کردن با یدک کش مخصوص نیست و یا دسترسی به آن‌ها ندارید، همیشه توجه داشته باشید که چرخ‌های جلو خودرو باید بالا باشد و نباید برعکس باشد.

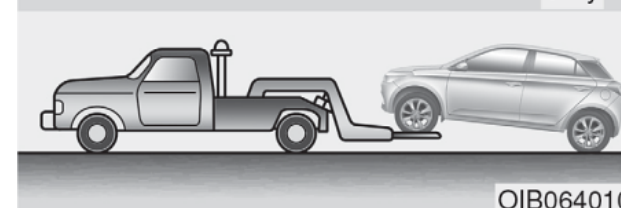
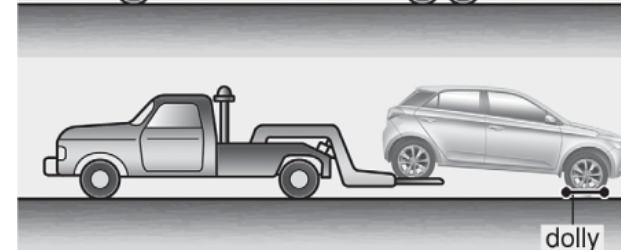
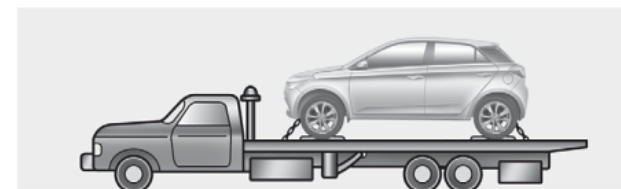

OIB064010

در صورت نیاز به یدک اضطراری خودرو، توصیه می‌شود که از نمایندگی مجاز شرکت کرمان موتور و یا سرویس‌های امداد خودروی ویژه این کار کمک بگیرید. برای جلوگیری از آسیب دیدن خودرو باید از روش‌های بالا بردن و یدک مناسب این کار استفاده کرد. استفاده از جرثقیل‌ها یا کفی‌های مخصوص پیشنهاد می‌شود.

اطلاعات مربوط به دستورالعمل‌های یدک نمودن تریلی توسط خودرو در فصل ۵ ارائه شده است.

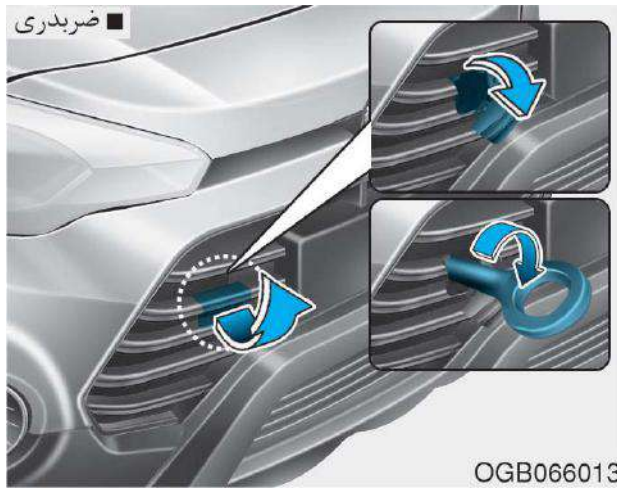

۱. در صندوق عقب را باز کرده و قلاب یدک را از داخل جعبه ابزار خارج نمایید.
۲. درپوش روی سپر جلو را باز کنید.
۳. قلاب را با گرداندن در جهت عقربه‌ها در محل مخصوص نصب کنید تا وقتی که کاملاً سفت شود.
۴. قلاب یدک را باز کرده و بعد از استفاده درپوش آن را ببندید.

قلاب‌های یدک بازشونده (در جلو خودرو) (اگر خودرو شما دارای این ویژگی باشد)



- موقع یدک کردن خودرو در حالت اضطراری و بدون کفی چرخ‌دار موارد زیر را رعایت کنید:
۱. سوئیچ را در وضعیت ACC قرار دهید.
 ۲. دنده را خلاص کنید.
 ۳. دستی را بخوابانید.

نکته :

خلاص نکردن دنده در هنگام یدک کردن خودرو، سبب آسیب دیدگی گیربکس می‌شود.

یدک نمودن اضطراری خودرو

یدک کردن خودرو با این شیوه تنها در جاده‌های سفت و برای فواصل کوتاه و با سرعت کم انجام می‌شود. همچنین، چرخ‌ها، اکسل‌ها، گاردان، فرمان و ترمزها باید همگی در شرایط مناسب باشد.

- هرگز برای بیرون کشیدن خودرو از گل، ماسه و یا دیگر وضعیت‌های مشابه که خودرو نمی‌تواند تحت توان خود باشد، از قلاب‌های یدک استفاده نکنید.
- از یدک نمودن خودروهای سنگین‌تر از خودرو یدک کننده اجتناب کنید.
- راننده‌های هر دو خودرو یدک کننده و یدک شده باید به صورت مکرر با هم در تماس باشند.

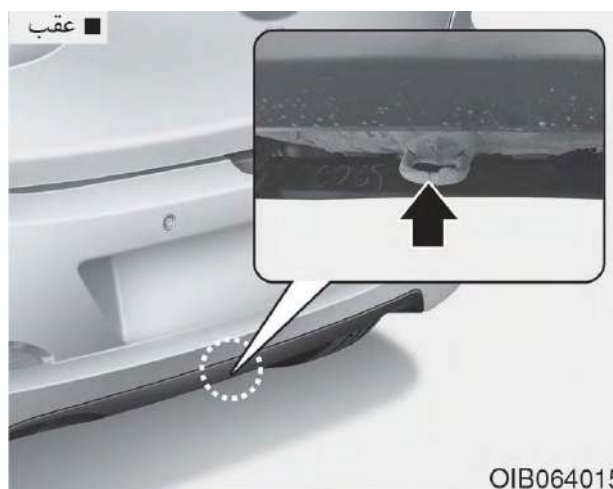

در صورت نیاز به یدک نمودن خودرو، توصیه می‌شود که با نمایندگی مجاز شرکت کرمان موتور تماس بگیرید و یا از خدمات امداد خودرو مخصوص استفاده نمایید.

اگر سرویس‌های یدک اضطراری در دسترس نیستند، می‌توانید موقتا خودرو را با استفاده از سیم بکسل و یا زنجیر بسته شده به قلاب اضطراری زیر قسمت جلو (یا عقب) خودرو، یدک کنید.

موقع یدک کردن خودرو، جانب احتیاط را رعایت کنید. در این وضعیت راننده باید برای کنترل فرمان و ترمز کردن در خودرو حضور داشته باشد.

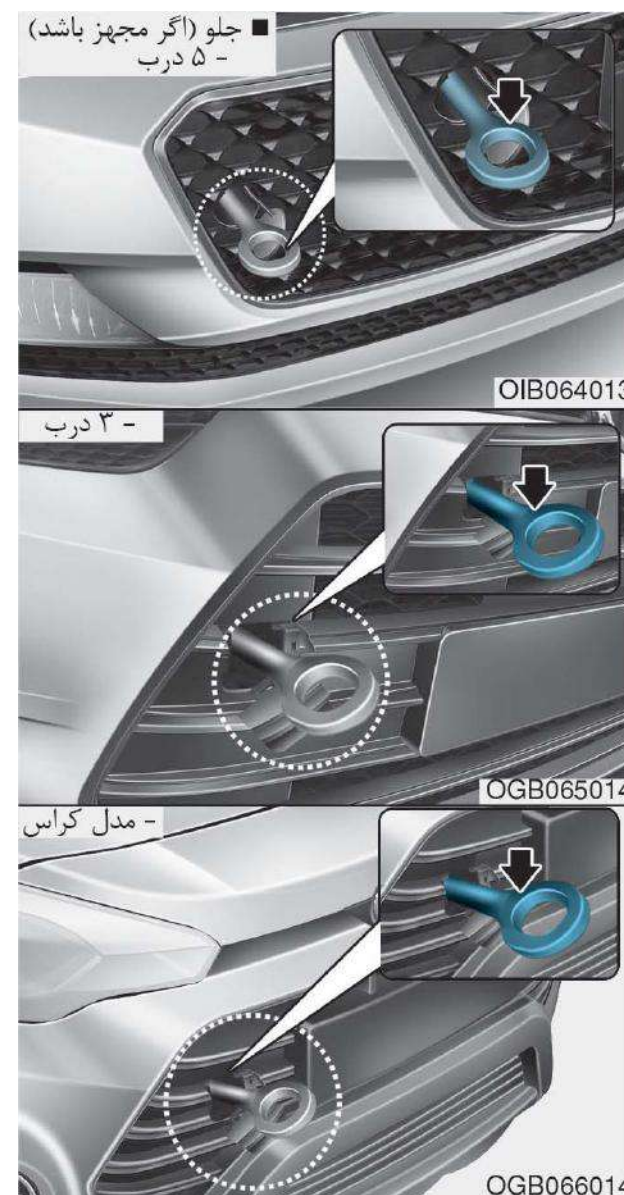

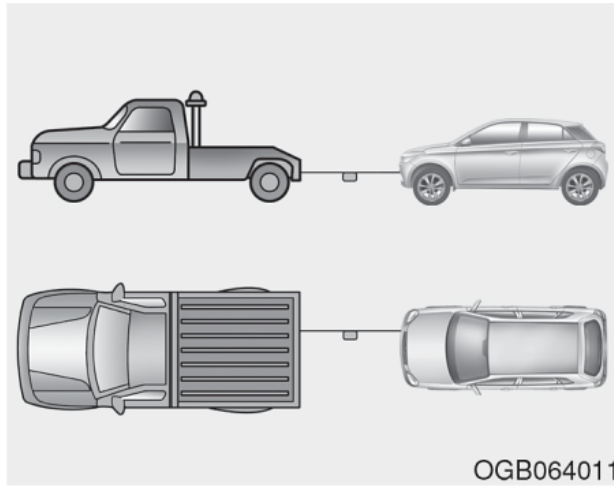

- از سیم بکسل‌هایی به طول کمتر از ۵ متر استفاده کنید. هنگام یدک کردن خودرو در فاصله حدود ۳۰ سانتی‌متری سیم بکسل یک پارچه سفید یا قرمز نصب کنید تا دید بهتری ایجاد شود.
- با احتیاط رانندگی کنید به گونه‌ای که سیم بکسل در زمان یدک شدن، شل نشود.

هشدار!

موقع یدک نمودن خودرو، موارد زیر را رعایت کنید:

- از استارت‌های ناگهانی و یا رانندگی سریع و حرکات مانوری خودداری کنید تا قلاب تحت فشار مضاعف قرار نگیرد و یا به سیم بکسل و یا زنجیر فشار زیاد وارد نشود. قلاب و سیم بکسل ممکن است پاره شود و سبب بروز آسیب‌های جانی و مالی شوند.
- اگر خودرو یدک شده قادر به حرکت نباشد، سعی نکنید با زور آن را بکشید. بدین منظور با نمایندگی مجاز شرکت کرمان موتور تماس گرفته و یا از امداد خودرو کمک بخواهید.
- خودرو را تا حد امکان از جلو و به صورت مستقیم یدک کنید.
- در هنگام یک نمودن از خودرو فاصله بگیرید.

نکته :

- طناب یدک را به قلاب یدک ببندید.
- استفاده از دیگر بخش‌های خودرو به جز قلاب برای یدک نمودن می‌تواند به بدنه خودرو آسیب برساند.
- تنها از سیم بکسل و زنجیر مخصوص یدک کردن خودروها استفاده کنید. همیشه سیم بکسل و یا زنجیر را سفت به قلاب یدک ببندید.
- قبل از یدک اضطراری، مطمئن شوید که قبلاً نشکسته یا آسیب‌ندیده است.
- سیم بکسل و یا زنجیر را سفت به قلاب ببندید.
- قلاب را تکان ندهید. سعی کنید نیرو به صورت مداوم و ثابت به آن وارد شود.
- برای جلوگیری از آسیب دیدن قلاب، آن را از کناره‌ها و یا با زاویه قائمه نکشید. همیشه قلاب را مستقیم بکشید.

نکته!

- گیربکس اتوماتیک

- اگر خودرو با هر چهار چرخ روی زمین یدک می‌شود، تنها باید از جلو یدک شود. مطمئن شوید که دنده خلاص است و با سرعت بیشتر از ۴۰ کیلومتر در ساعت و بیش از ۲۵ کیلومتر یدک نکنید. در این وضعیت سوئیچ را در وضعیت **ACC** قرار دهید تا مطمئن شوید که فرمان قفل نمی‌شود. راننده باید در خودرو یدک شونده حضور داشته باشد تا فرمان را کنترل و در مواقع لزوم از ترمز استفاده کند.
- قبل از یدک نمودن خودرو، میزان روغن گیربکس اتوماتیک را چک کنید. اگر مقدار آن پایین‌تر از سطح **HOT** روی درجه بود، در آن صورت به آن روغن اضافه کنید. اگر امکان اضافه نمودن روغن نیست، باید از جرثقیل خودروبر استفاده کنید.

اقدامات احتیاطی در هنگام یدک نمودن اضطراری خودرو

- سوئیچ را در وضعیت **ACC** قرار دهید تا فرمان قفل نشود.
- دنده را خلاص کنید.
- ترمز دستی را آزاد نمایید.
- پدال ترمز را با نیروی بیش از حد عادی فشار دهید زیرا کارایی ترمزی خودرو کم است.
- توجه داشته باشید که در هنگام یدک کردن، نیروی بیشتری برای چرخاندن فرمان لازم است زیرا سیستم هیدرولیک کار نمی‌کند.
- اگر در حال حرکت در یک سرازیری هستید، ترمزها ممکن است داغ و کارایی ترمزی کم شود. بنابراین سعی کنید که بیشتر توقف کنید تا ترمزها خنک شوند.

۴۳۳ روغن ترمز و کلاچ

۴۳۳ کنترل میزان روغن ترمز و کلاچ

۴۳۵ روغن گیربکس اتوماتیک

۴۳۵ کنترل سطح روغن گیربکس اتوماتیک

۴۳۶ تعویض روغن دنده اتوماتیک

۴۳۷ مایع آب پاش خودرو

۴۳۷ کنترل سطح مایع درون آب پاش

۴۳۷ ترمز دستی

۴۳۷ کنترل ترمز دستی

۴۳۸ فیلتر هوا

۴۳۸ تعویض فیلتر هوا

۴۳۹ فیلتر هوای کولر

۴۳۹ بازدید فیلتر

۴۳۹ تعویض فیلتر

۴۴۱ تیغه‌های برف پاک کن

۴۴۱ بازدید تیغه‌ها

۴۴۱ تعویض تیغه‌ها

۴۴۵ باتری

۴۴۵ برای سرویس بهتر باتری موارد زیر را رعایت کنید

۴۴۷ برچسب ظرفیت باتری

۴۴۸ شارژ مجدد باتری

۴۴۸ تنظیم مجدد وسایل و دستگاه‌های خودرو

۴۱۷ محفظه موتور

۴۱۸ سرویس‌های تعمیر و نگهداری

۴۱۸ وظایف مالک خودرو

۴۱۸ اقدامات احتیاطی مالک خودرو برای تعمیر و نگهداری

۴۲۱ وظایف تعمیر و نگهداری مالک خودرو

۴۲۱ زمان بندی تعمیر و نگهداری مالک خودرو

۴۲۳ سرویس‌های تعمیر و نگهداری زمان بندی شده

۴۲۴ توضیح قطعات خودرو که باید براساس جدول بازدید شوند

۴۲۸ روغن موتور

۴۲۸ کنترل میزان روغن موتور خودرو

۴۲۹ تعویض روغن و فیلتر آن

۴۳۰ مایع خنک کننده موتور

۴۳۰ کنترل سطح مایع درون رادیاتور

۴۳۲ مایع خنک کننده پیشنهادی برای موتور

۴۳۲ تعویض مایع خنک کننده

۴۸۹	مراقبت از بدنه خودرو
۴۸۹	مراقبت از تزئینات و نمای بیرونی خودرو
۴۹۵	مراقبت از تزئینات داخلی خودرو
۴۹۶	سیستم کنترل آلاینده‌ها
۴۹۶	سیستم کنترل آلاینده‌های کارتیل موتور
۴۹۶	سیستم کنترل آلاینده‌های بخار باک سوخت
۴۹۷	سیستم کنترل آلاینده‌های اگزوز

۴۴۹	چرخ و لاستیک
۴۴۹	مراقبت از لاستیک‌ها
۴۴۹	فشار باد لاستیک برای آب و هوای سرد
۴۵۱	کنترل فشار باد لاستیک
۴۵۲	تعویض چرخشی لاستیک‌ها
۴۵۳	تنظیم و جفت نمودن چرخ و بالانس آن
۴۵۳	تعویض لاستیک
۴۵۴	تعویض رینگ
۴۵۵	اصطکاک لاستیک
۴۵۵	تعمیر و نگهداری لاستیک
۴۵۵	برچسب‌های روی جداره لاستیک
۴۵۹	لاستیک با نسبت منظری پایین (لاستیک‌های پهن)
۴۶۱	فیوزهای خودرو
۴۶۵	فیوز اصلی (فیوز ترکیبی)
۴۶۶	توضیحات پانل فیوز و رله
۴۷۴	لامپ‌های سیستم روشنایی خودرو
	تعویض چراغ جلو، چراغ وضعیت، چراغ راهنما
۴۷۵	و چراغ مه شکن جلو
۴۷۸	تنظیم نور چراغ مه شکن و چراغ جلو (برای اروپا)
۴۸۵	تعویض چراغ روی آینه بغل
۴۸۵	تعویض حبابی چندکاره عقب
۴۸۷	تعویض چراغ ترمز بالای شیشه عقب
۴۸۷	تعویض چراغ روی پلاک خودرو
۴۸۸	تعویض حبابی چراغ داخلی خودرو

محفظه موتور

■ موتور بنزینی (kappa 1.4 MPI)

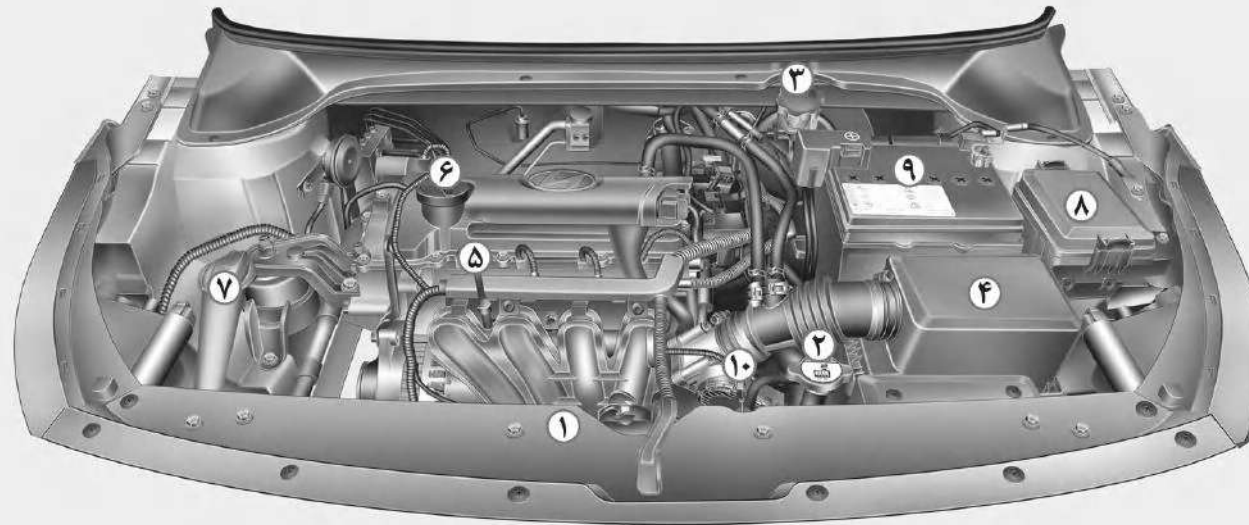

۱. مخزن آب (خنک کننده) موتور
۲. درب رادیاتور
۳. مخزن روغن ترمز و کلاچ
۴. فیلتر هوا
۵. درجه روغن
۶. درپوش مخزن روغن
۷. مخزن آب پاش برف پاک کن
۸. جعبه رله و فیوز محفظه موتور
۹. باتری

۱۰. درجه واسکازین گیربکس اتوماتیک*

*: اگر مدل خودرو شما دارای این بخش باشد.

شکل واقعی موتور ممکن است با این تصویر متفاوت باشد

OGB074102

سرویس‌های تعمیر و نگهداری

برای جلوگیری از آسیب دیدن خودرو، آسیب به خود و دیگران در موقع انجام تعمیر و نگهداری و بازدید خودرو، احتیاط کنید.

انجام سرویس نادرست، می‌تواند ایراداتی در عملکرد خودرو ایجاد کند و سبب آسیب دیدن خودرو، تصادف و یا آسیب‌های جانی شود.

وظایف مالک خودرو

i نکته آموزشی!

سرویس و تعمیر و نگهداری و ثبت آن بر عهده مالک خودرو است.

به طور کلی توصیه می‌شود که کار تعمیر و نگهداری توسط نمایندگی مجاز شرکت کرمان موتور انجام شود.

همیشه تعمیرات انجام شده روی خودرو خود را ثبت کرده و آن را نزد خود نگه دارید. تعمیر و نگهداری باید براساس جداول و نمودارهای تعمیر و نگهداری انجام شود که در ادامه ارائه می‌شوند. این اطلاعات برای بررسی سوابق تعمیر و نگهداری مندرج در دفترچه گارانتی خودرو، اهمیت دارد. جزئیات بیشتر در مورد گارانتی در دفترچه گارانتی خودرو درج شده است.

توجه داشته باشید که تعمیرات و اصلاحات مورد نیاز به خاطر عدم انجام تعمیر و نگهداری درست مشمول گارانتی نمی‌شود.

اقدامات احتیاطی برای مالک خودرو در هنگام تعمیر و نگهداری

تعمیرات نادرست و یا غیراصولی ممکن است مشکل ساز باشد و در این فصل دستورالعمل‌هایی برای تعمیر قطعاتی ارائه می‌شود که تعمیر آن‌ها آسان است.

i نکته آموزشی!

تعمیر و نگهداری نادرست در دوره گارانتی روی شمول گارانتی خودرو اثر گذار است. برای جزئیات بیشتر کتابچه گارانتی خودرو را مطالعه نمایید. برای کسب اطلاعات بیشتر در مورد روش‌های تعمیر و نگهداری با نمایندگی مجاز شرکت کرمان موتور تماس حاصل نمایید.

نکته :

- از قرار دادن اشیای سنگین و یا قطعات مربوط به سیستم سوخت‌رسانی روی درپوش موتور خودداری کنید.
- توصیه می‌شود که برای بازرسی لوله‌های سیستم سوخت‌رسانی و انژکتور به نمایندگی مجاز شرکت کرمان موتور مراجعه کنید.
- هرگز مسافت طولانی را در حالی که درپوش موتور باز است، رانندگی نکنید.
- موقع چک کردن اتاقک موتور، از وسایل آتش‌زا استفاده نکنید زیرا سوخت، سیال شوینده و غیره اشتعال پذیر هستند و می‌توانند موجب بروز سانحه شوند.
- قبل از بررسی باطری، کابل شمع و سیم‌های برق خودرو، ابتدا ترمینال باطری را قطع کنید در غیر این صورت امکان برق گرفتگی وجود دارد.

(ادامه دارد)

(ادامه)

بنابراین اگر مجبور هستید در هنگام روشن بودن خودرو تعمیرات را انجام دهید، جواهرات و به‌ویژه حلقه و گردن‌بند و ساعت را باز کرده و از لباس‌های گشاد استفاده نکنید.

هشدار !

- فعالیت‌های تعمیر و نگهداری
- انجام فعالیت‌های تعمیر و نگهداری روی خودرو خطرناک است و ممکن است به شدت به شما آسیب برساند. در صورت عدم اطلاع و تجربه و یا نداشتن ابزار و لوازم صحیح توصیه می‌شود به نمایندگی مجاز شرکت کرمان موتور مراجعه کنید.
 - کار روی موتور روشن خطرناک است، به‌خصوص اگر شما از جواهرات استفاده می‌کنید و یا لباس‌های راحت به تن دارید خطرناک‌تر است، زیرا لباس‌های شما می‌تواند مابین قطعات متحرک گیر کرده و سبب ایجاد سانحه شود.
- (ادامه دارد)

(ادامه)

- موقع برداشتن درپوش تزئینی داخلی موتور با پیچ گوشتی تخت، احتیاط کنید تا موتور آسیب نبیند.
- موقع تعویض و تمیز کردن لامپها احتیاط کنید تا برق گرفتگی و یا سوختگی رخ ندهد.

وظایف تعمیر و نگهداری مالک خودرو

در ادامه جداول تعمیر و نگهداری و بازدید های لازم روی خودرو به همراه بازه های زمانی و دفعات انجام آن ارائه می شود تا بتوانید به صورت ایمن و مطمئن با خودرو رانندگی کنید.

هرگونه تغییر وضعیت در خودرو یا نقصی را سریعاً به نمایندگی اطلاع دهید.

جداول موارد تعمیر و نگهداری مشمول گارانتی نیستند و در صورت مراجعه به نمایندگی باید هزینه انجام آن را پرداخت کنید.

جدول تعمیر و نگهداری مالک خودرو موقع توقف برای سوخت گیری اقدامات زیر را انجام دهید:

- سطح روغن موتور را چک کنید.
- میزان مایع خنک کننده موجود در مخزن خودرو را چک کنید.
- میزان آب موجود در مخزن شیشه شور را چک کنید.
- باد لاستیک ها را چک کنید.

هنگام کار با خودرو به موارد زیر دقت کنید:

- به تغییرات در صدای آگزوز و یا بوی بخارات و دود آن توجه نمایید.
- لرزش های فرمان را مد نظر قرار دهید و در صورت افزایش آن و یا سفت شدن و یا شل شدن فرمان و یا تغییری در وضعیت صاف نمودن فرمان، حتماً از آن بازدید کنید و بررسی های لازم را انجام دهید.
- به کشیده شدن خودرو به یک طرف در جاده صاف و تراز توجه کنید.
- موقع توقف خودرو، به صداهای غیر معمولی در خودرو یا کشیده شدن به یک طرف و افزایش خلاصی پدال ترمز و یا سفت شدن آن، توجه کنید.
- اگر دنده های خودرو شما صدا می دهند و یا تغییری در نحوه کار آن ها پدید آمده است، سطح روغن گیربکس را چک کنید.
- کارکرد وضعیت P دنده اتوماتیک خودرو را چک کنید.
- ترمز دستی را چک کنید.
- نشستی مایع رادیاتور را چک کنید (بعد از استفاده عادی از خودرو یا در هنگام استفاده از آن، آب از سیستم کولر چکه می کند).

هشدار!

اگر موتور داغ است، موقع کنترل سطح مایع درون رادیاتور احتیاط کنید زیرا باز کردن در رادیاتور ممکن است سبب فوران آب و بخار داغ و سوختگی شود.

هر ماه یک بار اقدامات زیر را انجام دهید:

- سطح مایع خنک کننده موجود در رادیاتور را چک کنید.
- وضعیت تمامی چراغ‌های بیرونی خودرو (راهنما، چراغ‌های جلو فلاشر) را چک کنید.
- فشار باد لاستیک‌ها و از جمله زاپاس را چک کنید.

هر سال دو بار اقدامات زیر را انجام دهید (برای مثال در بهار و پاییز):

- وجود نشستی یا آسیب دیدگی شیلنگ‌های سیستم کولر، رادیاتور و بخاری را چک کنید.
- کار کردن سیستم آب پاش شیشه جلو را چک و تیغه های برف پاک کن را با کهنه آغشته به سیال شوینده، تمیز کنید.
- تنظیم بودن چراغ های جلو را چک کنید.
- انبار، آگزوز و حفاظ‌ها و بست‌های آن‌ها را چک کنید.
- سایش و نحوه کار کمربند دو سه نقطه ای را چک کنید.
- سایش و صاف شدن لاستیک‌ها و شل بودن پیچ‌های چرخ‌ها را چک کنید.

هر سال یک بار اقدامات زیر را انجام دهید:

- شیلنگ‌های تخلیه باران در و بدنه خود را تمیز کنید.
- لولاهای درب‌ها و درب موتور را چک کنید.
- زبانه‌ها و لولاهای درب‌ها و درب موتور را روغن کاری کنید.
- نوار درزگیر دور درب‌ها را روان سازی کنید.
- سیستم کولر خودرو را چک کنید.
- اتصالات و کنترل‌های گیربکس اتوماتیک را چک و روغن کاری کنید.
- باتری و ترمینال‌ها را تمیز کنید.
- میزان روغن ترمز و کلاچ را چک کنید.

سرویس‌های تعمیر و نگهداری زمان‌بندی شده

اگر خودرو شما تحت شرایط مذکور کار می‌کند، باید بیشتر از وضعیت مندرج در جدول نگهداری عادی خودرو بازدید از خودرو و تعویض روغن را انجام دهید. بعد از دوره‌ها و یا فواصل مندرج در نمودار، همچنان از بازه‌های نگهداری زمان‌بندی شده تبعیت کنید.

اگر از خودرو در شرایط زیر استفاده نمی‌کنید براساس جدول نگهداری عادی عمل کنید و در صورتی که در هنگام رانندگی یکی از شرایط زیر وجود دارد، از شیوه نگهداری تحت شرایط استفاده شدید یا حاد استفاده نمایید.

- استفاده مکرر در فواصل کوتاه از خودرو.
- رانندگی در گرد و غبار و یا جاده‌های ماسه‌ای.
- استفاده زیاد از ترمزها.
- رانندگی در مناطق نمک‌زار و یا در روی دیگر مواد خورنده.
- رانندگی در جاده‌های ناهموار و گلی.
- رانندگی در مناطق کوهستانی.
- استفاده زیاد از خودرو در وضعیت درجا کار کردن و یا سرعت کم.
- رانندگی طولانی در آب‌وهوای سرد و یا شدیداً مرطوب.
- اگر ۵۰ درصد اوقات با خودرو در ترافیک سنگین و دمای بالای 32°C (90°F) رانندگی می‌کنید.

توضیح قطعات خودرو که باید براساس جدول بازدید شوند

لوله‌های بنزین، شیلنگ‌ها و اتصالات

وجود نشتی و آسیب دیدگی در لوله‌ها، شیلنگ‌ها و اتصالات را چک کنید. توصیه می‌شود که لوله‌های بنزین، شیلنگ‌ها و اتصالات را در نمایندگی مجاز شرکت کرمان موتور تعویض کنید.

فیلتر سوخت (کارتریج)

فیلتر مسدود شده سرعت خودرو را کم می‌کند و می‌تواند به سیستم تخلیه آلاینده‌ها آسیب بزند و سبب شود مشکلاتی مانند بد استارت خوردن برای خودرو شود. اگر مواد زائد زیادی در باک تجمع کند، فیلتر باید زودتر تعویض شود.

بعد از بستن فیلتر جدید، موتور را چند دقیقه روشن کنید وجود نشتی از اتصالات را چک کنید. توصیه می‌کنیم که برای تعویض فیلتر سوخت به نمایندگی مجاز شرکت کرمان موتور مراجعه کنید.

روغن موتور و فیلتر

روغن موتور و فیلتر آن باید در بازه‌های مشخص شده تعویض شوند. اگر خودرو در شرایط سخت حرکت می‌کند، تعویض روغن و فیلتر باید سریع‌تر انجام شود.

تسمه‌ها

تسمه‌های خودرو را بازدید کنید و مطمئن شوید که علائم سایش، ترک و یا بریدگی یا اشباع روغن ندارند و در صورت نیاز آن‌ها را تعویض کنید. تسمه‌ها باید به صورت دوره‌ای برای کنترل کشش، بررسی و در صورت لزوم تنظیم شوند.

نکته :

موقع بازرسی تسمه، سوئیچ را در وضعیت خاموش / قفل و یا در وضعیت ACC قرار دهید.

شیلنگ بخار و درپوش باک

شیلنگ بخار و درپوش باک باید در بازه‌های مندرج در جدول نگهداری تعویض شوند. مطمئن شوید که شیلنگ بخارهای جدید و یا درپوش فیلتر سوخت درست تعویض شده است.

شیلنگ‌های تخلیه گاز کارتل روغن موتور (اگر نصب باشد)

سطح شیلنگ‌ها را از نظر وجود آسیب‌های حرارتی و یا آسیب‌های مکانیکی چک کنید. لاستیک‌های سفت و ترد، ترک، بریدگی، برش، سائیدگی و تورم زیاد نشان‌دهنده تخریب شیلنگ است. همواره آن بخش‌هایی از شیلنگ که نزدیک به نقاط داغ‌تر است (مثلا نزدیک به اگزوز) را بیشتر و با دقت بیشتر چک کنید. مسیر شیلنگ را بازدید کنید تا مطمئن شوید که شیلنگ‌ها با نقاط داغ، لبه‌های تیز و یا اجزای متحرک در تماس نیستند زیرا می‌توانند شیلنگ را ذوب و یا در آن سائیدگی ایجاد کنند. تمامی اتصالات شیلنگ‌ها مانند بست و کویلینگ‌ها را چک کنید تا اطمینان حاصل کنید که سفت هستند و نشستی ندارند. شیلنگ‌ها باید در صورت وجود آسیب‌دیدگی و پارگی، فوراً تعویض شوند.

فیلتر هوا

توصیه می‌شود که برای تعویض فیلتر هوا به نمایندگی مجاز شرکت کرمان موتور مراجعه کنید.

شمع‌ها

(برای موتورهای بنزینی)

برای جرقه و کارکرد بهتر موتور، توصیه می‌شود که شمع‌های جدید روی موتور نصب کنید.

هشدار!

هرگز در هنگام گرم بودن موتور، شمع‌ها را جدا و بازدید نکنید. این کار باعث ایجاد سوختگی می‌گردد.

لقی سوپاپ (اگر نصب باشد)

وجود سروصدا در محل سوپاپ‌ها و یا لرزش موتور را چک کرده و در صورت لزوم سوپاپ‌ها را تنظیم کنید. توصیه می‌شود که سیستم توسط نمایندگی مجاز شرکت کرمان موتور سرویس شود.

سیستم خنک کننده

اجزای سیستم خنک کننده مانند رادیاتور، مخزن آب، شیلنگ‌ها و اتصالات را چک کنید تا مطمئن شوید که نشستی و آسیب‌دیدگی وجود ندارد. قطعات آسیب دیده را تعویض کنید.

مایع خنک کننده

مایع درون رادیاتور باید در بازه‌های تعیین شده در جدول نگهداری تعویض شود.

روغن گیربکس معمولی (در صورت نصب روی خودرو)

روغن گیربکس را براساس جدول نگهداری بازدید کنید.

روغن گیربکس خودکار

(در صورت نصب روی خودرو)

میزان روغن داخل گیربکس اتوماتیک باید بعد از آن که موتور و گیربکس در بازه دمای عادی قرار گرفت، در بازه HOT درجه اندازه گیری آن باشد. سطح روغن را در حالت روشن بودن موتور و خلاص بودن دنده و کشیدن ترمز دستی، چک کنید.

i نکته آموزشی!

رنگ روغن گیربکس اتوماتیک در اصل قرمز است اما بعد از مدتی کار، رنگ روغن اندکی تیره به نظر می‌رسد. این عادی است و به معنای نیاز به تعویض نیست.

نکته :

هرگز از روغن‌های متفرقه استفاده نکنید. این کار موجب عملکرد نادرست گیربکس و خرابی آن می‌شود. همیشه از روغن مشخص شده برای گیربکس اتوماتیک استفاده کنید (به فصل «روغن‌های پیشنهادی و مقادیر مورد استفاده» فصل ۸ مراجعه کنید).

شیلنگ‌ها و لوله‌های مدار ترمز

نصب صحیح، خم شدگی‌ها، ترک‌ها، خرابی و نشستی مدار ترمز را به صورت چشمی چک کنید. قطعات آسیب دیده و معیوب را بلافاصله تعویض نمایید.

روغن ترمز

میزان روغن ترمز موجود در مخزن را چک کنید. مقدار روغن در مخزن باید بین علائم MIN و MAX درج شده روی جداره مخزن باشد. همیشه از روغن ترمز DOT 3 یا DOT 4 استفاده کنید.

ترمز دستی

سیستم ترمز دستی از جمله اهرم ترمز دستی و سیم‌های آن را بازدید کنید.

کاسه ترمزهای عقب و لنتها (در صورت نصب)

کاسه ترمزها و لنت ترمز عقب را بازدید کنید وجود خراش، سوختگی، نشستی روغن ترمز، شکستگی قطعات و سایش شدید را چک کنید.

لنتهای ترمز، کالیپرها و روتورها

سایش، در لنتها و تمام شدن و سائیدگی کاسه و نشستی روغن ترمز در کالیپر را چک کنید. برای کسب اطلاعات بیشتر در مورد کنترل لنت و تمام شدن آن به وبسایت شرکت هیوندای به آدرس زیر مراجعه شود.

(<http://brakemanual.hmc.co.kr>)

اتصالات سیستم تعلیق

شل بودن و یا آسیب دیدگی اتصالات سیستم تعلیق را چک کنید و در صورت لزوم آنها را تا گشتاور تعیین شده سفت کنید.

گیربکس فرمان، اهرم بندی و گردگیرها / مفصل سیبکهای بازوی تحتانی

در حالت توقف و خاموش بودن خودرو، خلاصی بیش از حد فرمان را چک کنید.

وجود خم شدگی و یا آسیب دیدگی در اهرم بندی فرمان را چک کنید و خرابی، ترک و یا آسیب دیدگی گردگیرها و اتصالات سیبکها را چک کنید. در صورت لزوم قطعات آسیب دیده را تعویض نمایید.

میل محرکها و گردگیرها

میل محرکها، گردگیرها و بستها را از نظر وجود ترک، خرابی و یا آسیب دیدگی چک کنید. در صورت لزوم قطعات آسیب دیده را تعویض و گریس کاری کنید.

گاز کولر (در صورت نصب)

لوله های سیستم تهویه مطبوع و اتصالات آن را از نظر وجود نشستی و آسیب دیدگی چک کنید.

روغن موتور

کنترل میزان روغن موتور خودرو

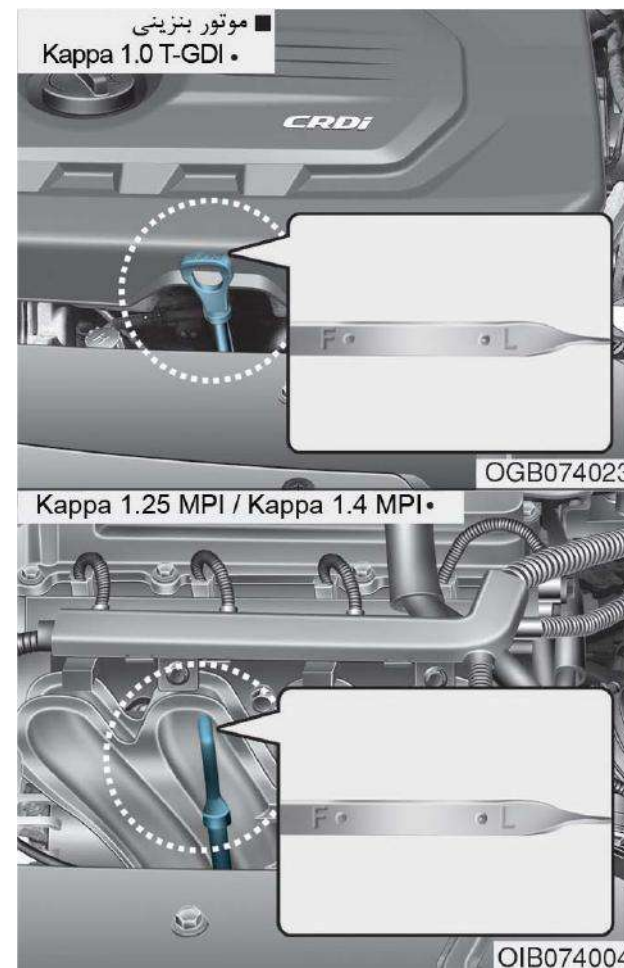

۵. درجه را خارج و محل روغن روی آن را چک کنید. میزان روغن باید بین علامت F و L روی درجه باشد.

نکته :

- موقع تعویض یا اضافه کردن روغن، مراقب ریختن آن باشید، زیرا پاشیدن روغن روی بدنه خودرو مضر است و باید بلافاصله آن را تمیز کنید.
- همیشه با یک کهنه تمیز درجه روغن را تمیز کنید تا چیزی روی درجه باقی نماند که سبب ورود اشغال به داخل کارتل و در نتیجه سیستم روغن شده و به موتور آسیب بزند.

۱. مطمئن شوید که خودرو روی یک سطح تراز است.
۲. موتور را روشن کرده و بگذارید تا به دمای کاری عادی برسد.
۳. موتور را خاموش کرده و چند دقیقه (حدود ۵ دقیقه) منتظر بمانید تا روغن به کارتل برگردد.
۴. درجه را خارج کرده و آن را تمیز و مجدداً داخل کنید.

هشدار!



شیلنگ رادیاتور

دقت کنید که موقع کنترل و یا اضافه نمودن روغن به شیلنگ رادیاتور دست نزنید زیرا داغ است و می تواند سبب سوختگی شود.

تعویض روغن و فیلتر آن

⚠ هشدار!

تماس طولانی مدت روغن سوخته با پوست می تواند سبب ایجاد حساسیت پوستی و سرطان شود. این روغن حاوی مواد شیمیایی سرطانزا است که آزمایشات نشان داده اند که در حیوانات سبب بروز سرطان می شود. همیشه بعد از تماس با روغن، بلافاصله دست خود را با آب گرم و صابون بشویید.

اگر میزان روغن نزدیک درجه L بود باید مقداری روغن به موتور اضافه کنید تا سطح آن به F برسد. هرگز بیشتر از درجه F روغن نریزید و مخزن را سرریز نکنید.

برای جلوگیری از ریختن روغن بر روی خودرو از قیف استفاده کنید.

همیشه از روغن موتور مخصوص خودروی خود استفاده کنید (برای جزئیات بیشتر به بخش «روغن ها و مقادیر مورد استفاده پیشنهادی» در فصل ۸ رجوع شود).

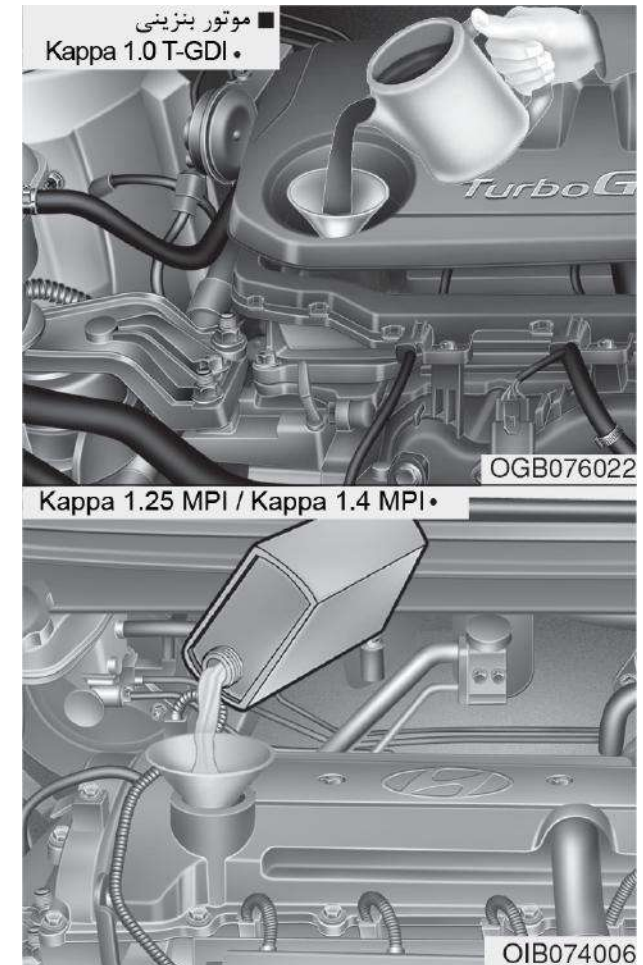

مایع خنک کننده موتور

توصیه می‌شود که روغن موتور و فیلتر را در نمایندگی مجاز شرکت کرمان موتور تعویض کنید.

سیستم خنک کننده فشار قوی این خودرو دارای مخزنی پر از مایع خنک کننده ضدیخ است که در طول سال قابل استفاده است و مخزن آن در کارخانه پر می‌شود.

هر سال یکبار سطح مایع داخل رادیاتور و ضد یخ آن را چک کنید: در آغاز فصل زمستان و قبل از مسافرت به نواحی خنک تر زمان خوبی برای بازدید از مایع درون رادیاتور است.

نکته :

- هرگز با رادیاتور خالی رانندگی نکنید. این کار سبب خرابی واترپمپ و گریپاچ موتور و عیوب دیگر خواهد شد.
- موقع داغ کردن موتور به خاطر کم بودن مایع درون رادیاتور، باید توجه کرد که اضافه کردن ناگهانی مایع خنک کننده به آن می‌تواند سبب ایجاد ترک در موتور شود و برای جلوگیری از این رخداد بهتر است خنک کننده را به آرامی و در مقادیر کم به آن اضافه کنید.

کنترل میزان مایع خنک کننده موتور خودرو

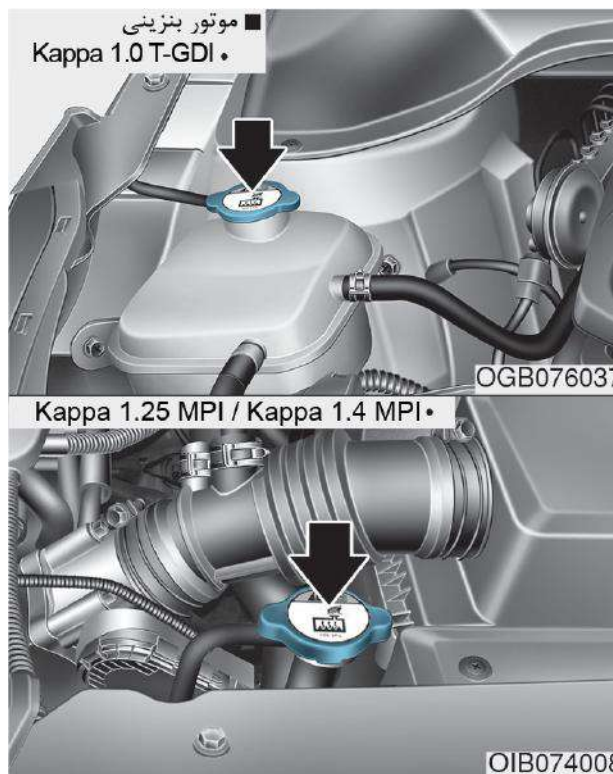

⚠ هشدار!

در رادیاتور



- هرگز در هنگام روشن بودن موتور و یا داغ کردن آن درب رادیاتور را باز نکنید. انجام این کار ممکن است سبب آسیب دیدگی موتور و سیستم خنک کننده و بروز سوانح جدی ناشی از خروج بخار داغ و مایعات شود.
- موتور را خاموش و تا زمان خنک شدن آن صبر کنید. موقع باز کردن درب رادیاتور احتیاط کنید. بدین منظور سر آن را با یک حوله ضخیم بگیرید و به آرامی در جهت خلاف عقربه‌های ساعت بگردانید تا یک درجه باز شود. بعد از خروج بخار از سیستم خنک کننده، در رادیاتور را به جای خود برگردانید و بعد از این که مطمئن شدید فشار کاملاً تخلیه شده است، در را با حوله به پایین فشار داده و در جهت خلاف عقربه‌ها بچرخانید تا باز شود. (ادامه دارد)

وضعیت و اتصال تمامی شیلنگ‌های سیستم خنک کننده و شیلنگ‌های بخاری را چک کنید. شیلنگ‌های آسیب دیده و باد کرده را تعویض کنید.

سطح مایع خنک کننده در هنگام سرد بودن موتور باید بین علائم **F (MAX)** و **L (MIN)** روی مخزن خنک کننده باشد.

اگر سطح مایع خنک کننده پایین بود، مقدار کافی به آن مایع اضافه کنید تا موجب یخزدگی و خوردگی نشود. همیشه سطح مایع خنک کننده را در **F (MAX)** نگه دارید اما آن را سرریز نکنید.

اگر رادیاتور مایع کم می‌کند و هر بار باید به مخزن مایع اضافه کنید، حتماً به نمایندگی مراجعه نمایید.

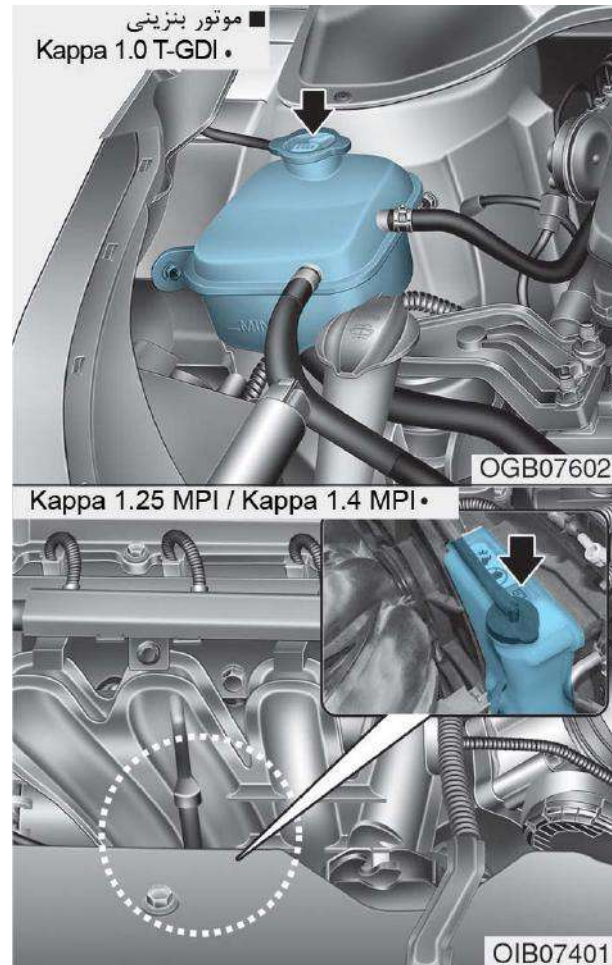

(ادامه)

- حتی هنگام خاموش بودن موتور هم در رادیاتور را باز نکنید و یا هنگام داغ بودن موتور و رادیاتور از تخلیه آن خودداری کنید زیرا مایع خنک کننده و بخار هنوز هم می‌تواند با فشار بیرون آید و سبب سوختگی شود.

هشدار!

موتور الکتریکی (پروانه) براساس دمای مایع خنک کننده موتور، فشار گاز کولر و سرعت خودرو کار می‌کند. پروانه خودرو گاهی حتی در وضعیت خاموش بودن موتور هم کار می‌کند. بنابراین موقع روشن بودن نزدیک پره‌های پروانه احتیاط کنید تا به شما آسیب نرساند. با کاهش دمای مایع خنک کننده، موتور الکتریکی پروانه به صورت خودکار خاموش می‌شود و این شرایط عادی است.

تعویض مایع خنک کننده

توصیه می‌شود که برای تعویض مایع خنک‌کننده به نمایندگی مجاز شرکت کرمان موتور مراجعه کنید.

نکته :

- قبل از اضافه کردن مایع خنک‌کننده در رادیاتور، یک کهنه یا پارچه را دور درب آن بگذارید تا از سرریز مایع آن به داخل موتور و دینام خودداری شود.

هشدار!

مایع خنک کننده

هرگز مایع خنک‌کننده را درون آب پاش نریزید.

مایع خنک‌کننده با کثیف کردن شیشه به شدت دید را کاهش داده و با کاهش کنترل بر خودرو امکان تصادف وجود دارد. در اثر تماس مایع خنک‌کننده با بدنه امکان آسیب به رنگ بدنه وجود دارد.

هشدار!

درب رادیاتور



هرگز موقع کار کردن موتور و گرم بودن رادیاتور، درب آن را باز نکنید. در غیر این صورت بخار و مایع خنک‌کننده داغ با فشار خارج شده و می‌تواند به شما آسیب برساند.

مایع خنک کننده پیشنهادی برای موتور

- تنها از آب مخصوص رادیاتور در مخلوط مایع خنک‌کننده استفاده کنید.
- موتور خودرو شما دارای قطعات آلومینیومی است و باید به کمک مایع خنک‌کننده با پایه اتیلن - گلیکول در برابر خوردگی و یخ زدن محافظت شود.
- هرگز از الکل و یا متانول استفاده نکنید و یا آن‌ها را با خنک‌کننده پیشنهادی مخلوط نکنید.
- از محلول‌های حاوی بیش از ۶۰٪ ضد یخ و یا کمتر از ۳۵٪ ضد یخ استفاده نکنید زیرا کارایی محلول را کم می‌کنند.

در جدول زیر درصد مخلوط‌ها مایع خنک‌کننده آمده است:

درصد حجمی مخلوط		دمای محیط
آب	ضد یخ	
۶۵	۳۵	-۱۵°C (۵°F)
۶۰	۴۰	-۲۵°C (-۱۳°F)
۵۰	۵۰	-۳۵°C (-۳۱°F)
۴۰	۶۰	-۴۵°C (-۴۹°F)

روغن ترمز و کلاچ

کنترل میزان روغن ترمز و کلاچ

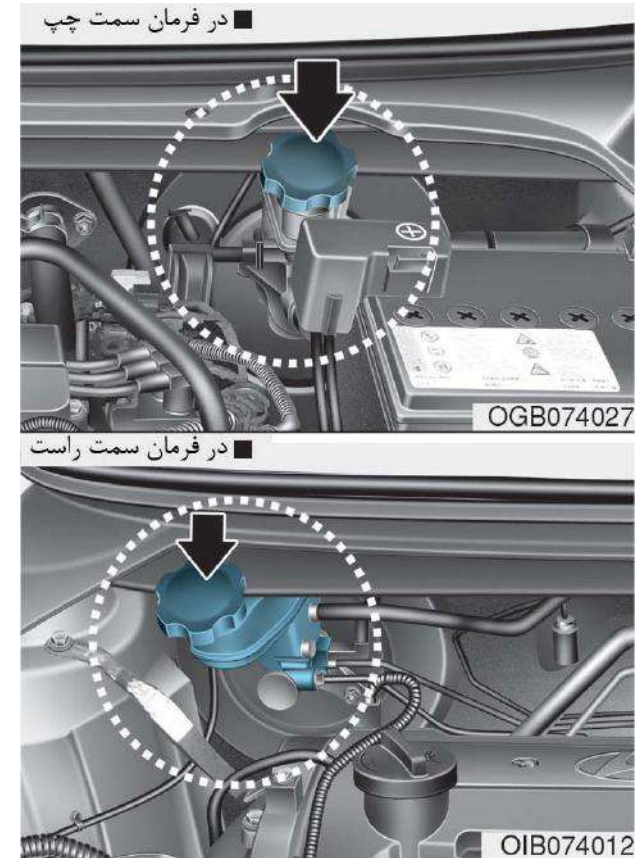

سطح روغن ترمز و کلاچ را به صورت دوره‌ای چک کنید. مقدار روغن موجود در مخزن باید بین علائم MAX و MIN روی بدنه مخزن باشد.

قبل از باز کردن درب مخزن و اضافه کردن روغن ترمز / کلاچ، سطح دور درب مخزن را کاملا تمیز کنید تا آلودگی وارد آن نشود.

اگر سطح روغن ترمز / کلاچ پایین بود، تا سطح MAX به آن روغن اضافه کنید. این سطح به مرور با افزایش کیلومتر خودرو افت می‌کند و این طبیعی است زیرا با سائیده شدن لنت‌های ترمز سطح روغن ترمز هم پایین می‌آید. اگر سطح روغن ترمز خیلی پایین است و کم می‌کند، توصیه می‌شود حتماً به نمایندگی مجاز شرکت کرمان موتور مراجعه کنید.

تنها از سیال کلاچ/ ترمز مشخص شده استفاده کنید. (به «روغن‌های پیشنهادی و مقادیر مورد استفاده» فصل ۸ مراجعه کنید).

هرگز چند نوع روغن ترمز را با هم مخلوط نکنید.

⚠ هشدار!

کم کردن روغن ترمز اگر سطح روغن ترمز سریع کم می‌شود، هرچه سریع‌تر خودرو را به نمایندگی برده تا بازدید شود.

📌 نکته آموزشی!

قبل از باز کردن درب مخزن روغن ترمز، هشدارهای روی درب را بخوانید.

⚠ هشدار!

قبل از باز کردن درب مخزن روغن ترمز، آن را تمیز کنید. همیشه از روغن کلاچ / ترمز DOT3 یا DOT4 در ظرف‌های سربسته استفاده کنید.

نکته :

از تماس و ریختن روغن ترمز/کلاچ روی بدنه خودرو خودداری کنید زیرا به رنگ آن آسیب می زند.

این روغن اگر برای مدت طولانی در معرض هوای آزاد باشد نباید استفاده شود زیرا کیفیت آن در معرض هوای آزاد کم می شود و تضمینی وجود ندارد. دور ریختن روغن ترمز باید به شیوه صحیح باشد و هرگز آن را در ظرف های غیر قابل تشخیص نریزد. توجه داشته باشید که وجود حتی چند قطره روغن معدنی مانند روغن موتور در سیستم کلاچ و ترمز می تواند به اجزای سیستم آسیب بزند.

هشدار !

روغن ترمز و کلاچ

موقع تعویض و یا اضافه کردن روغن ترمز و کلاچ، احتیاط کنید. و از تماس آن با چشم خودداری کنید؛ در غیر این صورت بلافاصله چشم خود را با آب فراوان بشویید و هر چه سریع تر به پزشک مراجعه نمایید.

روغن گیربکس اتوماتیک (اگر بر روی خودرو نصب باشد)

کنترل سطح روغن گیربکس اتوماتیک

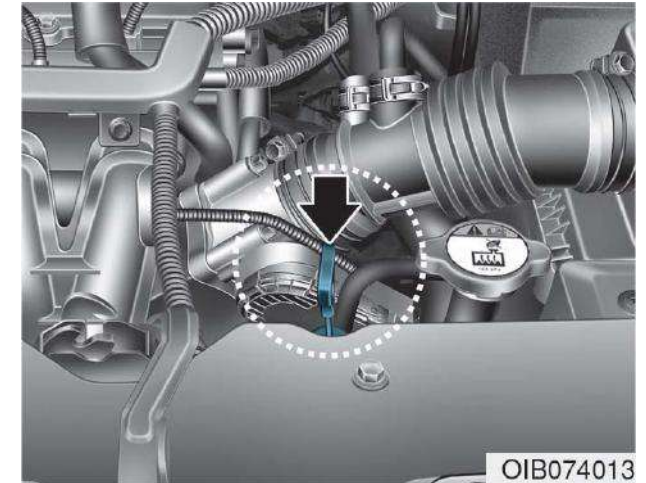

سطح روغن گیربکس اتوماتیک باید مرتباً چک شود.

بدین منظور خودرو را روی یک سطح تراز بگذارید و ترمز دستی را کشیده و سطح روغن را به صورت زیر چک کنید:

۱. دنده را در وضعیت خلاص یا **N** قرار دهید و مطمئن شوید که دور موتور عادی است.

۲. بعد از گرم شدن گیربکس به اندازه کافی یعنی دمای (۱۵۸~۱۷۶°F) (۷۰~۸۰°C) مثلاً بعد از ده دقیقه رانندگی عادی، دنده را در تمامی وضعیت‌ها قرار داده و سپس آن را در وضعیت **N** یا **P** قرار دهید.



۳. مطمئن شوید که سطح روغن در سطح تراز روی **HOT** است. اگر سطح آن پایین‌تر بود، از طریق مجرای مخصوص روغن اضافه کنید. اگر بالاتر بود آن را از مجرای مخصوص خالی کنید.

۴. اگر سطح روغن گیربکس در شرایط سرد چک می‌شود ((۶۸~۸۶°F) (۲۰~۳۰°C))، تا سطح سرد «**C**» (**COLD**) روغن اضافه کنید و سپس مجدداً سطح سیال را براساس مرحله ۲ فوق چک کنید.

همیشه از روغن اصل استفاده کنید. (فصل «روغن‌های پیشنهادی و مقادیر مورد استفاده» فصل ۸ مراجعه کنید).

تعویض روغن دنده اتوماتیک

توصیه می‌شود که روغن را در نمایندگی مجاز شرکت کرمان موتور تعویض کنید.

⚠ هشدار!

ترمز دستی

برای جلوگیری از حرکت ناگهانی خودرو، ترمز دستی را بکشید و قبل از تعویض دنده، ترمز را بگیرید.

i نکته آموزشی!

روغن نو قرمز است و انتخاب رنگ قرمز برای روغن گیربکس به این دلیل است که کارخانه و تعمیرکار بتواند آن را از روغن موتور و ضد یخ تشخیص دهد. توجه داشته باشید که رنگ قرمز ارتباطی با کیفیت روغن ندارد و دائمی نیست. بعد از کار کردن خودرو رنگ روغن تیره شده و گاهی به رنگ قهوه ای روشن درمی‌آید. بنابراین توصیه می‌شود که روغن طبق جدول نگهداری این فصل در نمایندگی مجاز شرکت کرمان موتور تعویض شود.

⚠ هشدار!

روغن گیربکس

سطح روغن باید موقعی که دمای موتور عادی است، چک شود. این بدان معنی است که موتور، رادیاتور، شیلنگ رادیاتور و سیستم اگزوز و غیره خیلی داغ هستند. احتیاط کنید تا در هنگام انجام کار دچار سوختگی نشوید.

نکته:

- پایین بودن سطح روغن سبب رد کردن دنده‌های گیربکس می‌شود و زیاد بودن آن نیز سبب کف کردن، افت و ایراد در گیربکس می‌گردد.
- استفاده از روغن‌های متفرقه سبب ایراد در کار گیربکس و نقص عملکرد آن می‌شود.

i نکته آموزشی!

بازه (COLD) "C" تنها به‌عنوان مبنا است و نباید از آن برای تعیین سطح روغن استفاده کرد.

ترمز دستی کنترل ترمز دستی

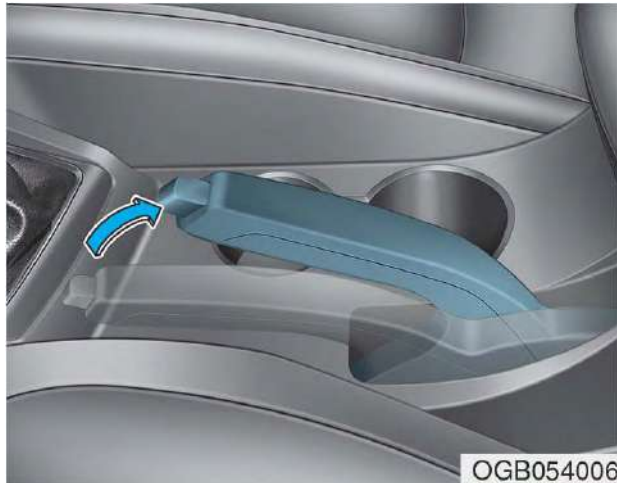

با شمارش تعداد «تق» های ترمز دستی در هنگام کشیدن کامل آن، کورس آن را چک کنید. همچنین ترمز دستی به تنهایی باید بتواند خودرو را در یک شیب نسبتاً تند نگه دارد و اگر کورس آن کمتر یا بیشتر بود، توصیه می‌شود به نمایندگی مراجعه نمایید.

کورس ترمز دستی: « ۶ تا ۸ «تق» با نیروی ۲۰ kg (۴۴ lbs, ۱۹۶ N)

⚠ هشدار!

مایع خنک کننده

- هرگز از ضد یخ رادیاتور به عنوان ضد یخ در آب پاش خودرو استفاده نکنید.
- مایع خنک کننده رادیاتور در صورت پاشیدن روی شیشه جلو آن را کثیف کرده و به شدت دید را محدود و ممکن است حادثه ساز شود. از این گذشته ریختن این مایع روی بدنه خودرو هم برای آن مضر است و رنگ خودرو را تخریب می‌کند.
- داخل سیال شوینده مخصوص الکل وجود دارد و ممکن است تحت شرایط خاص مشتعل شود. مواظب باشید که جرقه یا شعله با سیال شوینده و یا مخزن آن تماس برقرار نکند. زیرا می‌تواند ضررهای جانی به دنبال داشته باشد.
- سیال شیشه‌شور برای انسان و حیوان سمی است. لذا از خوردن و دست زدن به آن اجتناب کنید زیرا خوردن آن خطر مسمومیت شدید و مرگ به دنبال دارد.

مایع آب پاش خودرو کنترل سطح مایع درون آب پاش

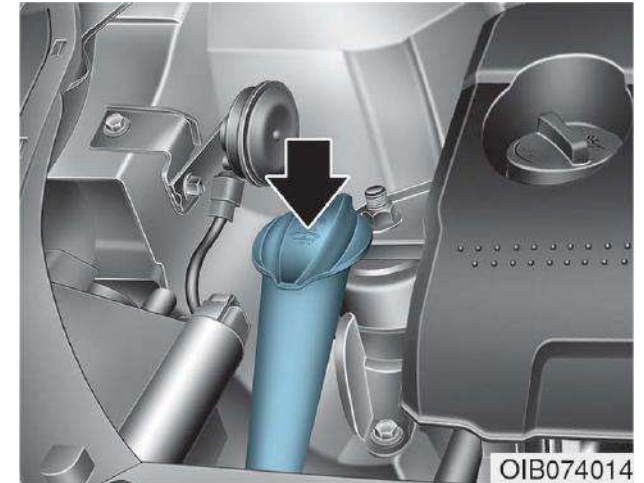

مخزن آب پاش این خودرو شفاف است و بنابراین می‌توانید با بازرسی چشمی سطح مایع را تشخیص داد.

سطح مایع درون آب پاش را چک و در صورت نیاز به آن اضافه کنید. اگر مایع شیشه شور مخصوص ندارید می‌توانید از آب شهر استفاده کنید. در آب و هوای سرد برای جلوگیری از یخ زدن مایع درون آب پاش، از حلال شوینده ضد یخ مخصوص استفاده کنید. هرگز از ضد یخ رادیاتور بدین منظور استفاده نکنید.

فیلتر هوا

تعویض فیلتر هوا

فیلتر هوا را براساس جدول نگهداری تعویض کنید. اگر خودرو در مسیر پر گرد و غبار کار می‌کند، فیلتر را سریع‌تر از پیشنهاد جدول ابتدای این فصل تعویض کنید.

نکته :

- هرگز بدون فیلتر هوا رانندگی نکنید زیرا سبب سایش شدید موتور می‌شود.
- موقع باز کردن فیلتر هوا، دقت کنید تا گرد و غبار وارد هواکش نشود زیرا خطرناک است.
- توصیه می‌شود که از قطعات اصلی در نمایندگی استفاده کرده و کار تعویض را در همان‌جا انجام دهید زیرا استفاده از فیلترهای متفرقه می‌تواند به سنسور هوا و توربوشارژر آسیب برساند.

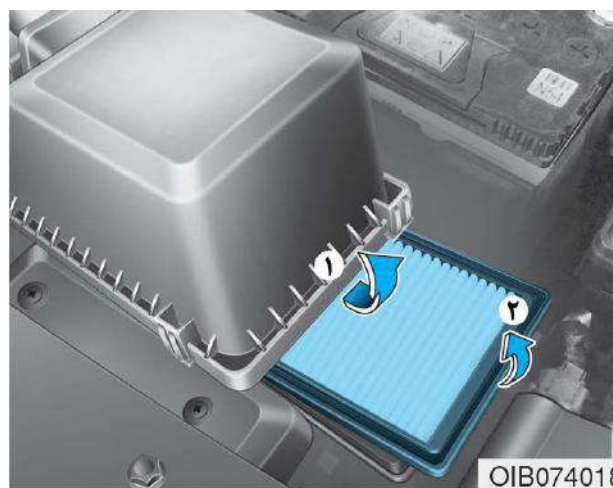

۲. قسمت داخلی فیلتر هوا را تمیز کنید.

۳. فیلتر را تعویض نمایید.

۴. درپوش آن را با بست‌های مخصوص ببندید.

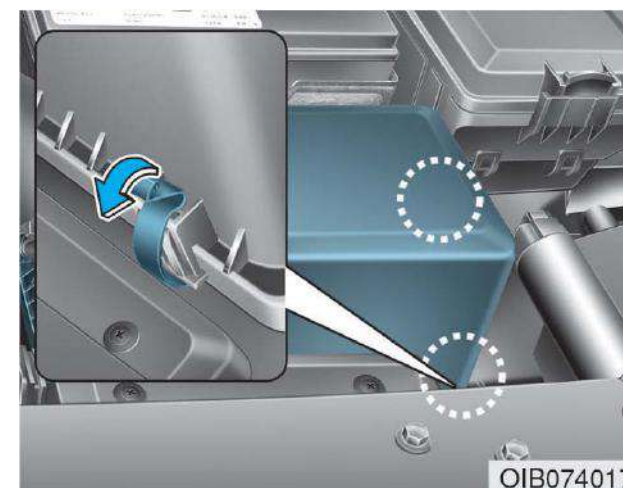

موقع بازرسی می‌توانید فیلتر هوا را تمیز کنید. تمیز کردن فیلتر با استفاده از هوای فشرده صورت می‌گیرد.

۱. بست‌های درپوش فیلتر هوا را شل کرده و آن را باز کنید.

فیلتر هوای کولر (اگر نصب باشد)

بازدید فیلتر

اگر خودرو در شهرهای آلوده و غبارآلود و یا در جاده‌های پر گرد و غبار برای مدت طولانی کار کند، باید فیلتر کولر آن را زودتر و سریع‌تر تعویض نمود. موقع تعویض فیلتر کولر به شیوه زیر عمل کنید و دقت کنید که به اجزای دیگر خودرو آسیب نرسانید.

تعویض فیلتر باید براساس جدول نگهداری صورت گیرد.

تعویض فیلتر

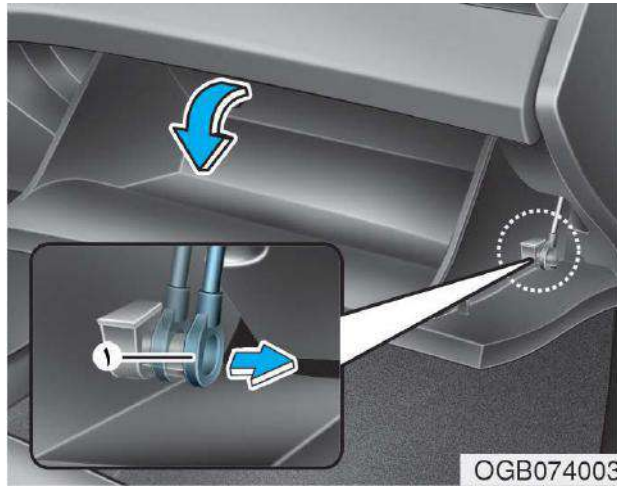

۲. در داخل داشبورد، بست را باز کنید.



۱. داشبورد را باز کنید.

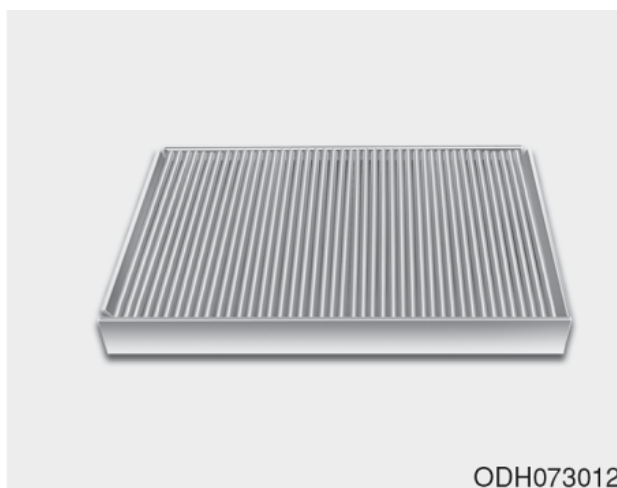

ODH073012

۵. فیلتر کولر را تعویض کنید.
۶. برای بستن عکس روند باز کردن عمل کنید.

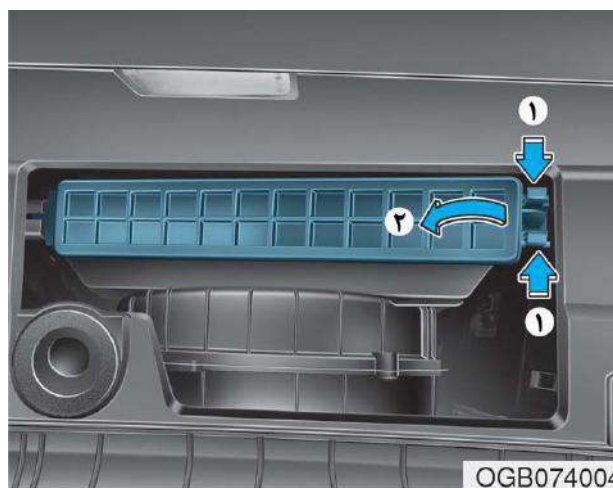

OGB074004

۴. درپوش فیلتر کولر (۲) را با فشار بست (۱) باز کنید.



OGB074030

۳. دو طرف داشبورد را مانند شکل بالا فشار دهید. به این ترتیب پین‌های بست آزاد شده و داشبورد آزاد می‌شود.

i نکته آموزشی!

بعد از تعویض فیلتر کولر، آن را صحیح نصب کنید؛ در غیر این صورت، سیستم سرو صدا و نویز خواهد داشت و کارایی فیلتر کم می‌شود.

تیغه‌های برف پاک‌کن

بازدید تیغه‌ها

i نکته آموزشی!

تجربه نشان داده است که واکس‌های داغی که در کارواش‌های اتوماتیک استفاده می‌شود سبب سختی تمیز کردن شیشه جلو می‌شود.

آلودگی شیشه جلو یا تیغه‌های برف پاک‌کن به مواد خارجی می‌تواند کارایی آن را کم کند. معمولاً این تیغه‌ها در اثر برخورد حشرات، شیره گیاهان و درختان، و محلول‌های واکس کارواش‌ها آلوده می‌شوند. اگر برف پاک‌کن‌ها خوب تمیز نمی‌کنند، شیشه و تیغه را با تمیزکننده‌های خوب و شوینده‌های متوسط تمیز کنید و کاملاً آن را با آب تمیز بشوید.

نکته :

برای جلوگیری از آسیب دیدن تیغه‌ها برف پاک‌کن، هرگز از بنزین، نفت سیاه و تینر و یا دیگر حلال‌ها برای تمیز کردن آن استفاده نکنید.

تعویض تیغه برف پاک‌کن

اگر تیغه‌ها درست تمیز نمی‌کنند، احتمالاً ترک خورده و یا سائیده شده‌اند و باید تعویض شوند.

نکته :

برای جلوگیری از آسیب دیدن بازوهای برف پاک‌کن و دیگر اجزای آن، هرگز آن را با دست حرکت ندهید.

نکته :

استفاده از تیغه برف پاک‌کن متفرقه می‌تواند موجب خرابی برف پاک‌کن شود.



نوع B

۱. بازوی برف پاک‌کن را بالا بیاورید.

نکته :

مواظب باشید که برف پاک‌کن روی شیشه نیافتد زیرا سبب ایجاد خراش و ترک در آن می‌شود.

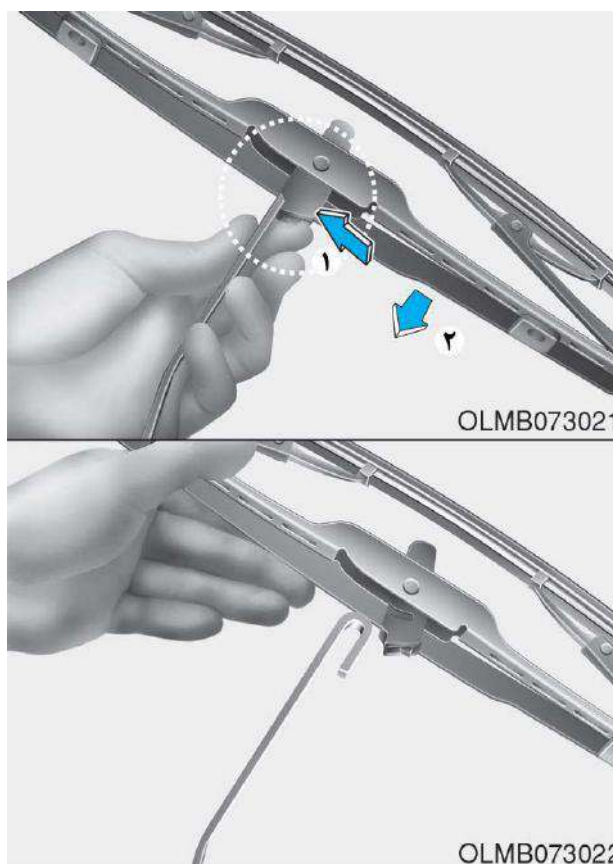

OLMB073021

OLMB073022

۲. بست را فشار داده و مجموعه تیغه را به سمت پایین بکشید.
۳. آن را از روی بازوی برف پاک‌کن خارج کنید.
۴. برای نصب، عکس این روند عمل کنید.

برف پاک‌کن شیشه جلو

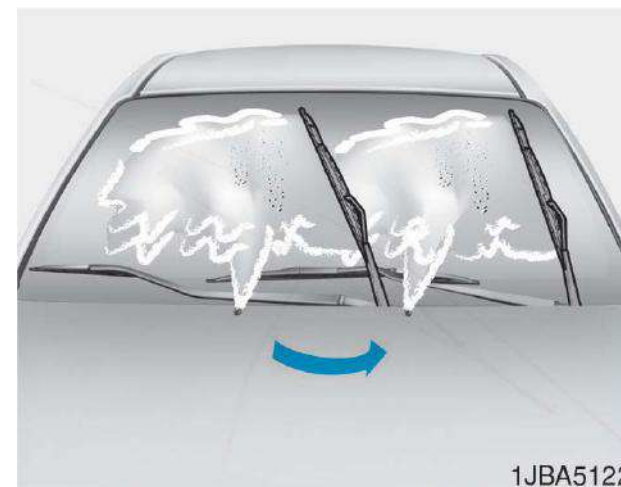

1JBA5122

نوع A

۱. بازوی برف پاک‌کن را بالا آورده و مجموعه تیغه را بگردانید تا بست‌های قفل‌کننده پلاستیکی آن نمایان شود.

نکته :

مواظب باشید که برف پاک‌کن روی شیشه نیافتد زیرا سبب ایجاد خراش و ترک در آن می‌شود.

تیغه برف پاک کن شیشه عقب خودرو



۱. بازوی برف پاک کن را بالا بیاورید و مجموعه تیغه برف پاک کن (۱) را بچرخانید.
۲. مجموعه تیغه برف پاک کن را خارج کنید.



۳. برای بستن تیغه‌ها عکس روند باز کردن آن عمل کنید.

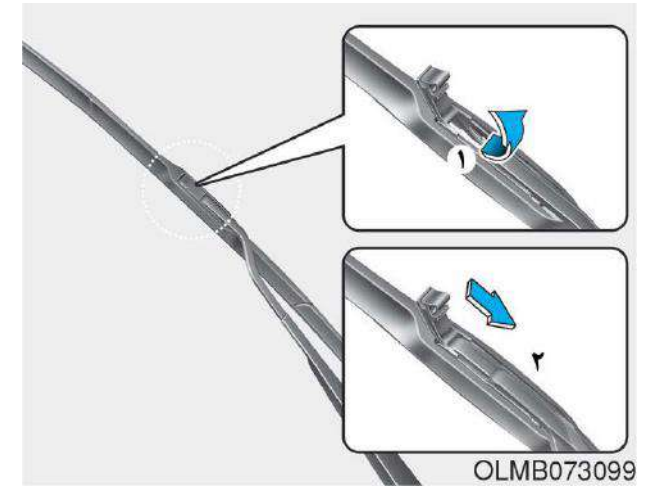

۲. بست تیغه برف پاک کن را بالا بیاورید و سپس مجموعه تیغه را پایین کشیده و خارج کنید.



۳. مجموعه تیغه برف پاک‌کن جدید را با وارد کردن بخش میانی در شکاف بازوی برف پاک‌کن نصب کنید تا وقتی که متصل شود.
۴. مطمئن شوید که مجموعه برف پاک‌کن متصل شده و سفت است؛ برای تست آن با دست آن را بکشید و از سفت بودن آن مطمئن شوید.
۵. برای جلوگیری از آسیب دیدن بازوی برف پاک‌کن و دیگر اجزای آن، توصیه می‌شود که تیغه را در نمایندگی مجاز شرکت کرمان موتور تعویض کنید.

باتری

برای سرویس بهتر باتری موارد زیر را رعایت کنید

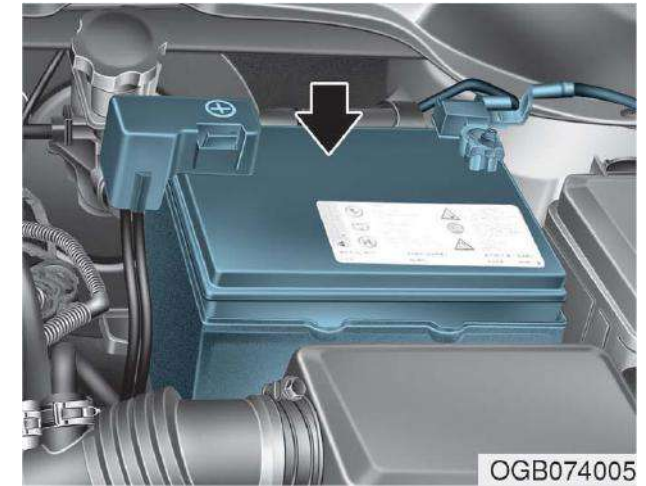

- همیشه باتری را سفت ببندید.
- قسمت فوقانی باتری را تمیز و خشک نگه دارید.
- ترمینال ها و اتصالات باتری را تمیز و سفت نموده و با گریس مخصوص گریس کاری کنید.
- بلافاصله آب باتری خارج شده از باتری را با محلول آب و جوش شیرین تمیز کنید.
- اگر برای مدت طولانی از خودرو استفاده نمی کنید، سیم های باتری را باز کنید.

نکته آموزشی!

معمولا باتری اصلی خودرو نیازی به نگهداری ندارد و اگر خودرو شما باتری دارد که روی جداره آن عبارت های **LOWER** و **UPPER** درج شده است، می توانید سطح آب باتری آن را چک کنید. در این حالت سطح آب باتری باید بین **LOWER** و **UPPER** باشد. اگر سطح آب باتری پایین است، باید آب مقطر به آن اضافه کنید (هرگز اسید سولفوریک و یا الکترولیت های دیگر به باتری اضافه نکنید). موقع ریختن آب باتری در باتری، مواظب باشید که روی باتری و یا اجزای مجاور آن نریزد و از سرریز نمودن باتری خودداری کنید زیرا سبب خوردگی قطعات دیگر می شود. بعد از آن، درپوش های باتری را سفت ببندید. توصیه می کنیم که در این موارد به نمایندگی مجاز شرکت کرمان موتور مراجعه نمایید.

هشدار!

خطرات باتری

همیشه موقع کار با باتری دستورالعمل های زیر را با دقت بخوانید.



از کار با باتری با سیگار روشن و دیگر مشعل ها و جرقه ها خودداری کنید.



هیدروژن، گازی با قدرت احتراق بالا است و همیشه در باتری وجود دارد و ممکن است در صورت ایجاد جرقه منفجر شود.



باتری را دور از دسترس کودکان نگه دارید زیرا باتری حاوی اسید سولفوریک است. از تماس اسید باتری با دست، چشم و پوست و لباس یا نقاشی روی بدنه خودرو خودداری کنید.



(ادامه دارد)

(ادامه)



اگر آب باطری وارد چشم‌های شما شد، چشم خود را با آب تمیز برای مدت ۱۵ دقیقه بشویید و بلافاصله به پزشک مراجعه کنید. اگر آب باطری روی پوست شما ریخت، کاملاً سطح تماس را بشویید و اگر احساس درد یا سوزش می‌کنید، حتماً به پزشک مراجعه کنید.



موقع شارژ و یا کار در نزدیکی باطری از عینک محافظ استفاده کنید. همیشه موقع کار در فضای بسته از وجود تهویه مناسب اطمینان حاصل کنید.

(ادامه دارد)

(ادامه)



امحا و دور ریختن باطری بدون توجه به قوانین امحای آن برای طبیعت و محیط زیست مضر است و سلامت انسان را به خطر می‌اندازد. همیشه باطری را براساس قوانین و مقررات بومی کشور خودتان امحا کنید.



باطری حاوی سرب است و سعی کنید هرگز آن را دور نریزید. لطفاً باطری را برای بازیافت به نمایندگی مجاز شرکت کرمان موتور تحویل دهید.

- موقع بالا آوردن بدنه پلاستیکی باطری، فشار زیاد روی آن می‌تواند سبب نشت اسید باطری و آسیب دیدن دست‌ها و بدن فرد شود. همیشه باطری را به کمک حامل مخصوص بالا آورده و یا دست‌های خود را در گوشه‌های مقابل آن قرار دهید. (ادامه دارد)

(ادامه)

- هرگز سعی نکنید که باطری را موقع متصل بودن سیم‌های آن شارژ کنید.
- سیستم جرقه باطری با ولتاژ بالا کار می‌کند. هرگز در هنگام روشن بودن موتور و یا باز بودن سوئیچ به این اجزا دست نزنید.

عدم رعایت هشدارهای فوق، می‌تواند سبب جراحت و یا مرگ شود.

برچسب ظرفیت باتری

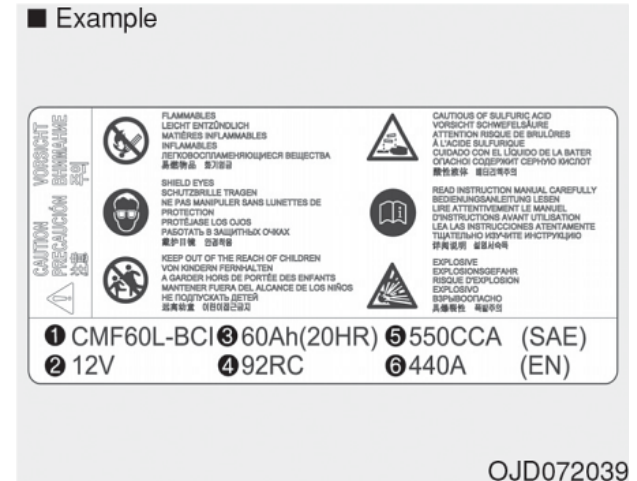

OJD072039

* تصویر برچسب واقعی باتری ممکن است با این شکل متفاوت باشد.

۱. مدل باتری هیوندای: CMF65L-BCI
۲. ولت: ولتاژ اسمی ۱۲
۳. ۶۰Ah (۲۰HR): ظرفیت اسمی (برحسب آمپر ساعت)
۴. ۹۲RC: ظرفیت ذخیره اسمی باتری (برحسب دقیقه)
۵. ۵۵۰CCA: جریان تست سرد در آمپر در SAE
۶. ۴۴۰A: جریان تست سرد در آمپر در EN

هشدار!

شارژر باتری

موقع شارژ نمودن باتری، نکات احتیاطی زیر را رعایت کنید:

- باتری باید از روی خودرو پیاده و در جایی با تهویه مناسب قرار گیرد.
- از کشیدن سیگار و یا ایجاد جرقه و شعله در نزدیکی باتری خودداری کنید.
- در هنگام شارژ مراقب باتری باشید و در صورتی که گاز از آن متصاعد می شود (به شدت می جوشد) و یا اگر دمای آب باتری هر سل بیشتر از 49°C (120°F) است، شارژ را متوقف یا کم کنید.
- موقع کنترل باتری در زمان شارژ از عینک محافظ استفاده کنید.

(ادامه دارد)

(ادامه)

- برای قطع شارژر باتری به صورت زیر عمل کنید:

 ۱. کلید خاموش / روشن شارژر باتری را خاموش کنید.
 ۲. بست منفی را از روی ترمینال منفی باتری باز کنید.
 ۳. بست مثبت را از روی ترمینال مثبت باتری باز کنید.

- قبل از انجام فعالیت های نگهداری و یا شارژ مجدد باتری، تمامی وسایل خودرو را خاموش و خودرو را نیز خاموش کنید.
- موقع قطع کردن باتری، سیم منفی باتری باید اول باز شود و آخر بسته شود.

تنظیم مجدد وسایل و دستگاه‌های خودرو

- بعد از خالی شدن باتری و یا باز کردن آن، دستگاه‌ها وسایل خودرو باید مجدداً تنظیم شوند.
- شیشه بالابر برقی (فصل ۳ را ملاحظه کنید).
 - سانروف (فصل ۳ را ملاحظه کنید).
 - نمایشگر (فصل ۳ را ملاحظه کنید).
 - سیستم کنترل هوا یا کولر (فصل ۳ را ملاحظه کنید).
 - سیستم صوتی خودرو (فصل ۴ را ملاحظه کنید).

احتیاط !

باتری AGM (Absorbent Glass Matt)

- باتری‌های AGM نیاز به نگهداری ندارند و توصیه می‌شود سرویس آن‌ها را به نمایندگی بسپارید. برای شارژ باتری AGM، فقط از شارژرهای کاملاً خودکار مخصوص این باتری‌ها استفاده کنید.
- موقع تعویض باتری‌های AGM، توصیه می‌شود که از قطعات اصل نمایندگی استفاده کنید.
- از باز و بسته کردن درپوش روی باتری خودداری کنید. این کار ممکن است سبب نشت آب باتری و ایجاد آسیب‌های بدنی شود.

شارژ مجدد باتری

- باتری نصب شده روی خودرو یک باتری با پایه کلسیم است و نیازی به نگهداری ندارد.
- اگر باتری زود خالی می‌شود (برای مثال چون هنگام پارک خودرو، چراغ‌های آن روشن مانده است)، باتری را با شارژ آرام تا ۱۰ ساعت شارژ کنید.
- اگر باتری به خاطر بار الکتریکی بالا در هنگام استفاده از خودرو به تدریج خالی می‌شود، آن را با آمپر $30A-20$ تا دو ساعت شارژ کنید.

چرخ و لاستیک

مراقبت از لاستیک‌ها

برای نگهداری صحیح، ایمنی و حداکثر صرفه جویی در مصرف سوخت، همیشه باید لاستیک‌ها را تا فشار تعیین شده باد کنید و محدوده بار و توزیع وزن پیشنهادی برای خودرو خود را رعایت کنید.

فشار باد لاستیک برای آب‌وهوای سرد

تمامی چرخ‌ها و از جمله چرخ زاپاس باید موقعی که سرد هستند، چک شوند. منظور از لاستیک سرد این است لاستیکی است که سه ساعت حرکت نکرده و یا کمتر از ۱,۶ کیلومتر حرکت کرده است.

فشار بادهای پیشنهادی باید رعایت شود تا بهترین رانندگی، جابه‌جایی عالی و حداقل سایش لاستیک امکان‌پذیر شود. در فصل ۸ «لاستیک‌ها و چرخ‌ها» فشار بادهای پیشنهادی ارائه شده است.

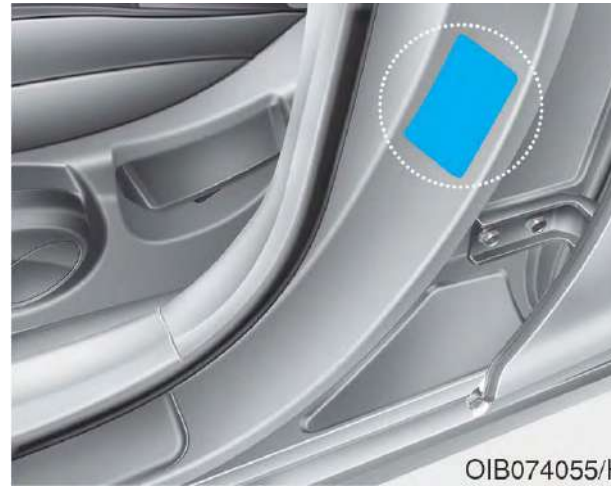

تمامی مشخصات (اندازه و فشار باد) را می‌توان روی برچسب‌های خودرو دید (در صورت وجود).

⚠ هشدار!

کم بادی لاستیک

- کم بادی شدید لاستیک (یا بیشتر) می‌تواند سبب گرم شدن لاستیک، ترکیدگی، باز شدن آج‌ها و دیگر عیوبی شود که سبب کاهش کنترل بر خودرو و تصادفات منجر به جرح و یا فوت می‌شود. ریسک کم بادی لاستیک در روزهای گرم و زمان رانندگی زیاد با سرعت بالا، بیشتر است.

نکته :

- کم بادی لاستیک سبب سائیدگی بیش از حد، امکان جابجایی کم و افزایش مصرف سوخت می گردد. هم چنین امکان کج شدن رینگ و چرخ وجود دارد. همیشه باد لاستیک را تنظیم کنید و اگر نیاز به باد کردن هست، توصیه می شود که این کار در نمایندگی مجاز شرکت کرمان موتور انجام شود.
- فشار زیاد لاستیک هم سبب کوبیدن و سایش شدید در مرکز آج لاستیک و افزایش خطر جاده می شود.

نکته :

فشار باد لاستیک های گرم شده معمولاً ۲۸ تا ۴۱ kpa بیشتر است. هرگز برای تنظیم باد، باد لاستیک گرم را خالی نکنید زیرا سبب کم باد شدن آن می شود. مطمئن شوید که سر شیرهای باد لاستیک را مجدداً نصب می کنید. بدون این درپوش ها امکان ورود رطوبت و آلودگی به داخل هسته شیر و نشتی هوا وجود دارد. اگر سر شیر باد گم شد، حتماً در سریع ترین زمان یکی دیگر را نصب کنید.

نکته :

- فشار باد لاستیک همیشه موارد زیر را رعایت کنید:
- همیشه فشار باد لاستیک را وقتی اندازه بگیرید که هوا سرد است. (بعد از پارک کردن خودرو برای مدت حداقل سه ساعت و یا بعد از ۱/۶ کیلومتر رانندگی بعد از استارت زدن)
- همیشه هنگام تنظیم باد، فشار باد زاپاس را هم چک کنید.
- هرگز بار اضافی به خودرو نزنید. دقت کنید که روی باربند خودرو هم بار اضافی نزنید.
- لاستیک های سائیده و قدیمی ممکن است سبب تصادف شوند. اگر آج لاستیک سائیده باشد و یا لاستیک ها آسیب دیده باشند، آن ها را تعویض کنید.

هشدار!
باد لاستیک

کم بادی یا افزایش باد لاستیک سبب کاهش عمر لاستیک می شود و اثر نامطلوبی روی جابه جایی و حرکت خودرو دارد و می توانند سبب خرابی ناگهانی لاستیک شود. این امر سبب از دست رفتن کنترل خودرو و جراحات های بدنی می شود.

کنترل فشار باد لاستیک

لاستیک‌ها را هر ماه یک‌بار یا بیشتر چک کنید. همچنین در این مدت فشار باد زاپاس را چک کنید.

نحوه چک کردن فشار باد لاستیک

برای کنترل نمودن فشار باد لاستیک از یک گیج با کیفیت استفاده کنید. برای فشار باد لاستیک از بازدید چشمی استفاده نکنید زیرا اصولی نیست. لاستیک‌های رادیال حتی موقع کم بادی هم، ظاهراً تنظیم شده به نظر می‌آیند. همیشه موقعی فشار باد لاستیک را چک کنید که سرد باشد و منظور از لاستیک سرد لاستیکی است که ۳ ساعت است حرکت نکرده و یا تنها ۱,۶ کیلومتر را پیموده است.

برای کنترل فشار لاستیک، سر شیر باد را باز و گیج را به داخل آن فشار دهید تا فشار باد لاستیک را اندازه بگیرید. اگر فشار باد لاستیک سرد با فشارهای توصیه شده هم‌خوانی دارد در آن صورت دیگری نیاز به تنظیم باد نیست و اگر فشار باد لاستیک پایین است، به آن باد بزنید تا زمانی که فشار آن به فشار پیشنهادی برسد.

اگر فشار باد لاستیک بالا است، باد درون آن را با فشار زائده فلزی وسط شیر باد لاستیک، خالی کنید. مجدداً فشار باد را با گیج باد چک کنید. حتماً بعد از پایان کار، سر شیر باد را ببندید. این سرها مانع نشتی باد و ورود آلودگی و رطوبت به داخل شیر باد می‌شوند.

هشدار!

- همیشه فشار باد لاستیک و سائیدگی و آسیب‌دیدگی آن را چک کنید و از گیج فشار باد مناسب استفاده نمایید.
- لاستیک‌های کم باد یا پرباد به صورت غیر یکنواخت سائیده می‌شوند و این سبب ضعف حرکتی و افت کنترل خودرو در نتیجه خرابی ناگهانی لاستیک و تصادفات منجر به جرح و فوت می‌گردد. فشار باد پیشنهادی برای لاستیک سرد در این کتابچه و نیز روی برچسب واقع در ستون میانی سمت راننده درج شده است.
- لاستیک‌های سائیده شده خطرناک هستند و ممکن است سبب تصادف شوند. همیشه لاستیک‌های سائیده و یا دارای سایش غیر یکنواخت و آسیب دیده را تعویض کنید.
- فراموش نکنید که باد لاستیک زاپاس را هم چک کنید. شرکت کرمان موتور توصیه می‌کند که فشار باد لاستیک زاپاس را هم‌زمان با کنترل فشار بقیه لاستیک‌ها، چک کنید.

موقع تعویض چرخشی لاستیک ها، حتما سایش لنت ترمزها را چک کنید.

نکته آموزشی!

تعویض چرخشی لاستیک های رادیال با الگوی آج نامتقارن تنها باید بین جلو و عقب خودرو باشد و از جابه جا کردن آن ها بین راست و چپ خودرو خودداری کنید.

هشدار!

- برای تعویض چرخشی از زاپاس های فشرده استفاده نکنید.
- هرگز و تحت هیچ شرایطی لاستیک های رادیال و انواع دیگر را با هم استفاده نکنید زیرا سبب مشکلاتی در حرکت خودرو می شوند که ممکن است سبب تصادفات منجر به جرح و فوت و یا آسیب مالی شوند.

با چرخ زاپاس کامل (در صورت وجود)

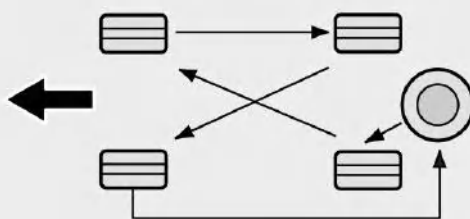

S2BLA790

بدون چرخ زاپاس

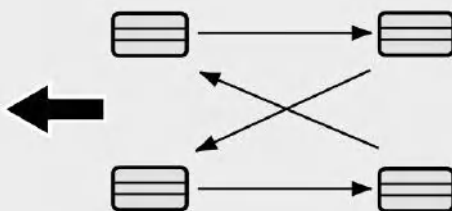

S2BLA790A

چرخ های جهتی (در صورت وجود)

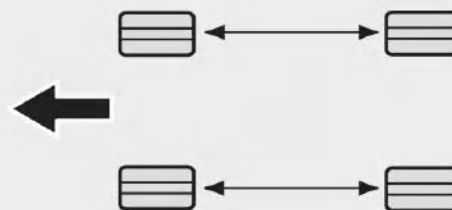

CBGQ0707A

تعویض چرخشی لاستیک ها

برای تعادل سایش آج، توصیه می شود که لاستیک ها بعد از هر ۱۲۰۰۰ کیلومتر حرکت و یا زودتر در صورت سایش، به صورت چرخشی تعویض شوند.

موقع تعویض چرخشی لاستیک ها، وجود سایش غیر یکنواخت و آسیب دیدگی را چک کنید. سایش غیرعادی معمولاً ناشی از صحیح نبودن فشار باد، بالانس نادرست چرخ، و جفت نبودن آن ها، ترمزهای شدید و یا دورهای شدید است. هرگونه ورم و بادکردگی کف و کناره های لاستیک را چک کنید و در صورت مشاهده این موارد، حتماً لاستیک را تعویض نمایید. اگر اصطلاحاً لاستیک سیم زده بود احتمالاً باید تعویض شود و بعد از تعویض چرخشی، باید فشار باد لاستیک های عقب و جلو براساس مشخصات بوده و سفت بودن پیچ های چرخ را چک کنید و از آن مطمئن شوید.

تنظیم و جفت نمودن چرخ و بالانس آن

تعویض لاستیک

چرخ‌های خودروی شما در کارخانه با دقت جفت و بالانس شده‌اند تا بیشترین طول عمر و بالاترین کارایی را داشته باشند.

در اغلب موارد، شما نیازی به تنظیم مجدد چرخ‌ها ندارید. اما اگر شاهد آسایش غیرعادی لاستیک و یا کشیده شدن خودرو به یک‌طرف شدید، در آن صورت باید آن‌ها را تنظیم کنید.

اگر خودرو شما موقع رانندگی روی جاده یکنواخت لرزش دارد، باید مجدداً چرخ‌ها را بالانس کنید.

نکته :

وزن بالانس نادرست چرخ‌ها می‌تواند به رینگ چرخ آسیب برساند و بنابراین همیشه از چرخ‌های با وزن بالانس استاندارد استفاده کنید.



اگر لاستیک به صورت یکنواخت سائیده شده است، علامت سایش آج به صورت یک نوار توپر در داخل آج ظاهر می‌شود. این نوار نشان‌دهنده آن است که کمتر از ۱/۶ میلی‌متر آج باقی مانده است. در این وضعیت، لاستیک را باید عوض کنید. هرگز منتظر نشوید که این نوار در کل آج پیدا شود و سپس لاستیک را تعویض کنید.

هشدار!

تعویض لاستیک‌ها

برای کاهش سوانح کشنده و یا جدی ناشی از خرابی لاستیک و از دست رفتن کنترل خودرو، اقدامات زیر را انجام دهید:

- لاستیک‌های سائیده، آسیب دیده و دارای سایش غیر یکنواخت را تعویض کنید. لاستیک‌های سائیده سبب کاهش کارایی ترمزی و کنترل فرمان و کشش خواهند شد.
- هرگز با لاستیک کم باد یا پرباد رانندگی نکنید. این امر می‌تواند سبب سایش غیر یکنواخت لاستیک و خرابی آن شود.
- موقع تعویض لاستیک، هرگز لاستیک‌های رادیال را با مدهای دیگر روی یک خودرو استفاده نکنید. همیشه تمامی لاستیک‌ها (حتی زاپاس) را تعویض کنید.

(ادامه دارد)

تعویض رینگ

موقع تعویض رینگ به هر دلیلی، مطمئن شوید که چرخ‌های جدید از نظر قطر، عرض زه و افسست و خمیدگی با لاستیک کارخانه یکی باشند.



هشدار!

استفاده از چرخ با اندازه نادرست، روی عمر بلبرینگ و چرخ اثر نامطلوب دارد و سبب کاهش قابلیت ترمز و توقف خودرو، مشخصات جابه‌جایی و فاصله تا زمین، فاصله بدنه تا لاستیک، فاصله زنجیر چرخ و نیز اثر نامطلوب روی کار سرعت‌سنج و کیلومتر خودرو می‌شود و حتی کارایی چراغ‌های جلو ارتفاع سپر را هم کم می‌کند.

تعویض زاپاس فشرده (در صورت وجود)

لاستیک زاپاس فشرده عمر آج کمتری نسبت به لاستیک‌های عادی دارد. این لاستیک را وقتی عوض کنید که نوارهای سایش آج روی لاستیک پدیدار شوند. لاستیک زاپاس تعویضی باید دارای اندازه و طرحی مشابه با لاستیک اولیه باشد و باید روی همان چرخ و رینگ نصب شود. لاستیک زاپاس با سایز فشرده روی رینگ عادی نصب نمی‌شود و رینگ لاستیک زاپاس فشرده هم برای نصب لاستیک عادی مناسب نیست.

(ادامه)

- استفاده از چرخ و لاستیک‌هایی با اندازه متفاوت با اندازه پیشنهادی سبب ایجاد مشکلات غیر معمولی و کنترل ضعیف و در نتیجه تصادفات جدی می‌گردد.
- چرخ‌های فاقد مشخصات نمایندگی ممکن است زیاد مناسب نباشند و سبب آسیب به خودرو حرکت نامناسب و کنترل ضعیف خودرو شوند.
- سیستم ترمز **ABS** با مقایسه سرعت چرخ‌ها کار می‌کند. اندازه لاستیک روی سرعت چرخ اثر دارد و موقع تعویض لاستیک‌ها، هر ۴ لاستیک باید دارای همان اندازه‌ای باشند که در ابتدای زمان تحویل خودرو بودند. استفاده از لاستیک‌های متفاوت سبب می‌شود که سیستم ترمز **ABS** و سیستم کنترل الکترونیکی یا **ESC** (در صورت وجود) درست کار نکند.

اصطکاک لاستیک

اصطکاک لاستیک با سطح جاده در هنگام رانندگی با لاستیک‌های سائیده کم می‌شود و نیز رانندگی با لاستیک‌هایی که درست باد نشده‌اند و یا هنگام رانندگی روی سطوح لغزنده، کاهش می‌یابد. تایرها بعد از نخ نما شدن باید تعویض شوند. در صورت سائیده بودن لاستیک در هنگام بارندگی، برف و یخ آرام‌تر رانندگی کنید تا کنترل خودرو بهتر انجام شود.

تعمیر و نگهداری لاستیک

تنظیم درست چرخ‌ها هم می‌تواند در کنار تنظیم باد درست به کاهش سائیدگی لاستیک کمک کنید. اگر متوجه سائیدگی غیر یکنواخت لاستیک شدید، در آن صورت باید برای تنظیم چرخ‌ها به نمایندگی مراجعه کنید.

بعد از نصب لاستیک‌های جدید مطمئن شوید که بالانس شده‌اند. این امر سبب راحتی رانندگی با خودرو و افزایش عمر لاستیک می‌شود. به‌علاوه، لاستیک همیشه باید در صورت جدا شدن از رینگ بالانس شود.

برچسب‌های روی جداره لاستیک

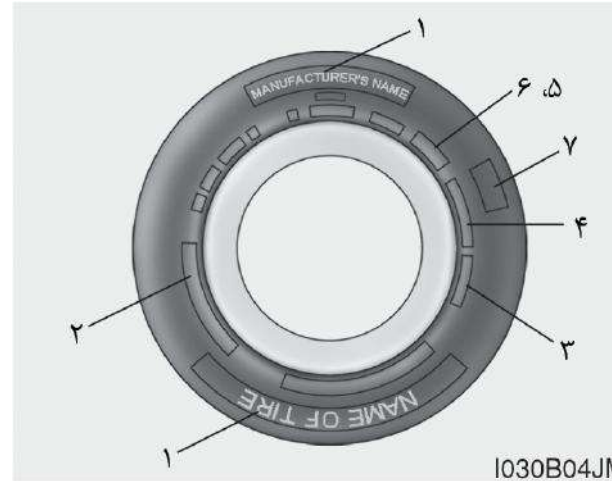

این اطلاعات مشخصات اصلی لاستیک را بیان می‌کنند و در آن شماره شناسه لاستیک (TIN) برای تاییدیه استاندارد ایمنی بیان شده است. TIN را می‌توان برای شناسایی لاستیک در صورت نیاز به فراخوانی استفاده نمود.

۱. نام سازنده و برند لاستیک

نام سازنده یا برند روی آن نمایش داده شده است.

۲. اندازه لاستیک

در جداره لاستیک اندازه آن درج شده است و شما موقع انتخاب لاستیک جایگزین برای خودرو خود به این مشخصات نیاز دارید. در زیر توضیحات درج تعریف حروف و شماره‌های روی لاستیک درج شده است.

نمونه‌ای از اندازه لاستیک:

(این شماره‌ها تنها برای نمونه هستند و ممکن است اندازه لاستیک شما متفاوت باشد)

175/70R14 64T

سرعت‌های اسمی لاستیک

نمودار زیر سرعت‌های اسمی مختلفی را نشان می‌دهد که در حال حاضر در لاستیک خودروهای سواری استفاده می‌شود. سرعت اسمی بخشی از اندازه لاستیک روی جداره لاستیک است. این علامت متناظر با حداکثر سرعت ایمن کاری مشخص شده برای لاستیک است.

علامت سرعتی اسمی	حداکثر سرعت
S	۱۸۰ km/h (۱۱۲ mph)
T	۱۹۰ km/h (۱۱۸ mph)
H	۲۱۰ km/h (۱۳۰ mph)
V	۲۴۰ km/h (۱۴۹ mph)
Z	بیشتر از ۲۴۰ km/h (۱۴۹ mph)

اندازه رینگ

روی رینگ چرخ خودرو هم اطلاعات مهمی درج شده است که موقع تعویض رینگ به آن نیاز است. در زیر معنای حروف و علائم روی رینگ بیان می‌شود.

نمونه‌ای از عبارت درج شده روی رینگ:

5.0JX14

5.0 - عرض زه برحسب اینچ

J - علامت نمای زه

14 - قطر زه برحسب اینچ

175 - عرض لاستیک برحسب میلی متر
70 - نسبت منظری. نسبت میان ارتفاع و عرض لاستیک است.

R - کد ساخت لاستیک (رادیال)

14 - قطر داخلی لاستیک برحسب اینچ

64 - شاخص بار، کد عددی مربوط به حداکثر بار قابل تحمل لاستیک

T - علامت سرعت اسمی. نمودار سرعت اسمی این فصل را ملاحظه کنید. در آن جا اطلاعات بیشتر ارائه شده است.

۴. ترکیب لایه‌ها و جنس لاستیک

لاستیک از چند لایه پارچه پوشیده شده با لاستیک تشکیل شده است. سازنده‌های لاستیک باید جنس لاستیک را هم اعلام کنند که شامل فولاد یا مفتول فولادی، نایلون، پولیستر و غیره است. حرف R به معنای ساختار لایه رادیال و حرف D به معنای ساختار قطری و یا بیاس است و منظور از حرف B ساختار لایه‌ای تسمه‌ای است.

۵. حداکثر فشار باد مجاز

این شماره بیشترین میزان فشار هوایی را نشان می‌دهد که می‌تواند در لاستیک تحمل شود. هرگز بیشتر از این مقدار فشار لاستیک را بالا نبرید. برای آگاهی از فشار باد پیشنهادی به بخش اطلاعات لاستیک و بار روی آن مراجعه کنید.

هشدار!

عمر لاستیک

لاستیک‌ها با گذشت زمان فرسوده می‌شوند و حتی در صورت عدم استفاده هم این فرسودگی رخ می‌دهد. قطع نظر از سطح آج روی لاستیک، توصیه می‌شود که همیشه لاستیک را بعد از ۶ سال استفاده عادی تعویض کنید. حرارت ناشی از آب و هوای گرم و یا شرایط بارگذاری مکرر می‌تواند فرایند پیری لاستیک را تشدید کند. عدم توجه به این هشدارها ممکن است سبب ترکیدگی لاستیک و از دست رفتن کنترل خودرو خسارت‌های جانی و مالی شود.

۳. کنترل عمر لاستیک (TIN): شماره شناسایی لاستیک

تمامی لاستیک‌هایی که بیش از ۶ سال عمر دارند (با توجه به تاریخ تولید و از جمله لاستیک زاپاس)، باید با لاستیک‌های نو جایگزین شوند. تاریخ تولید لاستیک روی جداره لاستیک و احتمالاً روی داخل لاستیک درج شده است و کد DOT را نشان می‌دهد. این کد یک سری از شماره‌ها روی لاستیک است که متشکل از عدد و حروف انگلیسی است. تاریخ تولید لاستیک چهار حرف آخر کد DOT است.

DOT: XXXX XXXX 0000

بخش جلویی کد DOT به معنای شماره کد کارخانه، اندازه لاستیک و الگوی آج و چهار رقم آخر هفته و سال تولید را نشان می‌دهند. مثلاً: DOT XXXX XXXX 1615 نشان می‌دهد که این لاستیک در هفته ۱۶ سال ۲۰۱۵ تولید شده است.

اصطکاک - AA, A, B & C

گریدهای اصطکاک از بالاترین تا پایین ترین، AA، B، A و C هستند. این گریدها یا درجات توان لاستیک برای توقف روی آسفالت خیس را نشان می‌دهند که تحت شرایط کنترل شده در سطوح آزمایشی تست آسفالت و بتن اندازه‌گیری می‌شود. لاستیک دارای درجه C ممکن است کارایی اصطکاکی ضعیفی داشته باشد.



هشدار!

میزان اصطکاک لاستیک براساس تست‌های اصطکاک ترمزی مستقیم به‌دست می‌آید و شامل شتاب، دور زدن، شناوری و یا مشخصات اصطکاک پیک نمی‌شود.

سایش آج

میزان سایش آج مقداری است که براساس نرخ سایش لاستیک در هنگام تست تحت شرایط کنترل شده در تست‌های رسمی به‌دست می‌آید. به‌عنوان مثال، لاستیک گرید ۱۵۰ یک و نیم برابر زودتر از سایش در تست رسمی ساییدگی پیدا می‌کند.

اما کارایی نسبی لاستیک‌ها به شرایط واقعی استفاده از آن‌ها بستگی دارد و همواره به خاطر تغییرات و عادات رانندگی، سرویس‌ها و تفاوت در مشخصات جاده و آب و هوا تغییرات زیادی دارد. این گریدها در روی جداره‌های لاستیک درج شده‌اند و لاستیک‌های استاندارد و یا اضافی خودرو شما ممکن است براساس این گرید متفاوت باشند.

۶. حداکثر بار اسمی

این شماره حداکثر بار را برحسب کیلوگرم و پوند قابل تحمل توسط لاستیک نشان می‌دهد. موقع تعویض لاستیک‌های خودرو، همیشه از لاستیکی استفاده کنید که بار اسمی آن با بار تعیین شده در کارخانه یکسان است.

۷. درجه بندی کیفی یکنواخت لاستیک

درجات کیفیت را می‌توان در روی جداره لاستیک بین شانه‌ای زه و حداکثر عرض پیدا کرد. به‌عنوان مثال:

TREADWEAR 200
TRACTION AA
TEMPERATURE A

لاستیک با نسبت منظری پایین (لاستیک‌های پهن)

لاستیک‌های با نسبت منظری پایین که نسبت منظری آن‌ها کمتر از ۵۰ است، اسپورت هستند. چون لاستیک‌های با نسبت منظری کم برای جابه‌جایی و ترمز گرفتن عالی هستند، رانندگی با آن‌ها راحت نیست و در مقایسه با بقیه لاستیک‌ها سرو صدای بیشتری دارند.

⚠ هشدار!

دمای لاستیک

درجه دمایی این لاستیک براساس لاستیکی تعیین شده است که درست باد شده و اضافه فشاری در آن نبوده است. سرعت زیاد، کم بادی و یا بار زیاد با هم و یا جداگانه می‌توانند سبب گرم شدن لاستیک و خرابی یا ترکیدن ناگهانی آن شوند. این امر می‌تواند سبب از دست رفتن کنترل خودرو و صدمات بدنی و مرگ شود.

دمای A, B & C

درجات دما A (بالاترین درجه)، B و C هستند که نشان‌دهنده مقاومت در برابر تولید حرارت و توان آن برای اتلاف حرارت در موقع تست لاستیک شرایط کنترل شده با یک چرخ آزمایشی است. دمای بالای مداوم می‌تواند سبب شود که جنس لاستیک خراب و عمر آن کم شود و دمای زیاد می‌تواند منجر به خرابی ناگهانی لاستیک شود. درجات B و A نشان‌دهنده سطح بالای کارایی در تست‌های آزمایشگاهی روی چرخ نسبت به حداقل کارایی مورد نیاز قانونی است.

نکته :

چون جداره لاستیک با نسبت منظری کم (لاستیک پهن) کوتاه تر از لاستیک های عادی است، رینگ و لاستیک راحت تر آسیب می بینند و بنابراین به دستورالعمل های زیر توجه کنید:

- موقع رانندگی در جاده های ناهموار و یا جاده های صحرایی، با احتیاط رانندگی کنید زیرا لاستیک و رینگ ممکن است آسیب ببینند. بعد از رانندگی لاستیک و رینگ را بازدید کنید.
- موقع رانندگی روی چاله ها، گودال ها به آرامی عبور کنید به گونه ای که لاستیک ها و رینگ ها آسیب نبینند.
- اگر لاستیک ضربه خورد توصیه می شود که وضعیت آن را بازدید کرده و با نمایندگی مجاز شرکت کرمان موتور تماس بگیرید.
- برای جلوگیری از آسیب دیدن لاستیک، وضعت لاستیک و فشار باد آن را در هر ۳۰۰۰ کیلومتر یک بار بازدید کنید.

نکته :

- دیدن آسیب دیدگی لاستیک به صورت چشمی ساده نیست. اما اگر لاستیک اندکی آسیب ببیند که با چشم هم دیده نمی شود باید آن را کنترل و یا تعویض نمود زیرا آسیب دیدگی لاستیک می تواند سبب نشت باد و کم باد شدن آن شود.
- اگر لاستیک به خاطر رانندگی در جاده های ناهموار، گودال ها، چاله ها و جداول آسیب ببیند، مشمول گارانتی نخواهد شد.
- اطلاعات مربوط به لاستیک در روی کناره آن نصب شده است.

فیوزهای خودرو



سیستم برقی خودرو به کمک فیوزها مانع آسیب‌های ناشی از اضافه بار الکتریکی می‌شود. این خودرو ۲ (یا ۳) صفحه فیوز دارد که یکی از آن‌ها در قاب سمت راننده و دیگری در محفظه موتور نزدیک باطری قرار دارد.

اگر هر کدام از چراغ‌های خودروی شما، وسایل جانبی یا کنترل‌های آن درست کار نکنند، فیوز مربوط به مدار آن را چک کنید. اگر فیوز سوخته باشد، قطعه داخل آن ذوب می‌شود. اگر سیستم برق کار نکند، ابتدا پانل فیوزهای سمت راننده را چک کنید. همیشه فیوز سوخته را با فیوز مشابه تعویض کنید. اگر فیوز تعویضی هم بسوزد این به معنای وجود مشکل برقی است و دیگر از سیستم مربوطه استفاده نکنید و به نمایندگی مجاز شرکت کرمان موتور مراجعه کنید. سه نوع فیوز مورد استفاده قرار می‌گیرد: نوع پره‌ای برای آمپرهای پایین و نوع فشنگی و چند فیوزی برای آمپرهای بالاتر استفاده می‌شود.

⚠ هشدار!

تعویض فیوز

- هرگز فیوز را با چیز دیگری جایگزین نکنید و تنها از فیوز مشابه دیگر استفاده کنید.
- فیوز با ظرفیت بالاتر می‌تواند آسیب بزند و سبب آتش سوزی شود.
- هرگز به جای فیوز حتی موقتا هم از سیم یا فویل آلومینیومی استفاده نکنید. این کار ممکن است سبب شود که سیم‌کشی خودرو آسیب ببیند و سبب آتش سوزی شود.

نکته:

از پیچ گوشتی و یا اشیای فلزی دیگر برای باز کردن سوئیچ استفاده نکنید زیرا ممکن است سبب اتصال کوتاه و آسیب دیدن سیستم شود.

i نکته آموزشی!

برچسب واقعی روی پانل رله / فیوز ممکن است با آنچه در تصاویر کتابچه هست، متفاوت باشد.

تعویض فیوز صفحه نمایش‌ها یا صفحه کیلومتر

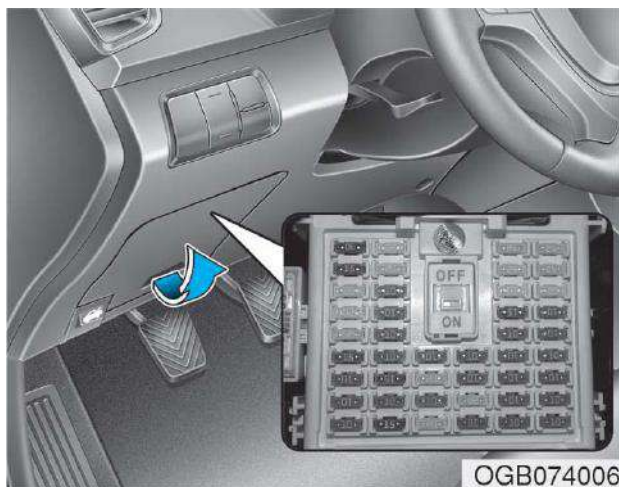

OGB074006

۱. سوئیچ را باز کنید و تمامی کلیدهای دیگر را خاموش کنید.
۲. درپوش صفحه فیوزها را باز کنید.

(ادامه)

- از گذاشتن اشیای دیگر به غیر از فیوز و یا رله (مانند دراپور یا سیم) در ترمینال‌های رله و فیوز خودداری کنید. این کار می‌تواند سبب تماس نادرست و ایراد در سیستم شود.
- اگر شماری از چراغ‌ها (چراغ جلو، چراغ مه‌شکن جلو عقب، چراغ ترمز و DRL) درست کار نکنند، حبابی آن‌ها را چک کنید. سپس اگر حبابی عادی بود توصیه می‌شود به نمایندگی مجاز شرکت کرمان موتور مراجعه شود تا علت مشکل مشخص شود.

احتیاط !

- موقع تعویض فیوز سوخته یا رله با فیوز یا رله جدید، مطمئن شوید که فیوز یا رله جدید به درستی جا زده شده است. درست نبستن فیوز و یا رله ممکن است سبب آسیب دیدن سیستم برقی و سیم‌کشی خودرو و آتش‌سوزی شود.
- از درآوردن فیوزها، رله‌ها و ترمینال‌های بسته شده با پیچ و مهره خودداری کنید. فیوزها، رله‌ها و ترمینال‌ها ممکن است درست بسته نشده باشد و این امر سبب آتش‌سوزی شود. اگر فیوزها، رله‌ها و ترمینال‌های بسته شده با پیچ و مهره سوخته شود حتما به نمایندگی مجاز شرکت کرمان موتور مراجعه کنید. (ادامه دارد)

سوئیچ فیوز

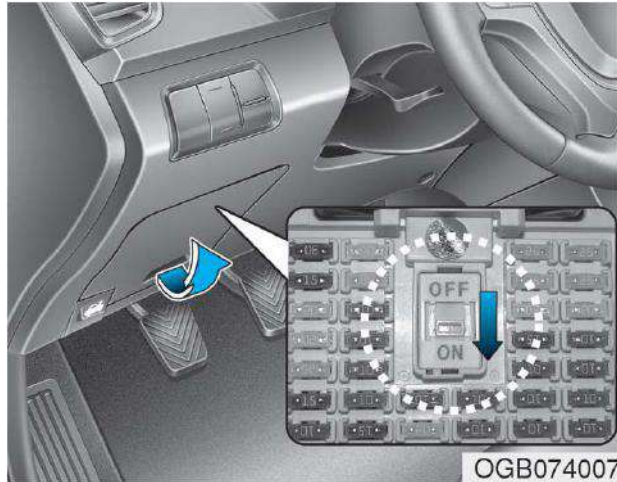

OGB074007

همیشه کلید فیوز را در وضعیت ON قرار دهید. اگر کلید را در وضعیت OFF یا خاموش قرار دهید، ممکن است بعضی از دستگاه‌های روی خودرو صفر (ریست) شوند و فرستنده و یا سوئیچ هوشمند ممکن است درست عمل نکند. اگر پیغام زیر روی صفحه کیلومتر نمایش داده شد، کلید فیوز را چک و آن را روشن کنید (اگر موجود بود).

- Turn on FUSE SWITCH
- FUSE ON

اگر چراغ‌های جلو یا دیگر اجزای برقی کار نکنند و فیوزها درست و سالم باشند، در آن صورت بلوک فیوز موجود در محفظه موتور را چک کنید. اگر فیوز سوخته باشد، باید تعویض شود.

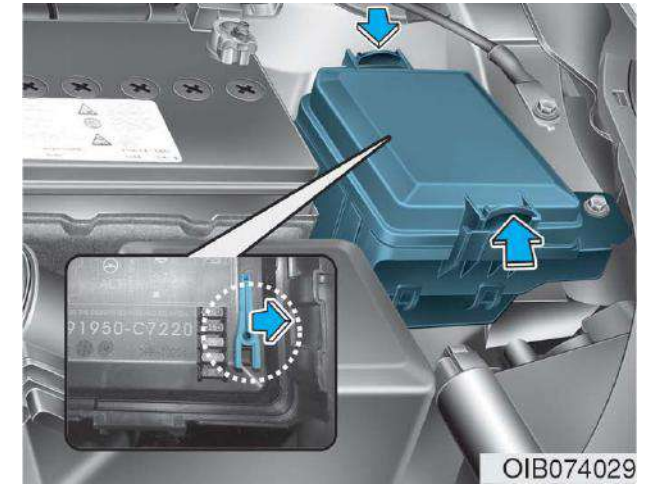

OIB074029

۳. فیوز مشکوک با عیب را مستقیم از جای خود خارج کنید. برای درآوردن فیوز از گیره مخصوص این کار استفاده کنید.
 ۴. فیوز باز شده در صورتی که سوخته باشد، جایگزین نمایید.
 ۵. فیوز جدید با ظرفیت مشابه را جا بزنید و از نصب شدن کامل آن اطمینان حاصل کنید. اگر فیوز شل شده است، حتماً به نمایندگی مراجعه کنید.
- اگر فیوز جدید در دسترس ندارید از فیوزهای روی پانل استفاده کنید و بدین منظور فیوز دستگاهی را که به آن نیاز ندارید را باز کنید و استفاده نمایید (مثل فیوز فنک خودرو)

نکته :

بعد از کنترل جعبه فیوز محفظه موتور، درب آن را درست ببندید. در غیر این صورت، ممکن است در اثر نشت آب آسیب ببیند.

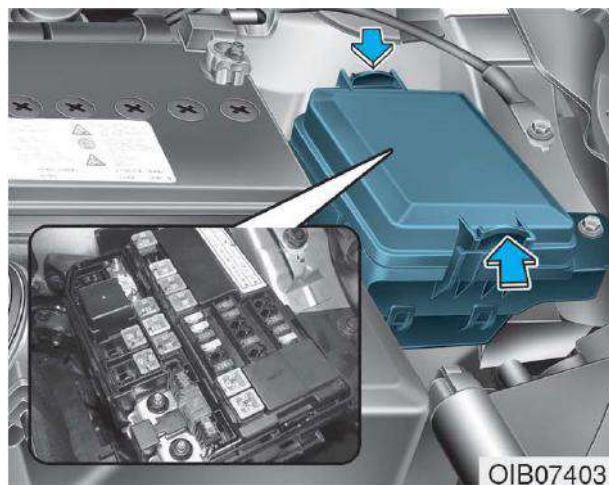
تعویض فیوزهای پانل محفظه موتور

۱. سوئیچ را باز و بقیه کلیدهای خودرو را خاموش کنید.
۲. درپوش جعبه فیوز را با فشار زبانه و کشیدن درپوش به بالا، باز کنید.
۳. فیوز باز شده را چک و در صورتی که سوخته است آن را تعویض کنید. برای باز و بستن فیوزها از گیره مخصوص این کار استفاده کنید.
۴. فیوز جدید و با ظرفیت مشابه را نصب و مطمئن باشید که نصب شده است. اگر فیوز شل است به نمایندگی مجاز شرکت کرمان موتور مراجعه کنید.

نکته :

همیشه کلید فیوز را در هنگام رانندگی در وضعیت روشن (ON) قرار دهید. سوئیچ فیوز انتقال را مدام خاموش و روشن نکنید زیرا ممکن است آسیب ببیند.

⚠ احتیاط!

اگر فیوز اصلی درست نصب نشود، ممکن است سبب آتش سوزی گردد. اگر فیوز اصلی سوخته باشد حتما به نمایندگی مجاز شرکت کرمان موتور مراجعه شود.

۲. مهره‌های نمایش داده در شکل را باز کنید.
۳. فیوز را با فیوز جدید با ظرفیت مشابه تعویض کنید.
۴. برای نصب عکس این روند عمل کنید.

i نکته آموزشی!

اگر فیوز اصلی سوخته باشد، توصیه می‌کنیم حتما به نمایندگی مجاز شرکت کرمان موتور مراجعه کنید.

فیوز اصلی (فیوز ترکیبی)

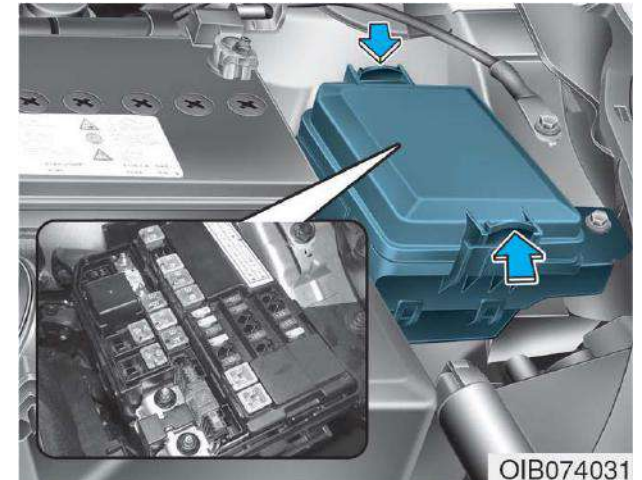

OIB074031

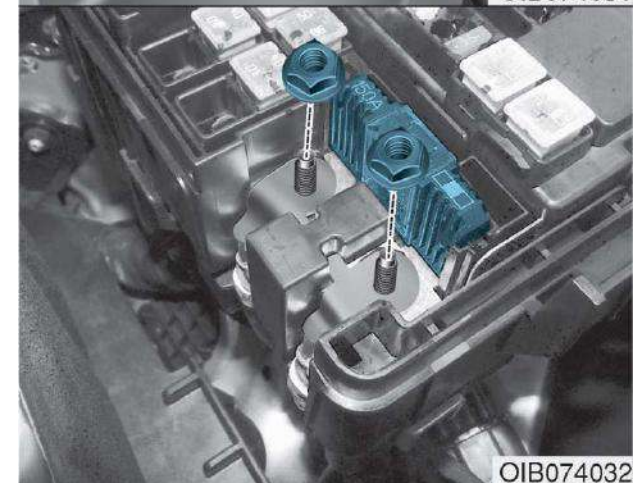

OIB074032

- اگر فیوز اصلی سوخته است، باید آن را به صورت زیر باز کنید:
۱. کابل منفی باتری را باز کنید.

توضیحات پانل فیوز و رله

پانل فیوز داخلی

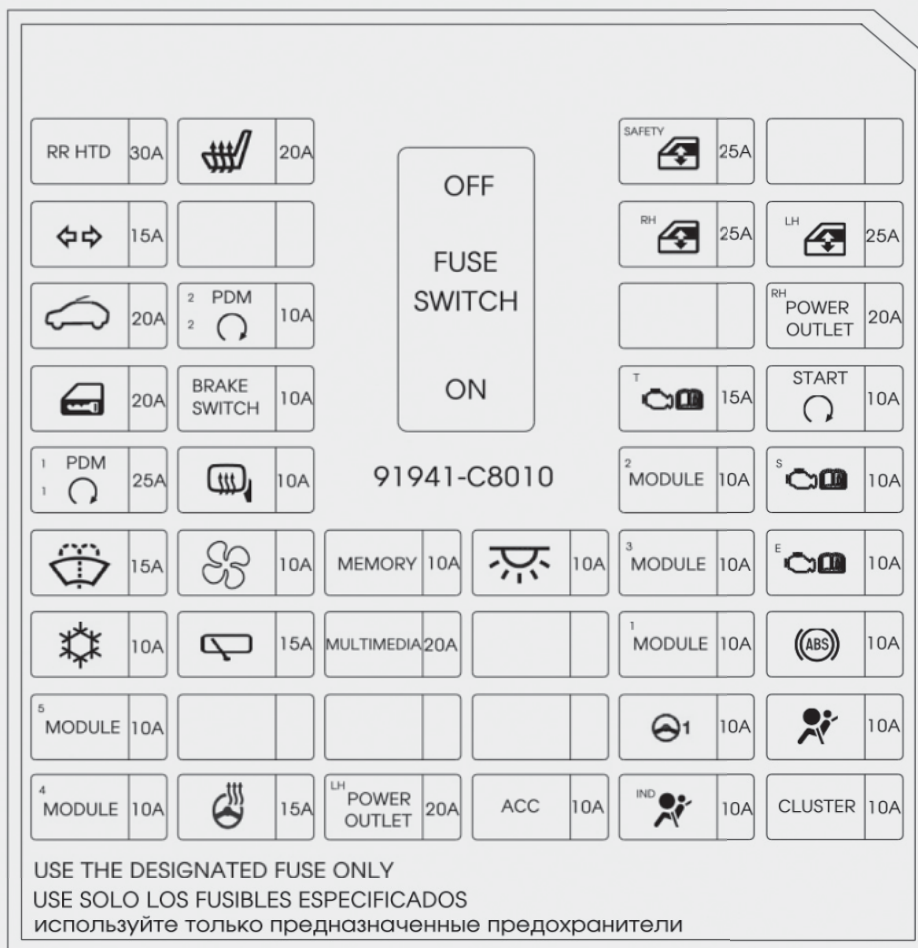

OGB074020



در داخل درپوش صفحه فیوز و رله، برچسب رله و فیوز وجود دارد که اسامی و ظرفیت فیوزها و رله‌ها توضیح داده شده است.



نکته آموزشی!

ممکن است تمامی فیوزهای معرفی شده در این کتابچه در خودروی شما قابل استفاده نباشند. این برچسب کلی است و شما می‌توانید براساس برچسب داخل درپوش فیوز خودرو خود اقدام کنید.

صفحه فیوز سمت راننده

مدار مربوطه	ظرفیت	علامت	نام فیوز
رله گرم کن شیشه عقب	۳۰ آمپر	RR HTD	RR HTD
گرم کن صندلی راننده / سرنشین	۲۰ آمپر		S/HEATER
بخش شیشه برقی ایمنی راننده	۲۵ آمپر	SAFETY 	SAFETY P/WDW
رله قفل مرکزی دربها	۱۵ آمپر		T/SIG
کلید اصلی شیشه برقی، کلید شیشه برقی سرنشین (LHD)	۲۵ آمپر	RH 	P/WDW RH
کلید اصلی شیشه برقی، کلید شیشه برقی سرنشین (RHD)	۲۵ آمپر	LH 	P/WDW LH
موتور سانروف	۲۰ آمپر		SUNROOF
بخش کنترل کلید هوشمند، کلید روشن / خاموش موتور	۱۰ آمپر	² PDM 	PDM 2
پریز برق RH	۲۰ آمپر	RH POWER OUTLET	POWER OUTLET RH
رله باز کننده قفل T/G، رله قفل DR، رله باز کردن قفل DR، رله قفل مرده	۲۰ آمپر		DR LOCK
کلید چراغ ترمز، بخش کنترل سوئیچ هوشمند	۱۰ آمپر	BRAKE SWITCH	BRAKE SWITCH
مولد پالس A/B، کلید بازه گیربکس، بلوک PCB	۱۵ آمپر	T 	TCU
کلید کلاچ، کلید بازه گیربکس، بلوک PCB (رله استارت)، ECM، بخش کنترل سوئیچ هوشمند	۱۰ آمپر	START 	START
بخش کنترل سوئیچ هوشمند	۲۵ آمپر	¹ PDM 	PDM 1
ECM/PCM، بخش کنترل A/C، آینه بغل برقی سمت سرنشین / راننده	۱۰ آمپر		HTD MIRR

صفحه فیوز سمت راننده

مدار مربوطه	ظرفیت	علامت	نام فیوز
کلید کنسول، بوق سنسور کمکی دنده عقب بخش پایش فشار باد لاستیک، واحد هشدار خروج از لاین LH/RH/CENTER LH/CENTER RH سنسور کمکی دنده عقب LH/RH/CENTER LH/CENTER RH سنسور کمکی دنده جلو	۱۰ آمپر	² MODULE	MODULE 2
سنسور سطح روغن، سنسور هشدار فیلتر سوخت، واحد رله سوئیچ بلوک PCB (رله HTR سوخت)	۱۰ آمپر		SENSOR
کلید چندکاره (برف پاک کن)	۱۵ آمپر		WASHER
بخش کنترل A/C یا کولر (کولر خودکار)	۱۰ آمپر		BLOWER
ساعت دیجیتالی، BCM، کلید خطر و کلید قفل در، بخش کنترل کولر کانکتور لینک دیتا، سنسور باران، صفحه کیلومتر (MCU, IND) بخش پایش فشار باد لاستیک	۱۰ آمپر	MEMORY	MEMORY
چراغ بار، چراغ نقشه، وانیتی LH/RH، چراغ وسط اتاق، چراغ شخصی LH/RH، چراغ داشبورد	۱۰ آمپر		INTERIOR LAMP
کانکتور چک چند منظوره، صوتی، بخش کنترل کولر، کلید کنسول میانی، اهرم دنده خودکار ILL، مبدل DC-DC، فنر ساعت، گرمکن صندلی DRI/PASS (راننده / سرنشین)	۱۰ آمپر	³ MODULE	MODULE 3
ECM/PCM، بخش کنترل سوئیچ هوشمند	۱۰ آمپر		ECU
بخش کنترل کولر، بلوک PCB (رله دمنده) جعبه دیزل (رله PTC 2، رله PTC 3)	۱۰ آمپر		A/CON
موتور برف پاک کن عقب، بلوک PCB (رله برف پاک کن RR)	۱۵ آمپر		WIPER RR
صوتی (W/O ISG)، مبدل DC-DC (با ISG)	۲۰ آمپر	MULTIMEDIA	MULTIMEDIA

صفحه فیوز سمت راننده

مدار مربوطه	ظرفیت	علامت	نام فیوز
BCM، کلید وضعیت اسپورت، کلید چراغ ترمز	۱۰ آمپر	MODULE ¹	MODULE ۱
بخش کنترل ABS، بخش کنترل ESP، کلید پد برخورد	۱۰ آمپر		ABS
گرم کن صندلی راننده / سرنشین، آینه الکترو کرومیک، BCM، کلید ابزار تراز چراغ جلو، عملگر ابزار تراز نمودن چراغ جلو LH/RH	۱۰ آمپر	MODULE ⁵	MODULE ۵
واحد MDPS	۱۰ آمپر		MDPS
بخش کنترل SRS	۱۰ آمپر		A/BAG
BCM، بخش کنترل سوئیچ هوشمند	۱۰ آمپر	MODULE ⁴	MODULE ۴
فنر ساعت زیر غربیلک فرمان و گرم کن فرمان	۱۵ آمپر		HTD STRG
پریز برق LH	۲۰ آمپر	LH POWER OUTLET	POWER OUTLET LH
کلید آینه بغل برقی، BCM، بخش کنترل سوئیچ هوشمند رله پریز برق، تلفن هوشمند، ساعت دیجیتال، صوتی، مبدل DC-DC	۱۰ آمپر	ACC	ACC
صفحه کیلومتر (IND).	۱۰ آمپر		A/BAG IND
صفحه کیلومتر (MCU, IND).	۱۰ آمپر	CLUSTER	CLUSTER

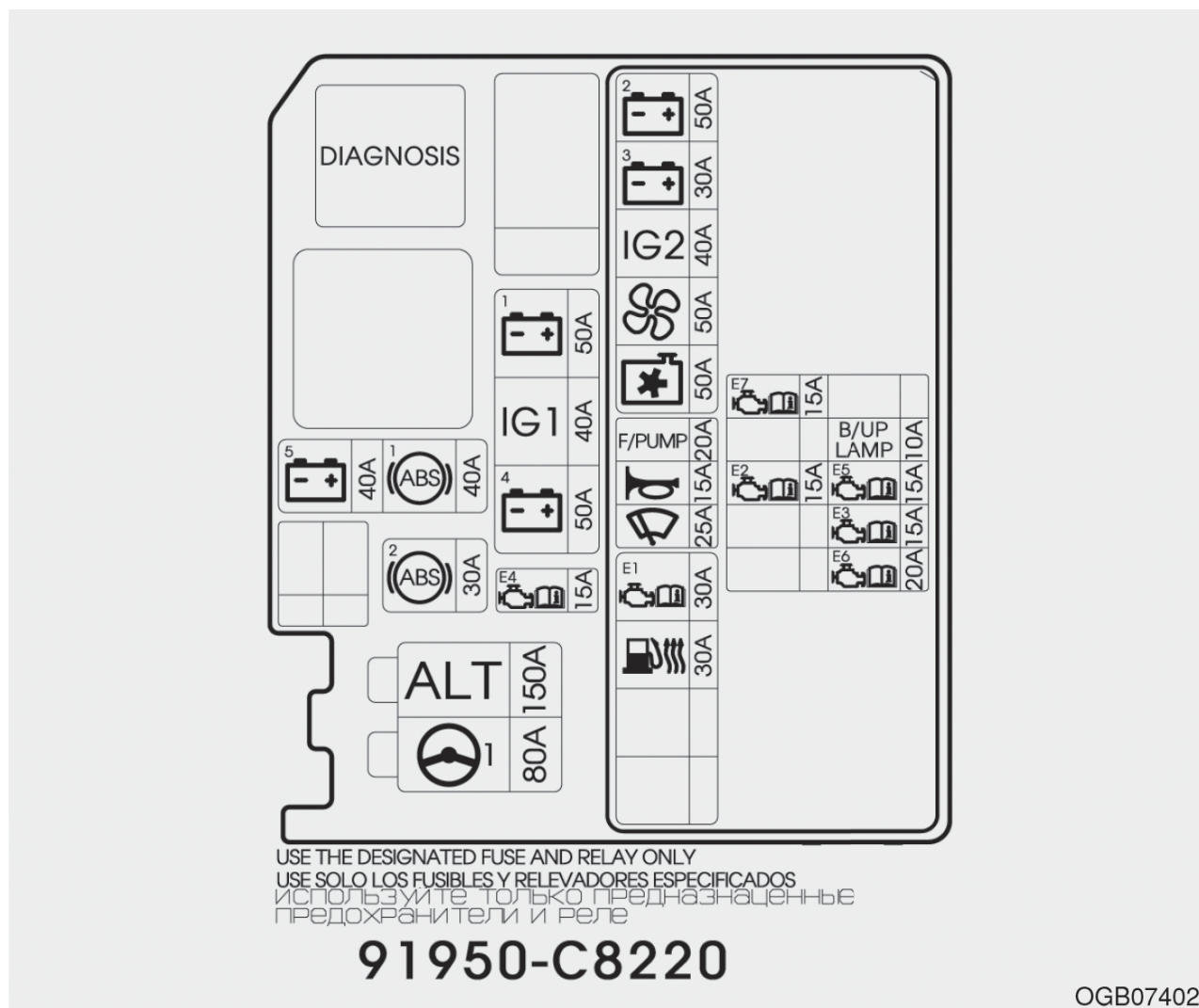

صفحه فیوز محافظه موتور

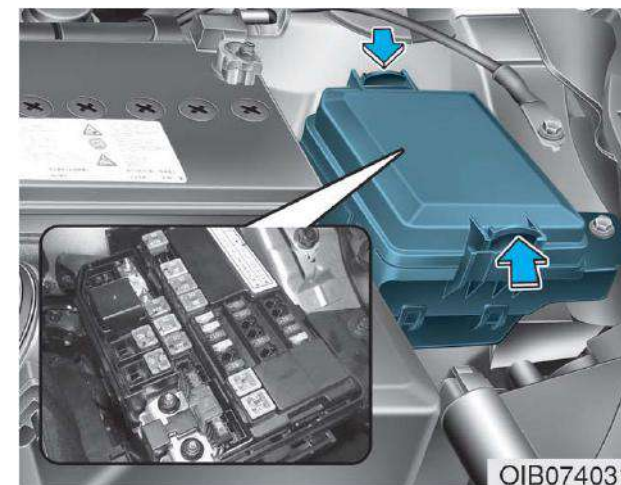







در داخل درپوش صفحه رله / فیوز، برچسب رله / فیوز وجود دارد که در آن اسامی و ظرفیت فیوزها و رله‌ها شرح داده شده است.

نکته آموزشی!

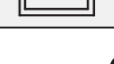

ممکن است تمامی فیوزهای معرفی شده در این کتابچه در خودروی شما قابل استفاده نباشند. این برچسب کلی است و شما می‌توانید براساس برچسب داخل درپوش فیوز خودرو خود اقدام کنید.

صفحه فیوز اصلی محافظه موتور

مدار مربوطه	ظرفیت	علامت	نام فیوز	فیوز
واحد MDPS	۸۰ آمپر	 1	MDPS	چند فیوز یا فیوز ترکیبی
دینام، در خودرو دیزلی	[۱۲۵ آمپر] (۱۵۰ آمپر)	ALT	ALT	
ECM/PCM	۱۵ آمپر	 E4	ECU 4	فیوز
جعبه فیوز هوشمند ((IPS 1 (ARISU- LT 1), IPS 2, IPS 3 (ARISU- LT 3))	۵۰ آمپر	 4	B+4	
کید استارت بدون سوئیچ فشاری با کلید استارت: جعبه رله PDM (رله IG1 / ACC)	۴۰ آمپر	IG1	IG1	
جعبه فیوز هوشمند	۵۰ آمپر	 1	B+1	
بخش کنترل ABS، بخش کنترل ESP	۳۰ آمپر	 2	ABS 2	
بخش کنترل ABS، بخش کنترل ESP، کانکتور چک چند منظوره	۴۰ آمپر	 1	ABS 1	
جعبه PCB (رله HI SOL چراغ جلو)	۱۰ آمپر		H/LAMP HI SOL	
جعبه فیوز هوشمند	۴۰ آمپر	 5	B+5	

G4LA/G4LC & W/O ISG : []
D3FA/D4FC or With ISG : ()

جعبه PCB (موتور بنزینی)

مدار مربوطه	ظرفیت	علامت	نام فیوز
رله کنترل موتور	۳۰ آمپر	E1 	ECU 1
رله LO برف پاک کن	۲۵ آمپر		WIPER
رله بوق، رله بوق B/A	۱۵ آمپر		HORN
رله پمپ بنزین	۲۰ آمپر	F/PUMP	F/PUMP
رله LO فن C، رله HI فن C	۴۰ آمپر		C/FAN
رله دمنده	۵۰ آمپر		BLOWER
رله استارت، سوئیچ بدون کلید فشاری، جعبه رله PDM (رله IG2)	۴۰ آمپر	IG2	IG 2
جعبه رله و فیوز ((IPS 4, IPS 5 (ARISU-LT 2))	۳۰ آمپر	³ 	B+3
جعبه رله و فیوز (رله P/WDW، رله پریز برق)	۵۰ آمپر	² 	B+2
PCM (G4LC)	۱۲ آمپر	E5 	ECU 5
ECM, PCM (G4LC)، انژکتور #۱/۲/۳/۴، رله LO فن C، رله HI فن C	۱۵ آمپر	E2 	ECU 2
PCM (G4LC)	۱۵ آمپر	T 	TCU

جعبه PCB (موتور بنزینی)

مدار مربوطه	ظرفیت	علامت	نام فیوز
ECM, PCM (G4LC)، بخش ضد سرقت، رله پمپ بنزین سنسور وضعیت میل بادامک #۱/#۲، سنسور اکسیژن (بالا)/(پایین) شیر کنترل روغن #۱/#۲، شیر برقی کنترل بخار بنزین، کلید کلاچ (G4LA)، شیر برقی با ورودی متغیر (G4LC)	۱۵ آمپر	E3 	ECU 3
کویل جرقه (G4LA-W/O ISG)، کویل جرقه سیلندر ۱، ۲، ۳، ۴	۱۵ آمپر	IGN COIL	IGN COIL
گیربکس دستی: کلید چراغ دنده عقب گیربکس اتوماتیک: آینه الکترو کرومیک، چراغ دنده عقب خودرو، صوتی	۱۰ آمپر	B/UP LAMP	B/UP LAMP

لامپ‌های سیستم روشنایی خودرو

هشدار!

کار روی چراغ‌های خودرو

قبل از کار روی چراغ‌ها، ترمز دستی را بکشید و سوئیچ استارت را خاموش کنید. برای اجتناب از حرکت ناگهانی خودرو سوختن دست و یا برق گرفتگی، مطمئن شوید که فرمان قفل و چراغ‌ها خاموشند.

همیشه از لامپ‌های با مشخصات تعیین شده استفاده کنید.

نکته:

همیشه بعد از تعویض لامپ، مطمئن شوید که مشخصات لامپ جدید با لامپ سوخته یکسان است؛ در غیر این صورت، فیوز و یا سیم‌کشی ممکن است آسیب ببیند.

نکته:

اگر ابزارهای لازم، لامپ و یا تجربه لازم را ندارید، توصیه می‌کنیم به نمایندگی مجاز شرکت کرمان موتور مراجعه کنید. در اغلب موارد، تعویض لامپ خودرو سخت است زیرا باید بقیه قطعات را هم باز کنید و سپس به لامپ دسترسی پیدا کنید. این امر به‌ویژه در مورد باز کردن چراغ‌های جلو خودرو مصداق دارد و باز کردن آن‌ها کار دشواری است. در هنگام باز کردن و بستن لامپ‌های خودرو دقت کنید تا به خودرو آسیب نرسد.

نکته آموزشی!

بعد از رانندگی در هوای بارانی و یا شستن خودرو، چراغ‌های خودرو ممکن است یخ بزنند. این امر به خاطر تفاوت دمای بین قسمت داخلی چراغ و بیرون آن است و همانند بخار گرفتگی شیشه خودرو در باران است و به معنی ایراد داشتن سیستم نیست. اگر آب وارد مدار حباب چراغ شد، توصیه می‌کنیم که خودرو را به نمایندگی مجاز شرکت کرمان موتور ببرید.

لامپ چراغ جلو خودرو



هشدار!

لامپ‌های هالوژنی

- لامپ‌های هالوژنی حاوی گاز تحت فشار هستند و اگر بشکنند، قطعات ریزی شیشه‌ای ایجاد می‌کنند.

(ادامه دارد)



نوع B

- (۱) چراغ جلو (نور بالا / نور پایین)
 - (۲) چراغ وضعیت (پارک)
 - (۳) چراغ راهنمای جلو
 - (۴) چراغ مه‌شکن*
 - (۵) چراغ SBL یا خم استاتیک*
 - (۶) چراغ روز یا DRL
- *: اگر روی خودرو شما نصب باشد

تعویض چراغ جلو، چراغ وضعیت، چراغ راهنما و چراغ مه شکن



نوع A

- (۱) چراغ جلو (نور بالا / نور پایین)
- (۲) چراغ وضعیت (پارک)
- (۳) چراغ راهنمای جلو
- (۴) چراغ روز یا DRL

چراغ جلو

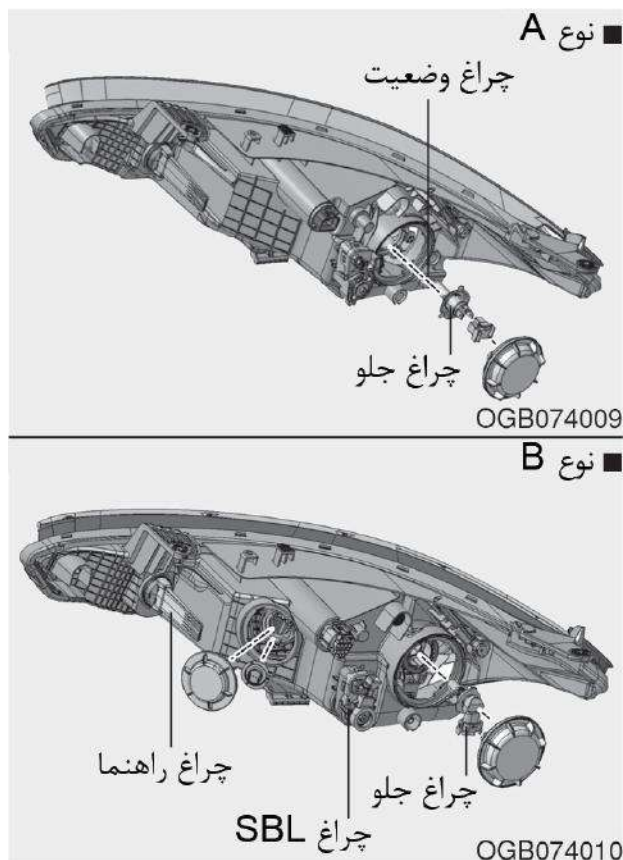

* تغییر ترافیک (برای اروپا)

توزیع اشعه‌های نور پایین چراغ‌ها غیر متقارن است. اگر وارد کشوری با جهت ترافیک برعکس شدید، این بخش نامتقارن سبب اذیت شدن چشم راننده‌های مقابل می‌شود. برای جلوگیری از این امر، تنظیم ECE نیازمند چندین راه حل فنی است که نمونه آن استفاده از سیستم تغییر خودکار، استفاده از سمباده و پایین آوردن مسیر نور است. این چراغ‌ها به‌گونه‌ای طراحی شده‌اند که چشم راننده‌های مقابل را اذیت نکنند و بنابراین نیازی به تغییر چراغ‌ها در کشورهای با جهت ترافیکی برعکس نیست.

(ادامه)

- بنابراین با احتیاط با این لامپ‌ها کار کنید تا دچار ساییش و خراش نشوند. اگر این لامپ روشن است، مواظب باشید که مایعات روی آن پاشیده نشود. هرگز شیشه آن را با دست لخت لمس نکنید. روغن باقی مانده روی چراغ می‌تواند سبب داغ شدن و ترکیدن آن شود. حبابی باید تنها وقتی استفاده شود که روی چراغ جلو نصب است.
- اگر حباب چراغ آسیب دید و یا ترک خورد، بلافاصله آن را تعویض و با احتیاط امحا کنید.
- موقع تعویض لامپ از عینک محافظ استفاده کنید. همیشه قبل از تعویض و جابه‌جایی لامپ اجازه دهید که خنک شود.

i نکته آموزشی!

توصیه می‌شود که بعد از تصادف و یا بعد از نصب مجدد مجموعه چراغ جلو، چراغ‌ها را مجدداً در نمایندگی مجاز شرکت کرمان موتور تنظیم کنید.

۱. درب موتور را باز کنید.
۲. با چرخاندن روکش حباب چراغ جلو در جهت عقربه‌های ساعت، آن را باز کنید.
۳. کانکتور لامپ را قطع کنید.

چراغ راهنما

۴. سیم نگه دارنده حبابی را با فشار سر آن و فشار به بالا، باز کنید.
۵. حبابی را از مجموعه چراغ‌های جلو خارج کنید.
۶. حبابی جدید را نصب و سیم را با جفت نمودن سیم با شیار روی لامپ، جا بزنید.
۷. کانکتور حبابی را متصل نمایید.
۸. درپوش حبابی را با گرداندن در جهت عقربه‌های ساعت ببندید.

چراغ وضعیت

۱. سوکت را با کشیدن از جای خود خارج کنید.
 ۲. حبابی را با کشیدن از سوکت باز کنید.
 ۳. حبابی جدید را با قرار دادن در سوکت نصب کنید.
 ۴. سوکت را با فشار در مجموعه نصب کنید.
۱. سوکت مجموعه چراغ راهنما را با چرخاندن آن در جهت خلاف عقربه‌های ساعت باز کنید تا وقتی که زبانه‌های روی سوکت با شکاف‌های روی مجموعه چفت شوند.
 ۲. حبابی را با فشار آن و چرخاندن در جهت خلاف عقربه‌های ساعت باز کنید تا وقتی که زبانه‌های روی حبابی با شکاف‌های سوکت جفت شود. حبابی را از سوکت خارج کنید.
 ۳. حبابی جدید را با وارد نمودن در پریز و گرداندن تا وقتی جا بخورد، نصب کنید.
 ۴. سوکت را با چفت نمودن زبانه‌ها با شکاف روی مجموعه، نصب کنید. سوکت را به داخل فشار داده و در جهت عقربه‌ها بچرخانید تا سفت شود.

تنظیم نور چراغ مه شکن و چراغ جلو (برای اروپا)

تنظیم جهت نور چراغ جلو



۱. لاستیک را براساس مشخصات فشار باد تعیین شده تنظیم و بارهای داخل خودرو به جز راننده، لاستیک زاپاس و ابزارهای همراه را خارج نمایید.
۲. خودرو باید روی یک سطح تراز قرار گیرد.
۳. سیم‌های عمودی عبوری از مراکز چراغ‌های جلو و سیم‌های افقی عبوری از میان چراغ‌های جلو روی صفحه را بکشید.

۶. کانکتور را به سوکت وصل کنید.
۷. مجدداً قاب زیری سپر جلو را نصب کنید.

چراغ مه شکن جلو



۱. پیچ زیر درپوش را باز کنید.
۲. دست خود را به پشت سپر جلو ببرید.
۳. کانکتور را از سوکت قطع کنید.
۴. سوکت حبابی را با گرداندن سوکت در جهت خلاف عقربه‌ها باز کنید تا وقتی که زبانه‌های سوکت با شکاف‌های روی بدنه چفت شوند.
۵. سوکت و حبابی جدید را با چفت نمودن زبانه‌های روی سوکت با شکاف‌های بدنه، نصب کنید. سوکت را به بدنه فشار داده و در آن را در جهت عقربه‌های ساعت بگردانید.

تنظیم جهت چراغ مه شکن جلو

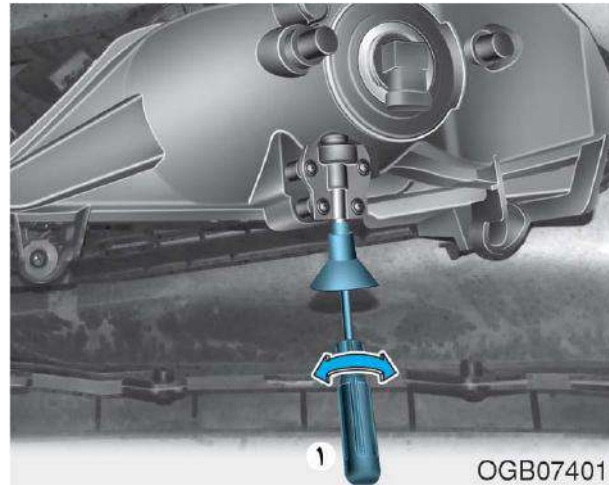

چراغ مه شکن جلو را می توان با همین شیوه چراغ های جلو تنظیم نمود.
در حالتی که باطری و چراغ ها در وضعیت عادی هستند، چراغ های مه شکن جلو را تنظیم کنید.
برای تنظیم بالا و پایین چراغ مه شکن، پیچ گوشتی (۱) را در جهت عقربه ها یا خلاف آن بگردانید.

۴. در حالتی که چراغ جلو و باطری در وضعیت عادی هستند، چراغ های جلو را به گونه ای تنظیم کنید که پرنورترین بخش آن در روی خط های افقی و عمودی بیافتد.

۵. برای تنظیم چپ و یا راست نور بالا، پیچ گوشتی (۲) را در جهت عقربه ها یا خلاف آن بگردانید. برای تنظیم بالا و پایین نور بالا و پایین، پیچ گوشتی (۱) را از جهت عقربه های ساعت یا خلاف جهت آن بچرخانید.

نقطه هدف در تنظیم نور چراغ‌ها (خودروهای ۵ در و ۳ در)

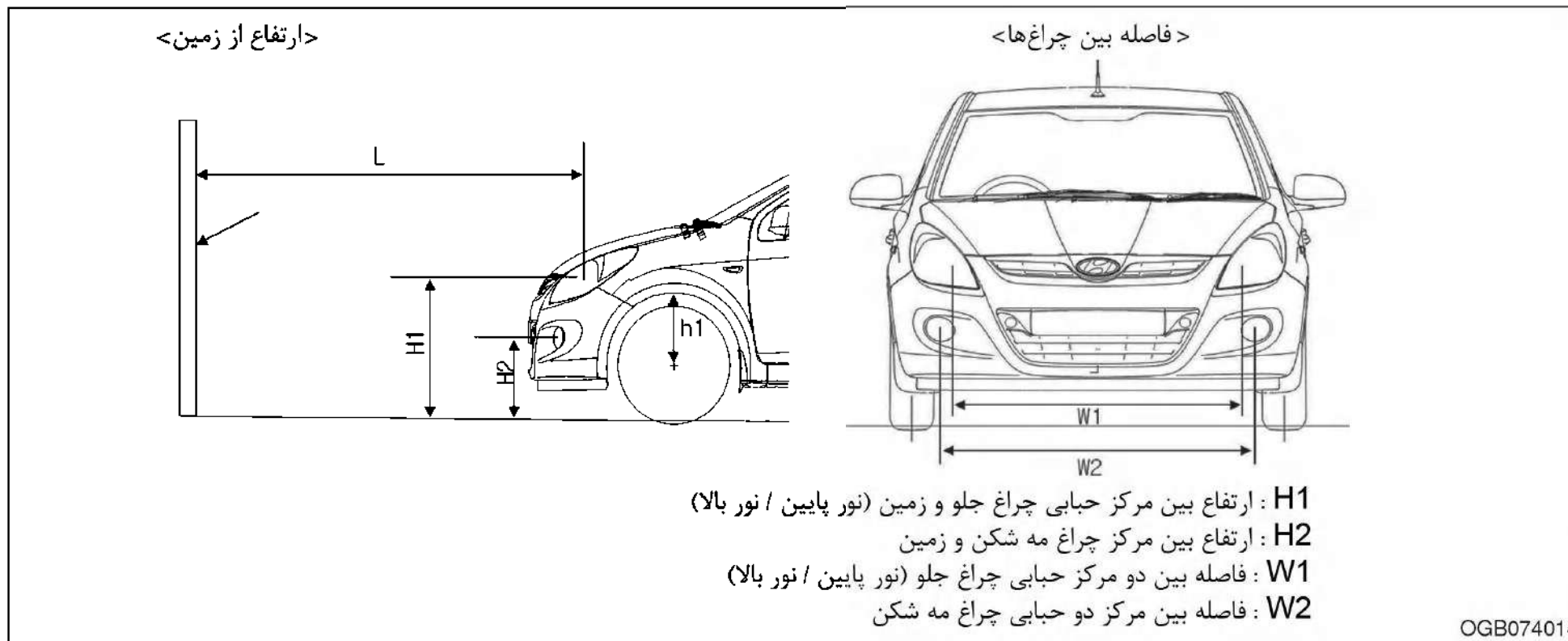

واحد اندازه‌گیری: mm (in)

W2		W1	H2		H1	وضعیت خودرو	
در ۳	در ۵		در ۳	در ۵			
(۵۵/۹) ۱۴۲۰	(۴۸/۸) ۱۲۴۰	(۵۱/۵) ۱۳۱۰	(۱۷/۱) ۴۳۴	(۱۳/۹) ۳۵۲/۹	(۲۷/۴) ۶۹۶/۷	نوع A	بدون راننده
(۵۵/۹) ۱۴۲۰	(۴۵/۸) ۱۱۶۴	(۵۳/۵) ۱۳۶۰	(۱۷/۱) ۴۳۴	(۱۳/۸) ۳۵۰/۷	(۲۷/۹) ۷۰۸	نوع B	
(۵۵/۹) ۱۴۲۰	(۴۸/۸) ۱۲۴۰	(۵۱/۵) ۱۳۱۰	(۱۶/۸) ۴۲۶	(۱۳/۵) ۳۴۴/۹	(۲۷/۱) ۶۸۸/۷	نوع A	با راننده
(۵۵/۹) ۱۴۲۰	(۴۵/۸) ۱۱۶۴	(۵۳/۵) ۱۳۶۰	(۱۶/۸) ۴۲۶	(۱۳/۵) ۳۴۲/۷	(۲۷/۵) ۷۰۰	نوع B	

نقطه هدف در تنظیم نور چراغ‌ها (کراس)

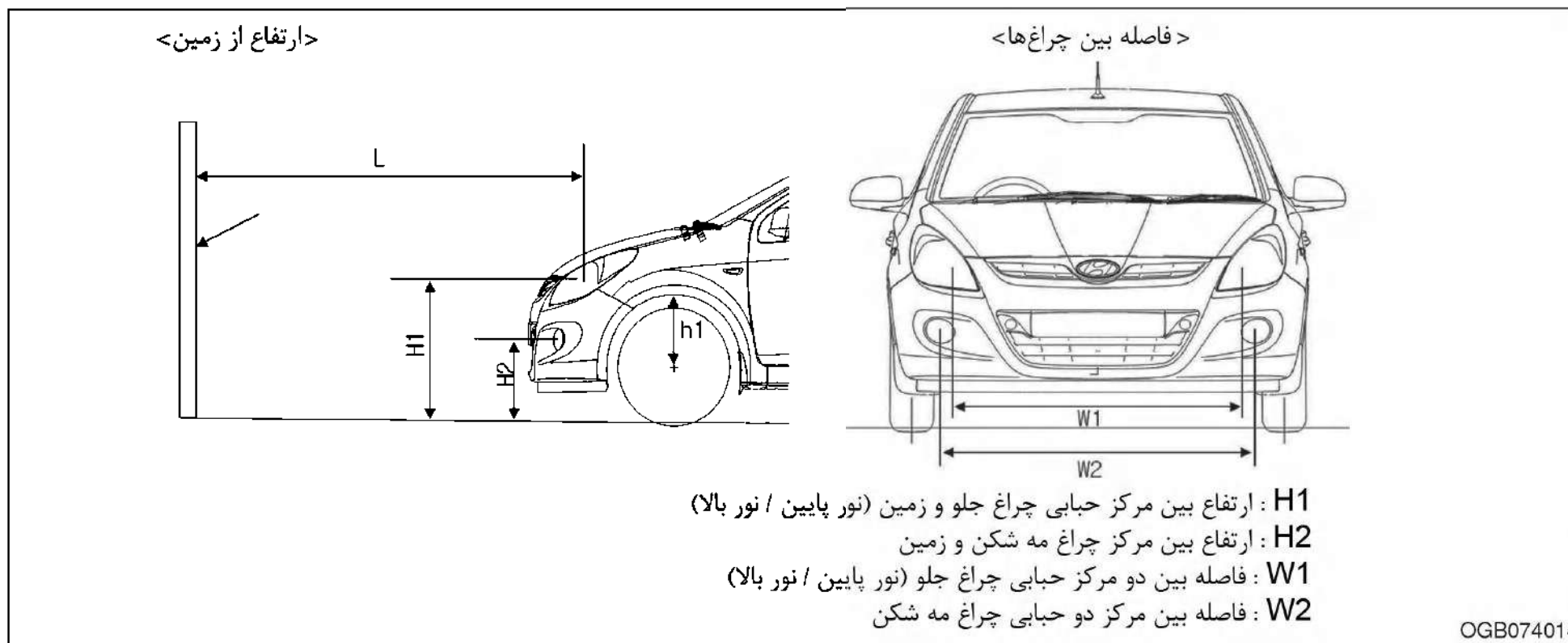

واحد اندازه‌گیری: mm (in)

W2	W1	H2	H1	وضعیت خودرو	
(۵۵/۱) ۱۴۰۰	(۵۱/۵) ۱۳۱۰	(۱۵/۸) ۴۰۲	(۲۷/۹) ۷۰۸	نوع A	بدون راننده
(۵۵/۱) ۱۴۰۰	(۵۳/۵) ۱۳۶۰	(۱۵/۸) ۴۰۲	(۲۸/۱) ۷۱۴	نوع B	
(۵۵/۱) ۱۴۰۰	(۵۱/۵) ۱۳۱۰	(۱۵/۵) ۳۹۴	(۲۸/۲) ۷۱۶	نوع A	با راننده
(۵۵/۱) ۱۴۰۰	(۵۳/۵) ۱۳۶۰	(۱۵/۵) ۳۹۴	(۲۸/۴) ۷۲۲	نوع B	

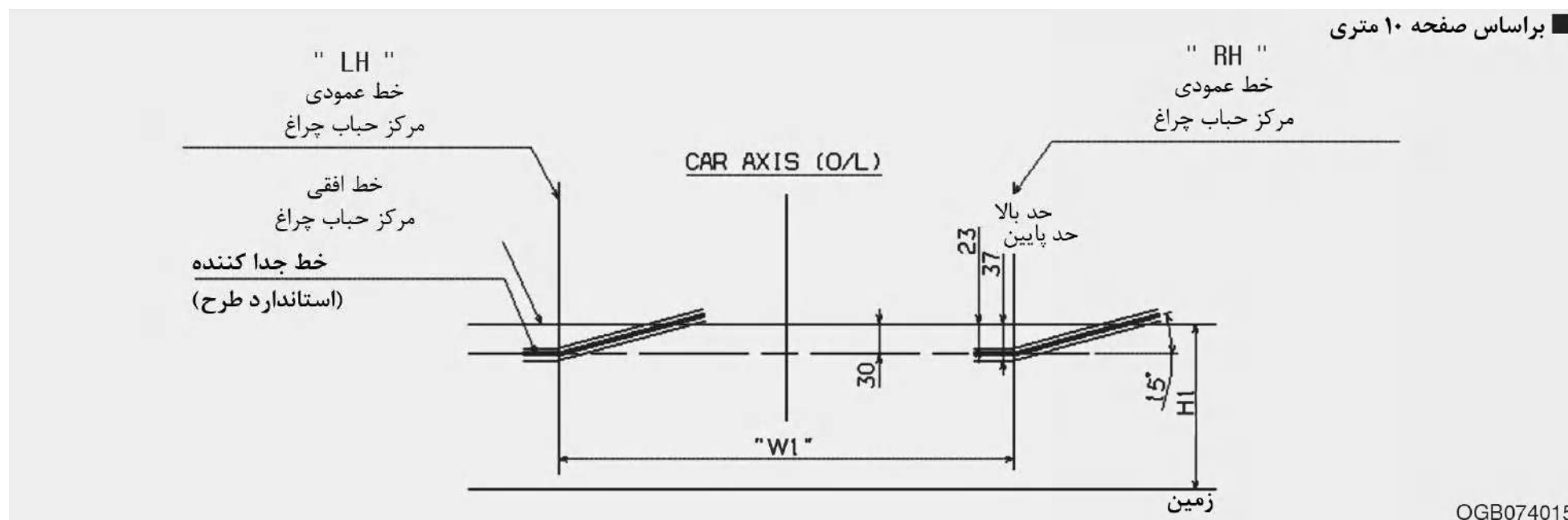

نور پایین چراغ جلو (سمت چپ)

۱. نور پایین را بدون حضور راننده در خودرو روشن کنید.
۲. خط جداکننده باید روی خط جداکننده تعیین شده در شکل فوق، تصویر شود.
۳. موقع تنظیم نقطه هدف نور پایین، تنظیم عمومی باید بعد از تنظیم هدف افقی، تنظیم شود.
۴. اگر ابزار تنظیم چراغ جلو روی خودرو نصب است، کلید آن را در وضعیت ۰ قرار دهید.

■ براساس صفحه ۱۰ متری

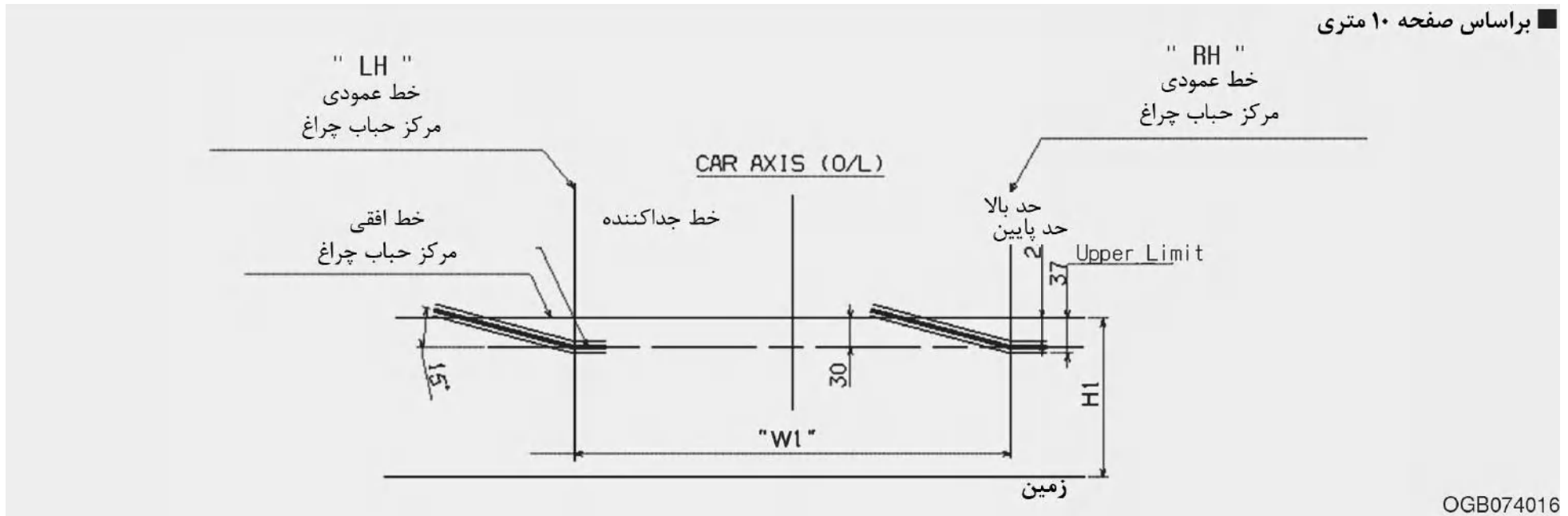

OGB074016

نور پایین چراغ جلو (سمت راست)

۱. نور پایین را بدون حضور راننده در خودرو روشن کنید.
۲. خط جداکننده باید روی خط جداکننده تعیین شده در شکل فوق، تصویر شود.
۳. موقع تنظیم نقطه هدف نور پایین، تنظیم عمومی باید بعد از تنظیم هدف افقی، تنظیم شود.
۴. اگر ابزار تنظیم چراغ جلو روی خودرو نصب است، کلید آن را در وضعیت ۰ قرار دهید.

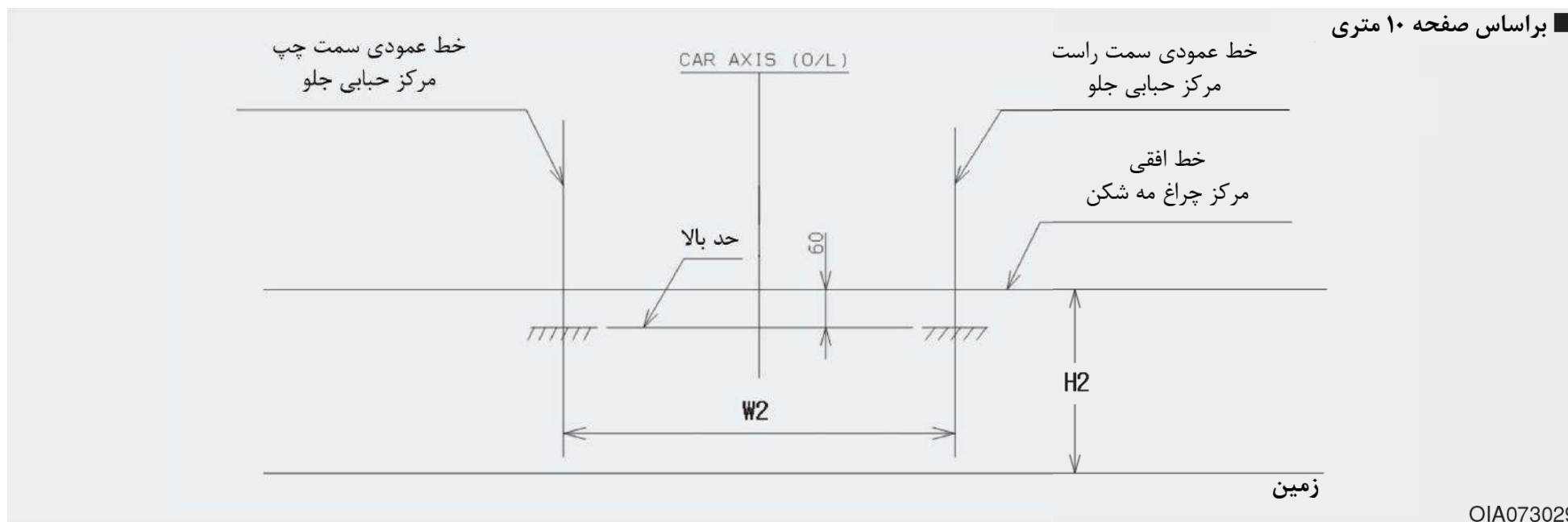

چراغ مه شکن جلو

۱. چراغ مه شکن جلو را در حالی که راننده در خودرو حضور دارد، روشن کنید (راننده به وزن ۷۵ کیلوگرم)
۲. خط جداکننده باید روی بازه مجاز (منطقه سایه دار) تصویر شود.



- (۱) چراغ عقب
- (۲) چراغ عقب و ترمز
- (۳) چراغ راهنما
- (۴) چراغ مه شکن عقب (در صورت وجود)
- (۵) چراغ پشتی

تعویض حبابی چندکاره عقب



تعویض چراغ روی آینه بغل



اگر چراغ کار نمی کند، توصیه می کنیم که به نمایندگی مجاز شرکت کرمان موتور مراجعه کنید تا بررسی شود.

چراغ مه شکن عقب، چراغ پشتی (در صورت وجود)

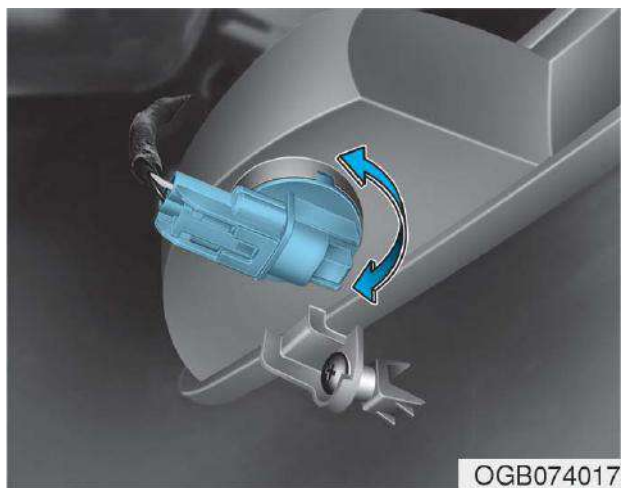

OGB074017

۱. چرخ و لاستیک عقب را باز کنید.
۲. سوکت را با گرداندن در جهت خلاف عقربه‌ها و جفت کردن زبانه‌ها با شکاف‌های روی مجموعه، از مجموعه جدا کنید. (سمت چپ: چراغ مه شکن عقب، سمت راست: چراغ پشتی)
۳. حبابی را با فشار دادن و چرخاندن در جهت خلاف عقربه‌های ساعت و چفت نمودن زبانه‌ها با شکاف روی سوکت باز و از جا درآورید.
۴. حبابی جدید را جا بزنید.
۵. مجدداً مجموعه چراغ را روی بدنه خودرو ببندید.

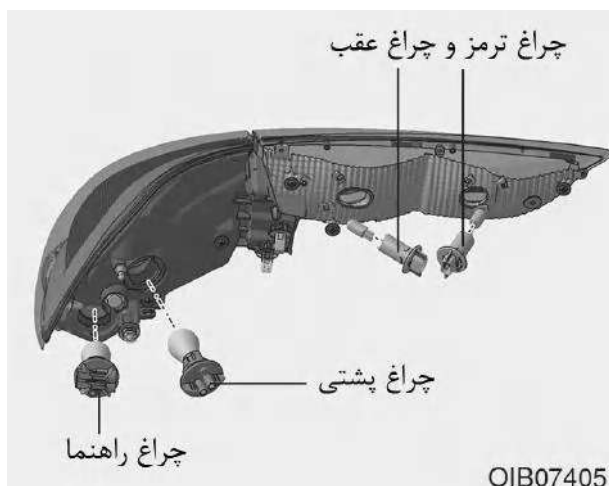

OIB074050

۴. سوکت را با گرداندن در خلاف عقربه‌ها از مجموعه جدا کنید تا زبانه‌های سوکت با شکاف‌های مجموعه چفت شوند.
۵. حبابی را با فشار آن به داخل و گرداندن در جهت خلاف عقربه‌ها، از سوکت باز کنید.
۶. حبابی جدید را با قرار دادن در سوکت و گرداندن جا بزنید.
۷. سوکت را با چفت نمودن زبانه‌های سوکت با شکاف‌های مجموعه، نصب کنید. سوکت را به داخل مجموعه فشار داده و در جهت عقربه‌های ساعت بگردانید.
۸. مجموعه چراغ را مجدداً روی بدنه خودرو نصب کنید.

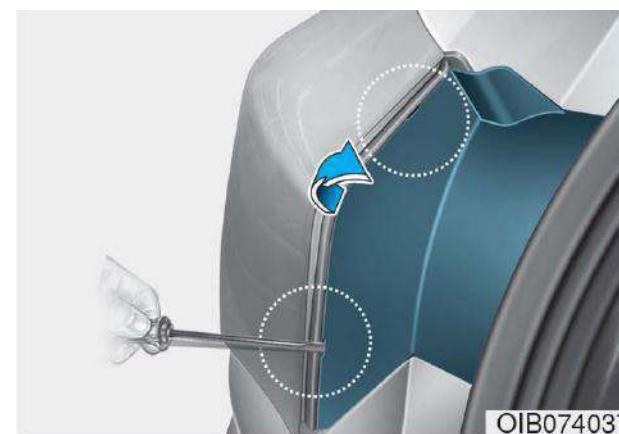

OIB074037

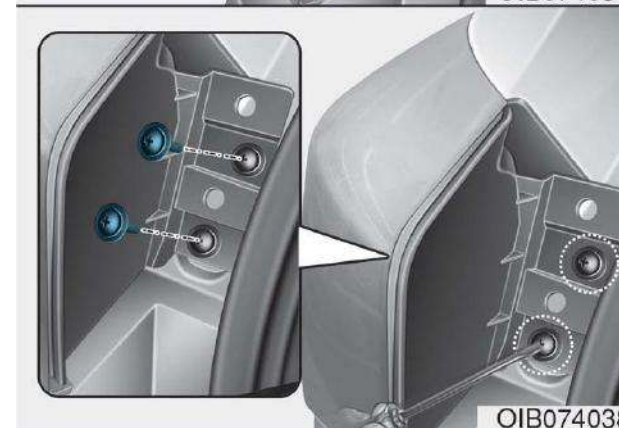

OIB074038

۱. درب صندوق عقب را باز کنید.
۲. پیچ‌های نگه دارنده مجموعه چراغ را با پیچ گوشتی چهار سو شل کنید.
۳. مجموعه چراغ چندکاره عقب را از بدنه خودرو جدا کنید.

۵. سوکت و بدنه را مجدداً ببندید.
۶. مجدداً مجموعه چراغ را به بدنه خودرو ببندید.

تعویض چراغ روی پلاک خودرو

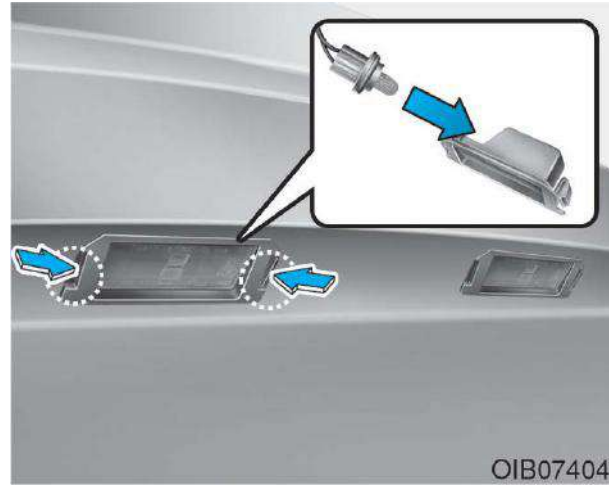

OIB074040

۱. با استفاده از یک پیچ گوشتی تخت، مجموعه چراغ را از مجموعه خارج کنید.
۲. سوکت و لنز را با گرداندن در جهت خلاف عقربه‌ها و جفت نمودن زبانه روی سوکت با شکاف‌های روی لنز، خارج کنید.
۳. حبابی را با کشیدن مستقیم از جای خود خارج کنید.
۴. حبابی جدید را در سوکت جا بزنید.

تعویض چراغ ترمز بالای شیشه عقب

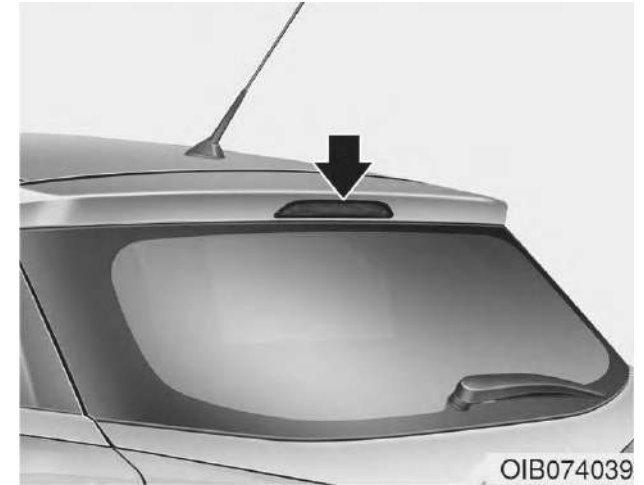

OIB074039

اگر این چراغ کار نمی‌کند، توصیه می‌شود که به نمایندگی مجاز شرکت کرمان موتور مراجعه نمایید.

تعویض حبابی چراغ داخلی خودرو

۱. با استفاده از یک پیچ گوشتی تخت، به آرامی لنزهای روی بدنه چراغ داخلی را خارج کنید.
۲. با کشیدن حبابی آن را درآورید.

هشدار!
قبل از کار روی چراغ های داخلی، از خاموش بودن آن مطمئن شوید تا دچار سوختگی و برق گرفتگی نشوید.

۳. حبابی جدید را نصب کنید.
۴. زبانه های روی لنز را با شکاف های روی بدنه چراغ جفت و لنز را جا بزنید.

نکته:

مواظب باشید که لنز، زبانه و یا بدنه پلاستیکی را کثیف نکنید و یا به آن آسیب نزنید.

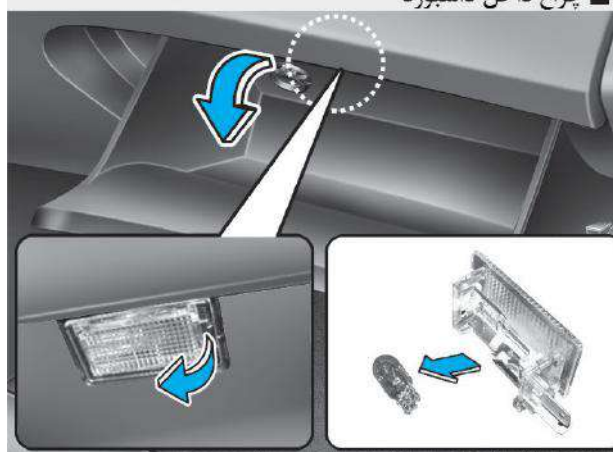

OGB074018/OGB074019

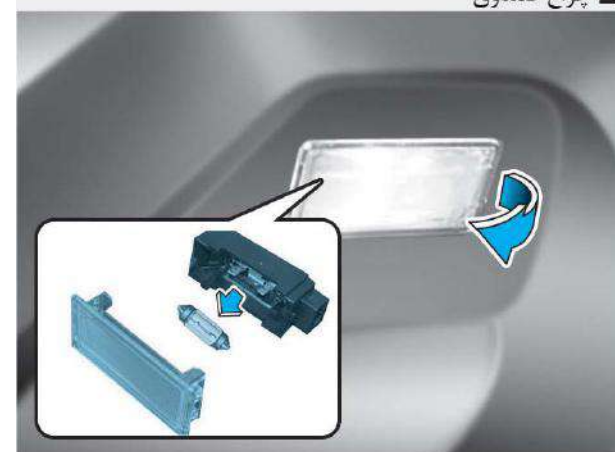
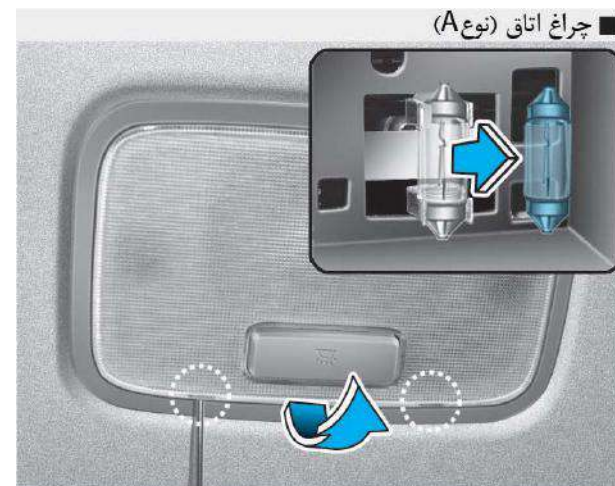

OIB074041/OIB074042

مراقبت از بدنه خودرو

مراقبت از تزئینات و نمای بیرونی خودرو توجه عمومی به قسمت خارجی بدنه خودرو

پیروی از دستورالعمل‌های درج شده در برچسب در هنگام استفاده از مواد شوینده شیمیایی یا پولیش بسیار اهمیت دارد. تمامی موارد هشدار و احتیاط روی برچسب را بخوانید.

شستشو با آب فشار قوی

- موقع استفاده از آب پرفشار برای شستشوی خودرو مطمئن شوید که فاصله کافی بین شما و خودرو وجود دارد.
- فاصله نامناسب و فشار زیاد می‌تواند سبب آسیب‌دیدگی قطعات و نفوذ آب شود.
- هرگز فشار آب را با صورت مستقیم روی دوربین، سنسورها و منطقه اطراف آن نگیرید. فشار قوی آب می‌تواند سبب خرابی این بخش‌ها شود.
- هرگز نازل پرفشار را به روکش‌های لاستیکی و پلاستیکی و کانکتورها نزدیک نکنید زیرا این کار ممکن است سبب آسیب‌دیدگی آن‌ها شود.

نگهداری نقاشی و رنگ خودرو

شستشو

برای محافظت از رنگ خودرو در برابر گرد و غبار و یا تخریب، هر ماه حداقل یک‌بار آن را با آب سرد یا ولرم بشویید.

اگر از خودرو در جاده‌های برون‌شهری و صحرایی استفاده می‌کنید باید بعد از هر سفر در جاده‌های صحرایی خودروی خود را بشویید. هنگام شستشوی خودرو در این مواقع دقت کنید که آلودگی، نمک و گل و لای و دیگر مواد خارجی را از روی آن پاک کنید. مطمئن شوید که مجاری تخلیه واقع در لبه‌های تحتانی درب‌ها و پانل‌ها تمیز و عاری از مواد خارجی باشند.

حشرات، قیر، شیره گیاهان، فضولات پرندگان، آلاینده‌ها صنعتی و مواد مشابه می‌توانند در صورت برداشتن فوری، رنگ خودرو را خراب کنند.

شستشوی فوری این موارد با آب ساده هم نمی‌تواند حلال مشکل باشد و باید از آب و صابون ملایم روی سطوح نقاشی شده استفاده کنید.

بعد از شستشو، خودرو را کامل با آب ولرم و یا سرد آب بکشید. نگذارید صابون روی بدنه خودرو خشک شود.

نکته :

از صابون قوی، شوینده‌های شیمیایی و یا آب گرم استفاده نکنید و خودرو را در مقابل آفتاب و یا موقع گرم بودن بدنه، نشورید.



هشدار!

خیس شدن ترمزها

بعد از شستشوی خودرو، ترمزها را با سرعت کم تست کنید و تاثیر پذیری آن‌ها از آب را چک کنید. اگر کارایی ترمزها کم شده بود، با ترمز کردن آرام در سرعت کم و روبه جلو، آن‌ها را خشک کنید.

نکته :

- شستشوی داخل موتور با آب پرفشار ممکن است سبب خرابی مدارهای الکتریکی واقع در محفظه موتور شود.
- هرگز اجازه ندهید که آب یا مایعات دیگر با اجزای الکتریکی و الکترونیکی داخل خودرو تماس پیدا کند زیرا به آن‌ها آسیب می‌زند.

واکس زدن خودرو

خودرو را بعد از خشک شدن کامل واکس بزنید. همیشه قبل از واکس خودرو را شسته و خشک کنید. برای واکس زدن خودرو، از واکس های مایع و یا چسبی با کیفیت استفاده و طبق دستورالعمل‌های سازنده آن را استعمال نمایید. تمامی تزئینات فلزی خودرو را واکس بزنید تا درخشندگی و برآقی آن حفظ شود. پاک کردن روغن، قیر و مواد مشابه با لکه برها سبب می‌شود که واکس روی بدنه پاک شود. در این موارد حتما این بخش‌ها را هم مجددا واکس بزنید بخصوص اگر بقیه بخش‌های روی بدنه واکس زده شده باشد.

نکته :

- گرد و غبار روی بدنه را با یک کهنه خشک دستمال بکشید تا روی بدنه خراش نیافتد.
- هرگز برای دستمال کشیدن بدنه خودرو از پشم فولاد، تمیزکننده های ساینده، الکالین قوی و یا مواد سوز آور روی سطوح کرم کاری شده و یا قطعات آلومینیومی استفاده نکنید زیرا روکش محافظ این قطعات آسیب دیده و سبب تغییر رنگ و خرابی نقاشی خودرو می‌شود.

صافکاری و نقاشی

خراش‌های عمیق و یا محل برخورد سنگ به بدنه خودرو باید بلافاصله تعمیر شود. سطوح بی‌رنگ شده در این موارد به‌سرعت زنگ زده و ممکن است هزینه تعمیر و صافکاری آن‌ها بسیار بیشتر شود.

نکته آموزشی!

اگر خودروی شما آسیب دید و یا نیازمند صافکاری فلز و یا تعویض آن بود، مطمئن شوید که در کارگاه از مواد ضد خوردگی روی قطعات تعمیر و یا تعویض شده استفاده می‌شود.

⚠ هشدار!

بعد از شستشوی خودرو، ترمزها را با رانندگی آرام تست کنید تا از عملکرد ترمز مطمئن شوید. اگر ترمزها خیس شده و کارایی آنها کم شده بود، با ترمز کردن آرام در سرعت کم و در جهت مستقیم، آنها را خشک کنید.

نگهداری قسمت زیرین خودرو

مواد خورنده مورد استفاده برای زدودن برف و یخ و کنترل گرد و غبار ممکن است روی قسمت تحتانی خودرو جمع شود. در این موارد اگر این مواد پاک نشود، زنگ زدگی سریع رخ می‌دهد و سبب می‌شود که قطعات تحتانی مانند لوله‌های بنزین و شاسی، کف خودرو و سیستم اگزوز خراب شود حتی اگر روی آنها با لایه‌های ضد زنگ پوشانده شده باشد.

بعد از رانندگی در جاده‌های صحرایی و یا در پایان فصل زمستان، قسمت تحتانی خودرو درزهای چرخ را هر ماه یک‌بار با آب ولرم یا سرد بشویید. همیشه به این بخش‌ها توجه داشته باشید زیرا دیدن گل و لای موجود در آن دشوار است و صرفاً خیس کردن آنها بدون پاک کردن، خطر آنها را بیشتر می‌کند بنابراین مطمئن شوید که کاملاً قسمت تحتانی خودرو پاک شده است. لبه‌های پایینی درب‌ها، صفحات باربند و اعضای شاسی دارای درزهای تخلیه هستند و باید دقت کرد که آنها با آلودگی مسدود نشوند و آب باقی‌مانده در این بخش‌ها می‌تواند سبب زنگ زدگی شود.



OLMB073082

نگهداری و تعمیر فلزات صیقلی

- برای زدودن قیر و حشرات روی خودرو، از مایع قیر پاک‌کن استفاده کنید و هرگز با خراشیدن و یا با اشیای تیز آن را پاک نکنید.
- برای محافظت از سطوح قطعات فلزی براق در برابر خوردگی، یک لایه واکس و یا نگه دارنده‌های کرم به آن بزنید و سپس آن را با وسایل مخصوص پخش کنید تا صیقلی شود.
- در فصل زمستان و یا در مناطق ساحلی، روی قطعات فلزی براق را با یک لایه ضخیم واکس و نگه‌دارنده بپوشانید. در صورت نیاز، روی قطعات ژل نفتی غیر خورنده و یا دیگر ترکیبات محافظ را استعمال کنید.

نگهداری رینگ الومنیومی چرخ خودرو

رینگ خودرو دارای یک لایه محافظ است.

- هرگز از شوینده‌های ساینده، ترکیب پولیش، حلال و یا برس‌های سیمی روی این رینگ‌های الومنیومی استفاده نکنید زیرا ممکن است روکش آن‌ها ساییده و آسیب ببیند.
- تنها از صابون ملایم و شوینده‌های خنثی استفاده کنید و آن را کاملاً با آب بشوید. همچنین همیشه خودرو را بعد از رانندگی در جاده‌های نم تمیز کنید. این امر می‌تواند مانع خوردگی شود.
- هرگز رینگ را با برس‌های سریع کارواش‌ها نشوید.
- از شوینده‌های اسیدی استفاده نکنید زیرا ممکن است به رینگ آسیب زده و سبب خوردگی شدن لایه محافظ آن شود.

حفاظت در برابر خوردگی

محافظت خودرو در برابر خوردگی

خودروهای تولیدی با استفاده از طرح پیشرفته و ساختاری مناسب و ضد خوردگی، از کیفیت بالایی برخوردارند. اما این تنها بخشی از کار است و برای جلوگیری از خوردگی در بلند مدت، باید خودتان هم از آن مراقبت کنید.

علل رایج خوردگی

در زیر به علل رایج خوردگی یا پوسیدگی خودرو اشاره می‌شود:

نمک جاده، آلودگی و رطوبت که زیر آن تجمع می‌کند.

برداشته شدن و پاک شدن رنگ یا روکش محافظ در اثر برخورد سنگ، سنگریزه، خراش و تورفتگی که سبب می‌شود فلز بدون روکش محافظ بماند و مستعد خوردگی شود.

مناطق خورنده

اگر در منطقه‌ای زندگی می‌کنید که در آن خودرو به شدت در معرض مواد خورنده است، حفاظت خودرو در برابر خوردگی بسیار مهم است و شماری از علل تسریع خوردگی نمک جاده‌ها، مواد شیمیایی کنترل گرد و غبار و هوای اقیانوسی و آلاینده‌های صنعتی هستند.

رطوبت سبب خوردگی می شود

رطوبت شرایطی را ایجاد می کند که به احتمال زیاد سبب ایجاد خوردگی می شود. خوردگی در اثر بالا بودن رطوبت، و به ویژه در مواقعی که دما بیشتر از انجماد است تشدید می شود. در این شرایط، ماده خورنده در تماس با سطوح خودرو مرطوب می ماند که رطوبت روی آن ها به آرامی در حال تبخیر است.

گل و لای به ویژه وقتی خورنده است که به آرامی خشک شود و رطوبت را در تماس با بدنه یا دیگر بخش های خودرو نگه دارد. هر چند گل و لای در ظاهر خشک به نظر می رسد اما هنوز هم می تواند رطوبت را نگه داشته و خوردگی را تشدید نماید. دماهای بالا نیز سبب تسریع خوردگی قطعاتی می شود که درست خشک نشده و بنابراین رطوبت در آن ها پخش می شود. به تمام این دلایل، بهتر است که خودرو را تمیز و عاری از گل و لای و تجمع مواد دیگر نگه داریم. این امر نه تنها در مورد سطوح مرئی خودرو صدق می کند بلکه به ویژه در مورد بخش های تحتانی و زیر خودرو هم صادق است.

برای جلوگیری از خوردگی اقدامات زیر را انجام دهید

با رعایت موارد زیر، می توانید مانع از شروع خوردگی شوید:

خودروی خود را تمیز نگه دارید

بهترین راه برای جلوگیری از خوردگی آن است که خودرو را تمیز و عاری از مواد خورنده نگه دارید. در این موارد، توجه به قسمت زیرین خودرو از اهمیت بیشتری برخوردار است.

- اگر شما در منطقه ای با امکان خوردگی بالا زندگی می کنید، که در آن ها از نمک پاشی روی جاده ها استفاده می شود، یا نزدیک اقیانوس هستید و یا در نواحی با آلودگی صنعتی زندگی می کنید، و یا در منطقه شما باران اسیدی می بارد، باید بیشتر مراقب باشید تا از خوردگی جلوگیری نمایید. در زمستان، شیلنگ های زیر خودرو باید هر ماه حداقل یک بار بررسی شوند. بعد از اتمام فصل زمستان زیر خودرو را کاملا تمیز کرد.

- هنگام تمیز کردن قسمت زیرین خودرو، به ویژه باید به اجزای زیر گلگیر و دیگر بخش هایی توجه کنید که از دید پنهان می باشند. اگر به جای تمیز کردن گل و لای، تنها آن را خیس کنید در واقع به جای جلوگیری از خوردگی به تسریع آن کمک کرده اید. آب پرفشار و بخار در برداشتن و پاک کردن گل و لای و مواد خورنده بسیار موثر است.
- موقع تمیز کردن صفحات تحتانی در، و اعضای شاسی اطمینان حاصل کنید که شیلنگ های تخلیه باز هستند و رطوبت خارج می شود زیرا در غیر این صورت باقی ماندن آب در این نواحی سبب تسریع خوردگی می شود.

خشک نگه داشتن پارکینگ خودرو

از پارک کردن خودرو در پارکینگ‌های با تهویه نامناسب و مرطوب خودداری کنید زیرا چنین پارکینگ‌های محیطی مساعد برای خوردگی است. این امر به‌ویژه در صورتی بیشتر امکان دارد که خودرو را در پارکینگ بشوید و یا وقتی هنوز خیس است و یا با برف و یخ و گل و لای پوشیده شده است، وارد پارکینگ شده و آنجا پارک کنید. حتی پارکینگ‌های دارای گرمایش هم می‌توانند سبب خوردگی شوند مگر این که تهویه انقدر خوب باشد که رطوبت دفع شود.

نقاشی و تزئینات خودرو را در وضعیت خوب نگه دارید.

خراش و تورفتگی سطح نقاشی بدنه را باید در سریع‌ترین زمان با رنگ قلم پوشاند تا احتمال زنگ زدگی کم شود. در صورتی که رنگ به کلی ناپدید شده و فلز مشخص است، باید به یک صافکار و نقاش ماهر مراجعه کنید.

فضولات پرندگان به شدت خورنده است و می‌تواند به نقاشی خودرو در عرض چند ساعت آسیب بزند. بنابراین توصیه می‌شود که در سریع‌ترین زمان ممکن آن را پاک کنید.

از قسمت‌های داخلی خودرو غفلت نکنید

رطوبت می‌تواند زیر کفی‌های خودرو جمع شود و ایجاد خوردگی کند. به‌صورت دوره‌ای قسمت‌های زیر کفی را چک کنید تا از خشک بودن موکت اطمینان پیدا کنید. اگر کود شیمیایی، مواد شوینده و یا شیمیایی را در خودرو حمل می‌کنید، بیشتر احتیاط کنید.

این مواد باید در ظروف مناسب حمل شوند و تمامی سرریزها و نشستی‌های آن‌ها باید با آب پاک تمیز و سطح و کف خودرو خشک شود.

مراقبت از تزئینات داخلی خودرو

اقدامات لازم عمومی در مورد تزئینات داخلی

مراقب باشید که محصولات سوزآور مانند ادوکلن و روغن‌های آرایشی به داشبورد مالیده نشود زیرا سبب آسیب دیدن و تغییر رنگ داشبورد می‌شود. در صورت تماس این مواد با داشبورد، بلافاصله آن‌ها را تمیز کنید. دستورات عمل‌های تمیز کردن صحیح وینیل (Vinyl) را ملاحظه نمایید.

نکته :

هرگز آب و یا مایعات دیگر را روی اجزای الکترونیکی و الکتریکی داخل خودرو نریزید زیرا ممکن است به آن‌ها آسیب برساند.

تمیز کردن تودوزی و تزئینات داخلی

وینیل

گرد و غبار روی وینیل را با جارو برقی یا جارو دستی تمیز کنید و برای تمیز کردن سطوح آن از تمیز کننده‌های پلاستیک وینیل استفاده کنید.

پارچه و روکش‌ها

گرد و غبار روی پارچه را با جارو دستی و یا جارو برقی تمیز کنید. برای شستن تودوزی و موکت کف از محلول ولرم آب و صابون استفاده کنید و نقاط لکه تازه را با شوینده‌های پارچه تمیز کنید. اگر این لکه‌ها بلافاصله تمیز نشوند، پارچه لک می‌شود و ممکن است رنگ آن تغییر کند. همچنین خواص نسوز بودن آن هم در صورتی که درست نگهداری و تمیز نشود، تحت تاثیر قرار می‌گیرد.

نکته :

استفاده از شوینده‌های دیگر به جز شوینده‌ها و تمیز کننده‌های پیشنهادی و روش‌های اعلام شده ممکن است روی ظاهر پارچه یا روکش‌ها و خواص نسوز بودن آن‌ها اثر بگذارد.

تمیز کردن نوار کمر بند

نوار کمر بند را با محلول آب و صابون ولرم برای تمیز کردن موکت و تودوزی استفاده کنید. از دستورات عمل‌های روی جلد صابون پیروی کنید و از چلانیدن و رنگ زدن مجدد نوار کمر بند خودداری کنید زیرا ممکن است سبب تضعیف آن شود.

تمیز کردن شیشه‌ها از داخل

اگر سطح داخلی شیشه خودرو کدر شده است (یعنی با یک لایه روغن، گریس و یا واکس کدر شده است، باید آن را با شیشه‌شور تمیز کنید. برای استفاده از شیشه‌شور به دستورات درج شده روی آن توجه کنید.

نکته :

از خراشیدن سطح داخلی شیشه عقب خوددار کنید زیرا ممکن است به شبکه گرم‌کن شیشه عقب آسیب برساند.

سیستم کنترل آلاینده‌ها

سیستم کنترل آلاینده‌های خودرو شامل گارانتی محدود است. لطفا اطلاعات گارانتی موجود در کتابچه گارانتی خودرو را ملاحظه کنید. خودروی شما مجهز به یک سیستم کنترل آلاینده است تا تمامی قوانین مربوط به آن را رعایت نماید. سه سیستم کنترل آلاینده وجود دارد که به شرح زیر می‌باشند:

- (۱) سیستم کنترل آلاینده‌های کارتل
- (۲) سیستم کنترل آلاینده‌های بخار باک سوخت
- (۳) سیستم کنترل آلاینده‌های اگزوز

برای اطمینان از عملکرد درست سیستم‌های کنترل آلاینده خودرو، توصیه می‌شود که خودروی خود را برای بازدید و تعمیر و نگهداری طبق جدول نگهداری مندرج در این کتابچه به نمایندگی مجاز شرکت کرمان موتور ببرید.

اقدامات احتیاطی برای تست بازرسی و نگهداری (با سیستم کنترل پایداری الکترونیکی (ESC))

- هنگام تست نیروسنج برای جلوگیری از اختلال در کار جرقه‌های موتور، سیستم ESC را با فشار کلید ESC خاموش کنید.
- بعد از تکمیل تست نیروسنج، سیستم ESC را مجدداً با فشار کلید ESC، روشن کنید.

۱. سیستم کنترل آلاینده‌های کارتل

سیستم تهویه کارتل مثبت برای جلوگیری از ایجاد آلودگی هوا در اثر گازهای سمی خروجی از کارتل استفاده می‌شود و این سیستم هوای تازه و فیلتر شده را از طریق مجرای هواکش وارد کارتل می‌کند. در داخل کارتل، هوای تازه با گازهای سمی ترکیب می‌شود و سپس از طریق شیر PCV وارد سیستم القایی می‌شود.

۲. سیستم کنترل آلاینده‌های بخار باک سوخت

این سیستم آلاینده‌ها برای جلوگیری از ورود بخارات سوخت به هوا طراحی شده است.

کنیستر

بخارات سوخت جمع شده در داخل باک سوخت در کنیستر جذب و ذخیره می‌شوند. وقتی موتور روشن است، بخارات سوخت جذب شده در کنیستر از طریق شیر برقی کنترلی وارد باک فشار شکن می‌شود.

شیر برقی کنترل بخار سوخت باک یا PCSV

شیر برقی PCSV توسط بخش کنترل موتور (ECM) کنترل می‌شود؛ وقتی دمای مایع خنک‌کننده در زمان خلاص کار کردن پایین است، شیر برقی PCSV بسته می‌شود تا سوخت تبخیر شده وارد موتور نشود. بعد از گرم شدن موتور در هنگام رانندگی معمولی، شیر PCSV باز شده و سوخت تبخیر شده وارد موتور می‌شود.

۳. سیستم کنترل آلاینده‌های اگزوز

سیستم کنترل آلاینده‌های اگزوز سیستمی بسیار موثر است که آلاینده‌های اگزوز را ضمن حفظ کارایی خودرو، کنترل می‌کند.

اصلاحات و دست‌کاری خودرو

این خودرو نباید دست‌کاری شود و این کار می‌تواند روی کارایی، ایمنی و یا دوام آن تأثیرگذار باشد و ممکن است حتی نقض قوانین و مقررات دولتی باشد. به علاوه، آسیب‌دیدگی یا مشکلات ناشی از دست‌کاری خودرو ممکن است مشمول گارانتی نشود.

اقدامات احتیاطی در رابطه با گازهای خروجی از اگزوز (منواکسید کربن)

منواکسید کربن می‌تواند همراه با دیگر بخارات خروجی، خارج شود. بنابراین اگر بوی دود به هر نحوی در خودرو پیچید، باید بلافاصله بررسی و علل آن مشخص و رفع گردد. اگر فکر می‌کنید که منشأ بو از سیستم اگزوز است، هنگام رانندگی تمامی شیشه‌ها را باز کنید و بلافاصله خودرو را بازدید و تعمیر نمایید.

- هرگز بیش از مقدار نیاز خودرو را داخل اماکن سربسته مانند پارکینگ روشن نگذارید و بلافاصله بعد از روشن کردن از محیط بسته خارج شوید.
- وقتی خودرو در فضای باز به مدت طولانی توقف می‌کند و روشن است، سیستم تهویه خودرو را در صورت لزوم به‌گونه‌ای تنظیم کنید که هوای بیرون را وارد خودرو کنید.
- هرگز به‌مدت زیاد داخل خودروی روشن نمانید.
- وقتی موتور خاموش شده و یا استارت نمی‌زند، سعی و تلاش زیاد برای روشن کردن موتور ممکن است به سیستم کنترل آلاینده‌ها آسیب برساند.

هشدار!



اگزوز

گازهای خروجی از اگزوز حاوی منواکسید کربن هستند. این گاز بی‌رنگ و بی‌بو و به شدت خطرناک است و در صورت استنشاق می‌تواند کشنده باشد. برای جلوگیری از مسمومیت با منواکسید دستورات عمل‌های این صفحه را رعایت کنید.

اقدامات احتیاطی مربوط به مبدل کاتالیست (در صورت نصب)

هشدار!

آتش سوزی

یک سیستم آگزوز داغ می تواند سبب آتش گرفتن مواد اشتعال زای زیر خودرو شود. بنابراین هرگز خودرو را روی مواد اشتعال زا و یا نزدیک آنها (مثلا نزدیک گاز، گیاهان و علفهای خشک، کاغذ و برگ و غیره) متوقف نکنید.

- از رانندگی با سوخت کم (با چراغ بنزین روشن) خودداری کنید. رانندگی با بنزین تمام شده سبب خراب شدن موتور و شمعها و مبدل کاتالیزور می شود.
- عدم رعایت این اقدامات احتیاطی می تواند سبب آسیب دیدن مبدل کاتالیست و خودروی شما شود. به علاوه، این اقدامات می تواند سبب باطل شدن گارانتی خودرو گردد.
- خودرو شما مجهز به ابزار کنترل آلاینده مبدل کاتالیست است.
- بنابراین باید اقدامات احتیاطی زیر را در مورد آن رعایت کنید:
- در موتورهای بنزینی همواره از بنزین بدون سرب استفاده کنید.
- وقتی موتور خودرو ایراد دارد، از آن استفاده نکنید (مثلا وقتی که کارایی موتور کم شده و شمع ها درست کار نمی کنند)
- هرگز از خودرو نادرست استفاده نکنید. منظور از نادرست استفاده کردن مثلا پایین آمدن از شیبهای تند با دنده و موتور خاموش است.
- هرگز موتور را در حالت خلاص با دور بالا برای مدت طولانی (بیشتر از ۵ دقیقه) استفاده نکنید.
- هرگز سیستم کنترل آلایندهها و یا موتور را دست کاری نکنید. توصیه می شود که سیستم توسط نمایندگی بازدید شود.

۵۰۰	ابعاد خودرو
۵۰۰	موتور خودرو
۵۰۱	توان لامپ‌های خودرو
۵۰۲	لاستیک و چرخ‌های خودرو
۵۰۳	ظرفیت بار و سرعت لاستیک‌ها
۵۰۳	وزن ناخالص خودرو
۵۰۴	حجم بار قابل حمل توسط خودرو
۵۰۴	سیستم تهویه مطبوع
۵۰۵	روغن‌های پیشنهادی و مقادیر مورد استفاده
۵۰۶	روغن موتور پیشنهادی (برای اروپا)
۵۰۷	میزان لزجت یا ویسکوزیته پیشنهادی SAE
۵۰۸	شماره شناسایی خودرو (VIN)
۵۰۸	برچسب تایید خودرو
۵۰۹	برچسب مشخصات لاستیک و فشار باد آن
۵۰۹	شماره موتور
۵۰۹	برچسب کمپرسور کولر
۵۱۰	برچسب مبرد

ابعاد خودرو

ابعاد بر حسب mm (in.)

مشخصه	خودرو ۵ در	خودرو ۳ در	کراس
طول کل	۴,۰۳۵ (۱۵۸.۸)	۴,۰۴۵ (۱۵۹.۲)	۴,۰۶۵ (۱۶۰)
عرض کل	۱,۷۳۴ (۶۸.۳)	۱,۷۳۰ (۶۸.۱)	۱,۷۶۰ (۶۹.۳)
ارتفاع کل	۱,۴۷۴ (۵۸)	۱,۴۴۹ (۵۷)	۱,۵۲۹ (۶۰.۲)
آج جلو	۱,۵۲۰/۱,۵۱۴ (۵۹.۸/۵۹.۶)	۱,۵۲۰/۱,۵۱۴/۱,۵۱۵ (۵۹.۸/۵۹.۶/۵۹.۶)	۱,۵۱۷/۱,۵۱۱/۱,۵۱۲ (۵۹.۷/۵۹.۵/۵۹.۶)
آج عقب	۱,۵۱۹/۱,۵۱۳ (۵۹.۸/۵۹.۶)	۱,۵۱۹/۱,۵۱۳/۱,۵۱۳ (۵۹.۸/۵۹.۶/۵۹.۶)	۱,۵۱۹/۱,۵۱۳/۱,۵۱۳ (۵۹.۸/۵۹.۶/۵۹.۶)
فاصله چرخ‌ها	۲,۵۷۰ (۱۰۱.۲)	۲,۵۷۰ (۱۰۱.۲)	۲,۵۷۰ (۱۰۱.۲)

موتور خودرو

مصرف سوخت در هر ۱۰۰ کیلومتر بر حسب لیتر	
شهری	۵.۸
بین شهری	۴
ترکیبی	۴.۷

مشخصه	موتور بنزینی ۱,۴
حجم نوسان پیستون موتور	۱,۳۶۸ (۸۳.۵)
قطر بوش سیلندر × کورس پیستون	۷۲ × ۸۴ (۲.۸ × ۳.۳)
ترتیب جرقه شمع‌ها	۱-۳-۴-۲
تعداد سیلندر	۴

توان چراغ‌های خودرو

توان / وات (W)	حبابی چراغ (لامپ)
۵۵ یا ۶۰/۵۵	چراغ‌های جلو (نور بالا / نور پایین)
۲۱	چراغ راهنمای جلو
۵ یا LED	چراغ‌های وضعیت (پارک)
۲۵ یا LED	چراغ RDL
LED	چراغ روی آینه بغل
۳۵	چراغ مه‌شکن جلو
۲۱/۵	چراغ ترمز و عقب
۵ یا LED	چراغ عقب
۲۱	چراغ راهنمای عقب
۲۱	چراغ دنده عقب
۲۱	چراغ مه‌شکن عقب*
۵	چراغ ترمز بالای در عقب*
۵	چراغ روی پلاک خودرو
۸	چراغ‌های داخل اتاق خودرو
۱۰	چراغ صندوق عقب*

* : اگر روی خودرو شما نصب باشد.

لاستیک و چرخ‌های خودرو

گشتاور مورد نیاز برای بستن پیچ چرخ kg·m (lb·ft, N·m)	فشار باد لاستیک (bar (psi, kPa)				اندازه رینگ	اندازه لاستیک	بخش مورد نظر
	حداکثر بار		بار عادی				
	عقب	جلو	عقب	جلو			
۱۱~۹ (۱۰۷~۷۹,۸۸~۶۵)	۲.۵ (۲۵۰, ۳۶)	۲.۴ (۲۴۰, ۳۵)	۲.۱ (۲۱۵, ۳۱)	۲.۳ (۲۳۵, ۳۴)	۶J x ۱۵	۱۸۵/۶۵R۱۵	لاستیک کامل
	۲.۶ (۲۶۰, ۳۸)	۲.۶ (۳۶۰, ۳۸)	۲.۶ (۲۶۰, ۳۸)	۲.۶ (۲۶۰, ۳۸)	۶J x ۱۵	*۱۸۵/۶۵R۱۵ (ECO PACK)	
	۲.۵ (۲۵۰, ۳۶)	۲.۵ (۲۵۰, ۳۶)	۲.۲ (۲۲۷, ۳۳)	۲.۵ (۲۵۰, ۳۶)	۶J x ۱۵	۱۸۵/۶۵R۱۵ (EUROPE PACK)	
	۲.۶ (۲۶۰, ۳۸) *۲.۶ (۲۶۰, ۳۸)	۲.۴ (۲۴۰, ۳۵) *۲.۶ (۲۶۰, ۳۸)	۲.۱ (۲۱۵, ۳۱) *۲.۶ (۲۶۰, ۳۸)	۲.۳ (۲۳۵, ۳۴) *۲.۶ (۲۶۰, ۳۸)	۶J x ۱۶	۱۹۵/۵۵R۱۶	
	۲.۵ (۲۵۰, ۳۶)	۲.۴ (۲۴۰, ۳۵)	۲.۱ (۲۱۵, ۳۱)	۲.۳ (۲۳۵, ۳۴)	۶.۵J x ۱۷	۲۰۵/۴۵R۱۷	
	۴.۲ (۴۲۰, ۶۰)	۴.۲ (۴۲۰, ۶۰)	۴.۲ (۴۲۰, ۶۰)	۴.۲ (۴۲۰, ۶۰)	۳.۵J x ۱۵	T۱۲۵/۸۰D۱۵	لاستیک موقت

* در مورد فشار لاستیک MSTA استفاده می‌شود.

ظرفیت بار و سرعت لاستیک‌ها

میزان سرعت		ظرفیت بار		اندازه رینگ	اندازه لاستیک	مشخصه
km/h	SS	kg	L1			
۱۹۰	T	۵۶۰	۸۸	۶J X ۱۵	۱۸۵/۶۵R۱۵	لاستیک کامل
۲۱۰	H	۵۶۰	۸۸	۶J X ۱۵	۱۸۵/۶۵R۱۵	
۲۱۰	H	۵۴۵	۸۷	۶J X ۱۶	۱۹۵/۵۵R۱۶	
۲۴۰	V	۶۱۵	۹۱	۶J X ۱۶	۱۹۵/۵۵R۱۶	
۲۴۰	V	۵۶۰	۸۸	۶.۵J X ۱۷	۲۰۵/۴۵R۱۷	
۱۲۰	M	۶۹۰	۹۵	۳.۵J X ۱۵	T۱۲۵/۸۰D۱۵	لاستیک موقت

L1 : شاخص بار
SS : علامت سرعت

وزن ناخالص خودرو

موتور گازوئیلی ۱,۱		موتور بنزینی ۱,۴		موتور بنزینی ۱,۲۵	موتور بنزینی ۱,۰		مشخصه
6 M/T	6 M/T	4 A/T	6 M/T	5 M/T	6 M/T	5 M/T	
۱۶۹۰ (۳,۷۲۵)	۱,۶۸۰ (۳,۷۰۳)	۱,۶۲۰ (۳,۵۷۱)	۱,۶۰۰ (۳,۵۲۷)	۱,۵۸۰ (۳,۴۸۳)	۱,۶۵۰ (۳,۶۳۷)	۱,۶۱۰ (۳,۵۴۹)	G.V.W Kg (lbs.)

M/T : گیربکس دستی
A/T : گیربکس اتوماتیک

حجم بار قابل حمل توسط خودرو

خودرو کراس		خودرو ۳ در		خودرو ۵ در		مشخصه	
لاستیک موقت	TMK	لاستیک موقت	TMK	لاستیک موقت	TMK	حداقل	VDA
۳۰۱ L (۱۰.۶ cu ft)	۳۲۶ L (۱۱.۵ cu ft)	۳۱۱ L (۱۱.۰ cu ft)	۳۳۶ L (۱۱.۹ cu ft)	۳۰۱ L (۱۰.۶ cu ft)	۳۲۶ L (۱۱.۵ cu ft)	حداکثر	
۱,۰۱۷ L (۳۵.۹ cu ft)	۱,۰۴۲ L (۳۶.۸ cu ft)	۹۸۶ L (۳۴.۸ cu ft)	۱,۰۱۱ L (۳۵.۷ cu ft)	۱,۰۱۷ L (۳۵.۹ cu ft)	۱,۰۴۲ L (۳۶.۸ cu ft)		

حداقل: پشت صندلی عقب تا لبه بالایی صندلی
حداکثر: پشت صندلی جلو تا سقف خودرو

سیستم تهویه مطبوع

نوع گاز	وزن	مشخصه
R-134a	۴۷۰ ± ۲۵ g	گاز (مبرد)
R-1234yf		
روغن PAG	۱۱۰g	روغن کمپرسور

برای کسب اطلاعات بیشتر، توصیه می‌شود با نمایندگی تماس بگیرید.

روغن‌های پیشنهادی و مقادیر مورد استفاده

برای کارایی بهتر موتور و زنجیره انتقال قدرت خودرو و افزایش دوام آن، تنها از روغن‌های با کیفیت مناسب استفاده کنید. انتخاب درست روغن به افزایش کارایی موتور هم کمک می‌کند و سبب مصرف سوخت کمتر می‌گردد. در این بخش روغن‌های مناسب برای خودروی شما معرفی می‌شوند.

نوع	حجم	روغن
یا بالاتر API Service SM* ^۳ and ILSAC GF-4 یا بالاتر ACEA A5	۳.۶ (۳.۸۰ US qt.)	موتور بنزینی ۱,۰ لیتر
	۳.۵ (۳.۷۰ US qt.)	موتور بنزینی ۱,۲۵ لیتر
	۳.۵ (۳.۷۰ US qt.)	موتور بنزینی ۱,۴ لیتر
C2 یا ACEA C3: * ^۴ DPF با ACEA B4: * ^۴ DPF بدون	۴.۸ (۵.۰۷ US qt.)	موتور گازوئیلی ۱,۱ لیتر
	۵.۳ (۵.۶۰ US qt.)	موتور گازوئیلی ۱,۴ لیتر
API GL-4, SAE 70W - HK SYN MTF 70W - SPIRAX S6 GHME 70W MTF - GS MTF HD 70W	۱.۵ ~ ۱.۶ (۱.۶ ~ ۱.۷ US qt.)	موتور بنزینی ۱,۰ لیتر
	۱.۵ ~ ۱.۶ (۱.۶ ~ ۱.۷ US qt.)	موتور بنزینی ۱,۲۵ لیتر
	۱.۶ ~ ۱.۷ (۱.۷ ~ ۱.۸ US qt.)	موتور بنزینی ۱,۴ لیتر
	۱.۶ ~ ۱.۷ (۱.۷ ~ ۱.۸ US qt.)	موتور گازوئیلی ۱,۱ لیتر
	۱.۷ ~ ۱.۸ (۱.۸ ~ ۱.۹ US qt.)	موتور گازوئیلی ۱,۴ لیتر
DIAMOND ATF SP-III, SK ATF SP-III	۶.۸ (۷.۲ US qt.)	روغن گیربکس اتوماتیک

روغن موتور *^۱*^۲
(تخلیه و تعویض)

روغن گیربکس دستی

- *^۱: به میزان لزجت پیشنهادی SAE در صفحه بعد مراجعه کنید.
- *^۲: روغن موتورهای با برچسب Energy Conserving Oil در حال حاضر وجود دارند. این روغن علاوه بر مزایای دیگر با کاهش میزان سوخت مورد نیاز برای حل مشکل اصطکاک موتور، مصرف سوخت را کم می‌کنند. غالباً میزان بهبودی را نمی‌توان به راحتی اندازه‌گیری کرد اما در طول یک سال می‌توان هزینه زیادی را از این لحاظ صرفه جویی نمود.
- *^۳: اگر روغن موتور API service SM or ACEA A5 در کشور شما وجود ندارد، می‌توانید از API service SL or ACEA A3 استفاده کنید.
- *^۴: فیلتر ذرات گازوئیل

نوع	حجم	مشخصه سیال	
مخلوط، ضدیخ با آب (مایع خنک کننده پایه اتیلن گلیکول برای رادیاتور آلومینیومی)	4.3 l (4.4 US qt.)	موتور بنزینی	مایع خنک کننده
	6.4 l (6.8 US qt.)	موتور گازوئیلی	
FMVSS116 DOT-3 or DOT-4	0.7 ~ 0.8 l (0.7 ~ 0.8 US qt.)	روغن ترمز / کلاچ	
	50 l (13.2 US gal.)	سوخت	

روغن موتور پیشنهادی (برای اروپا)

محصول		شرکت تولید کننده
موتور گازوئیلی	موتور بنزینی	
HELIX ULTRA AP 5W-30	HELIX ULTRA AH-E 5W-30	Shell
HELIX ULTRA AP-L 5W-30		

موقع انتخاب روغن، بازه دمایی محل کار خودرو را قبل از تعویض روغن بعدی در نظر بگیرید. و براساس آن از نمودار زیر لزجت مناسب برای روغن خود را انتخاب کنید.

°C	°F	دما
۵۰	۱۲۰	
۴۰	۱۰۰	
۳۰	۸۰	
۲۰	۶۰	
۱۰	۴۰	
۰	۲۰	
-۱۰	۰	
-۲۰	-۱۰	
-۳۰		
		روغن موتور بنزینی (برای اروپا و خاورمیانه)* ^۱
20W-50		
15W-40		
10W-30		
5W-30, 5W-40		
		روغن موتور بنزینی (به جز اروپا و خاورمیانه)* ^۱
20W-50		
15W-40		
10W-30		
5W-20, 5W-30		
		روغن موتور دیزل
15W-40		
10W-30		
5W-30		
0W-30		

*^۱: توصیه می‌شود که از روغن موتور با بازه لزجت SAE 5W-30 (API SM/ILSAC GF-4/ACEA A5) برای اروپا و خاورمیانه استفاده کنید.
توصیه می‌شود که از روغن موتور با بازه لزجت SAE 5W-20 (API SM/ILSAC GF-4/ACEA A5) به جز در اروپا و خاورمیانه استفاده کنید.
اما اگر روغن موتور در کشور شما موجود نبود، روغن موتور مناسب را با استفاده از نمودار لزجت روغن انتخاب کنید. استفاده از روغن موتورهای با SAE 5W-20 برای موتور 1.0L T-GDI توصیه نمی‌شود.

میزان لزجت یا ویسکوزیته پیشنهادی SAE

نکته:

همیشه اطراف درب مخزن روغن و دیگر مجاری، درجه روغن و غیره را قبل از کنترل و یا تعویض روغن تمیز کنید. این امر به ویژه در مناطق با آب‌وهوای غبارآلود و موقع استفاده از خودرو در جاده خاکی اهمیت دارد. تمیز کردن درب‌ها و درجه روغن مانع ورود آلودگی به موتور و دیگر مکانیسم‌ها می‌شود و خودرو آسیب نمی‌بیند.

ویسکوزیته (لزجت) روغن موتور روی مصرف سوخت و کار آن در آب‌وهوای سرد (استارت موتور و روان بودن روغن موتور) تاثیر دارد. هر چه لزجت پایین‌تر باشد مصرف سوخت کمتر و کارایی خودرو در هوای سرد بهتر می‌شود اما در آب‌وهوای گرم باید لزجت روغن بالا باشد. استفاده از روغن با لزجت متفاوت با لزجت پیشنهادی سبب می‌شود که موتور آسیب ببیند.

برچسب تایید خودرو

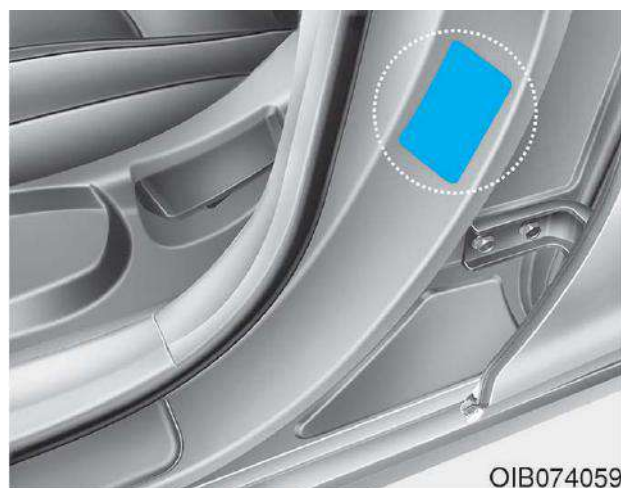

برچسب تایید خودرو روی ستون میانی سمت راننده یا سرنشین جلو زده شده است و روی آن شماره شناسایی خودرو یا VIN درج شده است.



شماره VIN روی یک پلاک به قسمت بالای داشبورد چسبانده شده است. شماره روی این پلاک را به راحتی می توان از بیرون و از پشت شیشه مشاهده نمود.

شماره شناسایی خودرو (VIN)

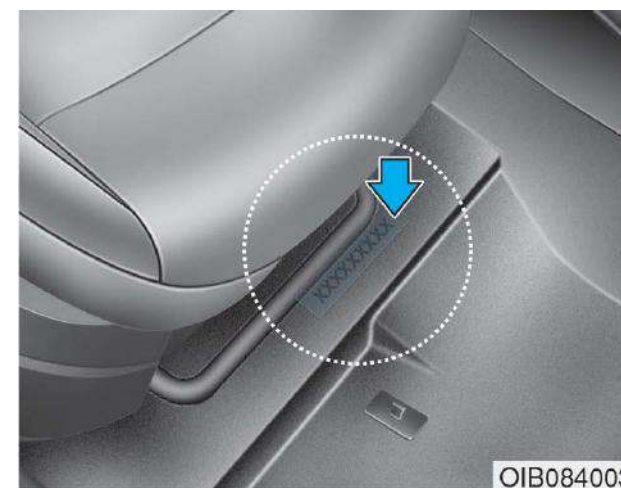

شماره شناسایی خودرو یا VIN در کارت خودرو شما و تمامی اسناد مالکیت آن درج شده است. این شماره زیر صندلی سرنشین یا راننده حک شده است.

برچسب کمپرسور کولر



برچسب روی کمپرسور کولر نوع کمپرسور مورد استفاده در خودروی شما را با معرفی مدل، شماره فنی تولید کننده و شماره تولید، مبرد (۱) و روغن مبرد (۲) نشان میدهد.

شماره موتور

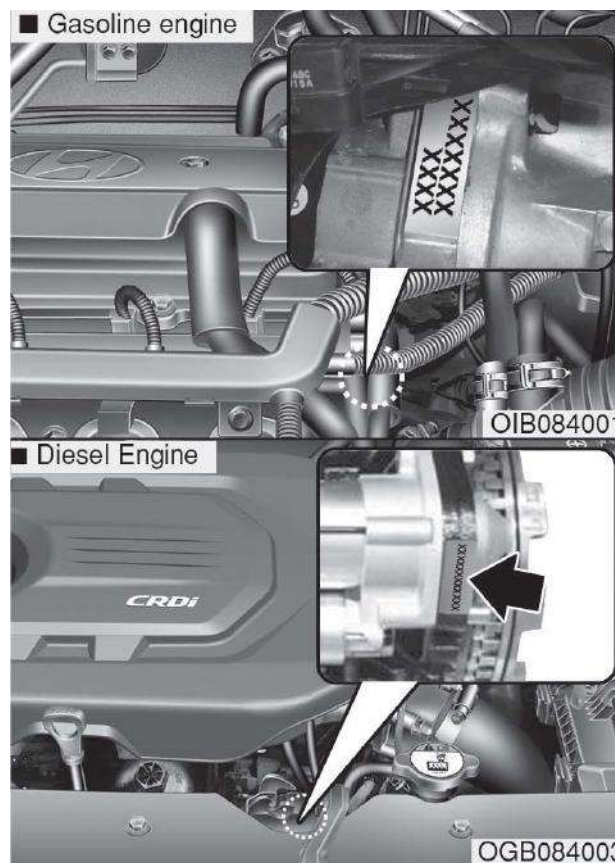

شماره موتور روی بدنه موتور به شرح شکل درج شده است.

برچسب مشخصات لاستیک و فشار باد آن

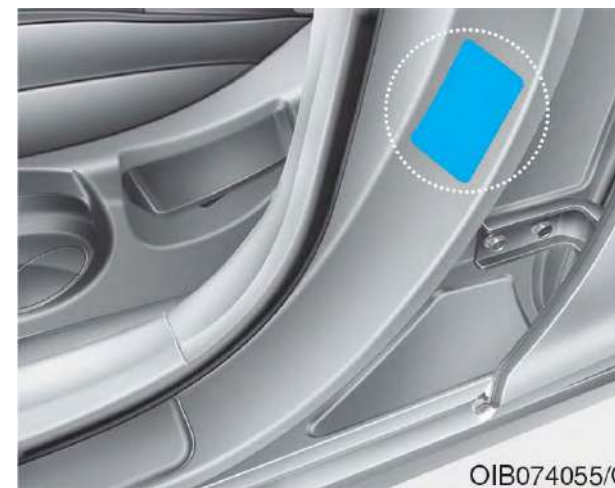

لاستیک‌های خودروی شما به گونه‌ای است که بهترین کارایی را در رانندگی عادی به ارمغان می‌آورد. در برچسب لاستیک روی ستون مرکزی سمت راننده فشار باد لاستیک پیشنهادی برای خودروی شما درج شده است.

برچسب E-MARK (برای اروپا) - برچسب مبرد اگر روی خودرو شما نصب باشد



برچسب مبرد در جلو درب موتور قرار گرفته است.



برچسب E-MARK روی ستون مرکزی سمت راننده قرار دارد. این برچسب گواهی می‌نماید که خودروی شما مطابق با مقررات زیست‌محیطی و ایمنی ECE است. و در آن اطلاعات زیر درج شده است:

- کد کشور
- شماره قانون
- شماره اصلاحیه قانون
- شماره گواهی

۵۱۲ خدمات گارانتی
۵۱۵ توصیه‌های مهم
۵۱۷ سرویس‌های ادواری

خدمات گارانتی

مدت زمان گارانتی

۶۰ ماه بعد از تاریخ تحویل خودرو یا ۱۵۰۰۰۰ کیلومتر کارکرد (هر کدام که زودتر فرا برسد).

شرایط گارانتی قطعات

الف) قطعات تزئینی ب) قطعات مصرفی ج) سایر قطعات

الف) قطعات تزئینی

قطعاتی مانند آفتاب گیر، صندلی، آئینه‌ها، رودری‌ها و ... شامل قطعات تزئینی می‌باشند که به هنگام تحویل خودرو توسط اداره تحویل، بی‌نقص بودن ظاهری آن‌ها به استحضار مشتریان رسانیده می‌شوند. لذا پس از تحویل خودرو و تایید سلامت این قطعات توسط خریدار و تکمیل فرم مربوطه قطعات فوق مشمول گارانتی نخواهند بود.

ب) قطعات مصرفی

به قطعاتی اطلاق می‌گردد که عمر آن‌ها نسبت به سایر قطعات خودرو محدودتر بوده و به‌صورت عادی پس از مدتی محدود یا مقدار کارکرد خاصی مستهلک شده و بایستی تعویض شوند و استهلاک این قطعات رابطه مستقیمی با نحوه استفاده از خودرو توسط کاربران دارد.

لذا لیست برخی از این قطعات که شامل شرایط گارانتی نمی‌شوند به شرح ذیل اعلام می‌گردد:

- | | | |
|------------|--------------------|---------------------------|
| ۱- بست‌ها | ۲- خارهای تزئیناتی | ۳- فیوزها |
| ۴- فیلترها | ۵- انواع روغن‌ها | ۶- مایع خنک‌کننده (ضد یخ) |

تبصره: ۱: چنانچه جهت رفع ایراد گارانتی نیاز به تعویض قطعه و یا مواد مصرفی باشد، آن قطعه و یا مواد نیز تحت پوشش گارانتی خواهند بود.

ج) سایر قطعات

چنانچه علت معیوب شدن قطعه طبق نظر کارشناس نمایندگی مجاز و یا دفتر مرکزی ناشی از کیفیت قطعه باشد، قطعه و اجرت آن مشمول شرایط گارانتی خواهند بود.

توصیه مهم

خواهشمند است برای اطلاع و بهره برداری مقتضی از موارد ذیل به وب سایت شرکت بام خودرو به آدرس: www.bamkhodro.com مراجعه نمایید.

۱. خطی مشی گارانتی و آخرین تغییرات آن
۲. قانون حمایت از حقوق مصرف کنندگان خودرو و آیین نامه اجرایی آن
۳. لیست هزینه اجرت خدمات و قطعات یدکی هر یک از محصولات
۴. شماره تلفن و محل استقرار واحدهای امداد خودروی شرکت کرمان موتور
۵. لیست نمایندگی های فروش و خدمات پس از فروش محصولات کرمان موتور
۶. فهرست متعلقات خودرو

مواردی که مشمول گارانتی نمی شوند

۱. قطعاتی که به غیر از نقص ساخت و جنس دچار ایراد شده باشند (استفاده نادرست، تصادف و ...).
۲. در مدت گارانتی، در صورت استفاده از قطعات غیر اصلی (قطعاتی که از طریق شرکت بام خودرو تهیه و تعویض نمی گردد حتی اگر دارای آرم سازنده اصلی باشد) و بروز عیب، قطعه معیوب و سیستم های مرتبط با آن شامل گارانتی نمی شوند.

۳. استفاده از آپشن هایی که مغایر با وضعیت استاندارد و طراحی خودرو می باشد همانند استفاده از رینگ ها و لاستیک ها و سیستم های پخش، دزدگیر و ... که باعث خارج شدن از گارانتی جلوبندی و سیستم های برقی مرتبط و ... خواهد شد. نصب هرگونه تجهیزات اضافه و آپشن برای تزئینات خودرو نیز مانند: نصب کف پوش در کف اتاق (که به دلیل عدم رعایت گشتاور در مونتاژ مجدد صندلی و کمربندها و یا نصب روکش صندلی برای خودروهایی که دارای ایربگ جانبی هستند که باعث عدم عملکرد صحیح ایربگ ها شود) و نصب نمودن هر آپشن که مغایر با وضعیت استاندارد طراحی خودرو باشد می تواند باعث خارج شدن خودرو و یا بخش های مرتبط از شرایط گارانتی می گردد.
۴. صدمات ناشی از عوامل غیر مرتبط با ساختار خودرو از قبیل تصادفات، سنگ خوردگی، خراش، سرقت، آتش سوزی، بلایای طبیعی و غیر مترقبه (طوفان، تگرگ، صاعقه، سیل و ...) جنگ، اغتشاش و آشوب.
۵. هزینه پارکینگ و عدم استفاده از خودرو و بکسل کردن خودرو (بکسل کردن خودرو در شرایط خاص به تشخیص شرکت، گارانتی می باشد).
۶. از کار افتادن باطری (دشارژ شدن) به علت عدم

- استفاده از خودرو.
۷. نفوذ آب به داخل قطعات الکترونیکی به علت شست و شوی موتور و داخل خودرو.
۸. خرابی ناشی از تصادفات و استفاده نامناسب از خودرو و تعویض اتاق کامل در اثر تصادفات شدید.
۹. استفاده از خودرو در مسابقات رالی، سرعت و ...
۱۰. هرگونه تغییرات در خودرو و تقویت آن (و یا تغییرات در نرم افزار ECU موتور و یا نرم افزار TCU گیربکس و ...) با حذف برخی از قطعات و جایگزینی با قطعات دیگر.
۱۱. صدمات ناشی از تردد خودرو در مسیرهای قیر پاشی شده، نمک ریزی شده و عوامل بیرونی نظیر برخورد سنگ و شن با خودرو.
۱۲. وجود هرگونه گرده رنگ که ناشی از قرار گرفتن خودرو در یک محیط نامناسب باشد.
۱۳. تاثیر موارد پراکنده در محیط، مانند سموم دفع آفات نباتی و غیره، فضله پرندگان، شیره درختان و همچنین عوامل جوی نظیر باران های اسیدی.
- انواع آلودگی های زیست محیطی و سایر عوامل تاثیر گذار بر بدنه و رنگ خودرو.
۱۴. خسارات ناشی از قرار گرفتن خودرو در میدان های قوی مغناطیسی و ... (کنار پست ها و زیر دکل های فشار قوی انتقال نیرو)

توجه

- گارانتی رنگ خودرو در صورت رعایت نکات و شرایط مطرح شده در این دفترچه «سه سال» از تاریخ تحویل خودرو به مشتری می‌باشد.
- مطابق دستورالعمل شرکت بازرسی کلیه خدمات ارائه شده از طرف نمایندگان به مدت دو ماه یا ۳۰۰۰ کیلومتر کارکرد و قطعات به مدت ۶ ماه یا ۱۰۰۰۰ کیلومتر هر کدام که زودتر فرا برسد (مطابق شرایط اعلام شده) می‌بایستی تضمین گردد.

موارد زیر خودرو را از گارانتی خارج می‌کند:

۱. دستکاری کیلومتر خودرو
۲. عدم انجام سرویس اولیه
۳. تعمیر خودرو در مکان‌هایی غیر از نمایندگی‌های مجاز و مورد تأیید شرکت

توصیه‌های مهم

۱. انجام سرویس‌های ادواری و کنترل کارکرد موتور خودرو علاوه بر اطمینان از رانندگی و ایمنی سفر، در کاهش آلاینده‌های زیست محیطی تاثیر به‌سزایی خواهد داشت.
۲. قبل از هر رانندگی طولانی و به‌ویژه در فصول گرم سطح روغن و دیگر مایعات را بازدید نمایید.
۳. هیچ‌گاه کلید A/C خودرو را در دور موتور بالا روشن ننمایید.
۴. برای حفظ کارکرد طولانی پمپ بنزین و سیستم انژکتوری خودرو بهتر است که باک بنزین را قبل از رسیدن حجم بنزین باک به مقدار ۲۵٪ آن پر نمایید.
۵. در صورت متوقف بودن خودرو به‌مدت بیش از ۵ ماه روغن و فیلتر روغن را تعویض نمایید تا از بروز خسارت‌های فنی به موتور جلوگیری گردد.
۶. همیشه به چراغ و علائم هشداردهنده روی صفحه آمپر توجه نمایید و در صورت مشاهده علامتی خاص با نمایندگی مجاز تماس حاصل نمایید.
۷. از اقدام به تعمیر و دست‌کاری خودرو توسط اشخاص غیر مسئول و در تعمیرگاه‌های غیر مجاز جدا خودداری نمائید.

توجه

عیوب ناشی از عدم انجام سرویس‌های دوره‌ای مطابق با شرایط مندرج در همین دفترچه در شبکه نمایندگی‌های مجاز شرکت کرمان موتور، باعث خروج مجموعه‌های مرتبط خودرو از شرایط گارانتی می‌گردد.

۸. سطح روغن موتور و نشستی روغن را هر ۵۰۰ کیلومتر و یا قبل از شروع یک سفر طولانی کنترل کنید.
۹. سطح مایع خنک‌کننده و نشستی (هر روز) و یا بعد از تعویض تسمه دینام، واتر پمپ بازدید شود.
۱۰. هنگام اضافه کردن مایع خنک‌کننده موتور، فقط از یک خنک‌کننده دارای شرایط ویژه خودرو استفاده کرده و هرگز آب دارای املاح به مایع خنک‌کننده‌ای که در کارخانه پر شده است اضافه نکنید، یک مخلوط نامناسب خنک‌کننده ممکن است باعث ایجاد ایرادات جدی و یا آسیب به موتور شود.

توجه

- زمان انجام سرویس‌های ادواری در شرایط آب و هوایی سخت و مناطق پر گرد و غبار و آلوده بایستی کوتاه‌تر باشد. در چنین شرایطی توصیه می‌شود که پیوسته سطح روغن، آب و وضعیت تسمه‌ها را بازدید نمایید.
- به خاطر داشته باشید که تعمیرات صحیح و تعویض قطعات اصلی فقط در نمایندگی‌های مجاز شرکت کرمان موتور و به دست تکنسین‌های آموزش دیده میسر است.

توجه

- هزینه اجرت سرویس‌های ادواری فقط شامل مواردی است که در ستون مقابل به شرح کار قید شده است و در صورت نیاز به خدماتی که در آن ستون ذکر نشده باشد. اجرت مطابق قوانین و مقررات شرکت محاسبه و از مشتری (یا گارانتی) اخذ می‌گردد.
- هزینه قطعات تعویض شده و یا مواد مصرف شده برای خودرو در سرویس‌های ادواری به‌طور جداگانه مطابق قوانین و قیمت‌های شرکت محاسبه و از مشتری (یا گارانتی) اخذ می‌گردد.

سرویس‌های دوره‌ای

• سرویس اولیه

انجام خدمات (رایگان) سرویس اولیه بین کیلومتر ۳۵۰۰ تا ۵۰۰۰ کیلومتر کارکرد، قبل از سپری شدن ۶ ماه از تاریخ تحویل خودرو الزامی بوده و عدم انجام آن در محدوده زمانی و مسافتی مذکور، منجر به ابطال گارانتی کامل خودرو می‌گردد.

ردیف	شرح	اقدامات
۱	روغن موتور	<input type="checkbox"/> تعویض
۲	فیلتر هوا	<input type="checkbox"/> بازدید (در صورت نیاز تمیز و یا تعویض گردد)
۳	فیلتر روغن	<input type="checkbox"/> تعویض
۴	تسمه‌های موتور	<input type="checkbox"/> بازدید
۵	اتصالات برقی و سنسورها	<input type="checkbox"/> بازدید (در صورت نیاز نصب صحیح صورت پذیرد)
۶	کلید سیستم‌های الکتریکی	<input type="checkbox"/> تست با دستگاه عیب یاب
۷	باتری خودرو	<input type="checkbox"/> بازدید
۸	کلید چراغ‌های داخلی و خارجی خودرو	<input type="checkbox"/> بازدید
۹	باک بنزین، لوله‌ها و اتصالات آن و متعلقات سیستم سوخت‌رسانی	<input type="checkbox"/> بازدید
۱۰	روغن ترمز	<input type="checkbox"/> بازدید و سرریز در صورت نیاز
۱۱	پدال ترمز و مدار سیستم ترمز	<input type="checkbox"/> بازدید و تنظیم در صورت نیاز
۱۲	ترمز دستی	<input type="checkbox"/> بازدید و تنظیم در صورت نیاز
۱۳	لنت‌های ترمز و دیسک ترمز چرخ‌ها	<input type="checkbox"/> بازدید
۱۴	شلنگ‌ها، اتصالات و لوله‌های ترمز از نظر وجود نشتی و سطح کیفیت روغن	<input type="checkbox"/> بازدید
۱۵	جعبه فرمان، اهرم‌بندی و گردگیر جعبه فرمان	<input type="checkbox"/> بازدید
۱۶	زوایای چرخ‌های جلو و عقب	<input type="checkbox"/> بازدید

بن سرویس اولیه
۵۰۰۰ - ۳۵۰۰ کیلومتر
خودروی Hyundai i20

مهر و تایید واحد تحویل

شماره شناسی:

شماره موتور:

شماره نمایندگی مجاز:

مهر و امضای نمایندگی

• ادامه سرویس اولیه

ردیف	شرح	اقدامات
۱۷	سیبک‌ها و سیستم تعلیق	<input type="checkbox"/> بازدید
۱۸	پلوس‌ها و گردگیرهای پلوس	<input type="checkbox"/> بازدید
۱۹	آچارکشی کامل خودرو	<input type="checkbox"/> کنترل گشتاور پیچ‌ها
۲۰	لاستیک (فشار باد لاستیک)	<input type="checkbox"/> تنظیم باد
۲۱	سایش آج لاستیک‌ها و جابه‌جایی ضربدری چرخ‌ها	<input type="checkbox"/> بازدید تایرها و جابه‌جایی ضربدری آن‌ها
۲۲	عملکرد سیستم کولر بخاری	<input type="checkbox"/> بازدید
۲۳	گاز کولر و شیلنگها و اتصالات	<input type="checkbox"/> بازدید
۲۴	سطح مایع خنک‌کننده	<input type="checkbox"/> بازدید و سرریز در صورت نیاز
۲۵	روغن گیربکس	<input type="checkbox"/> بازدید و سرریز در صورت نیاز
۲۶	فیلتر هوای سیستم تهویه مطبوع	<input type="checkbox"/> بازدید

■ سرویس اولیه انجام شد.
مهر و امضاء نمایندگی:

• شرح اقدامات سرویس ادواری ۱۰۰۰۰ کیلومتر

برای اطلاع از انجام سرویس ادواری بر روی خودروی خود، ضروری است شرح اقدامات مربوط در جداول مخصوص زیر درج گردد تا ضمن اطمینان از انجام به موقع سرویس‌ها، توجه به انجام سرویس بعدی نیز مبذول گردد.

ردیف	شرح	اقدامات
۱	روغن موتور	<input type="checkbox"/> تعویض
۲	فیلتر هوا	<input type="checkbox"/> بازدید (در صورت نیاز تمیز و یا تعویض گردد)
۳	فیلتر روغن	<input type="checkbox"/> تعویض
۴	سیبک‌ها و سیستم تعلیق	<input type="checkbox"/> بازدید
۵	لاستیک (فشار باد لاستیک)	<input type="checkbox"/> تنظیم باد
۶	سطح مایع خنک‌کننده	<input type="checkbox"/> بازدید و سرریز در صورت نیاز
۷	کلیه چراغ‌های داخلی و خارجی خودرو	<input type="checkbox"/> بازدید

■ سرویس انجام شد.
مهر و امضاء نمایندگی:

• شرح اقدامات سرویس ادواری ۱۵۰۰۰ کیلومتر

برای اطلاع از انجام سرویس ادواری بر روی خودروی خود، ضروری است شرح اقدامات مربوط در جداول مخصوص زیر درج گردد تا ضمن اطمینان از انجام به موقع سرویس‌ها، توجه به انجام سرویس بعدی نیز مبذول گردد.

ردیف	شرح	اقدامات
۱	روغن موتور	<input type="checkbox"/> تعویض
۲	فیلتر هوا	<input type="checkbox"/> بازدید (در صورت نیاز تمیز و یا تعویض گردد)
۳	فیلتر روغن	<input type="checkbox"/> تعویض
۴	تسمه‌های موتور	<input type="checkbox"/> بازدید
۵	اتصالات برقی و سنسورها	<input type="checkbox"/> بازدید (در صورت نیاز نصب صحیح صورت پذیرد)
۶	باتری خودرو	<input type="checkbox"/> بازدید
۷	کلیه چراغهای داخلی و خارجی خودرو	<input type="checkbox"/> بازدید
۸	روغن ترمز	<input type="checkbox"/> بازدید و سرریز در صورت نیاز
۹	پدال ترمز و مدار سیستم ترمز	<input type="checkbox"/> بازدید و تنظیم در صورت نیاز
۱۰	ترمز دستی	<input type="checkbox"/> بازدید و تنظیم در صورت نیاز
۱۱	لنت‌های ترمز و دیسک ترمز چرخ‌ها	<input type="checkbox"/> بازدید
۱۲	شلنگ‌ها، اتصالات و لوله‌های ترمز از نظر وجود نشتی و سطح کیفیت روغن	<input type="checkbox"/> بازدید
۱۳	جعبه فرمان، اهرم‌بندی و گردگیر جعبه فرمان	<input type="checkbox"/> بازدید
۱۴	فیلتر هوای سیستم تهویه مطبوع	<input type="checkbox"/> تعویض
۱۵	زوایای چرخ‌های جلو و عقب	<input type="checkbox"/> بازدید
۱۶	سیبک‌ها و سیستم تعلیق	<input type="checkbox"/> بازدید

• ادامه شرح اقدامات سرویس ادواری ۱۵۰۰۰ کیلومتر

ردیف	شرح	اقدامات
۱۷	پلوس‌ها و گردگیرهای پلوس	<input type="checkbox"/> بازدید
۱۸	لاستیک (فشار باد لاستیک)	<input type="checkbox"/> تنظیم باد
۱۹	سایش آج لاستیک‌ها و جابه‌جایی ضربدری چرخ‌ها	<input type="checkbox"/> بازدید تایرها و جابه‌جایی ضربدری آنها
۲۰	عملکرد سیستم کولر بخاری	<input type="checkbox"/> بازدید
۲۱	گاز کولر و شیلنگ‌ها و اتصالات	<input type="checkbox"/> بازدید
۲۲	سطح مایع خنک‌کننده	<input type="checkbox"/> بازدید و سرریز در صورت نیاز
۲۳	روغن گیربکس	<input type="checkbox"/> بازدید و سرریز در صورت نیاز

■ سرویس انجام شد.
مهر و امضاء نمایندگی:

• شرح اقدامات سرویس ادواری ۲۰۰۰۰ کیلومتر

برای اطلاع از انجام سرویس ادواری بر روی خودروی خود، ضروری است شرح اقدامات مربوط در جداول مخصوص زیر درج گردد تا ضمن اطمینان از انجام به موقع سرویس‌ها، توجه به انجام سرویس بعدی نیز مبذول گردد.

ردیف	شرح	اقدامات
۱	روغن موتور	<input type="checkbox"/> تعویض
۲	فیلتر هوا	<input type="checkbox"/> بازدید (در صورت نیاز تمیز و یا تعویض گردد)
۳	فیلتر روغن	<input type="checkbox"/> تعویض
۴	بازدید باک بنزین، لوله‌ها و اتصالات آن و متعلقات سیستم سوخت‌رسانی	<input type="checkbox"/> بازدید
۵	سیبک‌ها و سیستم تعلیق	<input type="checkbox"/> بازدید
۶	لاستیک (فشار باد لاستیک)	<input type="checkbox"/> تنظیم باد
۷	سطح مایع خنک‌کننده	<input type="checkbox"/> بازدید و سر ریز در صورت نیاز
۸	کلیه چراغ‌های داخلی و خارجی خودرو	<input type="checkbox"/> بازدید

■ سرویس انجام شد.
مهر و امضاء نمایندگی:

• شرح اقدامات سرویس ادواری ۲۵۰۰۰ کیلومتر

برای اطلاع از انجام سرویس ادواری بر روی خودروی خود، ضروری است شرح اقدامات مربوط در جداول مخصوص زیر درج گردد تا ضمن اطمینان از انجام به موقع سرویس‌ها، توجه به انجام سرویس بعدی نیز مبذول گردد

ردیف	شرح	اقدامات
۱	روغن موتور	<input type="checkbox"/> تعویض
۲	فیلتر هوا	<input type="checkbox"/> بازدید (در صورت نیاز تمیز یا تعویض گردد)
۳	فیلتر روغن	<input type="checkbox"/> تعویض
۴	کلیه چراغ‌های داخلی و خارجی خودرو	<input type="checkbox"/> بازدید
۵	سیبک‌ها و سیستم تعلیق	<input type="checkbox"/> بازدید
۶	لاستیک (فشار باد لاستیک)	<input type="checkbox"/> تنظیم باد
۷	گاز کولر و شیلنگ‌ها و اتصالات	<input type="checkbox"/> بازدید
۸	سطح مایع خنک‌کننده	<input type="checkbox"/> بازدید و یا سرریز در صورت نیاز
۹	اتصالات برقی و سنسورها	<input type="checkbox"/> بازدید

■ سرویس انجام شد.
مهر و امضاء نمایندگی:

• شرح اقدامات سرویس ادواری ۳۰۰۰۰ کیلومتر

برای اطلاع از انجام سرویس ادواری بر روی خودروی خود، ضروری است شرح اقدامات مربوط در جداول مخصوص زیر درج گردد تا ضمن اطمینان از انجام به موقع سرویس‌ها، توجه به انجام سرویس بعدی نیز مبذول گردد.

ردیف	شرح	اقدامات
۱	روغن موتور	<input type="checkbox"/> تعویض
۲	فیلتر روغن	<input type="checkbox"/> تعویض
۳	فیلتر هوا	<input type="checkbox"/> بازدید در صورت نیاز تمیز و یا تعویض گردد
۴	فیلتر هوای سیستم تهویه مطبوع	<input type="checkbox"/> تعویض
۵	تسمه‌های موتور	<input type="checkbox"/> بازدید
۶	باتری خودرو	<input type="checkbox"/> بازدید
۷	کلیه چراغ‌های داخلی و خارجی خودرو	<input type="checkbox"/> بازدید
۸	روغن ترمز	<input type="checkbox"/> بازدید و یا سرریز در صورت نیاز
۹	پدال ترمز و مدار سیستم ترمز	<input type="checkbox"/> بازدید و تنظیم در صورت نیاز
۱۰	ترمز دستی	<input type="checkbox"/> بازدید و تنظیم در صورت نیاز
۱۱	لنت‌های ترمز و دیسک ترمز چرخ‌ها	<input type="checkbox"/> بازدید
۱۲	شلنگ‌ها، اتصالات و لوله‌های ترمز از نظر وجود نشتی و سطح کیفیت روغن	<input type="checkbox"/> بازدید
۱۳	جعبه فرمان، اهرم‌بندی و گردگیر جعبه فرمان	<input type="checkbox"/> بازدید
۱۴	زوایای چرخ‌های جلو و عقب	<input type="checkbox"/> بازدید
۱۵	سیبک‌ها و سیستم تعلیق	<input type="checkbox"/> بازدید
۱۶	پلوس‌ها و گردگیرهای پلوس	<input type="checkbox"/> بازدید

• ادامه شرح اقدامات سرویس ادواری ۳۰۰۰۰ کیلومتر

ردیف	شرح	اقدامات
۱۷	آچارکشی کامل خودرو	<input type="checkbox"/> کنترل گشتاور
۱۸	لاستیک (فشار باد لاستیک)	<input type="checkbox"/> تنظیم باد
۱۹	سایش آج لاستیک‌ها و جابه‌جایی ضربدری لاستیک‌ها با هم	<input type="checkbox"/> بازدید تایرها و جابه‌جایی ضربدری آنها
۲۰	عملکرد سیستم کولر بخاری	<input type="checkbox"/> بازدید
۲۱	سطح مایع خنک‌کننده	<input type="checkbox"/> بازدید و یا سرریز در صورت نیاز
۲۲	روغن گیربکس	<input type="checkbox"/> بازدید و سرریز در صورت نیاز

■ سرویس انجام شد.
مهر و امضاء نمایندگی:

• شرح اقدامات سرویس ادواری ۳۵۰۰۰ کیلومتر

برای اطلاع از انجام سرویس ادواری بر روی خودروی خود، ضروری است شرح اقدامات مربوط در جداول مخصوص زیر درج گردد تا ضمن اطمینان از انجام به موقع سرویس‌ها، توجه به انجام سرویس بعدی نیز مبذول گردد.

ردیف	شرح	اقدامات
۱	روغن موتور	<input type="checkbox"/> تعویض
۲	فیلتر هوا	<input type="checkbox"/> بازدید (در صورت نیاز تمیز و یا تعویض شود)
۳	فیلتر روغن	<input type="checkbox"/> تعویض
۴	کلیه چراغ‌های داخلی و خارجی خودرو	<input type="checkbox"/> بازدید
۵	سیبک‌ها و سیستم تعلیق	<input type="checkbox"/> بازدید
۶	لاستیک (فشار باد لاستیک)	<input type="checkbox"/> تنظیم باد
۷	گاز کولر و شیلنگ‌ها و اتصالات	<input type="checkbox"/> بازدید
۸	سطح مایع خنک‌کننده	<input type="checkbox"/> بازدید و یا سرریز در صورت نیاز
۹	اتصالات برقی و سنسورها	<input type="checkbox"/> بازدید (در صورت نیاز نصب صحیح صورت پذیرد)

■ سرویس انجام شد.
مهر و امضاء نمایندگی:

• شرح اقدامات سرویس ادواری ۴۰۰۰۰ کیلومتر

برای اطلاع از انجام سرویس ادواری بر روی خودروی خود، ضروری است شرح اقدامات مربوط در جداول مخصوص زیر درج گردد تا ضمن اطمینان از انجام به موقع سرویس‌ها، توجه به انجام سرویس بعدی نیز مبذول گردد.

ردیف	شرح	اقدامات
۱	روغن موتور	<input type="checkbox"/> تعویض
۲	فیلتر روغن	<input type="checkbox"/> تعویض
۳	فیلتر هوا	<input type="checkbox"/> بازدید (در صورت نیاز تمیز و یا تعویض شود)
۴	کلیه چراغ‌های داخلی و خارجی خودرو	<input type="checkbox"/> بازدید
۵	باک بنزین، لوله‌ها و اتصالات آن و متعلقات سیستم سوخت‌رسانی	<input type="checkbox"/> بازدید
۶	فیلتر بنزین	<input type="checkbox"/> تعویض
۷	سیبک‌ها و سیستم تعلیق	<input type="checkbox"/> بازدید
۸	لاستیک (فشار باد لاستیک)	<input type="checkbox"/> تنظیم باد
۹	مایع خنک‌کننده	<input type="checkbox"/> تعویض
۱۰	روغن گیربکس	<input type="checkbox"/> تعویض در صورت نیاز
۱۱	شمع	<input type="checkbox"/> تعویض
۱۲	بلبرینگ چرخ‌ها و درپوش آن‌ها	<input type="checkbox"/> بازدید

■ سرویس انجام شد.
مهر و امضاء نمایندگی:

• شرح اقدامات سرویس ادواری ۴۵۰۰۰ کیلومتر

برای اطلاع از انجام سرویس ادواری بر روی خودروی خود، ضروری است شرح اقدامات مربوط در جداول مخصوص زیر درج گردد تا ضمن اطمینان از انجام به موقع سرویس‌ها، توجه به انجام سرویس بعدی نیز مبذول گردد.

ردیف	شرح	اقدامات
۱	روغن موتور	<input type="checkbox"/> تعویض
۲	فیلتر هوا	<input type="checkbox"/> بازدید (در صورت نیاز تمیز و یا تعویض گردد)
۳	فیلتر هوای سیستم تهویه مطبوع	<input type="checkbox"/> تعویض
۴	فیلتر روغن	<input type="checkbox"/> تعویض
۵	اتصالات برقی و سنسورها	<input type="checkbox"/> بازدید (در صورت نیاز نصب صحیح صورت پذیرد)
۶	باتری خودرو	<input type="checkbox"/> بازدید
۷	کلیه چراغ‌های داخلی و خارجی خودرو	<input type="checkbox"/> بازدید
۸	روغن ترمز	<input type="checkbox"/> بازدید و یا سرریز در صورت نیاز
۹	پدال ترمز و مدار سیستم ترمز	<input type="checkbox"/> بازدید و تنظیم در صورت نیاز
۱۰	ترمز دستی	<input type="checkbox"/> بازدید و تنظیم در صورت نیاز
۱۱	لنت‌های ترمز و دیسک ترمز چرخ‌ها	<input type="checkbox"/> بازدید
۱۲	شلنگ‌ها، اتصالات و لوله‌های ترمز از نظر وجود نشتی و سطح کیفیت روغن	<input type="checkbox"/> بازدید
۱۳	جعبه فرمان، اهرم‌بندی و گردگیر جعبه فرمان	<input type="checkbox"/> بازدید
۱۴	سایش آج لاستیک‌ها و جابه‌جایی ضربدری چرخ‌ها	<input type="checkbox"/> بازدید تایرها و جابه‌جایی ضربدری آنها
۱۵	زوایای چرخ‌های جلو و عقب	<input type="checkbox"/> بازدید
۱۶	سیبک‌ها و سیستم تعلیق	<input type="checkbox"/> بازدید

• ادامه شرح اقدامات سرویس ادواری ۴۵۰۰۰ کیلومتر

ردیف	شرح	اقدامات
۱۷	پلوس‌ها و گردگیرهای پلوس	<input type="checkbox"/> بازدید
۱۸	لاستیک (فشار باد لاستیک)	<input type="checkbox"/> تنظیم باد
۱۹	عملکرد سیستم کولر بخاری	<input type="checkbox"/> بازدید
۲۰	تسمه‌های موتور	<input type="checkbox"/> بازدید
۲۱	گاز کولر و شیلنگ‌ها و اتصالات	<input type="checkbox"/> بازدید
۲۲	سطح مایع خنک‌کننده	<input type="checkbox"/> بازدید

■ سرویس انجام شد.
مهر و امضاء نمایندگی:

• شرح اقدامات سرویس ادواری ۵۰۰۰۰ کیلومتر

برای اطلاع از انجام سرویس ادواری بر روی خودروی خود، ضروری است شرح اقدامات مربوط در جداول مخصوص زیر درج گردد تا ضمن اطمینان از انجام به موقع سرویس‌ها، توجه به انجام سرویس بعدی نیز مبذول گردد.

ردیف	شرح	اقدامات
۱	روغن موتور	<input type="checkbox"/> تعویض
۲	فیلتر هوا	<input type="checkbox"/> بازدید (در صورت نیاز تمیز و یا تعویض گردد)
۳	فیلتر روغن	<input type="checkbox"/> تعویض
۴	سیبک‌ها و سیستم تعلیق	<input type="checkbox"/> بازدید
۵	لاستیک (فشار باد لاستیک)	<input type="checkbox"/> تنظیم باد
۶	سطح مایع خنک‌کننده	<input type="checkbox"/> بازدید و یا سرریز در صورت نیاز
۷	روغن گیربکس	<input type="checkbox"/> بازدید و یا سرریز در صورت نیاز
۸	کلیه چراغ‌های داخلی و خارجی خودرو	<input type="checkbox"/> بازدید
۹	لقی سوپاپ‌ها	<input type="checkbox"/> بررسی صدا و خرابی تایپیت‌ها

■ سرویس انجام شد.
مهر و امضاء نمایندگی:

• شرح اقدامات سرویس ادواری ۵۵۰۰۰ کیلومتر

برای اطلاع از انجام سرویس ادواری بر روی خودروی خود، ضروری است شرح اقدامات مربوط در جداول مخصوص زیر درج گردد تا ضمن اطمینان از انجام به موقع سرویس‌ها، توجه به انجام سرویس بعدی نیز مبذول گردد.

ردیف	شرح	اقدامات
۱	روغن موتور	<input type="checkbox"/> تعویض
۲	فیلتر هوا	<input type="checkbox"/> بازدید (در صورت نیاز تمیز و یا تعویض گردد)
۳	فیلتر روغن	<input type="checkbox"/> تعویض
۴	کلیه چراغ‌های داخلی و خارجی خودرو	<input type="checkbox"/> بازدید
۵	سیبک‌ها و سیستم تعلیق	<input type="checkbox"/> بازدید
۶	لاستیک (فشار باد لاستیک)	<input type="checkbox"/> بازدید
۷	گاز کولر و شیلنگ‌ها و اتصالات	<input type="checkbox"/> بازدید
۸	سطح مایع خنک‌کننده	<input type="checkbox"/> بازدید
۹	اتصالات برقی و سنسورها	<input type="checkbox"/> بازدید (در صورت نیاز نصب صحیح صورت پذیرد)

■ سرویس انجام شد.
مهر و امضاء نمایندگی:

• شرح اقدامات سرویس ادواری ۶۰۰۰۰ کیلومتر

برای اطلاع از انجام سرویس ادواری بر روی خودروی خود، ضروری است شرح اقدامات مربوط در جداول مخصوص زیر درج گردد تا ضمن اطمینان از انجام به موقع سرویس‌ها، توجه به انجام سرویس بعدی نیز مبذول گردد.

ردیف	شرح	اقدامات
۱	روغن موتور	<input type="checkbox"/> تعویض
۲	فیلتر هوا	<input type="checkbox"/> بازدید (در صورت نیاز تمیز و یا تعویض گردد)
۳	فیلتر هوای سیستم تهویه مطبوع	<input type="checkbox"/> تعویض
۴	فیلتر روغن	<input type="checkbox"/> تعویض
۵	باتری خودرو	<input type="checkbox"/> بازدید
۶	کلیه چراغ‌های داخلی و خارجی خودرو	<input type="checkbox"/> بازدید
۷	بازدید باک بنزین، لوله‌ها و اتصالات آن و متعلقات سیستم سوخت‌رسانی	<input type="checkbox"/> بازدید
۸	روغن ترمز	<input type="checkbox"/> تعویض
۹	پدال ترمز و مدار سیستم ترمز	<input type="checkbox"/> بازدید و تنظیم در صورت نیاز
۱۰	ترمز دستی	<input type="checkbox"/> بازدید و تنظیم در صورت نیاز
۱۱	لنت‌های ترمز و دیسک ترمز چرخ‌ها	<input type="checkbox"/> بازدید
۱۲	شلنگ‌ها، اتصالات و لوله‌های ترمز از نظر وجود نشتی و سطح کیفیت روغن	<input type="checkbox"/> بازدید
۱۳	جعبه فرمان، اهرم‌بندی و گردگیر جعبه فرمان	<input type="checkbox"/> بازدید
۱۴	زوایای چرخ‌های جلو و عقب	<input type="checkbox"/> بازدید
۱۵	سیبک‌ها و سیستم تعلیق	<input type="checkbox"/> بازدید
۱۶	پلوس‌ها و گردگیرهای پلوس	<input type="checkbox"/> بازدید

• ادامه شرح اقدامات سرویس ادواری ۶۰۰۰۰ کیلومتر

ردیف	شرح	اقدامات
۱۷	آچارکشی کامل خودرو	<input type="checkbox"/> کنترل گشتاور پیچ‌ها
۱۸	لاستیک (فشار باد لاستیک)	<input type="checkbox"/> تنظیم باد
۱۹	سایش آج لاستیک‌ها و جابه‌جایی ضربدری چرخ‌ها	<input type="checkbox"/> بازدید تایرها و جابه‌جایی ضربدری آنها
۲۰	عملکرد سیستم کولر بخاری	<input type="checkbox"/> بازدید
۲۱	سطح مایع خنک کننده	<input type="checkbox"/> بازدید و یا سرریز در صورت نیاز
۲۲	روغن گیربکس	<input type="checkbox"/> بازدید و یا سرریز در صورت نیاز
۲۳	تسمه‌های موتور	<input type="checkbox"/> بازدید

■ سرویس انجام شد.
مهر و امضاء نمایندگی:

• شرح اقدامات سرویس ادواری ۶۵۰۰۰ کیلومتر

برای اطلاع از انجام سرویس ادواری بر روی خودروی خود، ضروری است شرح اقدامات مربوط در جداول مخصوص زیر درج گردد تا ضمن اطمینان از انجام به موقع سرویس‌ها، توجه به انجام سرویس بعدی نیز مبذول گردد.

ردیف	شرح	اقدامات
۱	روغن موتور	<input type="checkbox"/> تعویض
۲	فیلتر هوا	<input type="checkbox"/> بازدید (در صورت نیاز تمیز و یا تعویض گردد)
۳	فیلتر روغن	<input type="checkbox"/> تعویض
۴	کلیه چراغ‌های داخلی و خارجی خودرو	<input type="checkbox"/> بازدید
۵	سیبک‌ها و سیستم تعلیق	<input type="checkbox"/> بازدید
۶	لاستیک (فشار باد لاستیک)	<input type="checkbox"/> تنظیم باد
۷	گاز کولر و شیلنگ‌ها و اتصالات	<input type="checkbox"/> بازدید
۸	سطح مایع خنک‌کننده	<input type="checkbox"/> بازدید و یا سرریز در صورت نیاز
۹	اتصالات برقی و سنسورها	<input type="checkbox"/> بازدید

■ سرویس انجام شد.
مهر و امضاء نمایندگی:

• شرح اقدامات سرویس ادواری ۷۰۰۰۰ کیلومتر

برای اطلاع از انجام سرویس ادواری بر روی خودروی خود، ضروری است شرح اقدامات مربوط در جداول مخصوص زیر درج گردد تا ضمن اطمینان از انجام به موقع سرویس‌ها، توجه به انجام سرویس بعدی نیز مبذول گردد.

ردیف	شرح	اقدامات
۱	روغن موتور	<input type="checkbox"/> تعویض
۲	فیلتر هوا	<input type="checkbox"/> بازدید (در صورت نیاز تمیز و یا تعویض گردد)
۳	فیلتر روغن	<input type="checkbox"/> تعویض
۴	سیبک‌ها و سیستم تعلیق	<input type="checkbox"/> بازدید
۵	لاستیک (فشار باد لاستیک)	<input type="checkbox"/> تنظیم باد
۶	سطح مایع خنک‌کننده	<input type="checkbox"/> بازدید و یا سرریز در صورت نیاز
۷	روغن گیربکس	<input type="checkbox"/> بازدید و یا سرریز در صورت نیاز
۸	کلیه چراغ‌های داخلی و خارجی خودرو	<input type="checkbox"/> بازدید

■ سرویس انجام شد.
مهر و امضاء نمایندگی:

• شرح اقدامات سرویس ادواری ۷۵۰۰۰ کیلومتر

برای اطلاع از انجام سرویس ادواری بر روی خودروی خود، ضروری است شرح اقدامات مربوط در جداول مخصوص زیر درج گردد تا ضمن اطمینان از انجام به موقع سرویس‌ها، توجه به انجام سرویس بعدی نیز مبذول گردد.

ردیف	شرح	اقدامات
۱	روغن موتور	<input type="checkbox"/> تعویض
۲	فیلتر هوا	<input type="checkbox"/> بازدید (در صورت نیاز تمیز و یا تعویض گردد)
۳	فیلتر هوای سیستم تهویه مطبوع	<input type="checkbox"/> تعویض
۴	فیلتر روغن	<input type="checkbox"/> تعویض
۵	اتصالات برقی و سنسورها	<input type="checkbox"/> بازدید (در صورت نیاز نصب صحیح صورت پذیرد)
۶	باتری خودرو	<input type="checkbox"/> بازدید
۷	کلیه چراغ‌های داخلی و خارجی خودرو	<input type="checkbox"/> بازدید
۸	روغن ترمز	<input type="checkbox"/> بازدید و یا سرریز در صورت نیاز
۹	پدال ترمز و مدار سیستم ترمز	<input type="checkbox"/> بازدید و تنظیم در صورت نیاز
۱۰	ترمز دستی	<input type="checkbox"/> بازدید و تنظیم در صورت نیاز
۱۱	لنت های ترمز و دیسک ترمز چرخ‌ها	<input type="checkbox"/> بازدید
۱۲	شلنگ‌ها، اتصالات و لوله‌های ترمز از نظر وجود نشتی و سطح کیفیت روغن	<input type="checkbox"/> بازدید
۱۳	جعبه فرمان، اهرم‌بندی و گردگیر جعبه فرمان	<input type="checkbox"/> بازدید
۱۴	سایش آج لاستیک‌ها و جابه‌جایی ضربدری چرخ‌ها	<input type="checkbox"/> بازدید تایرها و جابه‌جایی ضربدری آنها
۱۵	زوایای چرخ‌های جلو و عقب	<input type="checkbox"/> بازدید
۱۶	سیبک‌ها و سیستم تعلیق	<input type="checkbox"/> بازدید

• ادامه شرح اقدامات سرویس ادواری ۷۵۰۰۰ کیلومتر

ردیف	شرح	اقدامات
۱۷	پلوس‌ها و گردگیرهای پلوس	<input type="checkbox"/> بازدید
۱۸	لاستیک (فشار باد لاستیک)	<input type="checkbox"/> تنظیم باد
۱۹	عملکرد سیستم کولر بخاری	<input type="checkbox"/> بازدید
۲۰	گاز کولر و شیلنگ‌ها و اتصالات	<input type="checkbox"/> بازدید
۲۱	تسمه‌های موتور	<input type="checkbox"/> بازدید
۲۲	سطح مایع خنک‌کننده	<input type="checkbox"/> بازدید و یا سرریز در صورت نیاز

■ سرویس انجام شد.
مهر و امضاء نمایندگی:

• شرح اقدامات سرویس ادواری ۸۰۰۰۰ کیلومتر

برای اطلاع از انجام سرویس ادواری بر روی خودروی خود، ضروری است شرح اقدامات مربوط در جداول مخصوص زیر درج گردد تا ضمن اطمینان از انجام به موقع سرویس‌ها، توجه به انجام سرویس بعدی نیز مبذول گردد.

ردیف	شرح	اقدامات
۱	روغن موتور	<input type="checkbox"/> تعویض
۲	فیلتر هوا	<input type="checkbox"/> بازدید (در صورت نیاز تمیز و یا تعویض گردد)
۳	فیلتر روغن	<input type="checkbox"/> تعویض
۴	بازدید باک بنزین، لوله‌ها و اتصالات آن و متعلقات سیستم سوخت‌رسانی	<input type="checkbox"/> بازدید
۵	فیلتر بنزین	<input type="checkbox"/> تعویض
۶	سیبک‌ها و سیستم تعلیق	<input type="checkbox"/> بازدید
۷	لاستیک (فشار باد لاستیک)	<input type="checkbox"/> تنظیم باد
۸	مایع خنک‌کننده	<input type="checkbox"/> تعویض
۹	روغن گیربکس	<input type="checkbox"/> تعویض
۱۰	کلیه چراغ‌های داخلی و خارجی خودرو	<input type="checkbox"/> بازدید
۱۱	شمع	<input type="checkbox"/> تعویض
۱۲	بلیبرینگ چرخ‌ها و درپوش آن‌ها	<input type="checkbox"/> بازدید

■ سرویس انجام شد.
مهر و امضاء نمایندگی:

• شرح اقدامات سرویس ادواری ۸۵۰۰۰ کیلومتر

برای اطلاع از انجام سرویس ادواری بر روی خودروی خود، ضروری است شرح اقدامات مربوط در جداول مخصوص زیر درج گردد تا ضمن اطمینان از انجام به موقع سرویس‌ها، توجه به انجام سرویس بعدی نیز مبذول گردد.

ردیف	شرح	اقدامات
۱	روغن موتور	<input type="checkbox"/> تعویض
۲	فیلتر هوا	<input type="checkbox"/> بازدید (در صورت نیاز تمیز و یا تعویض گردد)
۳	فیلتر روغن	<input type="checkbox"/> تعویض
۴	کلیه چراغ‌های داخلی و خارجی خودرو	<input type="checkbox"/> بازدید
۵	سیبک‌ها و سیستم تعلیق	<input type="checkbox"/> بازدید
۶	لاستیک (فشار باد لاستیک)	<input type="checkbox"/> تنظیم باد
۷	گاز کولر و شیلنگ‌ها و اتصالات	<input type="checkbox"/> بازدید
۸	سطح مایع خنک‌کننده	<input type="checkbox"/> بازدید و یا سرریز در صورت نیاز
۹	اتصالات برقی و سنسورها	<input type="checkbox"/> بازدید

■ سرویس انجام شد.
مهر و امضاء نمایندگی:

• شرح اقدامات سرویس ادواری ۹۰۰۰۰ کیلومتر

برای اطلاع از انجام سرویس ادواری بر روی خودروی خود، ضروری است شرح اقدامات مربوط در جداول مخصوص زیر درج گردد تا ضمن اطمینان از انجام به موقع سرویس‌ها، توجه به انجام سرویس بعدی نیز مبذول گردد.

ردیف	شرح	اقدامات
۱	روغن موتور	<input type="checkbox"/> تعویض
۲	فیلتر هوا	<input type="checkbox"/> بازدید (در صورت نیاز تمیز و یا تعویض گردد)
۳	فیلتر روغن	<input type="checkbox"/> تعویض
۴	تسمه‌های موتور	<input type="checkbox"/> بازدید
۵	باتری خودرو	<input type="checkbox"/> بازدید
۶	کلیه چراغ‌های داخلی و خارجی خودرو	<input type="checkbox"/> بازدید
۷	روغن ترمز	<input type="checkbox"/> بازدید و یا سرریز در صورت نیاز
۸	پدال ترمز و مدار سیستم ترمز	<input type="checkbox"/> بازدید و تنظیم در صورت نیاز
۹	ترمز دستی	<input type="checkbox"/> بازدید و تنظیم در صورت نیاز
۱۰	لنت‌های ترمز و دیسک ترمز چرخ‌ها	<input type="checkbox"/> بازدید
۱۱	شلنگ‌ها، اتصالات و لوله‌های ترمز از نظر وجود نشتی و سطح کیفیت روغن	<input type="checkbox"/> بازدید
۱۲	جعبه فرمان، اهرم‌بندی و گردگیر جعبه فرمان	<input type="checkbox"/> بازدید
۱۳	فیلتر هوای سیستم تهویه مطبوع	<input type="checkbox"/> تعویض
۱۴	زوایای چرخ‌های جلو و عقب	<input type="checkbox"/> بازدید
۱۵	سیبک‌ها و سیستم تعلیق	<input type="checkbox"/> بازدید
۱۶	پلوس‌ها و گردگیرهای پلوس	<input type="checkbox"/> بازدید

• ادامه شرح اقدامات سرویس ادواری ۹۰۰۰۰ کیلومتر

ردیف	شرح	اقدامات
۱۷	آچارکشی کامل خودرو	<input type="checkbox"/> کنترل گشتاور پیچ‌ها
۱۸	لاستیک (فشار باد لاستیک)	<input type="checkbox"/> تنظیم باد
۱۹	سایش آج لاستیک‌ها و جابه‌جایی ضربدری لاستیک‌ها با هم	<input type="checkbox"/> بازدید تایرها و جابه‌جایی ضربدری آنها
۲۰	عملکرد سیستم کولر بخاری	<input type="checkbox"/> بازدید
۲۱	سطح مایع خنک‌کننده	<input type="checkbox"/> بازدید و یا سرریز در صورت نیاز
۲۲	روغن گیربکس	<input type="checkbox"/> بازدید و یا سرریز در صورت نیاز

■ سرویس انجام شد.
مهر و امضاء نمایندگی:

• شرح اقدامات سرویس ادواری ۹۵۰۰۰ کیلومتر

برای اطلاع از انجام سرویس ادواری بر روی خودروی خود، ضروری است شرح اقدامات مربوط در جداول مخصوص زیر درج گردد تا ضمن اطمینان از انجام به موقع سرویس‌ها، توجه به انجام سرویس بعدی نیز مبذول گردد.

ردیف	شرح	اقدامات
۱	روغن موتور	<input type="checkbox"/> تعویض
۲	فیلتر هوا	<input type="checkbox"/> بازدید (در صورت نیاز تمیز و یا تعویض گردد)
۳	فیلتر روغن	<input type="checkbox"/> تعویض
۴	کلیه چراغهای داخلی و خارجی خودرو	<input type="checkbox"/> بازدید
۵	سیبک‌ها و سیستم تعلیق	<input type="checkbox"/> بازدید
۶	لاستیک (فشار باد لاستیک)	<input type="checkbox"/> تنظیم باد
۷	گاز کولر و شیلنگ‌ها و اتصالات	<input type="checkbox"/> بازدید
۸	سطح مایع خنک‌کننده	<input type="checkbox"/> بازدید و یا سرریز در صورت نیاز
۹	اتصالات برقی و سنسورها	<input type="checkbox"/> بازدید (در صورت نیاز نصب صحیح صورت پذیرد)

■ سرویس انجام شد.
مهر و امضاء نمایندگی:

• شرح اقدامات سرویس ادواری ۱۰۰۰۰۰ کیلومتر

برای اطلاع از انجام سرویس ادواری بر روی خودروی خود، ضروری است شرح اقدامات مربوط در جداول مخصوص زیر درج گردد تا ضمن اطمینان از انجام به موقع سرویس‌ها، توجه به انجام سرویس بعدی نیز مبذول گردد.

ردیف	شرح	اقدامات
۱	روغن موتور	<input type="checkbox"/> تعویض
۲	فیلتر هوا	<input type="checkbox"/> بازدید (در صورت نیاز تمیز و یا تعویض گردد)
۳	فیلتر روغن	<input type="checkbox"/> تعویض
۴	بازدید باک بنزین، لوله‌ها و اتصالات آن و متعلقات سیستم سوخت‌رسانی	<input type="checkbox"/> بازدید
۵	سیبک‌ها و سیستم تعلیق	<input type="checkbox"/> بازدید
۶	لاستیک (فشار باد لاستیک)	<input type="checkbox"/> تنظیم باد
۷	سطح مایع خنک‌کننده	<input type="checkbox"/> بازدید و یا سرریز در صورت نیاز
۸	روغن گیربکس	<input type="checkbox"/> بازدید و یا سرریز در صورت نیاز
۹	کلیه چراغ‌های داخلی و خارجی خودرو	<input type="checkbox"/> بازدید
۱۰	لقی سوپاپ‌ها	<input type="checkbox"/> بررسی صدا و خرابی تایپیت‌ها

■ سرویس انجام شد.
مهر و امضاء نمایندگی:

• شرح اقدامات سرویس ادواری ۱۰۵۰۰۰ کیلومتر

برای اطلاع از انجام سرویس ادواری بر روی خودروی خود، ضروری است شرح اقدامات مربوط در جداول مخصوص زیر درج گردد تا ضمن اطمینان از انجام به موقع سرویس‌ها، توجه به انجام سرویس بعدی نیز مبذول گردد.

ردیف	شرح	اقدامات
۱	روغن موتور	<input type="checkbox"/> تعویض
۲	فیلتر هوا	<input type="checkbox"/> بازدید (در صورت نیاز تمیز و یا تعویض گردد)
۳	فیلتر هوای سیستم تهویه مطبوع	<input type="checkbox"/> تعویض
۴	فیلتر روغن	<input type="checkbox"/> تعویض
۵	اتصالات برقی و سنسورها	<input type="checkbox"/> بازدید (در صورت نیاز نصب صحیح صورت پذیرد)
۶	باتری خودرو	<input type="checkbox"/> بازدید
۷	کلیه چراغ‌های داخلی و خارجی خودرو	<input type="checkbox"/> بازدید
۸	روغن ترمز	<input type="checkbox"/> بازدید و یا سرریز در صورت نیاز
۹	پدال ترمز و مدار سیستم ترمز	<input type="checkbox"/> بازدید و تنظیم در صورت نیاز
۱۰	ترمز دستی	<input type="checkbox"/> بازدید و تنظیم در صورت نیاز
۱۱	لنت‌های ترمز و دیسک ترمز چرخ‌ها	<input type="checkbox"/> بازدید
۱۲	شلنگ‌ها، اتصالات و لوله‌های ترمز از نظر وجود نشتی و سطح کیفیت روغن	<input type="checkbox"/> بازدید
۱۳	جعبه فرمان، اهرم‌بندی و گردگیر جعبه فرمان	<input type="checkbox"/> بازدید
۱۴	تسمه‌های موتور	<input type="checkbox"/> بازدید
۱۵	زوایای چرخ‌های جلو و عقب	<input type="checkbox"/> بازدید
۱۶	سیبک‌ها و سیستم تعلیق	<input type="checkbox"/> بازدید

• ادامه شرح اقدامات سرویس ادواری ۱۰۵۰۰۰ کیلومتر

ردیف	شرح	اقدامات
۱۷	پلوس‌ها و گردگیرهای پلوس	<input type="checkbox"/> بازدید
۱۸	لاستیک (فشار باد لاستیک)	<input type="checkbox"/> تنظیم باد
۱۹	سایش آج لاستیک‌ها و جابه‌جایی ضربدری لاستیک‌ها با هم	<input type="checkbox"/> بازدید تایرها و جابه‌جایی ضربدری آنها
۲۰	عملکرد سیستم کولر بخاری	<input type="checkbox"/> بازدید
۲۱	گاز کولر و شیلنگ‌ها و اتصالات	<input type="checkbox"/> بازدید
۲۲	سطح مایع خنک‌کننده	<input type="checkbox"/> بازدید و یا سرریز در صورت نیاز

■ سرویس انجام شد.
مهر و امضاء نمایندگی:

• شرح اقدامات سرویس ادواری ۱۱۰۰۰۰ کیلومتر

برای اطلاع از انجام سرویس ادواری بر روی خودروی خود، ضروری است شرح اقدامات مربوط در جداول مخصوص زیر درج گردد تا ضمن اطمینان از انجام به موقع سرویس‌ها، توجه به انجام سرویس بعدی نیز مبذول گردد.

ردیف	شرح	اقدامات
۱	روغن موتور	<input type="checkbox"/> تعویض
۲	فیلتر هوا	<input type="checkbox"/> بازدید (در صورت نیاز تمیز و یا تعویض گردد)
۳	فیلتر روغن	<input type="checkbox"/> تعویض
۴	سیبک‌ها و سیستم تعلیق	<input type="checkbox"/> بازدید
۵	لاستیک (فشار باد لاستیک)	<input type="checkbox"/> تنظیم باد
۶	سطح مایع خنک‌کننده	<input type="checkbox"/> بازدید و یا سرریز در صورت نیاز
۷	روغن گیربکس	<input type="checkbox"/> بازدید و یا سرریز در صورت نیاز
۸	کلیه چراغ‌های داخلی و خارجی خودرو	<input type="checkbox"/> بازدید

■ سرویس انجام شد.
مهر و امضاء نمایندگی:

• شرح اقدامات سرویس ادواری ۱۱۵۰۰۰ کیلومتر

برای اطلاع از انجام سرویس ادواری بر روی خودروی خود، ضروری است شرح اقدامات مربوط در جداول مخصوص زیر درج گردد تا ضمن اطمینان از انجام به موقع سرویس‌ها، توجه به انجام سرویس بعدی نیز مبذول گردد.

ردیف	شرح	اقدامات
۱	روغن موتور	<input type="checkbox"/> تعویض
۲	فیلتر هوا	<input type="checkbox"/> بازدید (در صورت نیاز تمیز و یا تعویض گردد)
۳	فیلتر روغن	<input type="checkbox"/> تعویض
۴	سیبک‌ها و سیستم تعلیق	<input type="checkbox"/> بازدید
۵	لاستیک (فشار باد لاستیک)	<input type="checkbox"/> تنظیم باد
۶	گاز کولر و شیلنگ‌ها و اتصالات	<input type="checkbox"/> بازدید
۷	سطح مایع خنک‌کننده	<input type="checkbox"/> بازدید و یا سرریز در صورت نیاز
۸	کلیه چراغ‌های داخلی و خارجی خودرو	<input type="checkbox"/> بازدید

■ سرویس انجام شد.
مهر و امضاء نمایندگی:

• شرح اقدامات سرویس ادواری ۱۲۰۰۰۰ کیلومتر

برای اطلاع از انجام سرویس ادواری بر روی خودروی خود، ضروری است شرح اقدامات مربوط در جداول مخصوص زیر درج گردد تا ضمن اطمینان از انجام به موقع سرویس‌ها، توجه به انجام سرویس بعدی نیز مبذول گردد.

ردیف	شرح	اقدامات
۱	روغن موتور	<input type="checkbox"/> تعویض
۲	فیلتر هوا	<input type="checkbox"/> بازدید (در صورت نیاز تمیز و یا تعویض گردد)
۳	فیلتر هوای سیستم تهویه مطبوع	<input type="checkbox"/> تعویض
۴	فیلتر روغن	<input type="checkbox"/> تعویض
۵	اتصالات برقی و سنسورها	<input type="checkbox"/> بازدید
۶	باتری خودرو	<input type="checkbox"/> بازدید
۷	کلیه چراغ‌های داخلی و خارجی خودرو	<input type="checkbox"/> بازدید
۸	باک بنزین، لوله‌ها و اتصالات آن و متعلقات سیستم سوخت‌رسانی	<input type="checkbox"/> بازدید
۹	فیلتر بنزین	<input type="checkbox"/> تعویض
۱۰	روغن ترمز	<input type="checkbox"/> تعویض
۱۱	پدال ترمز و مدار سیستم ترمز	<input type="checkbox"/> بازدید و تنظیم در صورت نیاز
۱۲	ترمز دستی	<input type="checkbox"/> بازدید و تنظیم در صورت نیاز
۱۳	لنت‌های ترمز و دیسک ترمز چرخ‌ها	<input type="checkbox"/> بازدید
۱۴	شلنگ‌ها، اتصالات و لوله‌های ترمز از نظر وجود نشتی و سطح کیفیت روغن	<input type="checkbox"/> بازدید
۱۵	جعبه فرمان، اهرم‌بندی و گردگیر جعبه فرمان	<input type="checkbox"/> بازدید
۱۶	زوایای چرخ‌های جلو و عقب	<input type="checkbox"/> بازدید

• ادامه شرح اقدامات سرویس ادواری ۱۲۰۰۰۰ کیلومتر

ردیف	شرح	اقدامات
۱۷	سیبک‌ها و سیستم تعلیق	<input type="checkbox"/> بازدید
۱۸	بلبرینگ چرخ‌ها و درپوش آن‌ها	<input type="checkbox"/> بازدید
۱۹	پلوس‌ها و گردگیرهای پلوس	<input type="checkbox"/> بازدید
۲۰	آچارکشی کامل خودرو	<input type="checkbox"/> تنظیم گشتاور پیچ‌ها
۲۱	لاستیک (فشار باد لاستیک)	<input type="checkbox"/> تنظیم باد
۲۲	سایش آج لاستیک‌ها و جابه‌جایی ضربدری لاستیک‌ها با هم	<input type="checkbox"/> بازدید بازدید تایرها و جابه‌جایی ضربدری آن‌ها
۲۳	عملکرد سیستم کولر بخاری	<input type="checkbox"/> بازدید
۲۴	مایع خنک‌کننده	<input type="checkbox"/> تعویض
۲۵	روغن گیربکس	<input type="checkbox"/> تعویض
۲۶	شمع	<input type="checkbox"/> تعویض
۲۷	تسمه‌های موتور	<input type="checkbox"/> بازدید

■ سرویس انجام شد.
مهر و امضاء نمایندگی:

• شرح اقدامات سرویس ادواری ۱۲۵۰۰۰ کیلومتر

برای اطلاع از انجام سرویس ادواری بر روی خودروی خود، ضروری است شرح اقدامات مربوط در جداول مخصوص زیر درج گردد تا ضمن اطمینان از انجام به موقع سرویس‌ها، توجه به انجام سرویس بعدی نیز مبذول گردد.

ردیف	شرح	اقدامات
۱	روغن موتور	<input type="checkbox"/> تعویض
۲	فیلتر هوا	<input type="checkbox"/> بازدید (در صورت نیاز تمیز و یا تعویض گردد)
۳	فیلتر روغن	<input type="checkbox"/> تعویض
۴	سیبک‌ها و سیستم تعلیق	<input type="checkbox"/> بازدید
۵	لاستیک (فشار باد لاستیک)	<input type="checkbox"/> تنظیم باد
۶	گاز کولر و شیلنگ‌ها و اتصالات	<input type="checkbox"/> بازدید
۷	سطح مایع خنک‌کننده	<input type="checkbox"/> بازدید و یا سرریز در صورت نیاز
۸	کلیه چراغ‌های داخلی و خارجی خودرو	<input type="checkbox"/> بازدید

■ سرویس انجام شد.
مهر و امضاء نمایندگی:

• شرح اقدامات سرویس ادواری ۱۳۰۰۰۰ کیلومتر

برای اطلاع از انجام سرویس ادواری بر روی خودروی خود، ضروری است شرح اقدامات مربوط در جداول مخصوص زیر درج گردد تا ضمن اطمینان از انجام به موقع سرویس‌ها، توجه به انجام سرویس بعدی نیز مبذول گردد.

ردیف	شرح	اقدامات
۱	روغن موتور	<input type="checkbox"/> تعویض
۲	فیلتر هوا	<input type="checkbox"/> بازدید (در صورت نیاز تمیز و یا تعویض گردد)
۳	فیلتر روغن	<input type="checkbox"/> تعویض
۴	کلیه چراغ‌های داخلی و خارجی خودرو	<input type="checkbox"/> بازدید
۵	سیبک‌ها و سیستم تعلیق	<input type="checkbox"/> بازدید
۶	لاستیک (فشار باد لاستیک)	<input type="checkbox"/> تنظیم باد
۷	سطح مایع خنک‌کننده	<input type="checkbox"/> بازدید و یا سرریز در صورت نیاز
۸	روغن گیربکس	<input type="checkbox"/> بازدید و یا سرریز در صورت نیاز
۹	اتصالات برقی و سنسورها	<input type="checkbox"/> بازدید (در صورت نیاز نصب صحیح صورت پذیرد)

■ سرویس انجام شد.
مهر و امضاء نمایندگی:

• شرح اقدامات سرویس ادواری ۱۳۵۰۰۰ کیلومتر

برای اطلاع از انجام سرویس ادواری بر روی خودروی خود، ضروری است شرح اقدامات مربوط در جداول مخصوص زیر درج گردد تا ضمن اطمینان از انجام به موقع سرویس‌ها، توجه به انجام سرویس بعدی نیز مبذول گردد.

ردیف	شرح	اقدامات
۱	روغن موتور	<input type="checkbox"/> تعویض
۲	فیلتر هوا	<input type="checkbox"/> بازدید (در صورت نیاز تمیز و یا تعویض گردد)
۳	فیلتر هوای سیستم تهویه مطبوع	<input type="checkbox"/> تعویض
۴	فیلتر روغن	<input type="checkbox"/> تعویض
۵	باتری خودرو	<input type="checkbox"/> بازدید
۶	کلیه چراغ‌های داخلی و خارجی خودرو	<input type="checkbox"/> بازدید
۷	روغن ترمز	<input type="checkbox"/> بازدید و یا سرریز در صورت نیاز
۸	پدال ترمز و مدار سیستم ترمز	<input type="checkbox"/> بازدید و تنظیم در صورت نیاز
۹	ترمز دستی	<input type="checkbox"/> بازدید و تنظیم در صورت نیاز
۱۰	لنت‌های ترمز و دیسک ترمز چرخ‌ها	<input type="checkbox"/> بازدید
۱۱	شلنگ‌ها، اتصالات و لوله‌های ترمز از نظر وجود نشتی و سطح کیفیت روغن	<input type="checkbox"/> بازدید
۱۲	جعبه فرمان، اهرم‌بندی و گردگیر جعبه فرمان	<input type="checkbox"/> بازدید
۱۳	تسمه‌های موتور	<input type="checkbox"/> بازدید
۱۴	زوایای چرخ‌های جلو و عقب	<input type="checkbox"/> بازدید و یا سرریز در صورت نیاز
۱۵	سیبک‌ها و سیستم تعلیق	<input type="checkbox"/> بازدید
۱۶	پلوس‌ها و گردگیرهای پلوس	<input type="checkbox"/> بازدید

• ادامه شرح اقدامات سرویس ادواری ۱۳۵۰۰۰ کیلومتر

ردیف	شرح	اقدامات
۱۷	لاستیک (فشار باد لاستیک)	<input type="checkbox"/> تنظیم باد
۱۸	سایش آج لاستیک‌ها و جابه‌جایی ضربدری لاستیک‌ها با هم	<input type="checkbox"/> بازدید تایرها و جابه‌جایی ضربدری آنها
۱۹	عملکرد سیستم کولر بخاری	<input type="checkbox"/> بازدید
۲۰	گاز کولر و شیلنگ‌ها و اتصالات	<input type="checkbox"/> بازدید
۲۱	سطح مایع خنک‌کننده	<input type="checkbox"/> بازدید و یا سرریز در صورت نیاز

■ سرویس انجام شد.
مهر و امضاء نمایندگی:

• شرح اقدامات سرویس ادواری ۱۴۰۰۰۰ کیلومتر

برای اطلاع از انجام سرویس ادواری بر روی خودروی خود، ضروری است شرح اقدامات مربوط در جداول مخصوص زیر درج گردد تا ضمن اطمینان از انجام به موقع سرویس‌ها، توجه به انجام سرویس بعدی نیز مبذول گردد.

ردیف	شرح	اقدامات
۱	روغن موتور	<input type="checkbox"/> تعویض
۲	فیلتر هوا	<input type="checkbox"/> بازدید (در صورت نیاز تمیز و یا تعویض گردد)
۳	فیلتر روغن	<input type="checkbox"/> تعویض
۴	کلیه چراغ‌های داخلی و خارجی خودرو	<input type="checkbox"/> بازدید
۵	باک بنزین، لوله‌ها و اتصالات آن و متعلقات سیستم سوخت‌رسانی	<input type="checkbox"/> بازدید
۶	سیبک‌ها و سیستم تعلیق	<input type="checkbox"/> بازدید
۷	لاستیک (فشار باد لاستیک)	<input type="checkbox"/> تنظیم باد
۸	سطح مایع خنک‌کننده	<input type="checkbox"/> بازدید و یا سرریز در صورت نیاز
۹	روغن گیربکس	<input type="checkbox"/> بازدید و یا سرریز در صورت نیاز
۱۰	اتصالات برقی و سنسورها	<input type="checkbox"/> بازدید (در صورت نیاز نصب صحیح صورت پذیرد)

■ سرویس انجام شد.
مهر و امضاء نمایندگی:

• شرح اقدامات سرویس ادواری ۱۴۵۰۰۰ کیلومتر

برای اطلاع از انجام سرویس ادواری بر روی خودروی خود، ضروری است شرح اقدامات مربوط در جداول مخصوص زیر درج گردد تا ضمن اطمینان از انجام به موقع سرویس‌ها، توجه به انجام سرویس بعدی نیز مبذول گردد.

ردیف	شرح	اقدامات
۱	روغن موتور	<input type="checkbox"/> تعویض
۲	فیلتر هوا	<input type="checkbox"/> بازدید (در صورت نیاز تمیز و یا تعویض گردد)
۳	فیلتر روغن	<input type="checkbox"/> تعویض
۴	سیبک‌ها و سیستم تعلیق	<input type="checkbox"/> بازدید
۵	لاستیک (فشار باد لاستیک)	<input type="checkbox"/> تنظیم باد
۶	گاز کولر و شیلنگ‌ها و اتصالات	<input type="checkbox"/> بازدید
۷	سطح مایع خنک‌کننده	<input type="checkbox"/> بازدید و یا سرریز در صورت نیاز
۸	کلیه چراغ‌های داخلی و خارجی خودرو	<input type="checkbox"/> بازدید

■ سرویس انجام شد.
مهر و امضاء نمایندگی:

• شرح اقدامات سرویس ادواری ۱۵۰۰۰۰ کیلومتر

برای اطلاع از انجام سرویس ادواری بر روی خودروی خود، ضروری است شرح اقدامات مربوط در جداول مخصوص زیر درج گردد تا ضمن اطمینان از انجام به موقع سرویس‌ها، توجه به انجام سرویس بعدی نیز مبذول گردد.

ردیف	شرح	اقدامات
۱	روغن موتور	<input type="checkbox"/> تعویض
۲	فیلتر هوا	<input type="checkbox"/> بازدید (در صورت نیاز تمیز و یا تعویض گردد)
۳	فیلتر هوای سیستم تهویه مطبوع	<input type="checkbox"/> تعویض
۴	فیلتر روغن	<input type="checkbox"/> تعویض
۵	اتصالات برقی و سنسورها	<input type="checkbox"/> بازدید
۶	باتری خودرو	<input type="checkbox"/> بازدید
۷	کلیه چراغ‌های داخلی و خارجی خودرو	<input type="checkbox"/> بازدید
۸	روغن ترمز	<input type="checkbox"/> بازدید و یا سرریز در صورت نیاز
۹	پدال ترمز و مدار سیستم ترمز	<input type="checkbox"/> بازدید و تنظیم در صورت نیاز
۱۰	ترمز دستی	<input type="checkbox"/> بازدید و تنظیم در صورت نیاز
۱۱	لنت‌های ترمز و دیسک ترمز چرخ‌ها	<input type="checkbox"/> بازدید
۱۲	شلنگ‌ها، اتصالات و لوله‌های ترمز از نظر وجود نشتی و سطح کیفیت روغن	<input type="checkbox"/> بازدید
۱۳	جعبه فرمان، اهرم‌بندی و گردگیر جعبه فرمان	<input type="checkbox"/> بازدید
۱۴	زوایای چرخ‌های جلو و عقب	<input type="checkbox"/> بازدید
۱۵	سیبک‌ها و سیستم تعلیق	<input type="checkbox"/> بازدید
۱۶	پلوس‌ها و گردگیرهای پلوس	<input type="checkbox"/> بازدید

• ادامه شرح اقدامات سرویس ادواری ۱۵۰۰۰۰ کیلومتر

ردیف	شرح	اقدامات
۱۷	آچارکشی کامل خودرو	<input type="checkbox"/> کنترل گشتاور پیچ‌ها
۱۸	لاستیک (فشار باد لاستیک)	<input type="checkbox"/> تنظیم باد
۱۹	سایش آج لاستیک‌ها و جابه‌جایی ضربدری لاستیک‌ها با هم	<input type="checkbox"/> بازدید
۲۰	عملکرد سیستم کولر بخاری	<input type="checkbox"/> بازدید تایرها و جابه‌جایی ضربدری آنها
۲۱	سطح مایع خنک کننده	<input type="checkbox"/> بازدید و یا سرریز در صورت نیاز
۲۲	روغن گیربکس	<input type="checkbox"/> بازدید و یا سرریز در صورت نیاز
۲۳	تسمه‌های موتور	<input type="checkbox"/> بازدید
۲۴	لقی سوپاپ‌ها	<input type="checkbox"/> بررسی صدا و خرابی تایپیت‌ها

■ سرویس انجام شد.
مهر و امضاء نمایندگی:

لیست نمایندگان ہای مجاز شرکت کرمان موٹور

ردیف	شہر	صاحب امتیاز	نام صاحب امتیاز	کد نمایندگی	نوع نمایندگی	شمارہ تماس	نشانی
۱	تبریز	شرکت تیزران خودرو	رضا علی پور مہرور	۱۰۰	فروش و خدمات	۰۴۱ - ۳۲۸۶۱۱۴۳	سہ راہی فرودگاہ، کیلومتر ۲ جادہ مرند، شرکت تیزران خودرو
۲	تبریز	شرکت بانیان خودرو خودکار	اسمعیل خوکار	۱۰۱	فروش و خدمات	۰۴۱ - ۳۶۳۷۹۰۲۰ - ۲۴	واحد فروش: فلکہ باغ گلستان، ابتدای خیابان امام خمینی، شرکت بانیان خودرو خودکار واحد خدمات پس از فروش: جادہ تبریز بہ تہران، بعد از میدان بسیج، کرکج
۳	رشت	شرکت دیار بہمن شمال	میر خداوندی	۲۰۰	فروش و خدمات	۰۱۳ - ۳۳۲۵۵۳۵۵	خیابان سعدی، روبروی بازار روز، اول خط ماشین

ردیف	شهر	صاحب امتیاز	نام صاحب امتیاز	کد نمایندگی	نوع نمایندگی	شماره تماس	نشانی
۴	رشت	شرکت بنیان خودرو زرین	قربانی	۲۰۱	فروش و خدمات	۴ - ۳۴۴۹۱۷۵۱ - ۰۱۳	کیلومتر ۳ جاده رشت انزلی، نمایندگی بنیان خودرو زرین
۵	گرگان	شرکت بازرگانی هیرکان خودرو جلالی	جلالی	۲۸۰	فروش و خدمات	۰۱۷ - ۳۲۱۳۰۱۹۴	انتهای بلوار جرجان، جنب کارواش جلالی
۶	تهران	شهرام محمدی	شهرام محمدی	۳۰۱	فروش و خدمات	۰۲۱ - ۴۴۵۹۳۶۶۵ ۰۲۱ - ۴۴۵۹۳۹۶۹	کیلومتر ۱۰ جاده مخصوص، روبروی رنگ هابیلوکس
۷	تهران	شرکت بادران گستر ایرسا	سید امیر علوی نسب	۳۰۲	فروش و خدمات	۰۲۱ - ۷۷۹۶۶۵۶۱ ۰۲۱ - ۷۷۳۳۳۴۱۰	خیابان دماوند، بعد از سه راه تهرانپارس، نرسیده به خیابان اتحاد، پلاک ۱۰۵۶
۸	تهران	شرکت رهپو صنعت پیشرو	محمد زارعی	۳۰۳	فروش	۰۲۱ - ۶۶۸۱۹۸۱۸	بعد از میدان شیر پاستوریزه، جنب بازار استیل ایران
۹	تهران	نیکوکار	عبدالرضا نیکوکار	۳۰۴	فروش	۰۲۱ - ۲۲۹۸۷۸۹۲ - ۳	پاسداران، خیابان ساقدوش، جنب تالار ساقدوش

ردیف	شهر	صاحب امتیاز	نام صاحب امتیاز	کد نمایندگی	نوع نمایندگی	شماره تماس	نشانی
۱۰	تهران	خدامددی	حسین خدامددی	۳۰۵	فروش	۰۲۱ - ۴۴۴۲۷۹۳۶	بزرگراه ستاری، خیابان میرزابابایی پلاک ۱۹۰
۱۱	تهران	موتمنی	محمد رضا موتمنی	۳۰۶	فروش	۰۲۱ - ۷۷۶۲۶۹۸۵ - ۷	خیابان شریعتی، پایین تر از بهار شیراز، نبش میثاق ۴، پلاک ۲۷۶
۱۲	تهران	خرمی	امیر مسعود خرمی	۳۰۷	فروش	۰۲۱ - ۸۸۹۶۶۹۶۶	خیابان دکتر فاطمی، بین خیابان کاج و پروین اعتصامی، پ ۱۳۵
۱۳	تهران	خسروانی	سهراب خسروانی	۳۰۸	فروش	۰۲۱ - ۶۶۰۱۵۵۰۲	خیابان آزادی، خیابان جیحون، نرسیده به چهار راه طوس، سمت چپ، پلاک ۷۲۵
۱۴	ساری	عرب خزائلی	عرب خزائلی	۳۴۰	فروش و خدمات	۰۱۱ - ۳۳۷۳۶۸۵۲	جاده نكاء، کیلومتر ۱۰، جنب هتل بادله
۱۵	کرج	باقری	حمیدرضا باقری	۳۶۰	فروش	۰۲۶ - ۳۲۷۳۸۰۶۰	بلوار دانش آموز، بین میدان مادر و هفت تیر، نرسیده به چهارراه دولت آباد، ساختمان سپهر

ردیف	شهر	صاحب امتیاز	نام صاحب امتیاز	کد نمایندگی	نوع نمایندگی	شماره تماس	نشانی
۱۶	بیرجند	غازی زاده	رضا غازی زاده	۴۰۰	فروش و خدمات	۰۵۶ - ۳۲۴۴۶۵۰۹	فلکه توحید، بلوار سید جمال الدین اسدآبادی، جنب سالن پذیرایی سی گل
۱۷	مشهد	عاکف	غلامرضا عاکف	۴۱۰	فروش و خدمات	۰۵۱ - ۳۸۵۹۱۹۱۰ ۰۵۱ - ۳۸۵۲۶۰۰۹	واحد فروش: میدان عدل خمینی، نبش خرمشهر ۱۷ واحد خدمات پس از فروش: جاده قوچان، آزادی ۱۱۷
۱۸	مشهد	هادی زاده	امیرحسین هادی زاده	۴۱۱	فروش و خدمات	۰۵۱ - ۳۷۵۲۹۵۱۰	مشهد، بلوار صد متری، حد فاصل میدان امام حسین و میدان سپاد
۱۹	سمنان	خسروانی	خسروانی	۴۷۰	فروش و خدمات	۰۲۳ - ۳۳۳۰۴۴۴۴	میدان قومس، بلوار ۱۵ خرداد، نبش بلوار خودکفایی
۲۰	شاهرود	رضایی	رضایی	۴۷۱	فروش و خدمات	۰۲۳ - ۳۲۳۹۳۰۰۲	خیابان تهران، میدان هفت تیر، ابتدای جاده کارخانه قند
۲۱	قم	شرکت خدماتی نگین خودرو قم	حسنخانی	۵۰۰	فروش و خدمات	۰۲۵ - ۳۶۶۶۶۴۴۱ - ۲	خیابان امام خمینی، بعد از فلکه شهید زین الدین، بعد از بیمارستان خرمی، نرسیده به پل دستغیب

ردیف	شهر	صاحب امتیاز	نام صاحب امتیاز	کد نمایندگی	نوع نمایندگی	شماره تماس	نشانی
۲۲	اصفهان	بشتام	احمد بشتام	۵۳۰	فروش و خدمات	۰۳۱ - ۳۳۲۰۶۳۶۱	خیابان امام خمینی، نبش چهار راه امام رضا
۲۳	اصفهان	شرکت آتشپای اصفهان	علی محمد سلامتیان	۵۳۲	فروش و خدمات	۰۳۱ - ۳۳۳۸۵۵۶	اصفهان، میدان جمهوری، امام خمینی
۲۴	کرمانشاه	الهیاری	الهیاری	۶۲۰	فروش و خدمات	۰۸۳ - ۳۸۲۱۳۸۴۲ - ۳	خیابان اربابی، بالاتر از بانک مسکن، تقاطع حکیم نظامی
۲۵	شیراز	رستمی	هوشنگ رستمی	۸۲۰	فروش و خدمات	۰۷۱ - ۳۸۴۲۴۸۲۸ ۰۷۱ - ۳۸۴۲۴۹۴۱	بلوار باهنر شمالی، بعد از ساختمان دریس
۲۶	شیراز	شرکت سالار موتور پارسیان	سالاری	۸۲۱	فروش و خدمات	۰۷۱ - ۳۸۲۰۷۹۷۰ - ۵	بلوار امیرکبیر، حدفاصل چهارراه سرباز و شرکت نفت
۲۷	کازرون	حق شناس	حق شناس	۸۲۲	فروش و خدمات	۰۷۱ - ۴۲۳۳۱۰۰۰	میدان دانشگاه، بلوار دانشگاه

ردیف	شهر	صاحب امتیاز	نام صاحب امتیاز	کد نمایندگی	نوع نمایندگی	شماره تماس	نشانی
۲۸	کرمان	شرکت هزار	محمدعلی برازوان	۹۰۰	فروش و خدمات	۰۳۴ - ۳۳۲۵۷۸۰۲	ابتدای اتوبان هفت باغ علوی
۲۹	یزد	شرکت احرار یزد	علی اکبر فرشی	۹۵۰	فروش و خدمات	۰۳۵ - ۳۸۲۵۴۴۷۰	بلوار دانشجو، سه راه تعاون، جنب پارک شادی
۳۰	زاهدان	غازی زاده	رضا غازی زاده	۹۷۱	فروش و خدمات	۰۵۴ - ۳۳۲۳۱۹۸۱	میدان ۱۵ خرداد (فلکه شرکت نفت)















www.kermanmotor.ir
www.bamkhodro.com

i20

راهنمای گارانتی و ثبت سرویس های ادواری خودرو ای ۲۰



این دفترچه راهنما جزئی از خودرو محسوب شده و هنگام فروش باید به مالک بعدی سپرده شود.

مشخصات خودرو	
نوع خودرو	
رنگ خودرو:	مدل:
شماره شاسی:	
شماره موتور:	
تاریخ تحویل خودرو:	مهر و امضای واحد تحویل خودرو:
مشخصات مالک	
مالک اصلی	مالک دوم
نام و نام خانوادگی:	نام و نام خانوادگی:
کد ملی:	کد ملی:
آدرس:	آدرس:
شماره تلفن:	شماره تلفن:
کد پستی:	تاریخ خرید:
	کد پستی:
تاریخ خرید:	تاریخ خرید:

بدین وسیله گواهی مینمایم خودروی حاضر بدون هیچگونه نقصی از نظر کارکرد، رنگ و سلامت بدنه و باتری به همراه متعلقات کامل تحویل اینجانب گردید و از قوانین و حدود گارانتی محصولات هیوندای شرکت تجارت بین المللی و پشتیبانی کرمان خودرو و مسئولیت های مالک خودرو آگاهی کامل دارم و نمایندگی مجاز موارد ذیل را برای اینجانب به طور کامل شرح داده اند. (۱- تعاریف و شرایط گارانتی. ۲- اهمیت نیاز نگهداری و سرویس های دوره‌ای)

تاریخ:

امضاء:

کرمان خودرو
تجارت بین المللی
و پشتیبانی



راهنمای گارانتی

خدمات گارانتی

مدت زمان گارانتی :

۶۰ ماه بعد از تاریخ تحویل خودرو یا ۱۵۰۰۰۰ کیلومتر کارکرد (هر کدام که زودتر فرا برسد)

دوران تعهد:

مدت زمان تعهد شرکت برای ارائه خدمات پس از فروش به مشتریان، ۱۰ سال پس از فروش آخرین مدل هر خودرو میباشد.

شرایط گارانتی قطعات :

- استثنائات گارانتی
- قطعات تزئینی
- قطعات مصرفی

استثنائات گارانتی :

جدول استثنائات گارانتی به شرح ذیل می‌باشد.

نام قطعات	مدت زمان گارانتی
۱-تسمه تایم ۲- تسمه پمپ فرمان هیدرولیک ۳- تسمه کمپرسور ۴- تسمه دینام ۵- انواع لامپ ۶- شمع ها ۷- لنت ترمز جلو و عقب ۸ - کفشک ترمز عقب ۹- تیغه های برف پاکن ۱۰ - انواع فیلتر ۱۱- فیوزها	۱۰۰۰۰۰ کیلومتر (در شرایط استفاده طبیعی و با تایید کارشناس واحد گارانتی شرکت KTL)
شارژ گاز کولر	۱۲ ماه بدون محدودیت کیلومتر (یک مرتبه)
سیستم صوتی و تصویری	۳۶ ماه یا ۱۰۰۰۰۰۰ کیلومتر
باتری	۱۲ ماه یا ۲۰۰۰۰۰ کیلومتر (یک مرتبه)
لاستیک	۲۴ ماه یا ۴۰۰۰۰۰ کیلومتر (در صورت وجود ایراد کیفی)
رنگ	۳۶ ماه بدون محدودیت کیلومتر
کربن کنیستر- کاتالیست کانورتر- حسگر دوم اکسیژن	۱۸ ماه یا ۳۰۰۰۰۰ کیلومتر

قطعات تزئینی:

قطعاتی مانند آفتابگیر، صندلی، آئینه ها، رو دری ها و ... شامل قطعات تزئینی می باشند که به هنگام تحویل خودرو توسط اداره تحویل، بی نقص بودن ظاهری آنها به استحضار مشتریان میرسد. بنابراین پس از تحویل خودرو و تأیید سلامت این قطعات توسط خریدار و تکمیل فرم مربوطه قطعات فوق مشمول گارانتی نخواهند بود.

قطعات مصرفی:

به قطعاتی اطلاق می گردد که عمر آنها نسبت به سایر قطعات خودرو کوتاهتر بوده و به صورت عادی پس از مدتی محدود یا مقدار کارکرد خاصی بایستی تعویض شوند و استهلاک این قطعات رابطه مستقیمی با نحوه استفاده از خودرو توسط کاربران دارد. لیست برخی از این قطعات که شامل شرایط گارانتی نمی شوند به شرح زیر اعلام می گردد:

- بست ها
- خارهای تزئینی
- فیوز ها
- فیلتر ها
- انواع روغن ها
- مایع خنک کننده (ضد یخ)

توصیه ی مهم

خواهشمند است برای اطلاع و بهره برداری مقتضی از موارد زیر به وب سایت شرکت تجارت بین المللی و پشتیبانی کرمان خودرو به آدرس www.ktl-co.com مراجعه نمایید.

خطی مشی گارانتی و آخرین تغییرات آن

- قانون حمایت از حقوق مصرف کنندگان خودرو و آیین نامه اجرایی آن.
- لیست هزینه اجرت خدمات و قطعات یدکی هر یک از محصولات.
- شماره تلفن و محل استقرار واحدهای امداد خودروی شرکت کرمان موتور
- لیست نمایندگی های فروش و خدمات پس از فروش محصولات شرکت تجارت بین المللی و پشتیبانی کرمان خودرو.
- فهرست متعلقات خودرو.

مواردی که مشمول گارانتی نمی شوند

- قطعاتی که به غیر از نقص ساخت و جنس دچار ایراد شده باشند (استفاده نادرست، تصادف و...)
- در مدت گارانتی، در صورت استفاده از قطعات غیر اصلی (قطعاتی که از طریق شرکت تجارت بین المللی و پشتیبانی کرمان خودرو تهیه و تعویض نمی گردد حتی اگر دارای آرم سازنده اصلی

باشند) و بروز عیب، قطعه معیوب و سیستم های مرتبط با آن شامل گارانتی نمی شوند. استفاده از آپشن هایی که مغایر با وضعیت استاندارد و طراحی خودرو می باشد همانند استفاده از رینگ ها، لاستیک ها، سیستم های پخش، دزدگیر و... که باعث خارج شدن از گارانتی جلوگیری و سیستم های برقی مرتبط و ... خواهد شد. نصب هر گونه تجهیزات اضافه و آپشن برای تزئینات خودرو نیز مانند: نصب کف پوش در کف اتاق (که به دلیل عدم رعایت گشتاور در مونتاژ مجدد صندلی، کمر بند ها و یا نصب روکش صندلی برای خودروهایی که دارای ایربگ جانبی هستند که باعث عدم عملکرد صحیح ایربگ ها شود) یا نصب نمودن هر آپشن که مغایر با وضعیت استاندارد طراحی خودرو باشد می تواند باعث خارج شدن خودرو از گارانتی شود.

تبصره: صحت عملکرد سیستم ایربگ در صورت نگهداری صحیح و توجه به علائم هشدار دهنده توسط مشتری و رعایت "ماده ۸۴" آیین نامه اجرایی قانون حمایت از حقوق مصرف کنندگان خودرو، تا پایان دوران تعهد مورد ضمانت شرکت خواهد بود.

- در صورت عدم انجام هر کدام از سرویس های ادواری خودرو در نمایندگی های مجاز خدمات پس از فروش شرکت تجارت بین المللی و پشتیبانی کرمان خودرو، خودرو از شرایط گارانتی خارج خواهد شد.

توجه

مطابق دستورالعمل شرکت بازرسی کلیه خدمات ارائه شده از طرف نمایندگان به مدت دو ماه یا ۳۰۰۰ کیلومتر کارکرد و قطعات به مدت ۶ ماه یا ۱۰۰۰۰ کیلومتر کارکرد هر کدام که زودتر فرا برسد (مطابق شرایط اعلام شده) می بایستی تضمین گردد

- صدمات ناشی از تردد خودرو در مسیر های قیر پاشی شده، نمک ریزی شده و عوامل بیرونی نظیر برخورد سنگ و شن با خودرو .
 - وجود هر گونه گرده رنگ که ناشی از قرار گرفتن خودرو در یک محیط نامناسب باشد .
 - تاثیر موارد پراکنده در محیط، مانند سموم دفع آفات نباتی و غیره، فضولات پرندگان، شیره درختان و همچنین عوامل جوی نظیر باران های اسیدی، انواع آلودگی های زیست محیطی و سایر عوامل تاثیر گذار بر بدنه و رنگ خودرو.
 - خسارات ناشی از قرار گرفتن خودرو در میدان های قوی مغناطیسی و ... (کنار پست ها و زیر دکل های فشار قوی انتقال نیرو .)
- موارد زیر خودرو را از شرایط گارانتی خارج می نماید :**

- دستکاری کیلومتر خودرو.
- عدم انجام سرویس اولیه در زمان و پیمایش مقرر.
- تعمیر خودرو در مکانهایی غیر از نمایندگی های مجاز و مورد تأیید شرکت.
- عدم مراجعه مالکین خودرو های شامل فراخوان در تاریخ مقرر .

- صدمات ناشی از عوامل غیر مرتبط با ساختار خودرو از قبیل تصادفات، سنگ خوردگی، خراش، سرقت، آتش سوزی، بلایای طبیعی و غیر مترقبه (طوفان، تگرگ، صاعقه، سیل و...) جنگ، اغتشاش و آشوب .
- هزینه پارکینگ و عدم استفاده از خودرو و بکسل کردن خودرو تبصره (بکسل کردن خودرو و در شرایط خاص به تشخیص شرکت مشمول گارانتی می گردد).
- از کار افتادن باتری (دشارژ شدن) به علت عدم استفاده از خودرو.
- نفوذ آب به داخل قطعات الکترونیکی به علت شست و شوی موتور و داخل خودرو .
- خرابی ناشی از تصادفات و استفاده نامناسب از خودرو و تعویض اوراق کامل در اثر تصادفات شدید
- استفاده از خودرو در مسابقات رالی ، سرعت و ...
- هر گونه تغییرات در خودرو و تقویت آن (و یا تغییرات در نرم افزار ECU موتور و یا نرم افزار TCU گیربکس و ...) با حذف برخی از قطعات و جایگزینی با قطعات دیگر .

توصیه های مهم

۱. سرویس های ادواری خودرو هر ۵۰۰۰ کیلومتر یا ۶ ماه بایست در نمایندگی های مجاز شرکت KTL انجام گردد.
۲. انجام سرویس های ادواری و کنترل کارکرد موتور خودرو علاوه بر اطمینان از رانندگی و ایمنی سفر، در کاهش آلایندگی های زیست محیطی تاثیر به سزایی خواهد داشت
۳. قبل از هر رانندگی طولانی و به ویژه در فصول گرم سطح روغن و دیگر مایعات را بازدید نمایید.
۴. هیچ گاه کلید A/C خودرو را در دور موتور بالا روشن ننمایید.
۵. برای حفظ کارکرد طولانی پمپ بنزین و سیستم انژکتوری خودرو بهتر است که باک بنزین را قبل از رسیدن حجم بنزین باک به مقدار ۲۵٪ آن پر نمایید.
۶. در صورت متوقف بودن خودرو به مدت بیش از ۵ ماه روغن و فیلتر روغن را تعویض نمایید تا از بروز خسارت های فنی به موتور جلوگیری گردد.
۷. همیشه به چراغ و آلارم هشدار دهنده روی صفحه آمپر توجه نمایید و در صورت مشاهده علامتی خاص با سرویس نمایندگی مجاز تماس

توجه

عیوب ناشی از عدم انجام سرویس های ادواری در بازه ۵۰۰۰ کیلومتر یا ۶ ماه مطابق شرایط مندرج در همین دفترچه در شبکه نمایندگی های مجاز شرکت تجارت بین المللی و پشتیبانی کرمان خودرو، باعث خروج مجموعه های مرتبط خودرو به خدمت مورد نظر، از شرایط گارانتی می گردد.

توجه

زمان انجام سرویس های ادواری در شرایط آب و هوایی سخت و مناطق پر گرد و غبار و آلوده بایستی کوتاهتر باشد. در چنین شرایطی توصیه می شود که پیوسته سطح روغن، آب و وضعیت تسمه ها را بازدید نمایید.

به خاطر داشته باشید که تعمیرات صحیح و تعویض قطعات اصلی فقط در نمایندگی های مجاز شرکت تجارت بین المللی و پشتیبانی کرمان خودرو به دست تکنسین های آموزش دیده میسر است.

۸. حاصل نمایید. از اقدام به تعمیر و دست کاری خودرو توسط اشخاص غیر مسئول و در تعمیرگاه های غیرمجاز جداً خودداری نمایید.
۹. سطح روغن موتور و نشستی روغن را هر ۵۰۰ کیلومتر و یا قبل از شروع یک سفر طولانی کنترل کنید.
۱۰. سطح مایع خنک کننده و وجود نشستی در سیستم خنک کاری موتور به صورت روزانه و یا بعد از تعویض تسمه دینام ویا واتر پمپ بازدید شود. هنگام اضافه کردن مایع خنک کننده موتور، فقط از یک خنک کننده دارای شرایط ویژه خودرو استفاده کرده و هرگز آب دارای املاح به مایع خنک کننده ای که در کارخانه پر شده است اضافه نکنید، یک مخلوط نامناسب خنک کننده ممکن است باعث ایجاد ایرادات جدی ویا آسیب به موتور شود.

توجه

۱. هزینه اجرت سرویس های ادواری فقط شامل مواردی است که در ستون مقابل به شرح کار قید شده است و در صورت نیاز به خدماتی که در ستون مربوطه ذکر نشده باشد، اجرت مطابق قوانین و مقررات شرکت محاسبه و از مشتری (یا گارانتی) اخذ می گردد
۲. هزینه قطعات تعویض شده و یا مواد مصرف شده برای خودرو در سرویس های ادواری به طور جدا گانه مطابق قوانین و قیمت های شرکت محاسبه و از مشتری (یا گارانتی) اخذ می گردد
۳. انجام تمام سرویسهای ادواری مطابق شرایط استاندارد نگهداری خودرو در بازه ۵۰۰۰ کیلومتری یا ۶ ماه در شبکه نمایندگی های مجاز شرکت تجارت بین المللی و پشتیبانی کرمان خودرو الزامی بوده و در صورت عدم انجام هر کدام از سرویس های دوره ای، خودرو از شرایط گارانتی خارج خواهد شد و عواقب ناشی از آن بر عهده مشتری محترم خواهد بود.



برای کسب اطلاعات در مورد لیست نمایندگی‌های مجاز
شرکت تجارت بین المللی و پشتیبانی کرمان خودرو به
وب سایت WWW.KTL-CO.COM مراجعه نمایید.